

Наталія ПАЛІЙ

Українська МОВА та читання

Підручник для 3 класу з навчанням румунською мовою
закладів загальної середньої освіти
(у 2-х частинах, з аудіосупроводом)

Частина 1

Дорогі третьокласники й третьокласниці!

Перед вами — підручник «Українська мова та читання». Він складається з двох частин, які однаково важливі. За матеріалом першої ви будете досліджувати українську мову. У другій частині вміщено художні твори, які ви будете читати, аналізувати, переказувати, інсценізувати.

Щоб цікавіше було навчатися, підручник містить аудіосупровід. Зверніть увагу на умовні позначення. Вони стануть у пригоді під час виконання багатьох вправ.

Успіхів і наснаги вам, дорогі хлопчики й дівчатка! Ви подолаєте всі труднощі на шляху до знань, якщо потоваришуєте з навчальною книгою.

Автори

Умовні позначення



працюємо в парах і групах



досліджую



слухаю аудіосупровід



читаю і запам'ятовую правила



пригадую з румунської мови



дізнаюся значення слова



оцінюю свою роботу



дослухаюся до порад



пишу каліграфічно



ДЕРЖАВНИЙ ГІМН УКРАЇНИ

Слова *Павла Чубинського*
Музика *Михайла Вербицького*

Ще не вмерла України і слава, і воля,
Ще нам, браття молодії, усміхнеться доля.
Згинуть наші воріженьки, як роса на сонці.
Запануєм і ми, браття, у своїй сторонці.

Приспів:

Душу й тіло ми положим за нашу свободу,
І покажем, що ми, браття, козацького роду.



ЗМІСТ

Розділ 1. ЗВУКИ І БУКВИ. СКЛАД. НАГОЛОС

Урок 1, 2. Повторюємо звуки і букви.....	8
Урок 3. Вивчаємо алфавіт	12
Урок 4, 5. Поділяємо слова на склади. Визначаємо кількість складів, переносимо слова з рядка в рядок	14
Урок 6. Досліджуємо голосні звуки та позначення їх буквами	17
Урок 7. Розрізняємо звуки [і] — [и] та букви, які їх позначають	20
Урок 8, 9. Досліджуємо позначення голосних звуків буквами я, ю, є, ї	23
Урок 10, 11. Розрізняємо звуки [і] — [йі] та букви, які їх позначають.....	26
Урок 12, 13. Досліджуємо наголос у словах	29
Урок 14. Досліджуємо ненаголошені голосні звуки [е], [и]	32
Урок 15, 16. Досліджуємо приголосні звуки та букви, які їх позначають.....	35
Урок 17. Досліджуємо приголосні звуки та букви, які їх позначають (продовження)	38
Урок 18, 19. Розрізняємо дзвінки та глухі приголосні звуки	41
Урок 20, 21. Досліджуємо тверді і м'які приголосні звуки. Позначаємо м'якість приголосних буквами і, я, ю, є.....	44
Урок 22, 23. Позначаємо м'якість приголосних знаком м'якшення (ь)	47
Урок 24, 25. Досліджуємо подовжені м'які приголосні..	50
Урок 26, 27. Досліджуємо вживання апострофа	53



Розділ 2. ТЕКСТ

Урок 28, 29. Досліджуємо текст і його тему	56
Урок 30. Визначаємо тему й головну думку тексту	59
Урок 31. З'ясовуємо будову тексту	62
Урок 32. Розрізняємо текст-розповідь і текст-опис.....	65
Урок 33. Спостерігаємо за словами, які пов'язують між собою речення в тексті.....	68

Розділ 3. РЕЧЕННЯ

Урок 34. Досліджуємо речення, його основні ознаки	71
Урок 35, 36. Розрізняємо розповідні, питальні, спонукальні речення, окличні та неокличні речення	73
Урок 37. Визначаємо в реченні звертання	76
Урок 38. Визначаємо головні слова в реченні	79
Урок 39, 40. Установлюємо зв'язок між словами в реченні	82

Розділ 4. СЛОВО. ЗНАЧЕННЯ СЛОВА

Урок 41, 42. Досліджуємо слово і його значення	85
Урок 43, 44. Спостерігаємо за словами, які мають пряме й переносне значення	88
Урок 45, 46. Спостерігаємо за словами, які мають кілька значень	92
Урок 47, 48. Спостерігаємо за словами, які звучать і пишуться однаково, але мають різне значення (омонімами)	95
Урок 49, 50. Спостерігаємо за словами з близьким значенням (синонімами).....	98
Урок 51. Спостерігаємо за словами з протилежним значенням (антонімами)	101
Урок 52. Уживаємо в мовленні слова з прямим і переносним значенням, омоніми, синоніми, антоніми	104





Розділ 5. СЛОВО. БУДОВА СЛОВА

- Урок 53.** Досліджуємо спільнокореневі слова.
Корінь слова 106
- Урок 54.** Добираємо споріднені слова.
Визначаємо корінь слова 108
- Урок 55.** Спостерігаємо за зміною голосних
у коренях слів 110
- Урок 56.** Спостерігаємо за зміною приголосних
у коренях слів 112
- Урок 57.** Досліджуємо правопис слів
із ненаголошеними [е], [и] в коренях слів..... 114
- Урок 58.** Визначаємо закінчення та основу слова..... 116
- Урок 59.** Визначаємо основу слова та її частини 118
- Урок 60.** Визначаємо префікси у словах 120
- Урок 61.** Розрізняємо префікси й однозвучні службові
слова 122
- Урок 62.** Досліджуємо правопис слів
із префіксами *роз-*, *без-* 124
- Урок 63.** Досліджуємо правопис слів
із префіксами *з-*, *с-* 126
- Урок 64.** Досліджуємо вживання апострофа
після префіксів 128
- Урок 65.** Досліджуємо правопис слів
із префіксами *пре-*, *при-* 130
- Урок 66.** Досліджуємо суфікси у словах 132

Розділ 6. СЛОВО. ЧАСТИНИ МОВИ

- Урок 67.** Досліджуємо слова, які означають
назви предметів (іменники) — substantivul 134
- Урок 68.** Досліджуємо назви істот і неістот 136
- Урок 69.** Розрізняємо власні й загальні назви.
Уживаємо велику букву у власних назвах 139
- Урок 70.** Змінюємо слова-назви (іменники)
за числами 141
- Урок 71.** Визначаємо рід слів-назв (іменників)..... 143



Урок 72. Досліджуємо слова, які називають ознаки предметів (прикметники) — <i>adjectivul</i>	145
Урок 73. Досліджуємо зв'язок слів-ознак зі словами-назвами	147
Урок 74. Змінюємо слова-ознаки (прикметники) за родами	149
Урок 75. Досліджуємо слова — назви дії (дієслова) — <i>verbul</i>	151
Урок 76. Установлюємо зв'язок слів — назв дій зі словами-назвами	153
Урок 77. Досліджуємо, коли відбувається дія.....	155
Урок 78. Досліджуємо службові слова	157
Урок 79. Літо на порозі	159
Урок 80. Узагальнюємо вивчене	160

Розділ 1

ЗВУКИ І БУКВИ. СКЛАД. НАГОЛОС

Урок 1, 2

ПОВТОРЮЄМО ЗВУКИ І БУКВИ



1. Послухай аудіозапис вірша. Слідкуй і читай вірш у підручнику.

НАСТАЄ ПОРА ОСІННЯ
Діти в **школу** поспішають,
птиці в вирій відлітають,
листя жовте, небо синє —
настає пора осіння.

Віра Паронова



птіці — птахі вірій — тєплі краї



Яка пора року настає? Як змінюється природа? Куди поспішають діти? Вимов виділені слова. Назви в них звуки і букви, якими ці звуки позначаються.

2. Прочитай прислів'я. Як ти його розумієш?

Книжка вчить, як на світі жить.

- Назви звуки у словах *вчить*, *жить*. Спиши прислів'я. Яка буква не позначає звука? Підкресли її.



Розрізняй, що таке звук, а що таке буква!



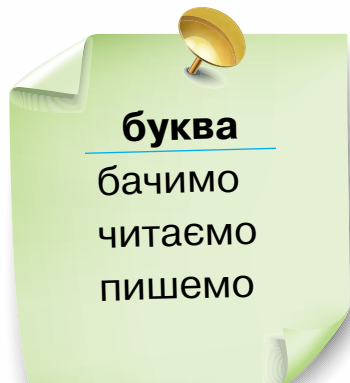
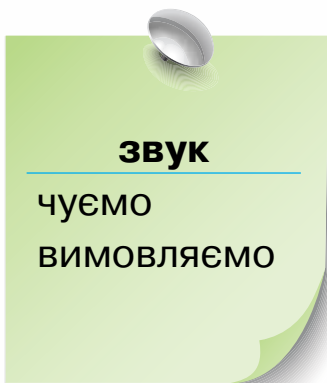

3. Розглянь малюнки. Назви, що ти на них бачиш.

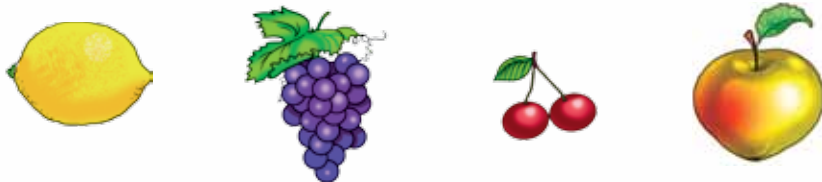

- Запиши ці слова. Підкресли букву *я* у словах *вишня*, *яблуко*. Які звуки позначає буква *я* в цих словах?

4. Прочитай і відгадай загадку.

Наче місяць молодий,
тільки жовтий і смачний.



- Переклади слово-відгадку на румунську мову. Що цікавого ти помітив / помітила? Запам'ятай, як це слово пишеться українською мовою!



Г а Га н аН банан

5. Прочитай слова. Склади з них речення й запиши його.

Кущ, біля, калини, нашої, великий, росте, хати.

- Назви у слові *кущ* звуки і букви, що їх позначають. Зверни увагу, якою буквою позначаються звуки [шч].

6. Прочитай слова.

Страва, рукав, косар, стеля, плід, їжак, грак, спорт.

- Подумай, які слова в них «заховалися». Запиши їх парами за зразком.

З р а з о к: *косар* – *коса*.



косáр – людина, яка косить
плід – *roadă*
грак – *cioară de câmp*

7. Прочитай і відгадай загадку.

Червонясту шубку має,
по гілках вона стрибає,
хоч сама й мала на зріст,
та пухнастий в неї хвіст.



- У слові-відгадці заміни першу букву так, щоб утворилося нове слово. Вибери її з таких букв: *д, г, ш*.
- Запиши слово-відгадку й нове слово. Підкресли букви, якими ці слова відрізняються.



8. Розгляньте малюнки. Назвіть, що на них зображено. Чим цікаві ці слова?



- Перекладіть слово *мак* на румунську мову й запишіть його. Через риску запишіть слово *мак* українською мовою. Що ви помітили?





Звуки [м], [к] в українській мові позначаються буквами *Мм, Кк*.

Деякі однакові в румунській і українській мовах звуки в українській мові позначаються іншими буквами.

9. Прочитай смс-повідомлення, яке Аліна написала своїй подрузі Діані.

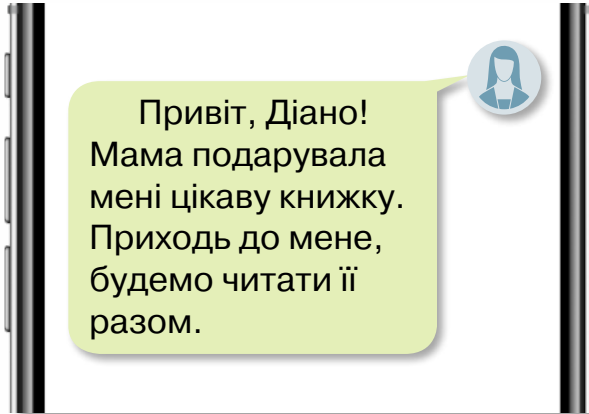

- Випиши зі слів смс-повідомлення букви, які позначають звуки [м], [т], [р], [д], [п], [н], [в], [л], [ц], [з].
- Запам'ятай, якими буквами ці звуки позначаються в українській мові.

10. Прочитай слова й запиши їх у колонку.

Лапа, колосок, зірка, сир, шум.

- Заміни підкреслену букву так, щоб утворилося нове слово. Запиши його через риску. Вибери потрібну букву з таких: б, с, д, и, н.
- З одним з утворених слів усно склади речення.



Який смайлик ти обереш після уроку?



хочу дізнатися ще



цікаво



нецікаво



Урок 3

ВИВЧАЄМО АЛФАВІТ

Алфавіт — це всі букви однієї мови, які розміщені в певному порядку. Кожна буква в алфавіті має свою назву.

Український алфавіт

Аа <i>Aa</i> (а)	Бб <i>Bb</i> (бе)	Вв <i>Vv</i> (ве)	Гг <i>Gg</i> (ге)	Ґґ <i>Gg</i> (ґе)	Дд <i>Dd</i> (де)	Ее <i>Ee</i> (е)
Єє <i>Ee</i> (є)	Жж <i>Jj</i> (же)	Зз <i>Zz</i> (зе)	Ии <i>Ii</i> (и)	Іі <i>Ii</i> (і)	Її <i>Ii</i> (ї)	Йй <i>Jj</i> (йот)
Кк <i>Kk</i> (ка)	Лл <i>Ll</i> (ел)	Мм <i>Mm</i> (ем)	Нн <i>Nn</i> (ен)	Оо <i>Oo</i> (о)	Пп <i>Pp</i> (пе)	Рр <i>Rr</i> (ер)
Сс <i>Ss</i> (ес)	Тт <i>Tt</i> (те)	Уу <i>Uu</i> (у)	Фф <i>Ff</i> (еф)	Хх <i>Xx</i> (ха)	Цц <i>Cc</i> (це)	Чч <i>Cc</i> (че)
Шш <i>Ss</i> (ша)	Щщ <i>Ss</i> (ща)	Ь <i>ь</i> (знак м'якшення)	Юю <i>Jj</i> (ю)	Яя <i>Jj</i> (я)		



Правильно вимовляй слово румунською та українською мовами!

alfabét – алфавіт, алфáвіт

1. Користуючись алфавітом, визнач «сусідів» букв.

Г К У Т Ф Ш Ю



Слова в алфавітному порядку записують за першою буквою.

2. Прочитай слова.

Україна, Київ, Буковина, Закарпаття, Чернівці, Ужгород.

- Запиши їх у правильній послідовності за першою буквою.



У Уж аї на Україна –
моя Батьківщина.

3. Прочитай назви казок. Запиши їх за алфавітом.



4. Прочитай слова. Розташуй їх за алфавітом.

Дерево, їжак, щітка, єнот, в'юн, біжить.

- Назви звуки і букви у словах їжак, біжить, в'юн.

З р а з о к: *дерево* – б зв., б б.

Урок 4, 5

ПОДІЛЯЄМО СЛОВА НА СКЛАДИ. ВИЗНАЧАЄМО КІЛЬКІСТЬ СКЛАДІВ, ПЕРЕНОСИМО СЛОВА З РЯДКА В РЯДОК

1. Прочитай слова. Поділи їх на склади. Визнач, скільки складів у кожному з них.

Мова, калина, день, осінь, хліб, рожевий, джерело, хатинка, око, чарівниця.

- Полічи, скільки голосних у кожному слові. Що ти помітив / помітила?

У слові стільки складів, скільки голосних звуків.

2. Назви, що зображено на малюнках.



Запиши слова, поділивши їх рисками на склади. Визнач, скільки в кожному слові голосних і скільки складів.



ш шк ол У шкелі я
маю багато друзів.

3. Прочитай вірш.

ШКОЛА

Наче вулик наша школа.
Вся вона гуде, як рій.
І здається, що довкола
розквітають квіти мрій.

Дмитро Павличко



в'улик — ştiubei
рій — roi
довкóла — împrejur



Про що розповідається у вірші? Із чим порівнює поет школу? Чому? Знайди й прочитай односкладові слова. Прочитай двоскладові слова й випиши їх. Знайди трискладові слова.

Слова з рядка в рядок переносяться по складах:
до-ро-га, шко-ла.

Склад, який має тільки одну голосну букву, з рядка в рядок не переноситься:
ме-ло-дія, яєч-ко.

Односкладові слова з рядка в рядок не переносяться:
край, дім, рій.

4. Назві, що зображено на малюнках. Поділи слова на склади для переносу з рядка в рядок.



- Яке слово не переноситься з рядка в рядок?

5. Учні 3 класу під час перерви записали на дошці назви дерев, які ростуть у лісі.

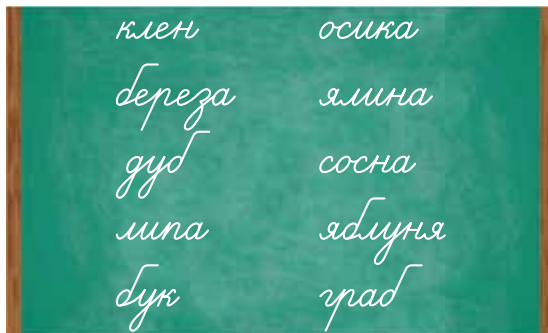

- Яке із цих слів зайве? Чому?
- Знайди й випиши слова, які не можна перенести з рядка в рядок. З одним із них склади речення.



граб — *carpen*



6. Прочитайте слова. Випишіть у першу колонку односкладові, у другу — двоскладові, у третю — трискладові.

Поле, степ, зайчик, телефон, урок, ніч, вдень, льон, дівчинка, сонячний, йорж.

- Які слова не можна переносити з рядка в рядок? Чому? У яких словах звуків менше, ніж букв?

7. Прочитай імена дітей. Спиши їх, поділяючи на склади для переносу. Які імена не переносяться?

Дарина, Сергій, Олег, Назар, Давид, Яна, Ада.



Яку квітку ти обереш після роботи на уроці?





Урок 6

ДОСЛІДЖУЄМО ГОЛОСНІ ЗВУКИ ТА ПОЗНАЧЕННЯ ЇХ БУКВАМИ

1. Прочитай вірш.

Ясне **сонце** не гріє,
холодком **повіва**,
засихає й жовтіє
на узліссі трава.

Осипаються **клени**,
листя **жовте** летить.
Лиш **ялинка** зелена
серед лісу стоїть.

Грицько Бойко

- Назви у виділених словах голосні звуки. Як вимовляються голосні звуки? Якими буквами вони позначаються?



Голосні звуки (vocale) вимовляються вільно, без перешкод.

В українській мові є 6 голосних звуків:
[a], [o], [y], [e], [и], [і].

Вони позначаються такими буквами:
а, о, у, е, и, і, я, ю, є, ї.



*п пр в'я Прислів'я
вчить, як на світі жить.*





2. Прочитай прислів'я. Як ти їх розумієш?

1. Хочеш їсти **калачі** — не сиди на печі.
2. І чужого **научайтесь**, і свого не цурайтесь. 3. **Легко** втратити — важко заробити. 4. Весняний день рік **годує**. 5. Посієш вчасно — збереш **рясно**.

- Спиши виділені слова. Вимов у них голосні звуки. Якими буквами вони позначаються? Підкресли їх.

3. Прочитай слова українською і румунською мовами. Назви в них голосні звуки.

Місто, радість, вінок, сорас, vis, oraș.

- Запиши слова. Підкресли в них букви, які позначають голосні звуки. Зроби висновок.



Букви *a*, *o*, *i* в українській і румунській мовах однаково пишуться і позначають однакові звуки — [a], [o], [i].

4. Прочитай слова. Запиши їх, позначаючи звук [y] відповідною буквою.

Кин[у]ти, бр[у]дний, к[у]щ, ябл[у]ко, ч[у]жий, р[у]кав, с[у]мний, баб[у]ся, он[у]ки, кенг[у]р[у].

- Підкресли букву, яка позначає звук [y].



5. Аудіодиктант. Послухай слова. Запиши їх з аудіо-запису. Звір записане з підручником.

Одуд, жук, хустка, думав, учні, папуга, кулька, пухнастий, вулиця, друг.

- Підкресли букву, якою позначається в українській мові звук [y].



одуд — *ripăză*





В українській мові звук [у] позначається буквою Уу.

6. Прочитай слова. Запиши їх, вставляючи замість крапок букву у або и.

Б..динок, яз..к, росл..на, ц..кор, др..г, кн..га,
мал..й, ял..нка, дзвен..ть.

- Підкресли однією лінією букву, яка позначає звук [у], а двома лініями — букву, яка позначає звук [и].



7. Прочитайте незакінчені речення. Доповніть їх потрібними словами й запишіть. Підказки знайдіть на малюнках.

До інтернету підключає ...

Не має педалей ...

Розливає воду ...



- У записаних словах підкресли букву, яка позначає звук [у].

8. Прочитай і відгадай загадку.

Дуже я потрібна всім —
і дорослим, і малим.

Всіх я розуму учу,
а сама завжди мовчу.

- Спиши загадку. Підкресли букви, які позначають голосні звуки.



Обери висновок, який відображає твою роботу на уроці.

Я все розумію.

Я не все розумію.

Мені нічого не вдається.





Урок 7

РОЗРІЗНЯЄМО ЗВУКИ [І] — [И] ТА БУКВИ, ЯКІ ЇХ ПОЗНАЧАЮТЬ

1. Розглянь малюнки. Назви, що на них зображено.



- Запиши слова в колонку. Підкресли букву, яка позначає голосний звук. Вимов цей звук.

2. Прочитай вірш.

- Знайди слова зі звуком [і].

І — підслухало розмову.

І — з'єднало слово з словом.

І — співає всі пісні:

і веселі, і сумні.

Ганна Чубач

3. Назви, що зображено на малюнках.



- Запиши ці слова поруч зі словами першої вправи так, щоб утворилися пари. Підкресли букву, яка позначає голосний звук. Вимов цей звук. Вимов слова парами: слово з [і], а потім слово з [и]. Постався уважно, як вони вимовляються. Зроби висновок.



4. Прочитай вірш про букву «и». Знайди й прочитай слова із цією буквою.

«И» блукає дуже близько
і співає дуже низько.
Ти тихенько підійди —
і скажи їй: «Букво И,
подивися, як розквітли
наші ниви і сади!».



блукає — *rătăcesște în apropiere*



*І і ми веселі пісні
и ми розквітли лани*

- Підкресли букви *і* та *и*.



5. Послухай аудіозапис. Запиши слова, які ти чуєш, у 2 колонки: у першу — зі звуком [i], у другу — зі звуком [и]. Звір записане з підручником.

бік	бик
віє	виє
сіла	сила
кінь	кинь



6. Прочитайте речення. Спишіть їх, вставляючи на місці пропусків букву *і* або *и*.

1. Не можна гратися с..рниками! 2. На сніда-
нок діти їли с..рники зі сметаною. 3. Від палю-
чого сонця курчатка заховалися в т..нь. 4. Ква-
соля повилася на т..н.



7. Прочитай вірш. Спиши його. Познач звуки [і] та [и] відповідними буквами.

Наша М[и]ла рук не м[и]ла,
за сн[і]данок вранц[і] с[і]ла.
Загукал[и] д[і]тк[и] хором:
— З м[и]лом рук не м[и]т[и] — сором!
— Та не б[і]йся, м[и]ла М[и]ло, —
т[і]льк[и] рук[и] в[и]м[и]й з м[и]лом.

Леонід Зіньків-Куліш

8. Прочитай слова. Склади з них речення і запиши. Познач звуки [і] та [и] відповідними буквами.

М[и]колка, грат[и]ся, кот[и]ком, з, люб[и]ть,
Мурч[и]ком.

В[і]кном, кв[і]т[і]в, цв[і]те, п[і]д, р[і]зних,
багато.

На, метел[и]ка, легеньк[и]й, кв[і]точці, роз-
буд[и]в, в[і]терець.

Б[і]лочку, Дав[и]д, руденьку, побач[и]в.



Обери тваринку, яка відображає твою діяльність на уроці.



Дізнаюсь
багато
нового.



Завдання
виконую
швидко.

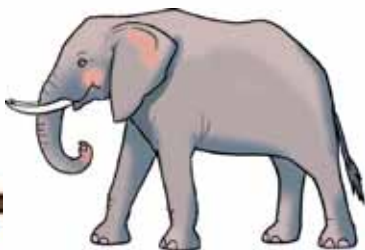

Працюю
багато
й наполегливо.



Нічого
не розумію,
але все цікаво.







Урок 8, 9



ДОСЛІДЖУЄМО ПОЗНАЧЕННЯ ГОЛОСНИХ ЗВУКІВ БУКВАМИ Я, Ю, Є, Ї



1. Прочитайте слова.



Яблуко, мрія, пір'я.
Юрта, граю, в'юн.
Єнот, малює, п'є.
Їжак, заїхати, солов'ї.



Скриня, дятел, тягне.
Люблю, тюльпан.
Лле, налле, вилле.
—

- Зверніть увагу на місце букв я, ю, є, ї у словах (на початку слова, після голосної, апострофа, м'якого приголосного).



Які звуки позначають букви я, ю, є, ї у словах першої колонки? Які звуки позначають букви я, ю, є у словах другої колонки?

Букви я, ю, є позначають звуки [йа], [йю], [йє] на початку слова, після голосної та апострофа, а звуки [а], [у], [е] — після м'якого приголосного. Буква ї завжди позначає два звуки — [йї].

2. Прочитай слова.

Київ, маяк, встає, тюльпан, з'єднати, лялька, б'ю, проїзд, тюлень, пір'їна.

- Запиши слова у дві колонки. У першу — ті, у яких букви я, ю, є, ї позначають два звуки. У другу — ті, у яких букви я, ю, є позначають один звук.

і в ів К и Ки

Київ-столиця України.

3. Прочитай і відгадай загадку.

Хто таку тварину знає?
Губить хвіст, коли тікає,
не шукає й не пита,
хто знайшов її хвоста,
бо секрет для себе має —
хвіст швиденько відростає.

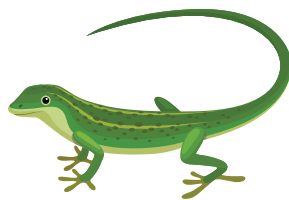

- Знайди в загадці слова, у яких голосні букви позначають два звуки. Випиши їх.



ящіврка — șopârlă

4. Розглянь, що зображено на малюнках.



5

- У яких словах буква я позначає два звуки? Знайди й запиши слова, у яких буква я пом'якшує попередній приголосний і позначає звук [a].



5. Прочитайте імена, записані румунською мовою.

Iana, Iulia, Iurie, Iarmila, Eugen, Eudochia.

- Перекладіть імена на українську мову. Запишіть їх і поділіть на склади.



6. Прочитай слова.

Серйозний, район, Йосип, знайомий, медальйон.

- Назви у словах звуки. Поділи їх на склади для переносу. Запиши.

Під час переносу слів з рядка в рядок буквосполучення *йо* не можна розривати.



7. Прочитайте діалог.

— Сергію, куди ви їздили на екскурсію?

— Ми були у столиці нашої країни — місті Києві.

— А що ви бачили в Києві?

— Ми бачили багато історичних пам'яток і цікавих місць: Софійський собор, Андріївський узвіз, Золоті ворота.

- Знайдіть слова, у яких букви *я*, *ю*, *є*, *ї* позначають два звуки. Випишіть їх і підкресліть ці букви. Назвіть звуки, які вони позначають.

8. Прочитай вірш. Запиши його. Підкресли голосні букви, які позначають два звуки.

Є в усіх одна країна —
найрідніша нам усім.
То прекрасна Україна,
нашого народу дім.

Ганна Черинь



Обери висновок, який відображає твою роботу на уроці.

Я все розумію.

Я не все розумію.

Мені нічого не вдається.



Урок 10, II

РОЗРІЗНЯЄМО ЗВУКИ [І] — [ЙІ] ТА БУКВИ, ЯКІ ЇХ ПОЗНАЧАЮТЬ

1. Прочитай вірш.

Буква «ї» дві крапки має,
це її і вирізняє!
Якщо крапку нам забрати,
букву «і» будемо мати.
Хоч вони подібні дуже,
але букви різні, друже!
Тож її потрібно вчити,
адже як без їжі жити?
Їсти треба, щоб рости,
краще їхать, ніж іти.
На цю букву, хочеш знати,
лиш одну тваринку звати:
в неї шубка з колючок,
її звати — їжачок.

Мирослав Вересюк

- Вимов звуки [і] та [йі]. Знайди у вірші слова зі звуком [і] та слова зі звуками [йі]. Випиши їх за зразком.

З р а з о к: [і]: *дві*, ..., ... [йі]: *її*, ..., ...

2. Прочитай речення.

1. Оана й Віорел ідуть у гості до Маринки.
2. Дорогою їдуть вантажівки.

- Вимов слова *їдуть* і *їдуть*. Які звуки ти чуєш на початку цих слів? Спиши обидва речення. Підкресли перші букви у словах *їдуть* і *їдуть*.



Д До Дорогою
ідуть вантажівки.



Буква *і* позначає звук [і], а буква *ї* — звуки [йі].



3. Розгляньте малюнки. Розкажіть одне одному, що на них зображено. Запишіть ці слова. Будьте уважні, звук [і] позначають буквою *і*, а звуки [йі] — буквою *ї*.

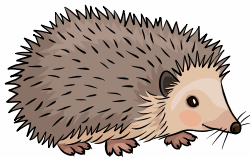

4. Послухай аудіозапис «На екскурсії». Запам'ятай слова зі звуками [йі]. Запиши їх з пам'яті, позначаючи звуки [йі] відповідною буквою.

5. Прочитай речення. Спиши, добираючи з дужок потрібну букву.

1. У ліс(і/ї) діти збирали гриби: козар(і/ї), сиро(і/ї)жки, лисички, маслюки. 2. Пташки по(і/ї)дають шкідників. 3. Восени журавлі відлітають у теплі кра(і/ї).

6. Прочитай назви фарб. На яке питання вони відповідають? Зміни їх так, щоб вони відповідали на питання *якої?*, і запиши за зразком. Підкресли останню букву.

Зразок: синя — синьої.

Синя, червона, зелена, чорна, біла, жовта.



7. Прочитай слова. Склади з них речення й запиши. Підкресли у словах букви на позначення звуків [i] та [йі].

Італії, з, татом, їздили, Софійка, до.

8. Прочитай слова. Запиши їх, поділяючи на склади.

Київ, іриси, їжа, іграшка, павільйон, заїхати, ідея, пір'їна, історія, матіола, Соломія, медальйон, сироїжка.

- Підкресли склади з буквою *i* однією рисою, а з буквою *ї* — двома.



матіола — квітка

сироїжка — їстівний гриб

9. Прочитай речення. Спиши їх, змінюючи слова, які в дужках. Якою буквою ти позначиш кінцеві звуки в цих словах?

Діти люблять розміщувати фотографії в «Інстаграмі». Їм цікаво переглядати світлини своїх ровесників з (Італія, Іспанія, Франція, Бельгія) та інших країн світу.



Яку квітку ти обереш після роботи на уроці?





Урок 12, 13

ДОСЛІДЖУЄМО НАГОЛОС У СЛОВАХ



1. Прочитайте слова з питальною інтонацією. Поспостерігайте, який склад ви вимовляли довше і з більшою силою голосу.

Річка, виконати, цікаво, газета, буквар, картина, сумний, радісно.

- Запишіть слова. Над голосним, який ви вимовляли довше, поставте наголос (accent).

На́голос — це посилення голосу на одному з голосних звуків складу. Такий звук і склад називають **наголо́шеним**. Інші склади у слові — **ненаголо́шені**.

2. Прочитай текст.

ВІДЛІТАЮТЬ ЖУРАВЛІ

Золотими осінніми днями відлітають у вирій журавлі. Через ліси, через поля, через міста летять вони високо в небі. Тільки на ніч **сідають** відпочити.

А коли сходить над рікою веселе **сонце**, високо піднімаються журавлі й звідти долинає їхнє прощальне курликання.

— До побачення, журавлі! До зустрічі навесні!

За І. Соколовим-Микитовим



долинáє — *se aude*



Куди відлітають журавлі? Коли вони повернуться на рідну землю? Випиши виділені слова. Поділи їх на склади. Постав наголос. Назви слово з наголошеним першим складом. У якому слові наголошений другий склад? У якому слові наголошений третій склад?

3. Назви предмети, зображені на малюнках.



- Запиши слова. Постав у них наголоси. Які склади наголошені в цих словах?



В українській мові наголошеним може бути і перший, і другий, і третій склади.



*п / пл ан У планшети-
цікава гра для дітей.*

4. Прочитай слова. Скільки предметів вони називають? Назви в них наголошені склади.

М'яч, книжка, пташка, брат.

- Зміни ці слова так, щоб вони називали кілька предметів. Визнач наголошені склади. Що ти помітив / помітила?



При зміні слова може змінюватись і місце наголосу.



5. Мар'яна намалювала квіти й попросила Євгена підписати малюнки. Визначте, чи правильно підписав малюнки Євгенко, і поставте наголоси в назвах квітів.



ромашка

айстра

волошка

тюльпан

троянда

6. Прочитай речення. Зверни увагу на виділені слова. Постав до них запитання і визнач наголошений звук. Спиши речення за зразком.

Зразок: У Лаврентія є (х т о?) сестра́ Віржинія.

1. У Лаврентія є **сестра** Віржинія. 2. Після уроків до **сестри** прийшла подруга. 3. Вікторія та Ірина — **сестри**.

7. Спиши речення. Чи однаковим є значення виділених слів? Що змінило значення цих слів? Постав у цих словах наголос.

На березі вже пожовтіло листя.

На березі Тиси розкинувся дитячий табір.



8. Прочитайте слова. Поділіть їх на склади та визначте наголошений склад.

Ялинка, яблуня, джерело, веселий, приказка.

9. Прочитай вірш. Спиши його. Постав у словах наголоси.

Красивий, щедрий, рідний край
і мова наша солов'їна.
Люби, шануй, оберігай
усе, що зветься Україна.

Ігор Січовик

- Назви слова, у яких звуків більше, ніж букв.



Обери висновок, який відображає твою роботу на уроці.

Я все розумію.

Я не все розумію.

Мені нічого не вдається.



Урок 14

ДОСЛІДЖУЄМО НЕНАГОЛОШЕНІ ГОЛОСНІ ЗВУКИ [Е], [И]

1. Прочитай слова, які записані в першій колонці. Визнач у них наголошені звуки. Назви їх.

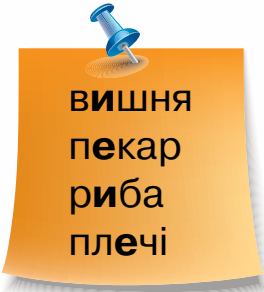

вишня
пекар
риба
плечі

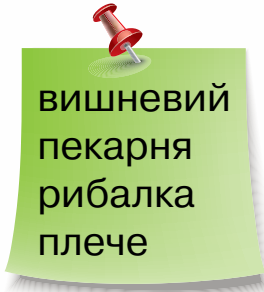

вишневий
пекарня
рибалка
плече

- Прочитай слова другої колонки й визнач у них наголошені звуки. Якими є звуки [е] та [и] в цих словах?

Наголошені звуки [е], [и] вимовляються чітко.
Ненаголошений [е] вимовляється з наближенням до [и],
а ненаголошений [и] — з наближенням до [е].



2. Повправляйтесь у вимові слів. Вимовляйте за диктором.



1. Чітко вимовляйте голосні звуки [е], [и].
М[е]д, гр[и]б, сл[и]ва, д[и]м, гр[е]чка, к[и]т,
кл[е]н.

2. Вимовляйте голосний [е] з наближенням до [и], а голосний [и] — з наближенням до [е].

М[е^и]довий, гр[и^е]бний, сл[и^е]вовий, д[и^е]мар,
гр[е^и]чаник, к[и^е]ти, кл[е^и]новий.



гречáник — котлета з гречки (*pîrjoală din hrișcă*)



г гр ре Діти їм
смачні уречаники.

3. З'єднай частини прислів'їв. Поясни, як ти їх розумієш.

Кніжка вчить, краща за велике **лédарство**.

Жіти — як на світі жить.

Маленька праця Вітчизні служити.

- Прочитай виділені слова, дотримуючись правил вимови ненаголошених [е] та [и]. Спиши третє прислів'я. Скільки звуків позначає буква я у слові *праця*?



лédарство — *lene*

4. Прочитай і відгадай загадку.

Голі поля,
мокне **земля́**,
дощ **поливáє**.
Коли це буває?

- Вимов виділені слова, дотримуючись правила. Якими є звуки [е] та [и] в цих словах? Як вони вимовляються?

5. Прочитай розповідь. Випиши виділені слова. Постав у них наголоси.

ДЕ ЖИВЕ ТУМАН?

Туман **живе** на дні **глибокої** річки. Він спить цілу ніч і тільки перед ранком прокидається. Впливає з глибини, вилазить на спину сонної річки. Посидить і йде в **зелене** поле, доки сонце не вигляне.

За М. Слабошпицьким

6. Відгадай загадки. Правильно вимовляй слова-відгадки.

Довгі ноги, довгий ніс, по болотах ходить скрізь.
Прийшла кума з довгим віником на бесіду
з нашим півником.

л[е^и]лэка л[и^е]сiця

7. Назви, що зображено на малюнках.

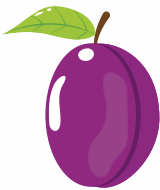

Компот який?

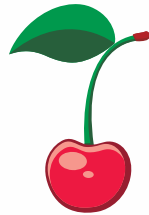

Кисіль який?



Юшка яка?

- Запиши слова-назви в колонку. Постав наголоси.
- Прочитай запитання, дай на них відповіді.
- Поруч зі словами-назвами запиши відповіді на запитання. Постав наголоси.

8. Прочитай слова. Визнач наголошений звук. Випиши спочатку слова з наголошеними [е] та [и], а потім — з ненаголошеними.

Веселий, теплий, степи, вечір, зима, вітер, стежка.



Які кульки ти обереш після виконання завдань?

цікаво

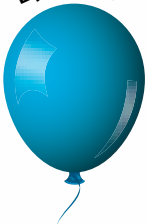

несподівано



корисно



важливо



нове





Урок 15, 16

ДОСЛІДЖУЄМО ПРИГОЛОСНІ ЗВУКИ ТА БУКВИ, ЯКІ ЇХ ПОЗНАЧАЮТЬ

1. Розглянь малюнки. Прочитай підписи під ними.



СОМ



сім

- Назви перші звуки у словах. Які перешкоди ти відчуваєш, вимовляючи ці звуки? Назви букву, якою вони позначаються.

Приголосні звуки (consoane) вимовляємо, долаючи перепони, які створюють мовні органи.

В українській мові приголосні бувають

тверді ([с]ом) і **м'які** ([с']ім).

2. Прочитай текст.

ОСІНЬ

Ось і настала осінь. Довкола все змінюється. **Дерева** стають жовто-червоними. Листя поволі опадає на землю. **Трава** висохла. Птахи відлетіли в теплі краї, і вже не чути їхнього голосного співу. **Горобці** злітаються на червону горобину та калину. Людям **осінь** принесла щедрий урожай. У садах і городах доспіли овочі та фрукти.



горобі́на — *catină*



Вимов приголосні звуки у виділених словах. У яких з них усі приголосні тверді? Назви м'які приголосні у словах *горобці* та *осінь*. Випиши виділені слова. Тверді приголосні підкресли однією рисою, а м'які — двома.

3. Прочитай слова. Чим вони цікаві?

мир — сир

нірка — зірка

казка — качка

білка — гілка



*к ка аз Нам подоба-
ється казка „Гукавичка”.*

4. Розглянь малюнки. Запиши, що на них зображено.

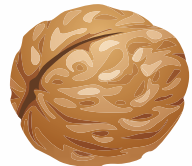

- Підкресли букви на позначення звука [х] однією рисою, а на позначення звука [г] — двома.



5. Запиши з аудіозапису слова. Не забудь позначати приголосні звуки буквами українського алфавіту! Звір написано з підручником.

Бант, колосок, зручний, середа, приходить, зелений, швидко.

- Підкресли букви, якими позначаються звуки [б], [с], [н], [р], [д], [л], [к].





Однакові в румунській і українській мовах звуки в українській мові можуть позначатися іншими буквами.

6. Прочитай вірш.

Мій край чудовий — Україна!

Тут народились ти і я.

Тут над ставком верба й калина,
чарівна пісня солов'я.

Усе найкраще і єдине,
і радощі усі, й жалі...

Мій **рідний** краю, Україно!

Найкраще місце на землі!

Надія Красоткіна



ставо́к — *Іас*



Чому Україна є для нас найкращим місцем на землі? Вимов виділені слова. Якою буквою в них позначається останній звук? Запиши ці слова, букву *й* підкресли. Знайди та прочитай інші слова зі звуком [й].

7. Прочитай прислів'я. Як ти їх розумієш? Спиши. Тверді приголосні підкресли однією рисою, а м'які — двома.

Краще синиця в руках, ніж журавель у небі.

Праця годує, а лінь марнує.

Сім раз відмір — один раз відріж.

- Знайди слова, у яких звуків більше, ніж букв.



Який смайлик ти обереш після уроку?



хочу дізнатися ще



цікаво



нецікаво



Урок 17

ДОСЛІДЖУЄМО ПРИГОЛОСНІ ЗВУКИ ТА БУКВИ, ЯКІ ЇХ ПОЗНАЧАЮТЬ (продовження)



1. Прочитай слова. Назви в них звуки.

Картина, ручка, щука, папір, щітка, ноутбук,
кущ.

- У яких словах однакова кількість звуків і букв? У яких словах звуків більше, ніж букв? Випиши ці слова й полічи в них кількість звуків і букв. Яка буква позначає два звуки?



В українській мові звуки [шч] позначаються буквою щ (ща): кущ — [кушч].

2. Прочитай скоромовку в різному темпі. Потренуйся вимовляти її швидко.

Дощ хлющить на зелен кущ.
Під кущем сховався хрущ.



хлющ^іть — plioscăiește
хрущ — cărăbuș



ш шш Хрущ сховався
під кущем від дощу.

3. Прочитай і спиши вірш. Звуки позначай відповідними буквами.

Це чому завжди у Тані
[шч]ічки свіжі та рум'яні?
А тому, [шч]о Таня на[ш]а
їсть і бор[шч], і хліб, і кашу.

Галина Демченко



4. Послухай слова з аудіозапису і слідкуй у підручнику. Зверни увагу, як вимовляються звуки [д̑з], [д̑ж].

Джерельце, дзеркало, джемпер, дзвоник,
джміль, ґаджет, дзвінко.

В українській мові звуки [д̑з], [д̑з'], [д̑ж]
позначаються буквосполученнями *дз, дж*.

При переносі слів з рядка в рядок
буквосполучення *дз, дж*
розривати не можна.



5. Оленці прийшло смс-повідомлення зі словами, які треба поділити на склади для переносу.

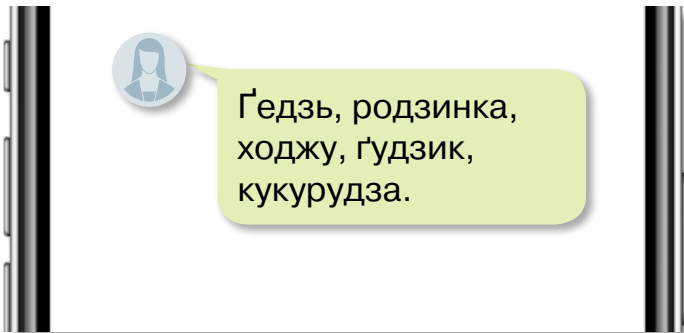

- Порадьтеся і допоможіть дівчинці правильно виконати завдання. Пам'ятайте, що буквосполучення *дж, дз* розривати не можна.



6. Пограй у гру «Луна». Промовляй за аудіозаписом слова.

Дзиґа, бджола, ліщина, дзижчить, дощечка, щітка, гудзик, джміль, джинси.



дзіґа — *titirez*

дзижчіть — *zbârnaie*

7. Прочитай вірш.

Піднімає **джміль** фіранку,
каже: — Доброго вам ранку!
Як вам, **бджілко**, ночувалось,
чи **дощу** не почувалось?
Виглядає **бджілка** з хатки:
— У **дзвіночку** добре спатки.
Цей **дзвіночок** — як намет.
Тільки **дощ** — як кулемет.

Ліна Костенко



джміль — *bondar*

намет — *cort, șatră*

кулемет — *mitralieră*



Де спала бджілка? Хто заглянув до неї? Які ввічливі слова промовив джміль? Якими ще словами можна привітатися? Прочитай правильно виділені слова. Запиши їх. Підкресли буквосполучення *дз*, *дж*.

8. Прочитай групи слів. З кожної склади й запиши речення.

1. Біля, росла, джерела, верба, молода.
2. Пахучими, довго, квітами, над, бджоли, літали.
3. Щіткою, черевики, Михайлик, чистив.

- Знайди слова, у яких дві букви позначають один звук. У якому слові звуків більше, ніж букв?





Урок 18, 19

РОЗРІЗНЯЄМО ДЗВІНКИ ТА ГЛУХІ ПРИГОЛОСНІ ЗВУКИ



1. Слухай аудіозапис і сліdkуй у підручнику. Приклади долоньку до своєї шиї і вимовляй за диктором попарно слова. Спостерігай за вимовою першого звука.

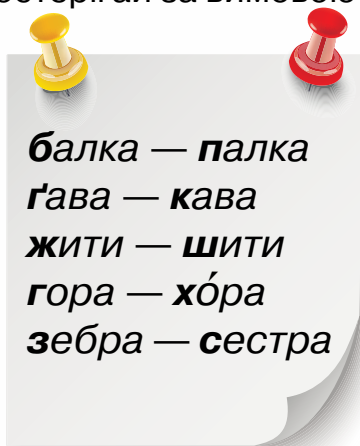

- Назви звуки, під час вимови яких напружуються м'язи шиї.



хора — *румунський народний танець*



Дзвінки приголосні (sonore) утворюються за допомогою голосу і шуму. Коли ми їх вимовляємо, напружуємо м'язи шиї. Глухі приголосні (sonsoane) утворюються тільки за допомогою шуму, тому під час вимови таких звуків м'язи шиї не напружуються.

В українській мові дзвінки й глухі приголосні утворюють пари.

Дзвінкі	[б]	[д]	[д']	[з]	[з']	[ж]	[г]	[г']	[дз]	[дз']	[дж]
Глухі	[п]	[т]	[т']	[с]	[с']	[ш]	[х]	[к]	[ц]	[ц']	[ч]

- Не утворюють пари такі звуки:

Дзвінкі	[в]	[н]	[н']	[м]	[л]	[л']	[р]	[р']	[ц]	–
Глухі	–	–	–	–	–	–	–	–	–	[ф']

2. Прочитай букви.

о, с, д, л, и, в, к, г, а, н

б, к, е, с, р, ш, е, х, з, а, ф

- Випиши з жовтого аркуша послідовно голосні та глухі приголосні. Яке слово утворилося? Що ти знаєш про це дерево?
- Із зеленого аркуша випиши дзвінкі приголосні й голосні. Прочитай утворене слово. Що тобі відомо про берізку?

3. Прочитай назви дерев. Випиши спочатку ті, які починаються на дзвінкий приголосний, а потім — на глухий.

Береза, дуб, клен, липа, слива, каштан, вишня, берест, бук, сакура, граб.



4. Прочитайте скоромовку. Вивчіть її напам'ять.

Ніс Гриць **пиріг**
через **поріг**.
Став на **горіх**,
упав на поріг.

- Запишіть її з пам'яті (якщо забули, можете підглядати). Зверніть увагу на виділені слова. Які звуки вимовляються в кінці цих слів?



5. Послухай аудіозапис. Вимовляй за диктором!

Ніж, вхід, біб, розповідь, подорож, холод, віз, велосипед, сад.



с са ад осінній сад

Дзвінки звуки в кінці слова вимовляються дзвінко, наприклад:

хлі[б], ме[д], ні[ж], ду[б], гарбу[з].

6. Зміни слова за зразком. Правильно вимовляй кінцевий приголосний у словах другої колонки.

Зразок: багато — один, ранці — ранець.

ножі — ...

ведмеді — ...

сніги — ...

гриби — ...

7. Прочитай слова. Заміни приголосний звук на парний дзвінкий або глухий. Запиши слова парами за зразком.

Зразок: коза — коса.

Бабка — па..ка, сірка — ..ірка, гуля — ..уля, бік — ..ік.



Обери висновок, який відображає твою роботу на уроці.

Я все розумію.

Я не все розумію.

Мені нічого не вдається.



Урок 20, 21

ДОСЛІДЖУЄМО ТВЕРДІ І М'ЯКІ ПРИГОЛОСНІ ЗВУКИ. ПОЗНАЧАЄМО М'ЯКІСТЬ ПРИГОЛОСНИХ БУКВАМИ І, Я, Ю, Є.



1. Вимовляй за диктором слова і сліdkуй у підручнику.

лити — літо

сад — сядь

тунель — тюлень

лелека — лле



Зверни увагу на вимову перших звуків у словах. Які звуки ти чуєш на початку слів першої колонки? А які — на початку слів другої колонки? Назви голосні, які стоять після них у словах другої колонки.

В українській мові букви *і, я, ю, є* позначають м'якість попередніх приголосних звуків.

2. Прочитай повідомлення, яке Корнелія надіслала бабусі на електронну скриньку.

Дорога бабусю!

Я не бачила тебе і дідуся вже кілька днів і дуже за вами скучила. Завтра неділя, і ми можемо разом відпочити. Я приготувала для вас сюрприз. Чекаю зустрічі.

- Як ти думаєш, який сюрприз підготувала Корнелія бабусі з дідузем?
- Знайди й прочитай слова з м'якими приголосними. Які букви позначають м'якість попередніх приголосних звуків? Спиши повідомлення і підкресли м'які приголосні.



3. Прочитай вірш. Устав замість пропусків букви і, я, ю. Вимов ці слова.

МАЛЕНЬКИЙ КУХАР

Кошен.. компот варило,
дуже лапки потомило.
Уз..ло відро води,
сол.. вкинуло туди,
одинадц..ть картоплин,
капустину, п'ять морквин
і скришило зал..бки
два червоних бур..ки.
Добре все було б, та от —
вийшов борщ, а не компот.



Євген Железняков



У чому помилка кошеняти? Розкажи, із чого варять компот.



потоміло — *le-a obosit*



л я л я о в е а
Я в ляльковому театрі.



4. Послухай, як вимовляє диктор слова зі звуком [д']. Повторюй за ним «луною». Намагайся правильно вимовляти звук [д'].

Діти, дівчинка, дідусь, ідіть, дієта, ділити, ділянка, дірка, діжка, дійсний, діамант, діагноз, діброва.

- Знайди слова, які відповідають на питання хто?



5. Прочитай прислів'я.

Всюди добре, а вдома найкраще.

З чужого коня посеред поля злізай.

- Вибери до них потрібне тлумачення. Спиши прислів'я. Підкресли букви, які позначають м'якість попереднього приголосного.

Д о в і д к а: *Наказ людині звільнити чуже місце. Найкраще вдома.*



6. Послухайте, як вимовляє диктор слова. Пограйте у гру «Луна». Намагайтеся правильно вимовляти звук [л'].



Лінія, ліс, лінь, літак, літо, літній, ліхтар, лічилка, ліщина, люблю, люди, люстра, лялька, лялько-вий, лягаю.

- Які слова відповідають на питання *який? що роблю?* У яких словах звуків більше, ніж букв? Чому?

7. Прочитай слова. Склади з них речення.

1. На, проміння, сонечко, щиро, лле, землю.

2. Білчєня, горішки, збирає, восени, малє.

- Запиши речення. Підкресли букви, які позначають м'якість попереднього приголосного.



Вибери хмарку, яка відображає твої почуття на уроці.

цікавість

тривога

спокій

хвилювання

задоволення

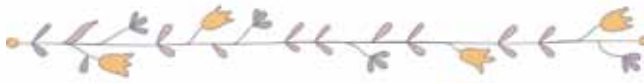

Урок 22, 23

ПОЗНАЧАЄМО М'ЯКІСТЬ ПРИГОЛОСНИХ ЗНАКОМ М'ЯКШЕННЯ (Ь)



1. Прочитай вірш.

ЖУРАВЛІ

Журавлі **летять**, **курличуть**,
шлють останнє «прощавай»,
літечко з собою **кличуть**,
забирають в теплий край.

Марія Познанська



- Прочитай виділені слова й запиши їх. Яка буква позначає м'якість приголосних? Підкресли їх. У якому слові м'якість приголосних позначає буква є?

В українській мові буква «знак м'якшення» (ь) позначає м'якість попереднього приголосного.

При переносі слів із рядка в рядок «знак м'якшення» (ь) переносити не можна. Він залишається з приголосною буквою в попередньому рядку.



2. Аудіодиктант. Послухай. Запиши під диктовку.

Взяла Яся олівець, олівець-малювець. Сіла Яся біля столу, розгорнула папірець.

Наталія Забіла

- Звір записане з підручником. Підкресли букви, які позначають м'якість приголосного. Назви слова, у яких м'якість приголосних позначається м'яким знаком.



3. Прочитай слова. Спиши, вставляючи, де треба, знак м'якшення. Знизу поділи слова дужками для переносу.

Ал..бом, опен..ки, журавел.., рибон..ка,
киц..ка, лож..ка, риб..ка, чаш..ка, щіт..ка.

4. Прочитай пари слів.

сім — сьомий
тінь — тіньовий
літак — льотчик
поле — польовий

- Зверни увагу на слова другої колонки. Назви м'які приголосні в цих словах. Перед яким голосним вони стоять?

В українській мові м'якість приголосних перед *о* позначається знаком м'якшення. Буквосполучення *ьо* при переносі слова з рядка в рядок розривати не можна.

Слова слід переносити так: *сьо-мий*, *пе-ньок*.

5. Прочитай афішу.

 <p>КОНЦЕРТ ДЗІДЗЬО</p>	<p><i>Сьогодні, третього жовтня, о сьомій вечора в Літньому театрі парку ім. Т. Г. Шевченка відбудеться концерт Дзідзьо</i></p>
--	---

- Дай відповіді на запитання. *Що відбудеться? Коли? Де?*



Знайди слова з буквосполученнями *ьо* й запиши їх. Усно склади для афіші текст такого ж змісту про концерт іншого співака чи співачки.





D z Dz Dzidzwo –
український співак.



6. Прочитайте слова.

Осінній, пізній, домашній, вечірній, ближній,
літній.

- На яке питання вони відповідають? Змініть їх за зразком. Підкресліть буквосполучення **ьо**.

Зразок: синій – синього.

7. Розглянь малюнки. Назви, що ти на них бачиш.

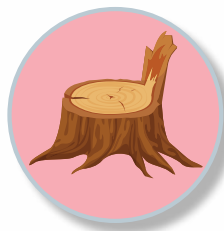
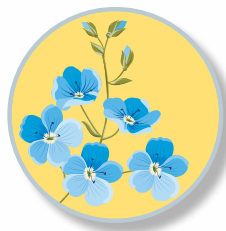

- Запиши слова. Підкресли буквосполучення **ьо**. З одним зі слів склади речення.



Обери висновок, який відображає твою роботу на уроці.

Я все розумію.

Я не все розумію.

Мені нічого не вдається.



Урок 24, 25

ДОСЛІДЖУЄМО ПОДОВЖЕНІ М'ЯКІ ПРИГОЛОСНІ



1. Послухай вірш. Прочитай його разом з диктором. Намагайся правильно вимовляти виділені слова.

В маленької **Соні**
ще віченька **сонні**.
Мама каже **Вані**:
— Не сиди у **ванні**.

Погокуай ще **Митю**,
хай збереться **миттю**.
Часу небагато —
їдемо до тата.

А. Свашенко



віченька — очі
міттю — швидко

погукáй — поклич

- Якими буквами позначається подовжений приголосний звук?
- Запиши виділені слова парами, підкресли букви, які позначають подовжений приголосний.

В українській мові м'який подовжений приголосний на письмі позначається двома однаковими буквами.

Наприклад:

речення, оповідання, волосся.



щ е ще де Було чутти
щедетання птахів.



2. До складів лівої колонки добери інші з правої так, щоб утворилися слова.

зна	ля
гі	ддя
жи	ння
прила	ччя
обли	ття

- Запиши утворені слова, підкресли букви, що позначають м'який подовжений приголосний.



3. Послухай слова. Промовляй за диктором, слідкуючи в підручнику.

Узлі[с':]я, обли[ч':]я, узбі[ч':]я, гі[л':]я, зі[л':]я, бага[т':]я, корі[н':]я, щєбєта[н':]я, умі[н':]я.

- Запиши слова за диктором. Звір написане з підручником.

Узлісья, обличчя, узбіччя, гілля, зілля, багаття, коріння, щєбетання, уміння.



узлісья — край лісу
узбіччя — край дорóги
багáття — вогóнь



4. Прочитайте групи слів, утворіть з них прислів'я. Поясніть, як ви їх розумієте.

Літо дає коріння, що крила для пташини.
Знання для людини — не поле перейти.
Життя прожити — а осінь — насіння.

- Спишіть прислів'я. Підкресліть букви, що позначають м'який подовжений приголосний.



5. Прочитай слова. Знайди серед них пари й запиши. Намагайся правильно вимовляти слова з м'якими подовженими приголосними звуками.

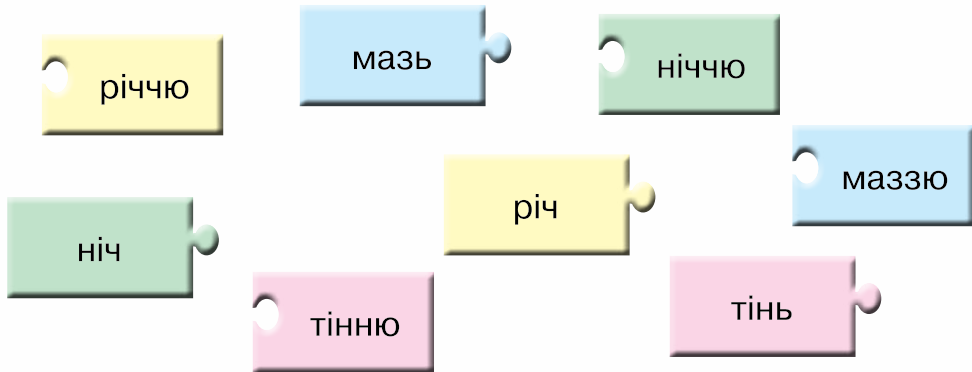

6. Прочитай слова. Випиши тільки ті, у яких є м'який подовжений приголосний звук.

Зем..я, насін..я, щод..я, кух..я, сміт..я,
змаган..я, сук..я, плат..я.

7. Прочитай слова. На яке питання вони відповідають? Утвори від них інші, такі, щоб відповідали на питання *що?* Користуйся зразком.

З р а з о к: читати — читання.

знати —

розглядати —

малювати —

одягати —

бажати —

прибирати —

8. Прочитай речення. Спиши їх. Підкресли букви, які позначають м'який подовжений приголосний звук.

1. Діти читали оповідання. 2. На уроці малювання було дуже цікаво. 3. Віоліна записала в щоденник домашнє завдання з української мови. 4. Після уроків у класі починається прибирання: учні витирають дошку, замітають підлогу, виносять сміття.





Урок 26, 27

ДОСЛІДЖУЄМО ВЖИВАННЯ АПОСТРОФА



1. Прочитай слова з монітора.

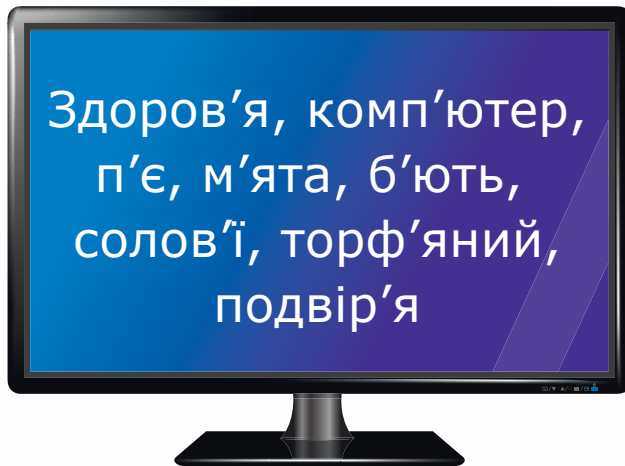

Як пишуться всі ці слова? Назви букви, після яких стоїть апостроф. Назви голосні, перед якими стоїть апостроф. Які звуки вони позначають?

Апостроф ставиться після приголосних *б, п, в, м, ф, р* перед *я, ю, є, ї*, які позначають по два звуки:

[йа], [йу], [йе], [йї].

Наприклад: *сім'я, пір'я, п'є*.



2. Аудіодиктант. Послухай слова. Промовляй за диктором, слідкуючи в підручнику. Запиши під диктовку ці слова. Звір записане з підручником.

буря — пір'я

рюкзак — матір'ю

бюро — б'ють

духмяний — сім'я



духмяний — mirositor



3. Прочитай групи слів. Утвори з них прислів'я. Поясни, як ти їх розумієш.

Причепився,	найкраще багатство.
Пташка красна пір'ям,	як реп'ях до кожуха.
Добре ім'я —	а людина — ділами.

- Спиши прислів'я. Підкресли букви, після яких ставиться апостроф. Перед якими буквами ставиться апостроф?

4. Прочитай слова. Запиши їх у дві колонки: у першу — ті, які пишуться без апострофа, у другу — з апострофом.

Міжгір[йа], [р'а]сний, [р'у]мсати, голуб[йа]тко , під[йі]зд, п[йа]ть, [с'а]йво, хлоп[йа]та, на[л':е].



*п п'я Хлоп'ята
грає у футбол.*

5. Прочитай і відгадай загадки. Спиши їх. Підкресли букви, після яких ставиться апостроф.

1. Не їсть, не п'є, а ходить і б'є. 2. Плету хлівець на четверо овець, а на п'яту кізку. 3. Що до сонця вік свій пнеться і його ім'ям зоветься?

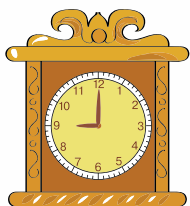

пнётся — se urcă pe





6. Даринка прочитала слова. Проте не повторила правила вживання апострофа й не знала, як їх записати. Допоможіть Даринці виконати завдання.

Полум..я, корін..я, р..ясно, п..ятниця, дес..ять, м..ята, т..юлень, промін..я, подвір..я.

7. Розглянь малюнки. Запиши назви пташок та їхніх дітей.

З р а з о к: *горобець* — *гороб'ятко*.

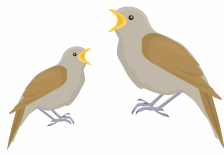

8. Прочитай слова. Склади з них речення і запиши їх. Вимов слова з апострофом.

1. Вікном матуся, під, м'яту, посадила.
2. Мар'яна, ліпити, допомагає, з, вареники, м'ясом.
3. Гнізда, в'ють, під стріхами, птахи.

- Підкресли приголосні букви, після яких ставиться апостроф.



Який запис ти зробиш у кожній книзі після роботи на уроці?

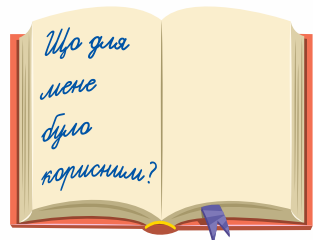
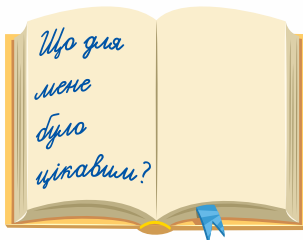
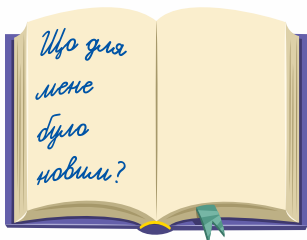



Урок 28, 29

ДОСЛІДЖУЄМО ТЕКСТ І ЙОГО ТЕМУ



1. Послухай аудіозапис. Слідкуй у підручнику.

В Олега був їжачок. Він жив у кімнаті. Одного разу їжачок пропав. Хлопчик усюди шукав тваринку, але не знайшов.

Коли почав узувати черевики, то раптом уколів ногу. Витряс він чобіток, а з нього викотився колючий клубочок. От який будиночок облюбував собі їжачок!

- Про що розповідається в аудіозаписі?
- Чи пов'язані речення між собою за змістом?
- Чи можеш дібрати заголовок до прослуханого? Який?

Кілька речень, пов'язаних між собою за змістом, утворюють текст. У тексті речення розміщені в певній послідовності, й до нього можна дібрати заголовок.

2. Прочитай текст. Про що в ньому розповідається?

Восени досягає горобина. Її червоні ягідки милують око. Ці плоди не тільки красиві, а й дуже корисні. Вони містять вітаміни. Саме тому з ягід горобини готують компоти, варення.

- Який заголовок ти добереш до цього тексту?

Те, про що розповідається в тексті, є його **темою**.
Для того щоб визначити тему, треба поставити
запитання: *про що розповідається в тексті?*
Заголовок завжди відображає тему тексту.



о р ор Червоні ягідки
городини мимують око.

3. Прочитай текст.

Летів білий метелик над річкою. А хтось кинув у воду червону квітку. Пливе квітка. Побачив метелик червону квітку, сів на неї, сидить, крильцями водить. Квітка пливе, й метелик пливе.

Летіла над водою ластівка, аж здивувалася: що це таке? Коли це метелик навчився плавати? Доторкнулась ластівка крилом до води. Сколихнулась вода, сколихнулась квітка, загойдався метелик. Весело йому річкою пливти.

Василь Сухомлинський

- Яке запитання потрібно поставити, щоб визначити тему цього тексту? Добери із запропонованих заголовків найбільш влучний. Поясни свій вибір.

Про метелика й ластівку

Метелик і квітка

Ластівка



4. Прочитай речення. Розташуй їх так, щоб утворився текст. Добери до нього заголовок.

Комбайнер зібрав урожай. Тракторист виорав і засіяв поле. Бережи хліб — у ньому праця багатьох людей. Чи знаєш ти, як на твоєму столі з'явився хліб? З борошна пекар виготовив запашну хлібину. У млині змололи зерно.

- Запиши утворений текст. Знайди слова, у яких звуків більше, ніж букв. Поясни чому.



5. Прочитайте уважно два уривки. Про що вони? Який з них — текст? Чому? Запишіть його.

I. Калина — це лікарська рослина. Калина — це символ України. Ягоди калини мають цілющі властивості. Відомим є прислів'я «Без верби й калини немає України».



II. Калина росте майже біля кожної української оселі. Навесні вона зацвітає пишними білими квітами, а восени важкі кетяги ягід червоніють і наливаються соком. Люди шанують її за красу та лікувальні властивості.

6. Прочитай речення. Розташуй їх так, щоб утворився текст. Запиши його. Підкресли слова, у яких звуків більше, ніж букв.

Вона любить допомагати вдома. Маленька Настя — трудівниця. Дівчинка залюбки миє посуд. У вільний час дівчинка любить складати пазли. Часто допомагає бабусі в хатніх справах. Настя також добре вчиться.





Урок 30

ВИЗНАЧАЄМО ТЕМУ Й ГОЛОВНУ ДУМКУ ТЕКСТУ



1. Послухай текст, слідкуй у підручнику.

КОМП'ЮТЕР

Сьогодні комп'ютер обов'язковий у нашому житті. Це джерело інформації та розваг. З мережі Інтернет можна дізнатися багато цікавого про навколишній світ. А деякі комп'ютерні ігри розвивають увагу та пам'ять дитини.

Проте лікарі не радять проводити за комп'ютером багато часу, оскільки це шкодить здоров'ю. Дітям вони рекомендують це робити не більше п'ятнадцяти хвилин на день.



Про що розповідається в тексті? Яка його тема? Що хотів автор до нас донести?

Текст має головну думку.

Головна думка (ідея) твору — це те, що автор хоче донести до читача.



Не можна проводити за комп'ютером багато часу.

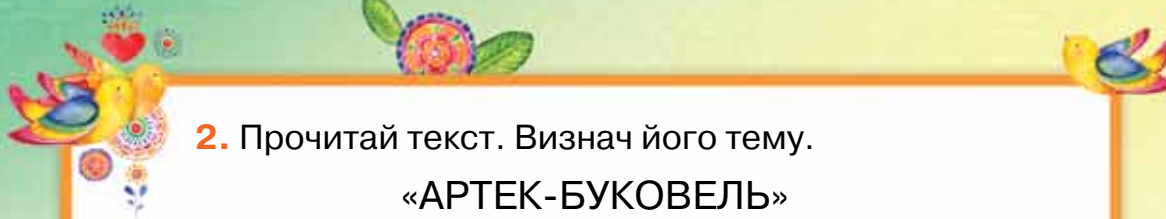

2. Прочитай текст. Визнач його тему.

«АРТЕК-БУКОВЕЛЬ»

У самому серці Карпат, біля села Полянціця, що на Івано-Франківщині, розкинувся гірськолижний курорт «Буковель». Улітку тут працює дитячий табір «Артек-Буковель». З усіх сіл і міст України приїжджають сюди школярі. Відпочинок у них проходить дуже цікаво. Я давно мрію поїхати в «Артек-Буковель».

- У якому із запропонованих нижче речень найбільш влучно сформульовано головну думку?

Ознайомити дітей з табором «Артек-Буковель».

Розповіді про Буковель.

Запрошення поїхати в табір.

3. Прочитай текст.

ЛАСУНКИ-ДЯТЛИКИ

Навесні від зимової сплячки прокидається ліс. На березах, де ніжна кора, можна побачити малесенькі дірочки, що вишикувалися в ряди. Здається, ніби хтось їх просверлив. Із дірочок тече солодкий березовий сік. А продовбують їх ласунки-дятлики. Березовий сік дуже подобається птахам. А ще вони ним підліковуються.

Минає час, і дірочки на березах заростають. Отож, деревам від дятлових витівок ніякісінької шкоди.



вішикувалися — *au pãtruns*
попросвєрдлював — *le-a spreadelit*

Дай відповіді на запитання:

- Про що цей текст?
- Чи завдають ласунки-дятлики шкоди березам?
- Яка головна думка цього тексту?



4. Прочитайте запитання. Складіть текст, даючи відповідь на кожне запитання. Доберіть до нього заголовок. Запишіть складений текст.

1. Яка зараз пора року?
2. Як гріє сонце?
3. Як стало надворі?
4. Як змінилися дерева й кущі?
5. Що роблять птахи?
6. Що роблять тварини?
7. Чи любиш ти осінь?

- Визначте тему й головну думку складеного тексту.

5. Прочитай текст.

СОНЦЕ І ВЕСЕЛКА

Одного разу після дощу виглянуло сонечко. На небі з'явилась кольорова веселка. Усі милувалися нею. Запишалася веселка та й почала вихвалитися, що вона красивіша від самого сонця. Почуло це сонце та й каже: «Ти красива — це правда, але ж без мене і веселки не буває». А веселка тільки сміється та ще дужче вихваляється.



Тоді сонечко розсердилося і сховалося за хмарку — і веселки як і не було.

За К. Ушинським

- Визнач тему та головну думку тексту, запиши їх.



Урок 31

З'ЯСОВУЄМО БУДОВУ ТЕКСТУ



1. Прочитай текст.

ДЕНЬ НАРОДЖЕННЯ

Сьогодні в Даринки день народження. Друзі прийшли привітати її. Вони подарували дівчинці конструктор, ляльку й набір фломастерів. Даринка пригостила друзів смачним тортом і цукерками. Дітям сподобалося свято.



Знайди речення, з якого ти дізнаєшся, про кого йтиметься в тексті, де й коли відбувалася подія. Це *зачин*, початок тексту. Яке свято відзначала Даринка? У якій частині про це розповідається? Це *основна частина*, у ній викладається основний зміст. Яке речення містить підсумок, висновок з основної частини? Де воно міститься? Це *кінцівка* тексту, висновок.

Текст складається з трьох частин: **зачину**, **основної частини** та **кінцівки**.



2. Послухай текст, слідкуй у підручнику. Визнач у ньому зачин, основну частину та кінцівку. Поясни свої міркування.

ГОРОБЕНЯТКО

Христина гралася на подвір'ї. Аж ось у кутку біля гаража вона побачила маленького горобчика. Пір'ячко у пташки було мокре. Одна ніжка зламана. Дівчинка понесла горобчика до хати. На кухні

вимостила йому гніздечко, насипала зерна. Кілька днів доглядала за пташкою. Коли горобенятко одужало, Христина випустила його на волю. Лети, горобчику!

- Знайди слова, у яких більше звуків, ніж букв. Які букви позначають два звуки?

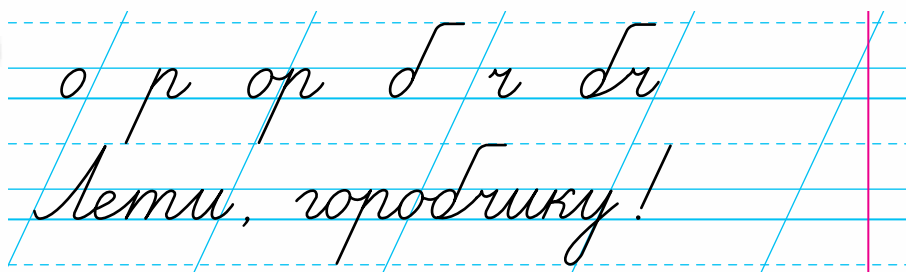

3. Прочитай. Поділи текст на речення. Добери заголовок. Запиши текст. Усно визнач зачин, основну частину та кінцівку.

Карпати — найвищі гори в Україні це казковий край він неповторний у будь-яку пору року високі гори вкриті густими лісами там живуть різні дикі звірі та птахи оберігайте природу Карпат.

4. Прочитай текст.

ВОДА

Наші предки дуже шанували воду. Не можна було кидати в річку сміття, каміння чи бити по воді. Вважалося, що вода має велику цілющу силу. Вона миє, очищає. Тому набирали воду з річки рано, ще до сходу сонця, щоб до цього з неї ніхто не черпав.

- Знайди й зачитай речення відповідно до сигнальних фішок.

зачин

основна частина

кінцівка



прѣдки — strămoși
до схѣду сѡнца — rână la răsăritul soarelui



5. Прочитайте речення. Розташуйте їх у такому порядку, щоб утворився текст. Доберіть заголовок. Запишіть утворений текст. Визначте в ньому зачин, основну частину й кінцівку.

Візьми прямокутний аркуш кольорового паперу. Розгорни вирізку та наклеї на білий папір. Намалюй по краях орнамент і виріж точно за малюнком. Перегни його навпіл і ще раз навпіл (кольором досередини). Такий виріб називають витинанкою.

6. Прочитай речення. Розташуй їх так, щоб утворився текст, добери до нього заголовок. Запиши текст. Визнач зачин, основну частину, кінцівку.

Ніс у нього витягнутий і називається хоботом. Він живе в теплих країнах.

Слон — найбільша тварина на землі. З обох боків величезної голови — широкі вуха.



Обери тваринку, яка відображає твою діяльність на уроці.



Дізнаюся
багато
нового.



Завдання
виконую
швидко.

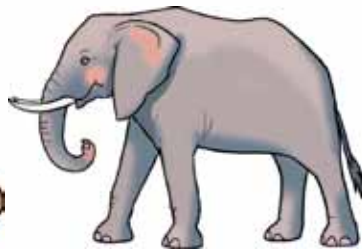

Працюю
багато
й наполегливо.



Нічого
не розумію,
але все цікаво.



Урок 32

РОЗРІЗНЯЄМО ТЕКСТ-РОЗПОВІДЬ І ТЕКСТ-ОПИС



1. Послухай тексти, слідкуй у підручнику.

МІЙ ДРУГ

У мене є друг Адріан. Кожного дня ми разом ідемо до школи, а на перервах граємося. Після уроків удвох виконуємо домашнє завдання, а потім гуляємо з іншими хлопчиками й дівчатками, граємо в комп'ютерні ігри або допомагаємо батькам. Адріан — мій найкращий друг.

МІЙ ДРУГ

Ми з Адріаном навчаємося в одному класі. Він такого ж зросту, як і я. У нього блакитні очі, гострий ніс та тонкі губи. Волосся в Адріана коротко підстрижене. Мій друг завжди охайно вдягнутий і має чисте взуття. Усі кажуть, що ми з ним дуже схожі.



У якому з текстів хлопчик розповідає про свого друга? Що саме він розповідає? Яке запитання ти можеш поставити до тексту загалом? У якому з текстів хлопчик описує свого друга? Знайди, які в Адріана очі, ніс, губи. Як він вдягається? Яке запитання ти можеш поставити до всього тексту?



Цю тему ти знаєш з румунської мови! Пригадай!



В українській мові, як і в румунській, розрізняють **текст-розповідь** (povestire) і **текст-опис** (descrierea).

Текст, у якому про щось розповідається, —
це **текст-розповідь**.

Текст, у якому щось (або хтось) описується, —
це **текст-опис**.

2. Прочитай тексти. Визнач, який з них — розповідь, а який — опис. Доведи свою думку. Спиши текст-опис.

БІЛОЧКА — МАЛЕНЬКИЙ ЗВІРОК

У парку живе білочка. У неї руденьке хутро і довгий пухнастий хвіст. Очі чорні, наче дві вуглинки. Пряменькі вушка стирчать догори, а їхні кінчики нагадують пензлики. Мені дуже подобається ця тваринка.

БІЛОЧКА ГОТУЄТЬСЯ ДО ЗИМИ

Восени білочка готується до зими. Запасається горішками, жолудями, збирає і сушить на сучках гриби, а потім ховає їх у дупло старого дерева. Не страшна білочці зима.



3. Розгляньте, що зображено на малюнку.



- Складіть за малюнком (с. 66) текст-розповідь і запишіть його. Використовуйте запитання.

Хто сидить на килимку?
 З ким граються діти?
 Які іграшки любить песик?
 Що в песика в зубах?
 Чи цікаво дітям гратися з песиком?



На килимку сидять діти.

4. Розглянь, хто зображений на малюнку. Опиши песика, відповідаючи на запитання.

1. Хто сидить на килимку?
2. Якого кольору песик?
3. Які в нього очі?
4. Який у нього носик?
5. Які в нього вуха?
6. Чи подобається тобі ця тваринка?



Яку квітку ти обереш після роботи на уроці?





Урок 33

СПОСТЕРІГАЄМО ЗА СЛОВАМИ, ЯКІ ПОВ'ЯЗУЮТЬ МІЖ СОБОЮ РЕЧЕННЯ В ТЕКСТІ



1. Послухай текст, слідкуй у підручнику. Зверни увагу на виділені слова.

Іван і Василько вирішили стати будівельниками. **Вони** будуть споруджувати великі будинки. Звичайно, це ще не скоро буде. А будувати **їм** хочеться вже зараз. Ось і придумали **двоє друзів** розпочати з маленьких будиночків — пташиних. Почали будувати **хлоп'ята** шпаківні.

За Є. Пермяком



споруджувати — a construi



Замість яких слів ужиті слова *вони* та *їм* у другому й четвертому реченнях? Якими ще словами названо в тексті Івана й Василька?

Однакові слова в сусідніх реченнях треба замінювати такими, як **він, вона, воно, вони, ми, ви, ти** або іншими, які підходять за змістом. Вони пов'язують між собою речення і дають змогу не повторювати однакові слова.



Х л х л п я п'я
Почали будувати хлоп-
п'ята шпаківні.



2. Прочитай текст. Добери до нього заголовок.

Жваву білочку звали Ласунка. Потрапила вона до нас ранньої осені маленьким кумедним білчням. Найбільше любила руденька цукор. За це її прозвали Ласункою. Вона частенько вирушала на прогулянку, але не далі високої сосни.

За Ю. Збанацьким

- Знайди слова, які використав автор, щоб уникнути слова *білочка* й пов'язати речення між собою. Запиши їх за зразком.

З р а з о к: *білочка — вона, ...*



3. Прочитайте текст, використовуючи замість крапок слова:

він

до нього

Мій старший брат працює лікарем. ... дуже любить свою професію. Хворі в нашому селі часто звертаються ... по допомогу.

- Доберіть заголовок і запишіть текст. Визначте його тему й головну думку.

4. Прочитай текст, використовуючи замість крапок слова *вони, комахи*. Запиши його. Визнач тему й головну думку.

МУРАХИ

Мурахи належать до найвідоміших комах. Трапляються ... в лісах, садах і на луках. Ці ... знищують шкідників лісу.



кома́хи — insecte



5. Розглянь малюнки.



- Відповідаючи на запитання, склади за малюнками розповідь.

1. Хто йшов по дорозі? 2. Що несла бабуся?
3. Хто побачив бабуся? 4. Що зробили діти?
5. Що сказала бабуся дітям?

- Використовуй у розповіді такі слова:



Які кульки ти обереш після виконання завдань?

цікаво

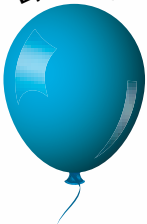

несподівано



корисно



важливо



нове



РЕЧЕННЯ



Урок 34

ДОСЛІДЖУЄМО РЕЧЕННЯ, ЙОГО ОСНОВНІ ОЗНАКИ



1. Прочитай, що написано на кольорових смужках.

1. Вранці діти йдуть.

2. Вранці, до, діти, йдуть, школи.

3. Вранці діти йдуть до школи.



Чи виражають закінчену думку слова, записані на першій смужці?

Чи пов'язані між собою слова, записані на другій смужці?

Чи пов'язані між собою за змістом слова з третьої смужки? Чи виражають вони закінчену думку?

Група слів, які пов'язані між собою за змістом і виражають закінчену думку, називаються **реченням**.

Наприклад: *Ми любимо свій рідний край.*



Вранці діти йдуть до школи.





2. Прочитай групи слів. Яка з них є реченням? Запиши його.

1. Хмарки, з'явилося, з-за, сонечко. 2. Білі хмарки поволі. 3. Високо в небі поволі пливли білі хмарки.

- Зі слів першої групи склади й запиши речення.

3. Прочитай частини речення. Утвори з них прислів'я. Розкажи, як ти їх розумієш.

Сказати легко,	того ніхто не слухає.
Хто часто кричить,	чемності не навчишся.
У нечемного	але зробити важко.

- Запиши утворені прислів'я.



4. Прочитайте слова із цеглинок. Складіть з них речення і запишіть їх. Виділене слово поставте на початку речення.

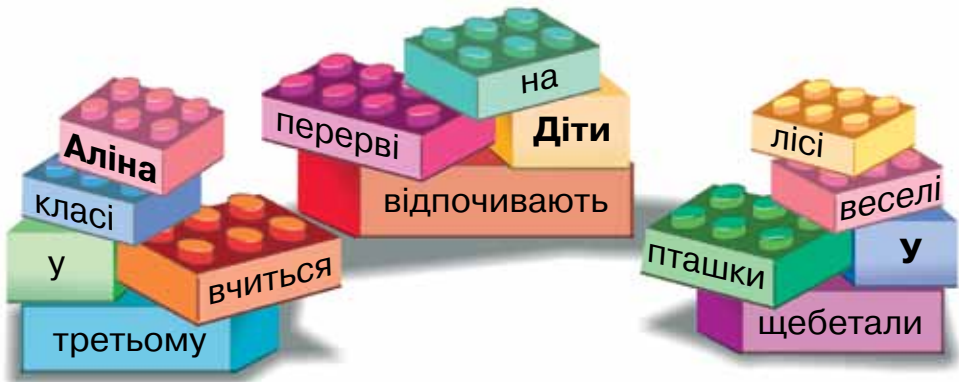

5. Прочитай. Знайди межі речень. Запиши утворений текст. Добери заголовок.

Біля міста Запоріжжя росте легендарний дуб йому понад п'ятсот років він схожий на величезну парасольку могутній велетень вражає всіх відвідувачів.



легендárний — *din legendă*, п'ятсóт рóків — *cinci sute de ani*, вéлетень — *uriaş*.





Урок 35, 36

РОЗРІЗНЯЄМО РОЗПОВІДНІ, ПИТАЛЬНІ, СПОНУКАЛЬНІ РЕЧЕННЯ, ОКЛИЧНІ ТА НЕОКЛИЧНІ РЕЧЕННЯ





1. Розглянь таблиці.

	
Propoziție enunțiativă	розповідне речення
Alina citește o poveste.	?

- Переклади речення з румунської на українську мову. Про що в ньому розповідається? Який розділовий знак стоїть у кінці такого речення в румунській і українській мовах?

Розповідне — це речення, у якому про щось повідомляється або розповідається. У кінці розповідного речення ставиться крапка.

	
Propoziție interogativă	питальне речення
Alina citește o poveste?	?

- Переклади речення з румунської мови на українську. Про що в ньому запитується? Який розділовий знак стоїть у кінці такого речення в румунській і українській мовах?

Питальне — це речення, у якому про щось запитується. У кінці питального речення ставиться знак питання.

	
Propoziție exclamativă	спонукальне речення
Сопii, citiți povești!	?

- Переклади речення на українську мову. До чого в ньому закликається? Який розділовий знак стоїть у кінці такого речення в румунській і українській мовах?

Спонукальне — це речення, у якому є спонування до дії. У кінці спонукального речення може стояти крапка. Якщо в такому реченні висловлено сильне почуття, то ставиться знак оклику.



- 2.** Послухай речення, слідкуй у підручнику. Визнач, яке з них розповідне, яке — питальне, а яке — спонукальне.

Влітку заєць має сіру шубку, а взимку — білу
 Не грайте довго в комп'ютерні ігри
 Скільки уроків у вас сьогодні

- Запиши ці речення, постав у кінці потрібні розділові знаки (. ? !).

- 3.** Прочитай. Подумай, який розділовий знак треба поставити в кінці кожного речення. Які це речення за метою висловлювання?

Ми любимо свою Батьківщину
 Хіба можна не любити свою Батьківщину
 Любіть свою прекрасну Батьківщину



за ч *Хто заглядає*
у вікноце?

4. Прочитай речення.

Уночі випав перший сніг. Вранці діти прокинулися і вглянули у вікно. Як гарно! Усе навкруг біле-біле!

- Які з речень ти вимовиш з особливим почуттям? Що вони виражають?

Розповідні, питальні й спонукальні речення, які вимовляються з особливим почуттям, є **окличними**. У кінці окличних речень ставиться знак оклику.



5. Розіграйте діалог «У бібліотеці» між учнем / ученицею та бібліотекарем / бібліотекаркою.

6. Прочитай гумореску, спиши її. Знайди спонукальне та питальне речення.

НЕ ЧУЖЕ

— Не брудни скатертину, Васильку! Бабуся сама прала її та прасувала. Треба поважати чужу працю.

— А хіба бабуся чужа?

- Підкресли однією рисою слово, у якому звуків більше, ніж букв, а двома рисками — слово, у якому звуків менше, ніж букв.





Урок 37

ВИЗНАЧАЄМО В РЕЧЕННІ ЗВЕРТАННЯ

1. Прочитай загадку й відгадай її.

Школяре, школяре, я твоя подруга.
Кращого ніколи не знайдеш ти друга.
Ти мене пильнуєш — я тебе навчаю,
я тебе навчаю та ще й забавляю.

Марійка Підгірянка



До кого звертається авторка у вірші?



пильну́єш — *urmărești*

Слово або сполучення слів, яке називає того, до кого звертаються, — це **звертання**. На письмі звертання виділяється комами або знаком оклику, наприклад:

Школяре, школяре, я твоя подруга.



2. Послухай уривок з вірша, слідкуй у підручнику.

Слово могутнє, яка в ньому сила!
Скажеш з любов'ю — і радість росте!
Слово добре народжує крила,
ви не забудьте ніколи про те.
Донечко, синку, сестрице, братусю,
дружна, велика, щаслива сім'я!
Таточку, мамочко, бабцю, дідусю —
мій оберіг і родина моя!

Надія Красоткіна

- Знайди звертання й випиши їх.





Ко їр Котикю-бра-
тику, порятуй мене!

- Пригадай, з якої казки ці слова. Кому вони належать?

3. Прочитай імена, які записані на кубиках. Випиши їх попарно: ім'я — ім'я у формі звертання.

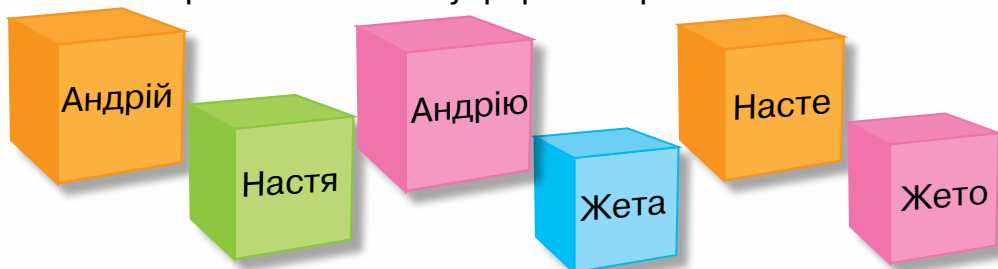

4. Учні третього класу підписували вітальні листівки вчителям. Як їм правильно написати імена й по батькові вчителів? Прочитай варіанти й вибери правильний.

Ірина Володимирівна	Ірино Володимирівно
Октавіан Васильович	Октавіане Васильовичу
Доріна Віорелівна	Доріно Віорелівно
Микола Іванович	Миколо Івановичу



5. Прочитайте речення, які склала Тетянка. Знайдіть у них слова-звертання та випишіть їх.

Миколо, дай мені, будь ласка, олівець. Марино Петрівно, я не зрозуміла задачу. Таміло Іванівно, у мене болить рука. Ауреле Вікторовичу, я хочу брати участь у змаганнях.



6. Прочитай речення. Пригадай, з яких вони казок. Спиши, вставляючи розділові знаки. Пам'ятай, звертання виділяється комою або знаком оклику.

— Колобок-колобок я тебе з'їм.

— Ходи онученько не лежи, нам ріпку витягнути поможи!

— Приходь же лисичко тепер ти до мене в гості.

7. Прочитай вірш і спиши його. Знайди в ньому звертання та підкресли їх.

БІЛІ МУХИ

Білі мухи налетіли —
все подвір'я стало біле.

Не злічити білих мух,
що летять, неначе пух.

— Галю, Петрику, Кіндрате,
годі, ледарі, вам спати! —

І побігли до санчат
Галя, Петрик і Кіндрат.

М. Рильський



Обери тваринку, яка відображає твою діяльність на уроці.



Дізнаюсь
багато
нового.



Завдання
виконую
швидко.

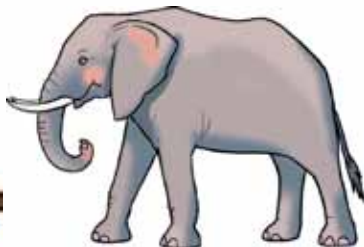

Працюю
багато
й наполегливо.



Нічого
не розумію,
але все цікаво.





Урок 38

ВИЗНАЧАЄМО ГОЛОВНІ СЛОВА В РЕЧЕННІ



1. Прочитай речення

Уранці діти прийшли до школи.



Про кого розповідається в реченні? На яке питання відповідає слово *діти*? Що зробили діти? На яке питання відповідає слово *прийшли*? Від якого слова воно залежить?

Головне слово в реченні, яке вказує, про кого або про що розповідається в реченні, називається **підметом** (subject). Підмет відповідає на питання *х т о?* або *щ о?* і підкреслюється однією лінією.

Головне слово в реченні, яке вказує, що говориться про підмет, називається **присудком** (predicat). Присудок відповідає на питання *щ о р об ить п і д м е т?* *щ о з р об ить?* *щ о р об и в?* *щ о з р об и в?* і підкреслюється двома лініями.



Коли визначаєш головні члени речення, спочатку знаходь підмет, а потім присудок!
Наприклад: *У повітрі кружляють веселі сніжинки.*
(Щ о?) *Сніжинки* (щ о р об л я т ь?) *кружляють.*



2. Прочитай слова, які записані на кульках. Склади з них речення і запиши. Почни зі слова, яке записане з великої букви.



- Постав запитання і визнач у реченні спочатку підмет, а потім присудок. Підкресли їх. На яке питання відповідає підмет? А на яке — присудок?



3. Прочитайте речення, які записані на моніторі. Доповніть їх словами з довідки й запишіть.

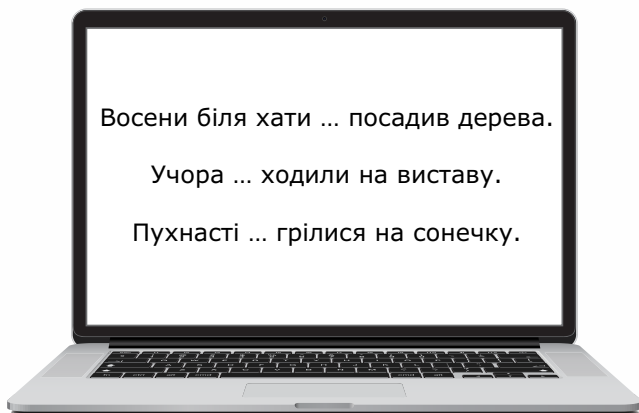

Д о в і д к а: курчата, малюки, дідусь.

- Визначте головні слова в реченнях і підкресліть їх. Якими словами ви доповнили речення? Які запитання до них поставили?



Шкляр виготовляв годівнички.



4. Прочитай вірш. Спиши його.

Під ялинкою у лісі
гноми поселились.
А під сонячним промінням
квіти розпустились.

Н. Бугай

- Скільки речень у цьому вірші? За допомогою запитань визнач головні слова в кожному з речень та підкресли їх.

5. Прочитай смс-повідомлення. Доповни речення словами з довідки й запиши їх.

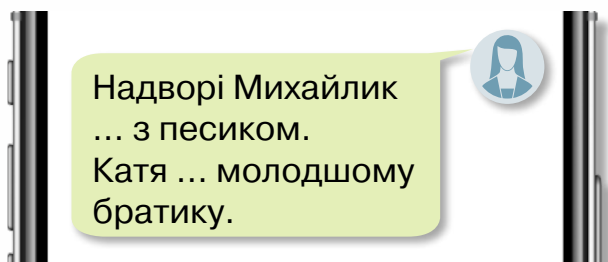

Д о в і д к а: грається, допомагає.

- Визнач за допомогою запитань головні слова в реченнях і підкресли їх. Як називаються слова, якими ти доповнив / доповнила речення? Які запитання ти до них поставив / поставила? Як пов'язуються між собою головні слова?

6. Прочитай текст. Поділи його на речення і запиши. Добери заголовок.

Їжак готується до зими. Його лапки застигають, а хвіст закручується в клубок. Їжак настигає на землю і кацається. Алісти настромлюються на його голки, так набірає їжак листя і несє до своєї оселі. Любить він зимувати м'якій постелі.

- У першому реченні визнач підмет і присудок. Підкресли їх.



Урок 39, 40

УСТАНОВЛЮЄМО ЗВ'ЯЗОК МІЖ СЛОВАМИ В РЕЧЕННІ

1. Прочитай речення.

Жовте листя встелило землю.



Постав питання і визнач підмет. Постав від нього питання до присудка й визнач його. Розглянь схему.

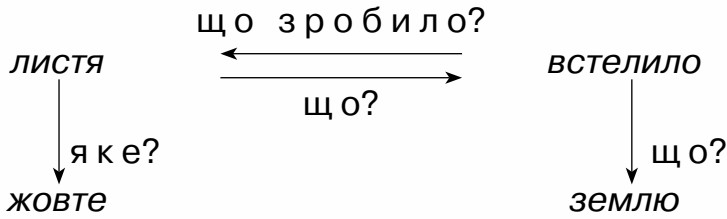

Зв'язок слів у реченні треба встановлювати за допомогою питань.

2. Прочитай речення. Установи зв'язок між словами. Виконуй за схемою до вправи 1.

Тихий вечір на землю спадає.

3. Прочитай речення.

Прозорі краплинки прикрашали ялинку.

- Установи за допомогою питань зв'язок між словами. Виконуй за зразком.

З р а з о к: (щ о?) краплинки (щ о з р о б и л и?) ... ;
краплинки (я к і?) ... ; прикрашали (щ о?)

- За аналогією встанови зв'язок між словами в реченні.

У повітрі кружляють білі сніжинки.

4. Прочитай. Поспостерігай, як речення поширюються іншими словами. Запиши найдовше речення. Знайди в ньому головні слова.

Влад малює.

Влад малює літак.

Влад малює літак олівцями.

Влад малює літак кольоровими олівцями.

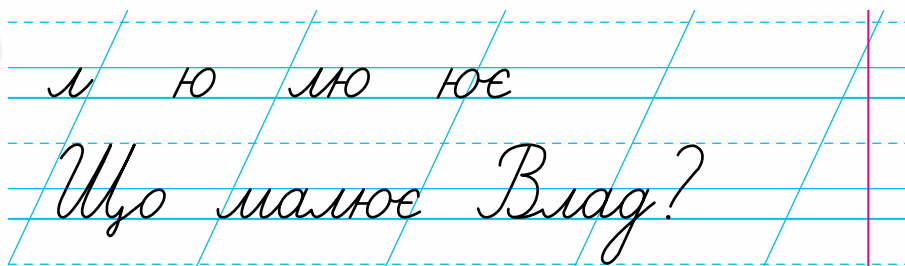

5. Прочитайте речення. Змініть їх місцями так, щоб утворився текст. Запишіть його.

Якось гуляв Михайлик лісом. Що вона робитиме? А пташка підлетіла до дуба і встромила горішок у щілину кори. Вона мала у дзьобі горішок. **Раптом хлопчик побачив пташку.** Тільки він уміє лазити по деревах униз головою. Та це ж повзик!

- Установіть зв'язок між словами у виділеному реченні.
- Розгляньте малюнок. Складіть невелику усну розповідь про свою подорож до лісу.





6. Розглянь малюнки.



- Доповни речення. Дай відповіді на запитання, які в дужках.

Хлопчик читає (щ о?)

Дідусь одягає (щ о?)

Учениця пише (н а ч о м у?)

7. Прочитай речення. За допомогою запитань установи в них зв'язок між словами.

1. Моя бабуся живе біля школи. 2. Маленька кицька спить на килимку.



Яку квітку ти обереш після роботи на уроці?

