

НОВА УКРАЇНЬСЬКА ШКОЛА

ОСВІТА
ВИДАВНИЧИЙ ДІМ

О. В. Вашуленко, О. Ю. Прищепя



Зошит

для письма і розвитку мовлення № 1



ПИШУ
МІРКУЮ
РОЗПОВІДАЮ

1
КЛАС

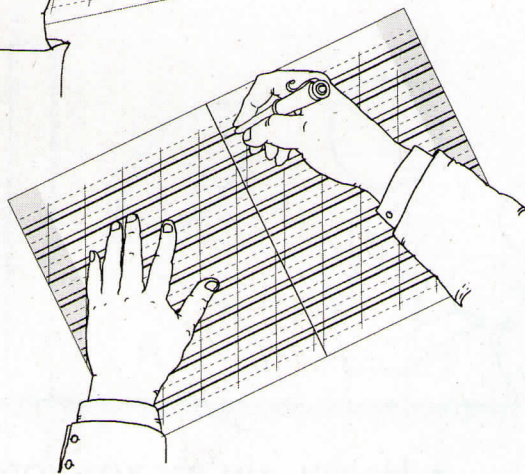
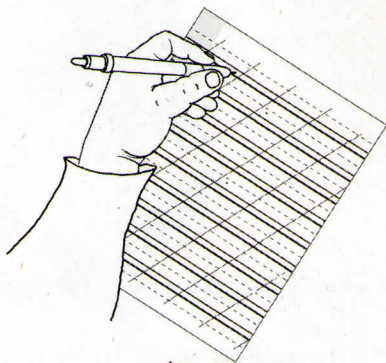
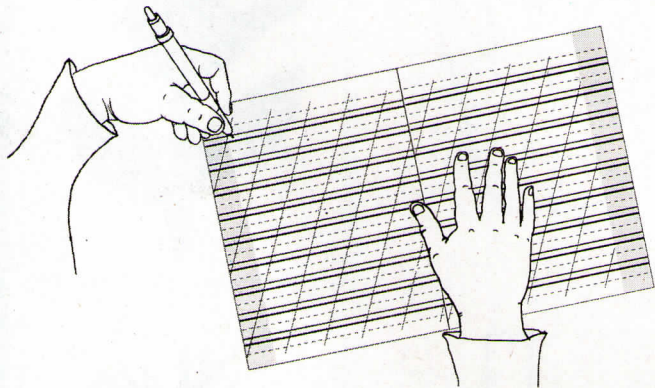
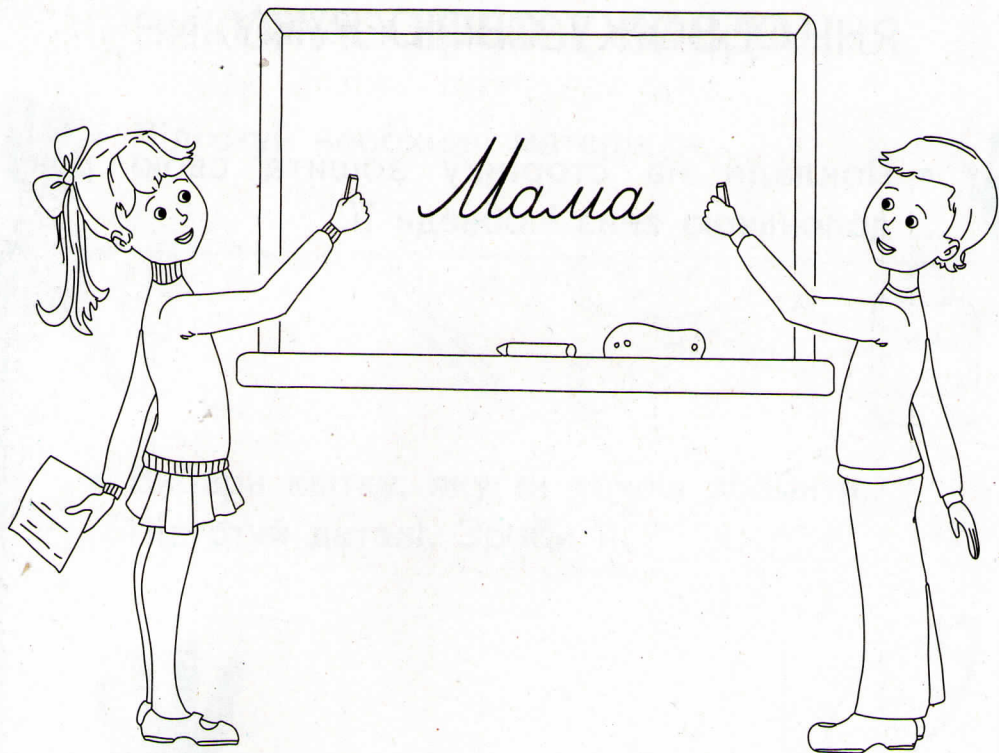

ОБВОЖУ СВОЮ РУКУ



- Поклади на сторінку зошита свою руку долонькою вниз і обведи її.

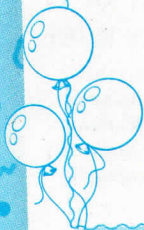

- Назви «ім'я» кожного пальчика.

ВИКОНУЮ ЦІКАВЕ ЗАВДАННЯ



- Підготуй необхідні матеріали.

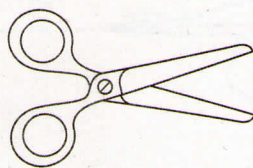
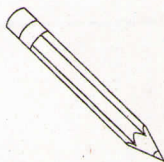
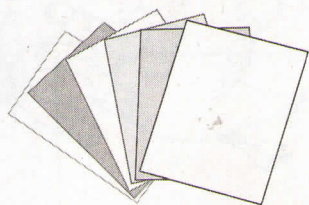

- Вибери квітку, яку ти хочеш зробити.
Підготуй деталі. Зроби її.

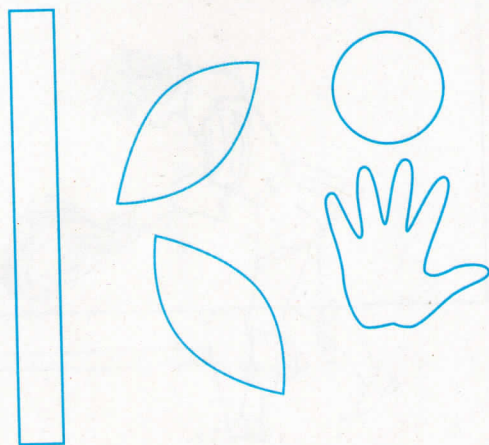
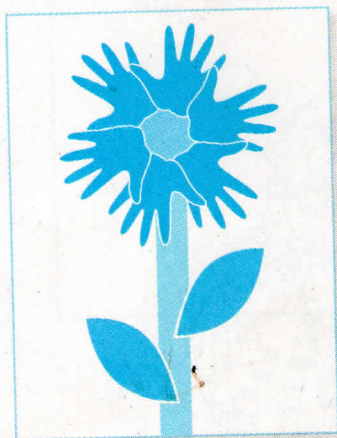
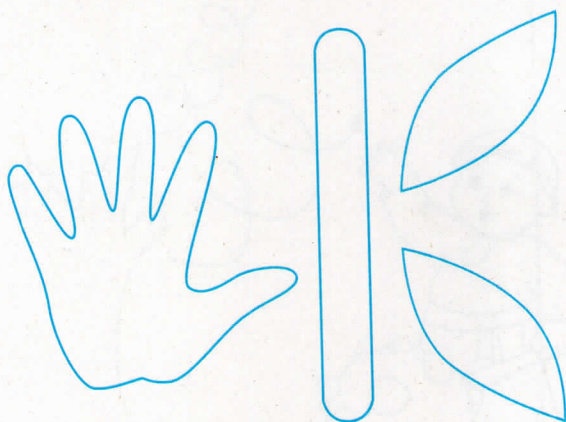

ОРІЄНТУЮСЬ НА СТОРІНЦІ ЗОШИТА

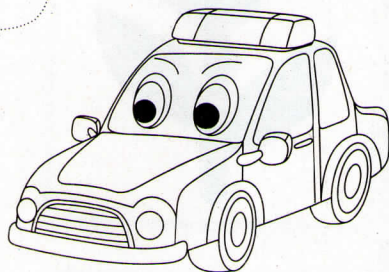
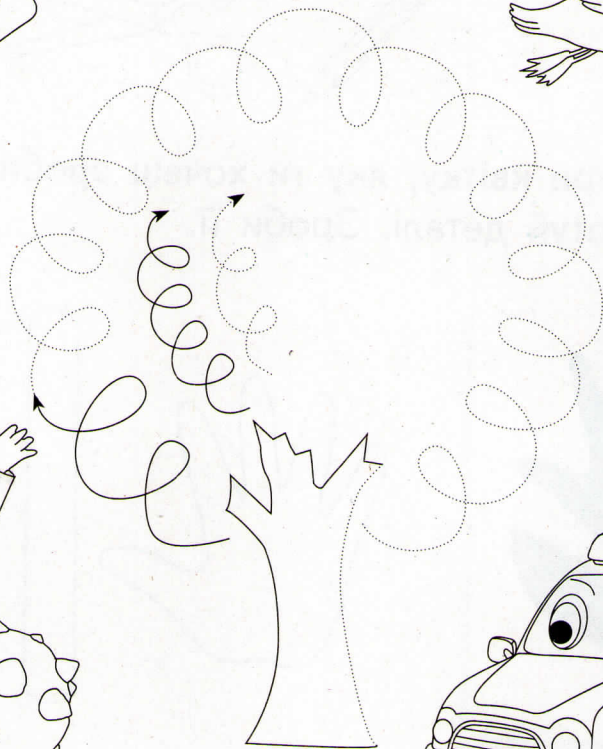
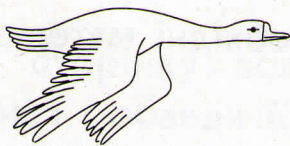

РОЗМІЩУЮ ПРЕДМЕТИ:
ПОСЕРЕДИНІ, ЛІВОРУЧ,
ПРАВОРУЧ, УГОРІ, ВНИЗУ

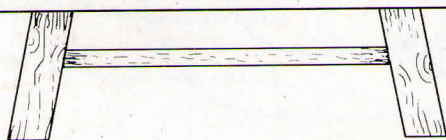

ВЧУСЯ ПЕРЕДБАЧАТИ РУХИ РУКИ



- Проведи тварин-першокласників безпечною дорогою до школи.

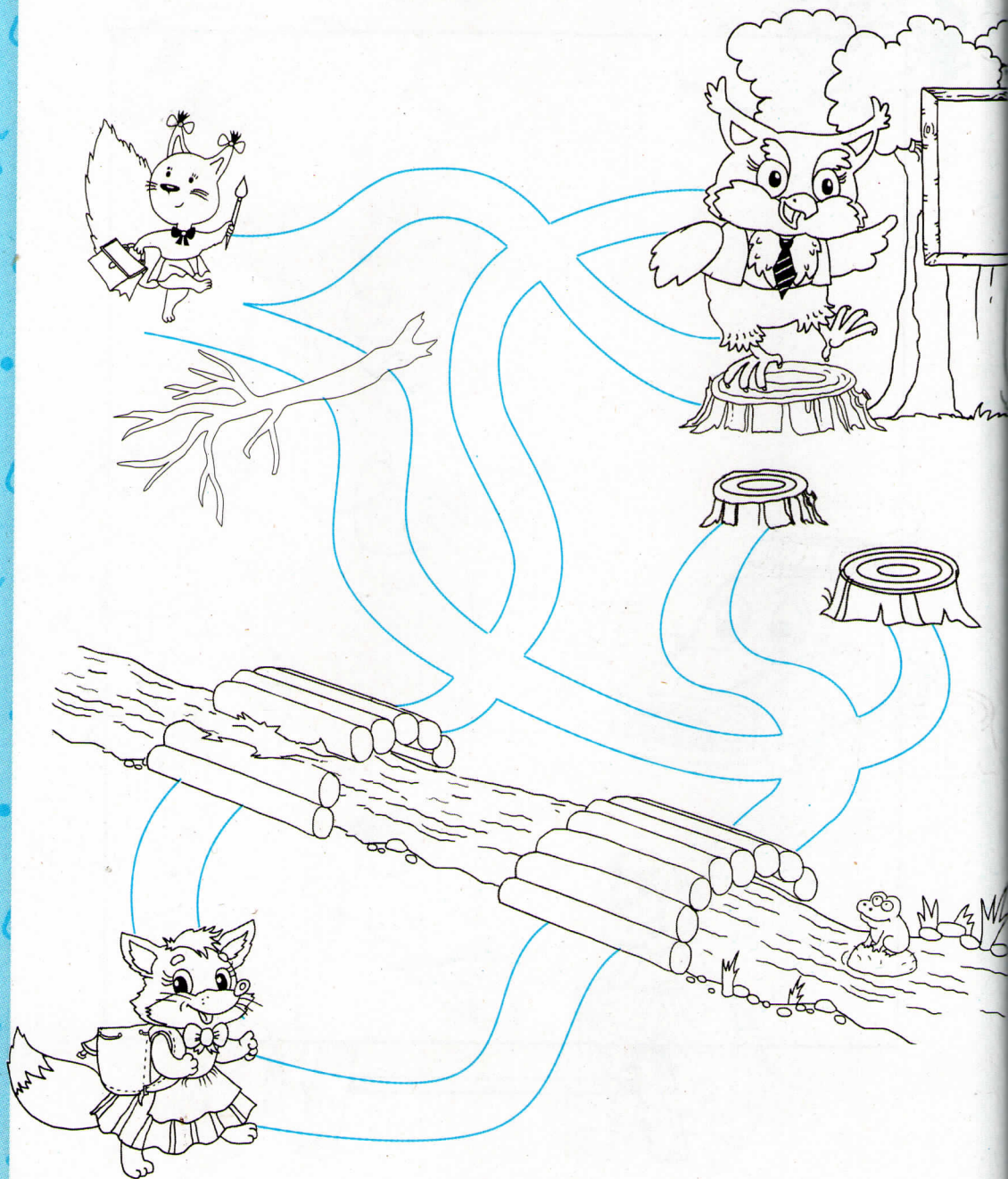

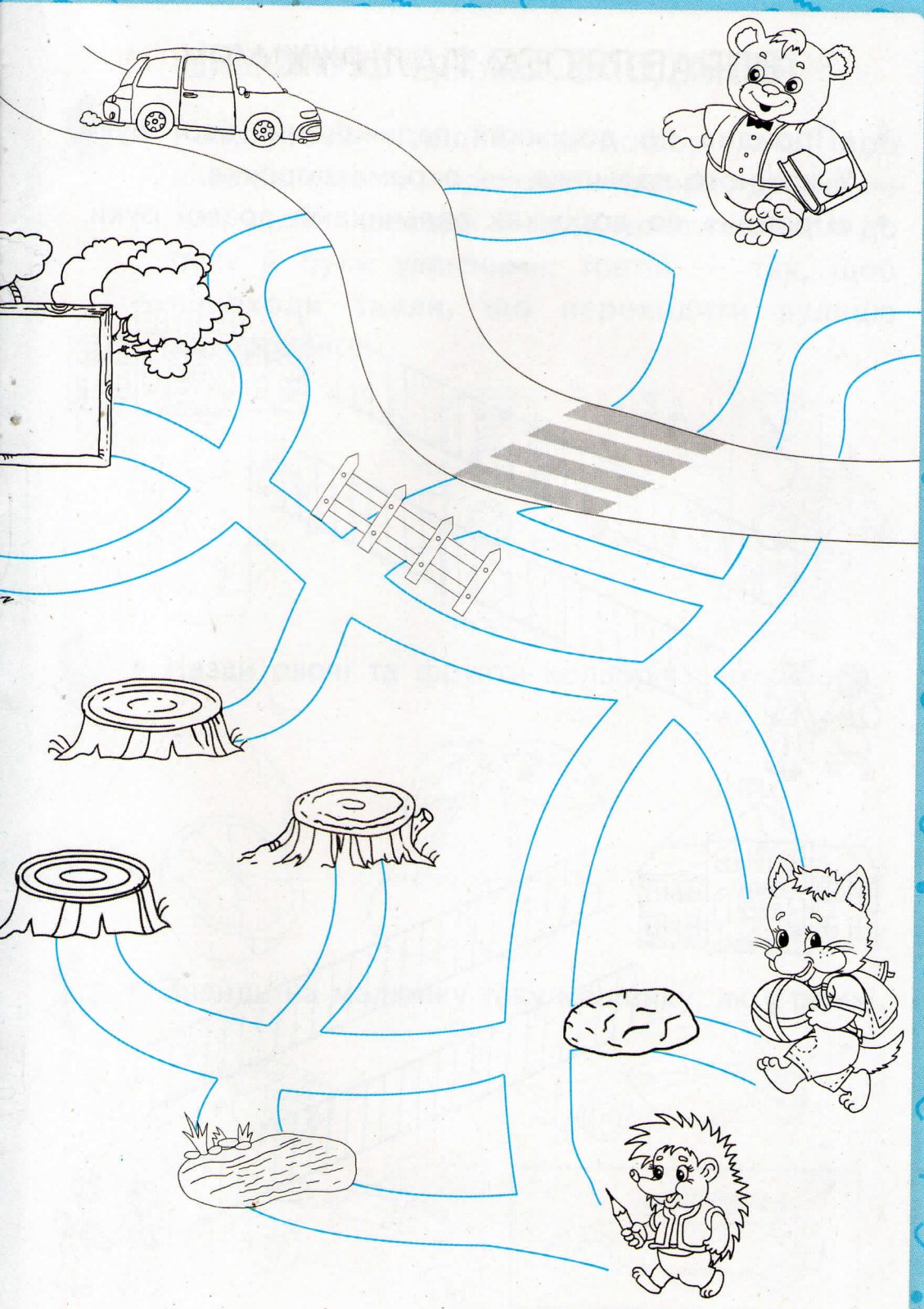

ВПРАВЛЯЮСЯ ПАЛЬЧИКАМИ

- «Пройди» по доріжках пальчиками лівої руки. У кожного пальчика — окрема доріжка.
- «Пройди» по доріжках пальчиками правої руки.

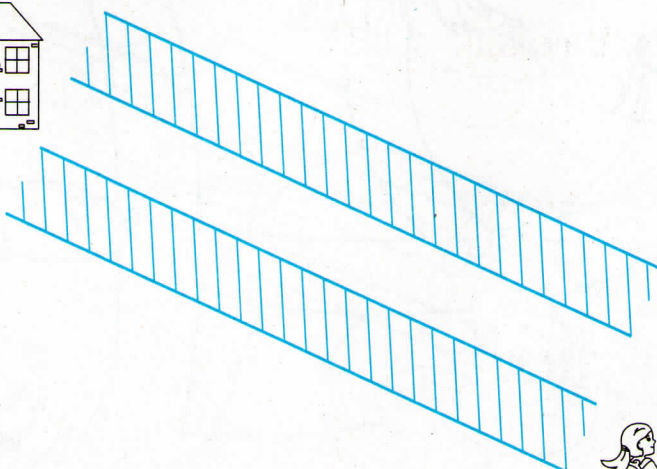
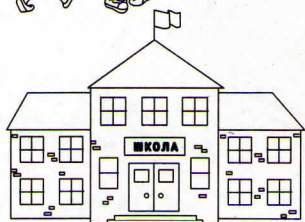
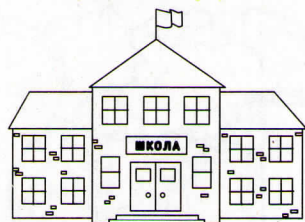

ВИКОНУЮ ЦІКАВІ ЗАВДАННЯ



- Розфарбуй перший світлофор так, щоб пішоходи могли переходити вулицю; другий — так, щоб пішоходи і водії приготувалися до руху й були уважними; третій — так, щоб пішоходи знали, що переходити вулицю заборонено.

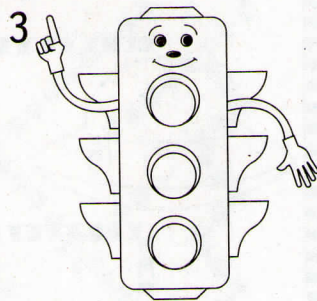
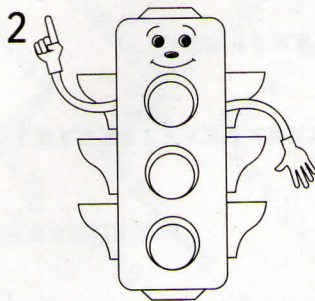
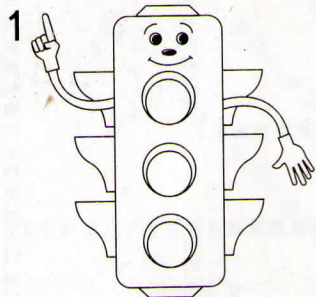

- Назви овочі та фрукти кольорів світлофора.

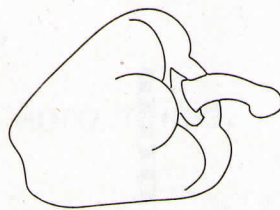
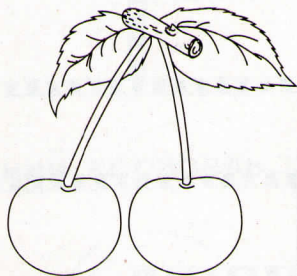
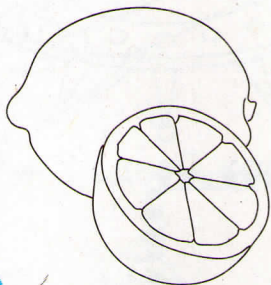

- Знайди на малюнку таку машинку, як у рамці.

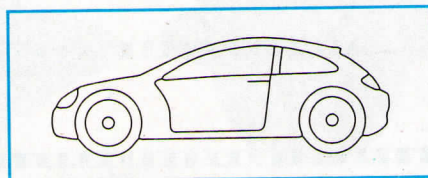
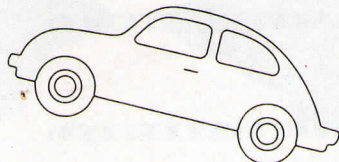
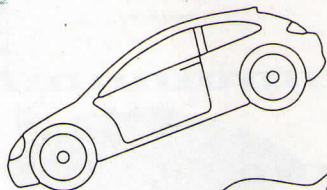

ВЧУСЯ КООРДИНУВАТИ РУХИ РУКИ



- Допоможи інопланетянину дістатися до космічного корабля і долетіти до своєї подружки.

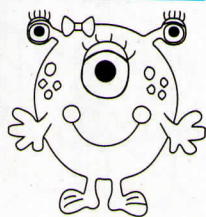
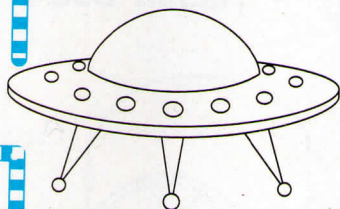
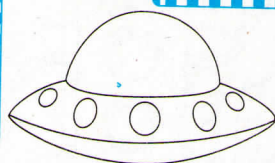



- Допоможи космонавту долетіти до планети.

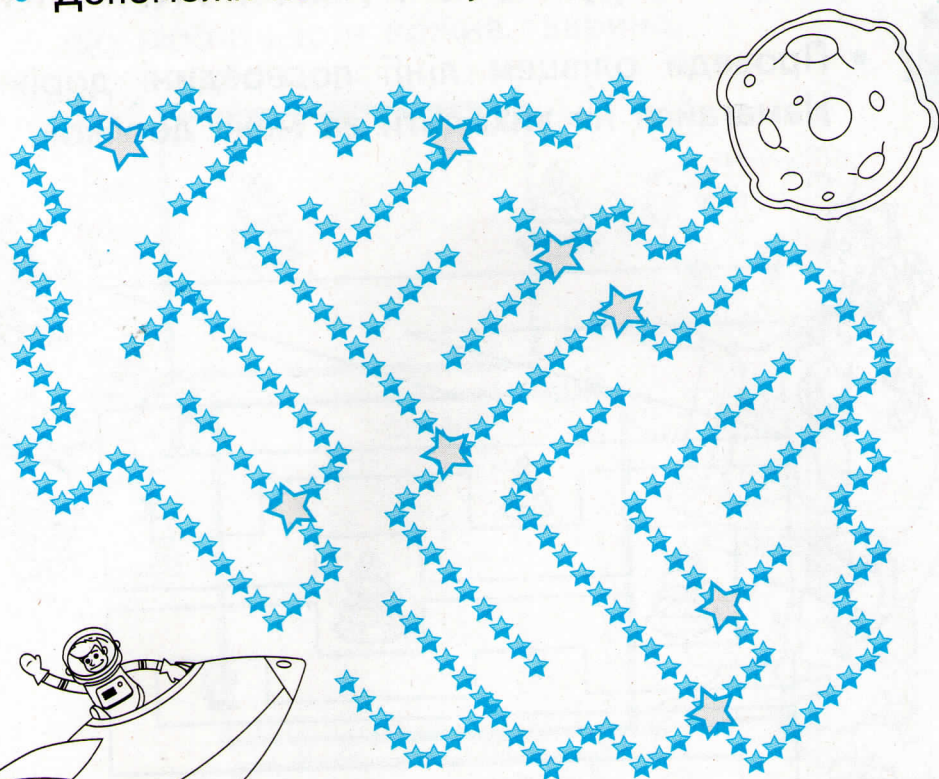

- З'єднай космічний корабель із його тінню.

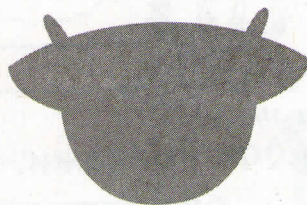
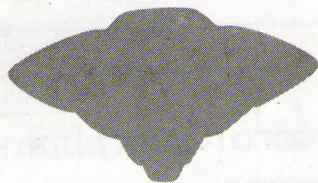
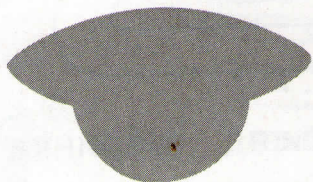
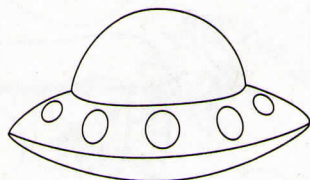
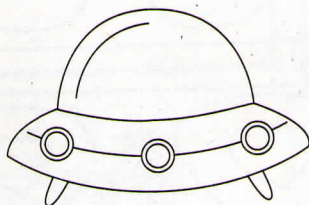
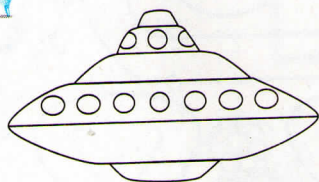

КООРДИНУЮ РУХИ РУКИ



- Проведи олівцем лінії посередині доріжок. Намагайся не виходити за межі доріжок.



- Розкажи, кого зустріла кожна тваринка на своєму шляху.



- Вибери з кошика і намалюй у рамках те, що любить їсти кожна тварина.

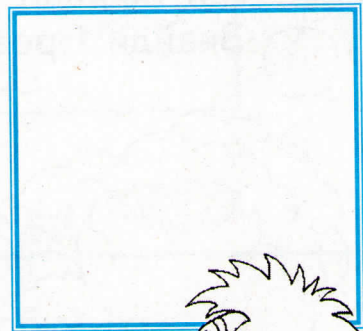
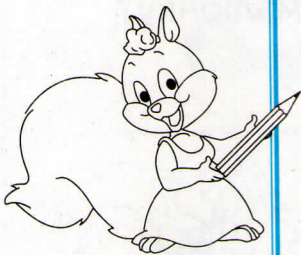
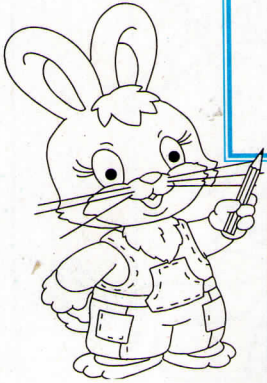

- Чи доводилося тобі бачити у природі зображених тварин? Розкажи, кого і де.

ВИДІЛЯЮ ПРЕДМЕТИ З МАЛЮНКА



- Які комахи «заховалися» на малюнку? Знайди і розфарбуй метелика і жука.

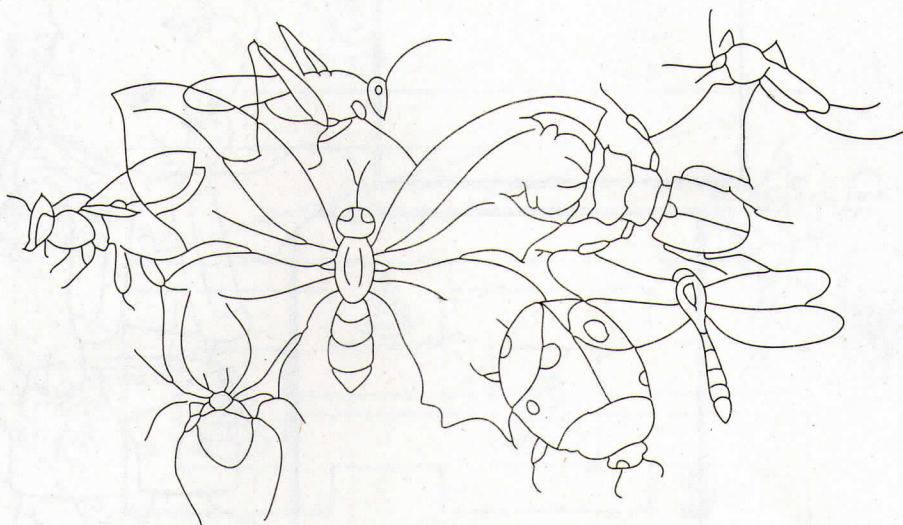

- Які тварини «заховалися» на малюнку? Знайди і розфарбуй ведмедя.





- Знайди в кухаря на кухні зображені фрукти й овочі. Розфарбуй їх.

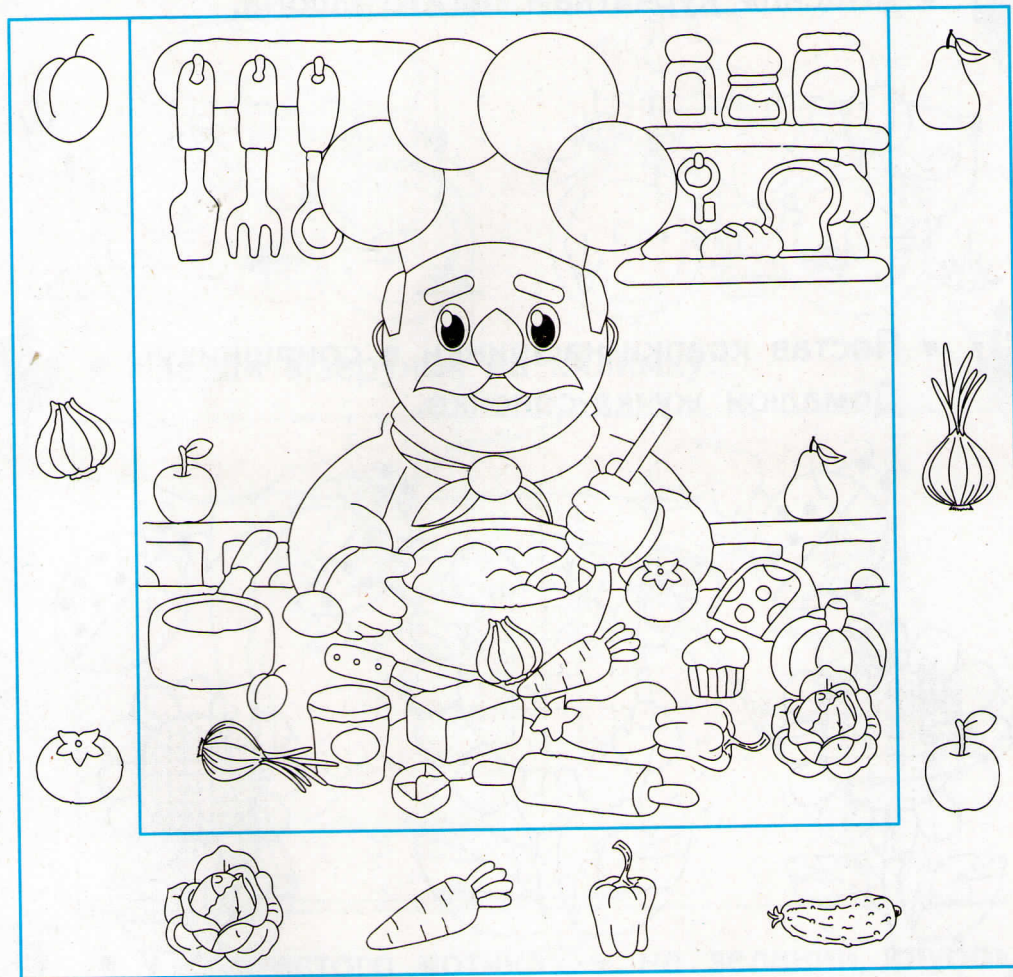

- Домалюй малюнки. Розфарбуй їх.

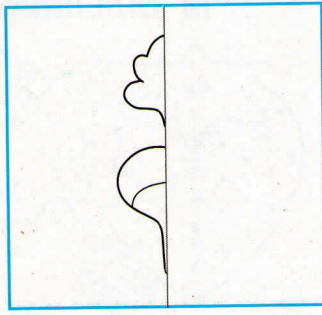
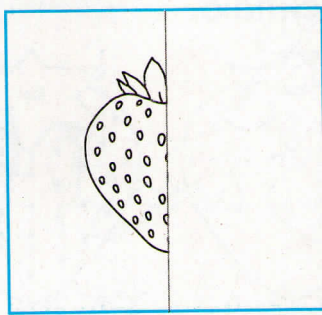
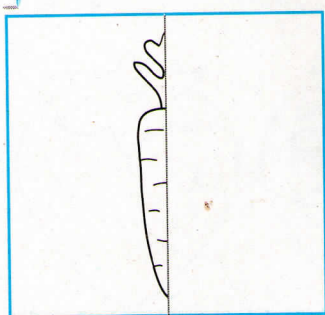

ВЧУСЯ ВІДЧУВАТИ НАТИСК ОЛІВЦЕМ



- «Насип» курчаткам багато пшона.

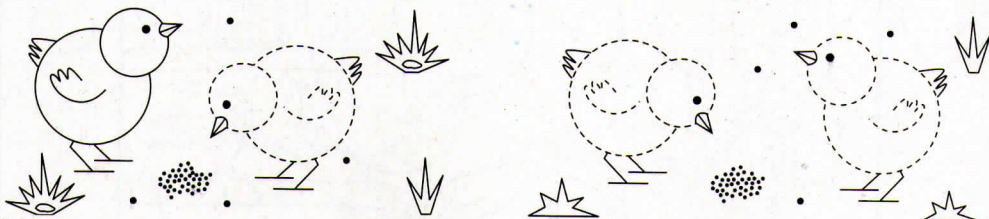

- Постав крапки-насінинки в соняшнику.
Домалюй жучка-сонечко.

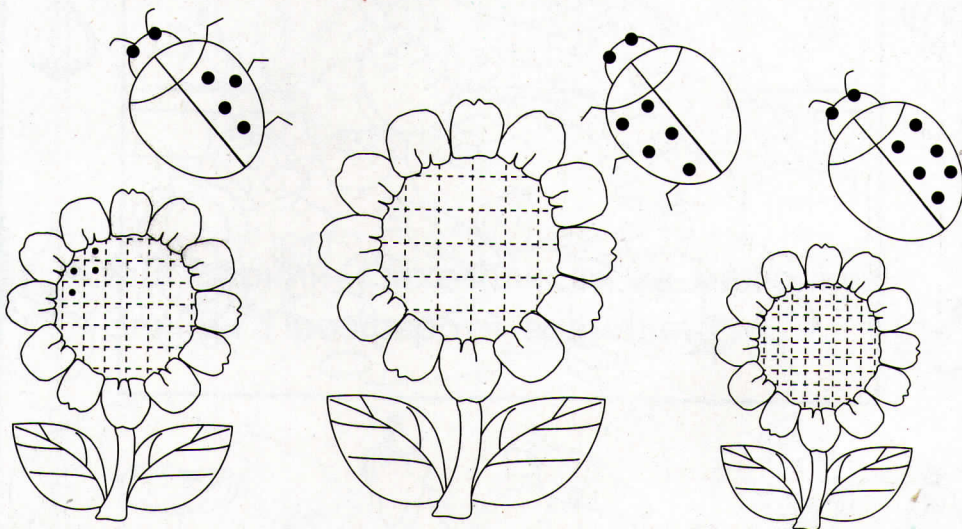

- Розфарбуй перші дві полуниці, ледь натискаючи олівцем, а решту — натискаючи олівцем із більшою силою.

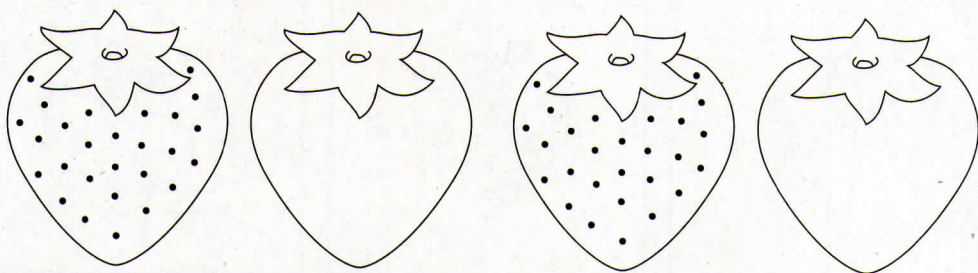



- Домалюй і розфарбуй велосипеди так, щоб вони стали однаковими.

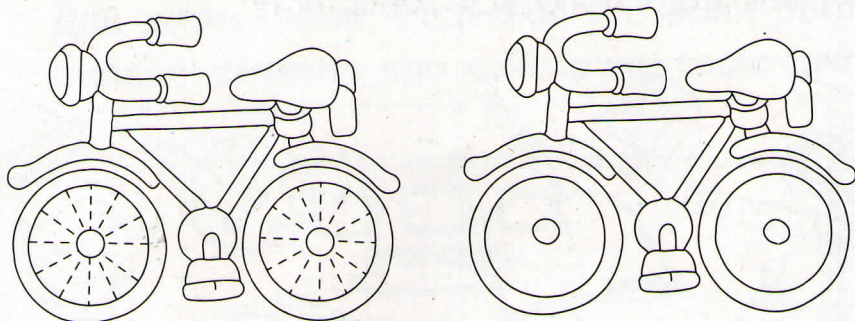

- Наведи візерунок на килимку.

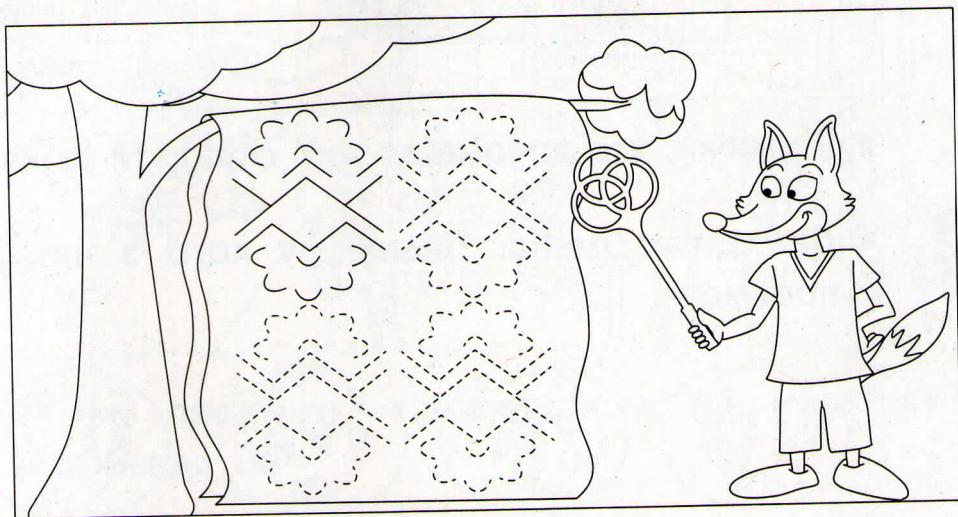

- У смугастого котика — не зелений клубок, а у білого — не червоний. Розфарбуй клубки легким натиском олівця.

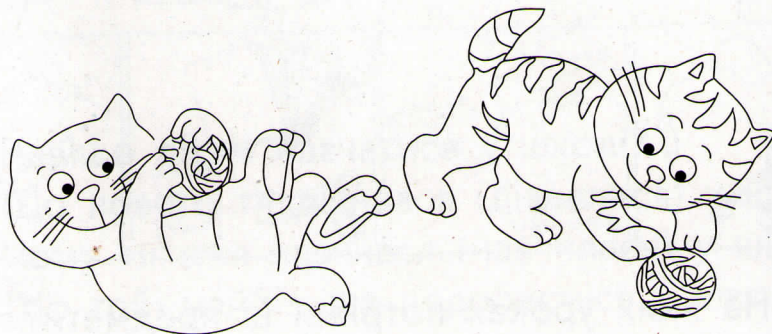

МОЇ ПЕРШІ КРОКИ У КРАЇНІ ЗНАНЬ



- Чим відрізняються малюнки?

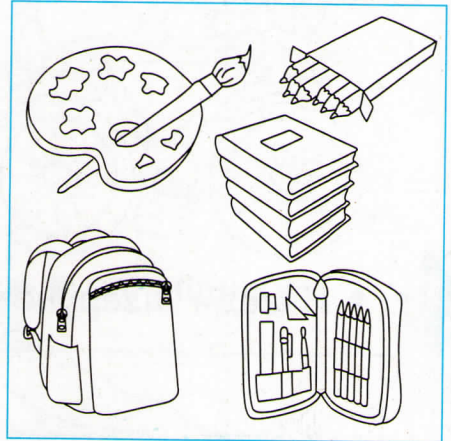

- Розкажи, хто допомагає тобі складати рюкзак.



- Дай дітям імена. Визнач, у кого з них які предмети.

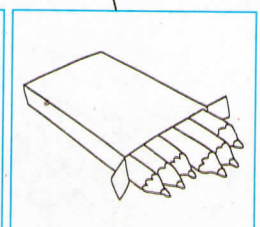
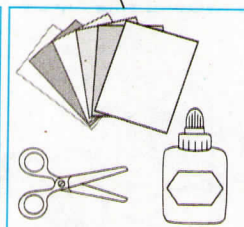
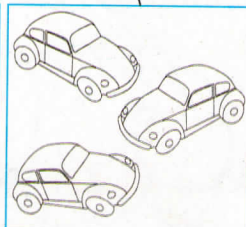
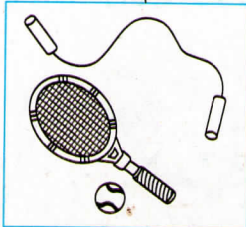
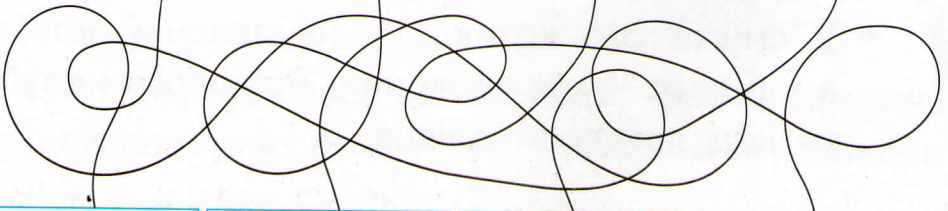

- На яких уроках потрібні ці предмети?



- Розглянь малюнок. Де знаходяться діти? Які предмети є у класі? Дай дітям імена. Розкажи, що вони роблять. Склади речення про свій клас, свою школу.

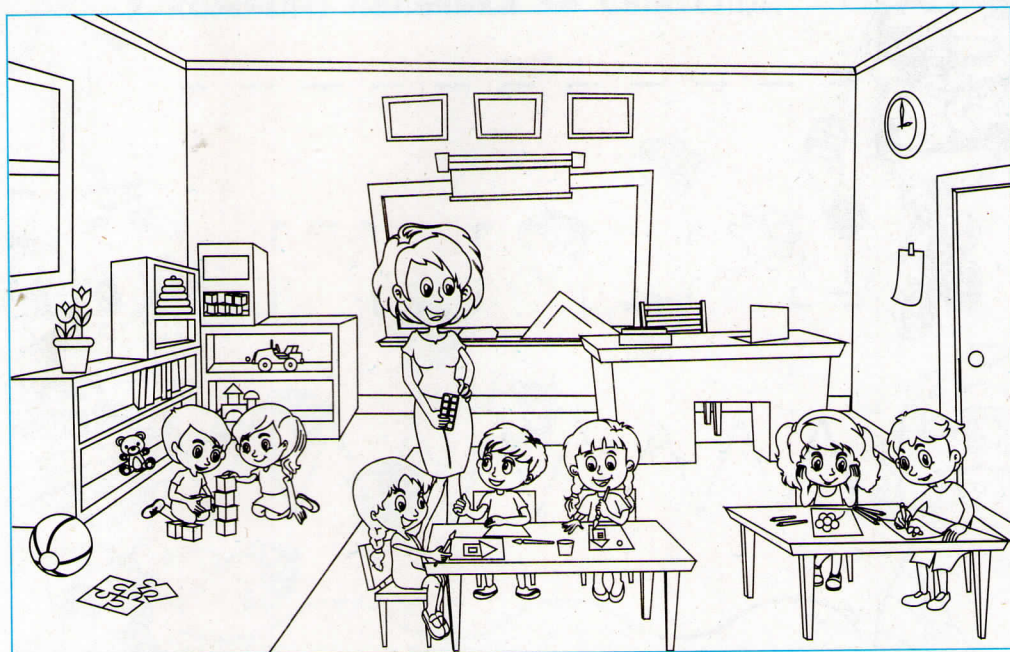

- Які предмети «заховалися» на малюнку? Обведи їх.

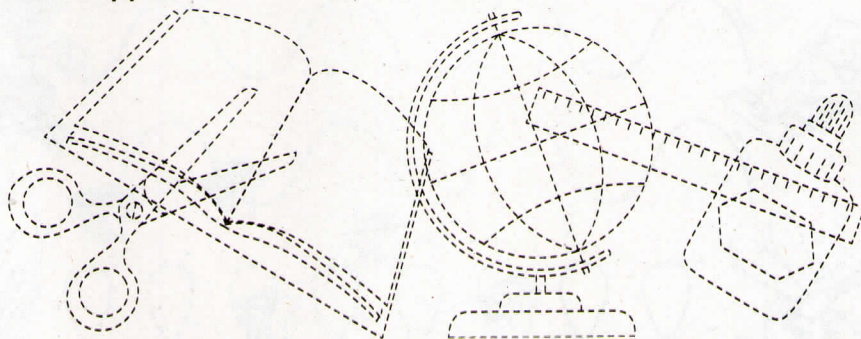

- Навіщо дітям навчатися у школі? Що нового ти дізнався (дізналася) у школі? Чому ти вже навчився (навчилася) у школі? Що тобі найбільше подобається у школі?

ВЧУСЯ ОРІЄНТУВАТИСЯ В НАПРЯМКУ ПИСЬМА

• Наведи доріжки.

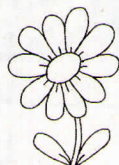
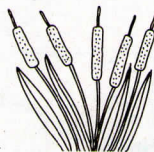
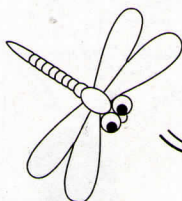
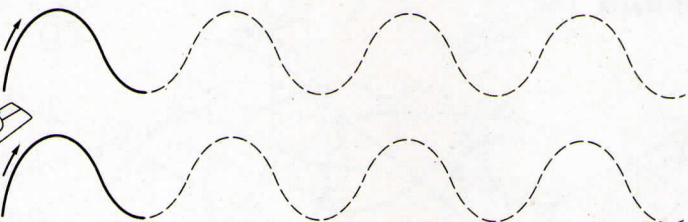
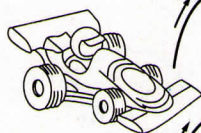
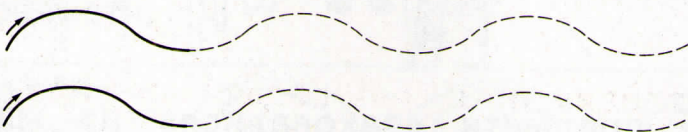
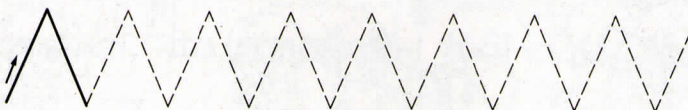
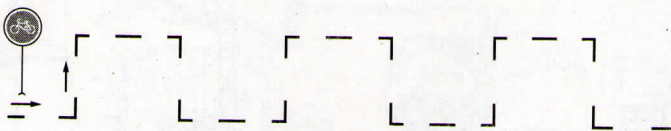

ВПРАВЛЯЮСЯ ПАЛЬЧИКАМИ



- «Пройди» пальчиками лівої руки по слідах ведмедика.

У кожного пальчика — свій слід.



- «Пройди» по слідах пальчиками правої руки.

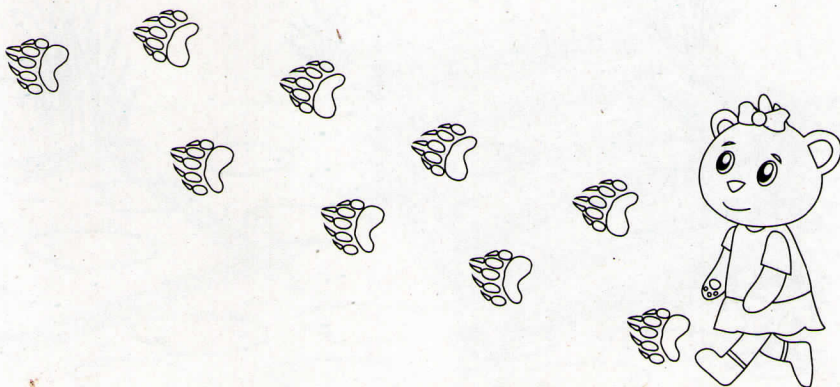
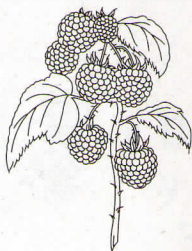



• Наведи лінії.

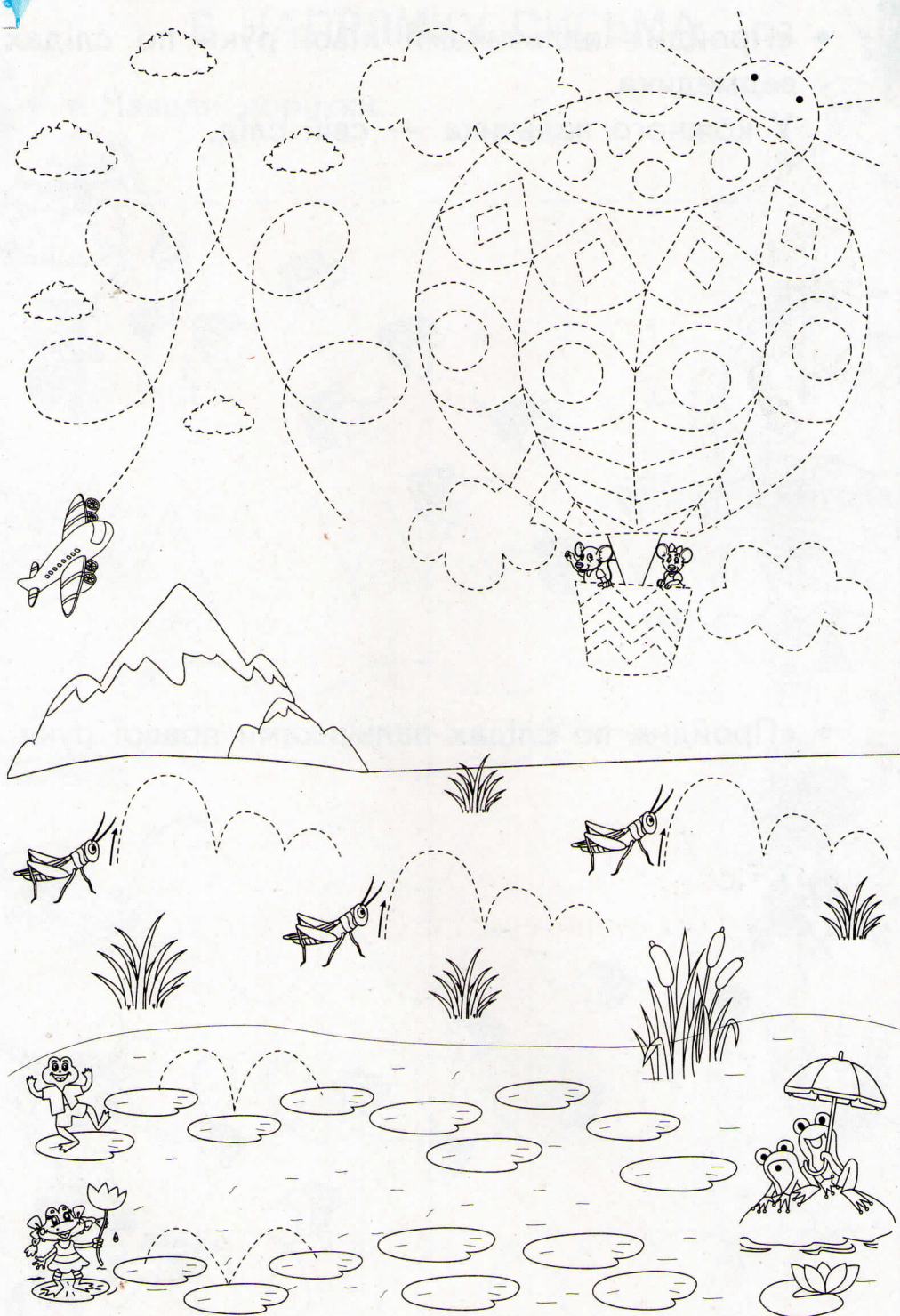

ВИКОНУЮ ЦІКАВІ ЗАВДАННЯ



- Виклади предмети з олівців. Скільки олівців потрібно, щоб викласти квіточку?

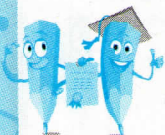
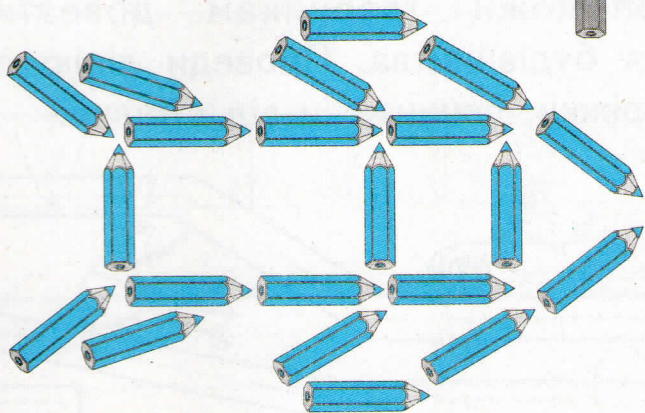
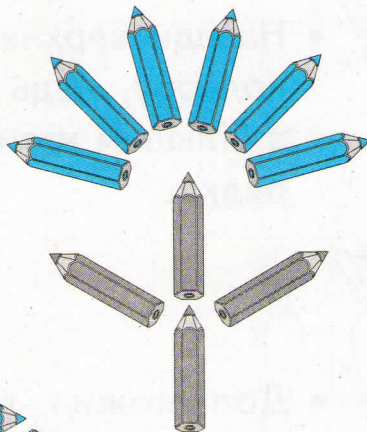
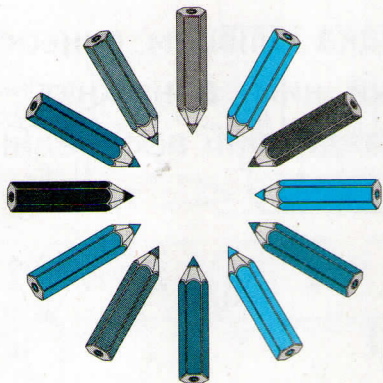

- Побудуйте «криницю» з олівців. Поцікавтеся, у кого вона вийшла найвищою.

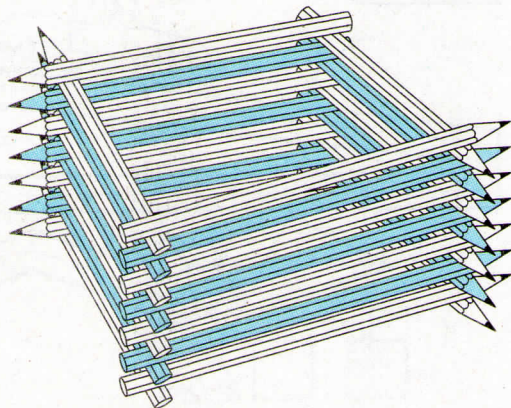
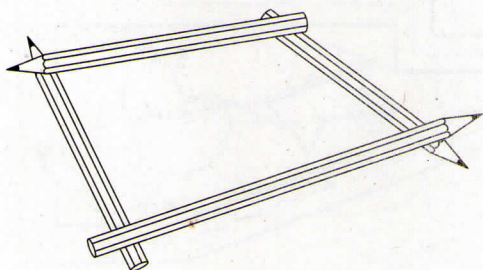

ЗНАЙОМЛЮСЯ З РЯДКОМ

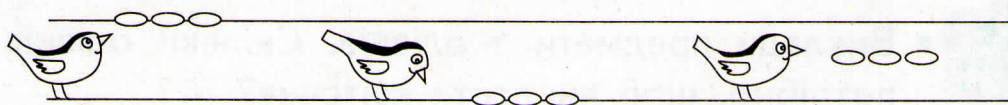

- Наведи верхню лінію рядка олівцем синього кольору, ледь натискаючи ним, а нижню — з більшим натиском. Проведи лінії посередині рядка.



- Допоможи тваринкам довести кубики для будівництва. Проведи лінію посередині доріжки, починаючи від стрілки.

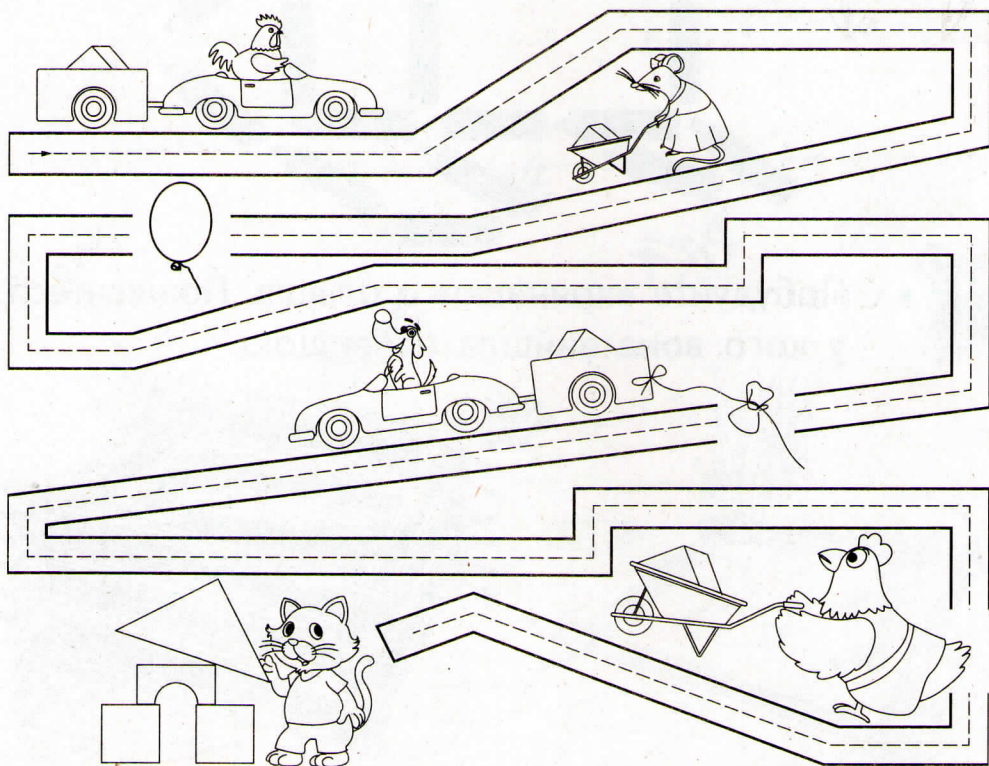

РОЗМІЩУЮ ПРЕДМЕТИ В РЯДКУ

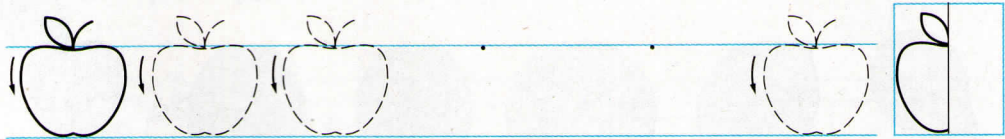
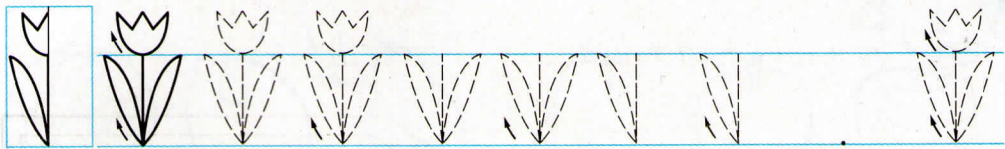
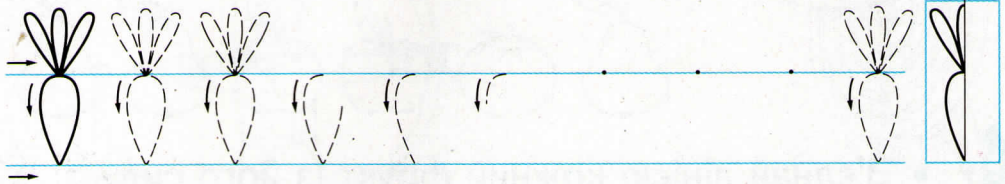
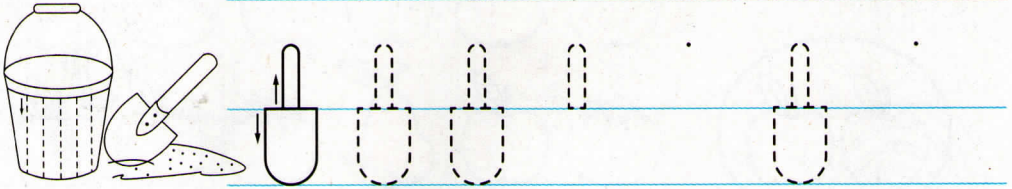
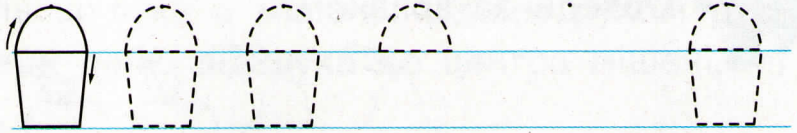

- Знайди «заховані» предмети на малюнку. Назви їх. Наведи і розфарбуй.

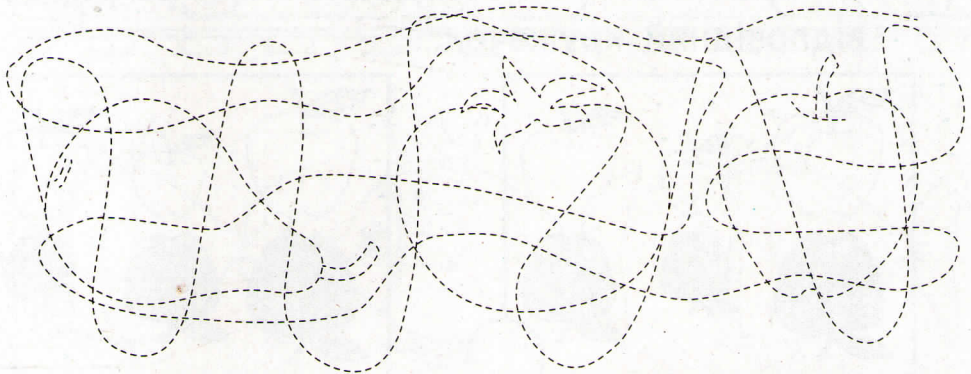

ВИКОНУЮ ЦІКАВІ ЗАВДАННЯ



- Обведи за зразком.

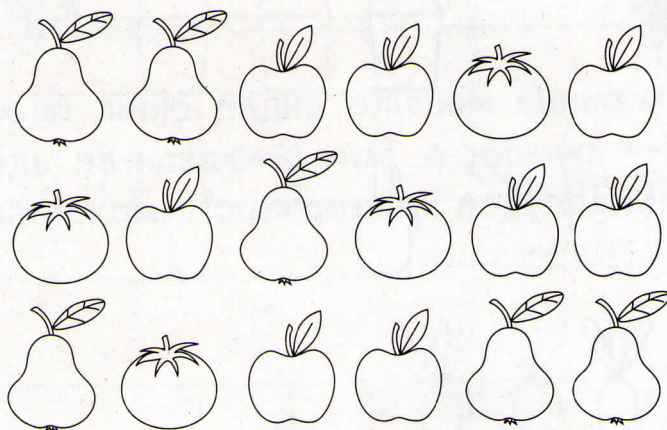
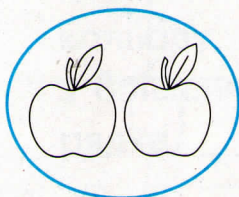

- З'єднай лінією кожний фрукт із його силуетом.

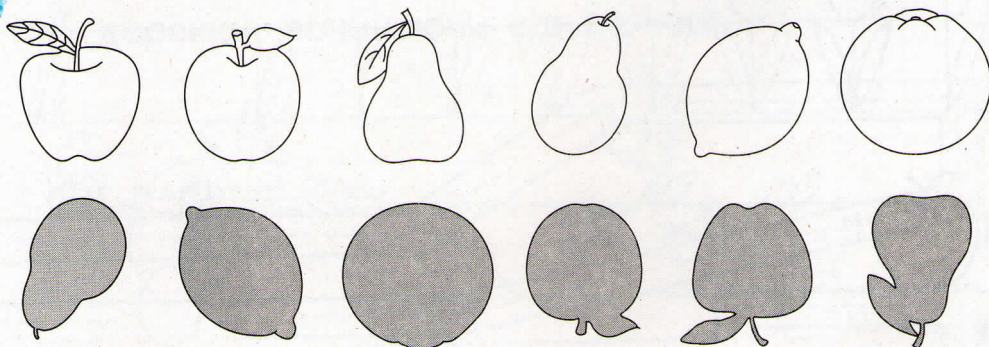

- На якому малюнку тіні від предметів розміщені у правильній послідовності? Зафарбуй відповідний кружечок.

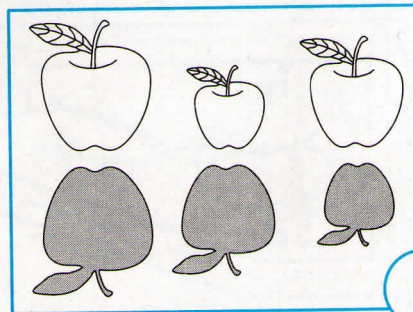
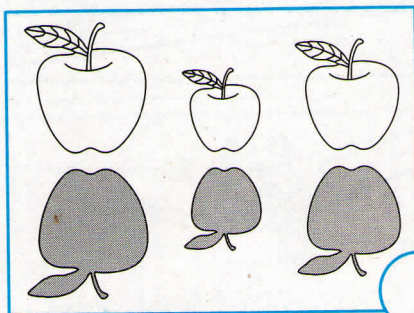

ГОТУЮСЯ ПРОВОДИТИ ПРЯМІ ЛІНІЇ



- Поціль із лука в мішень. Одним рухом руки проведи лінію від лука до центра мішені.

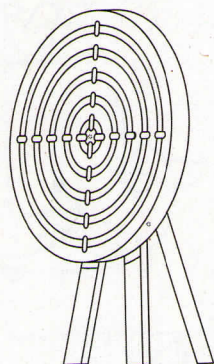
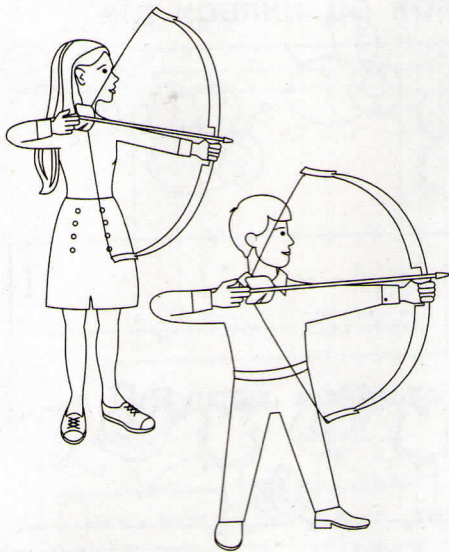

- Проведи лінії за зразком.

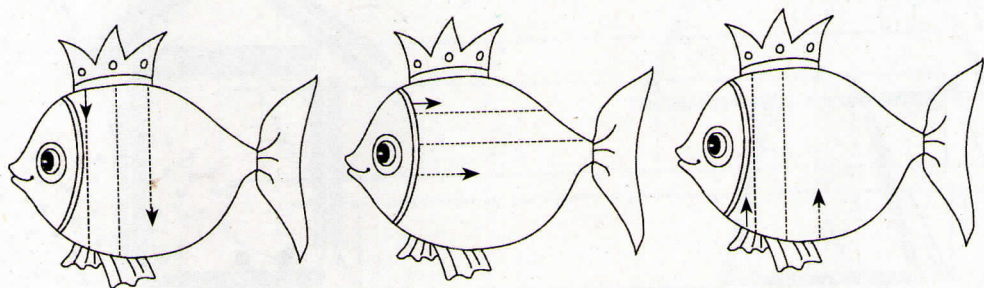
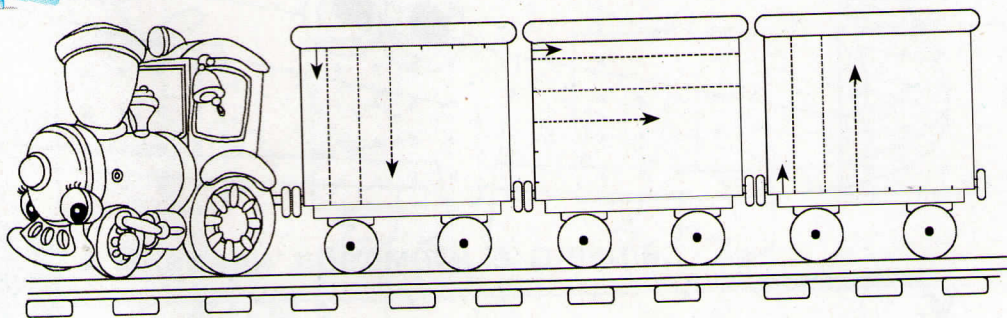

ПИШУ В РЯДКУ ПРЯМІ ЛІНІЇ

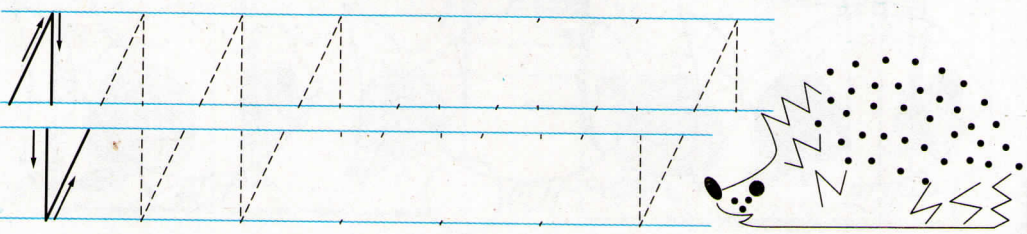
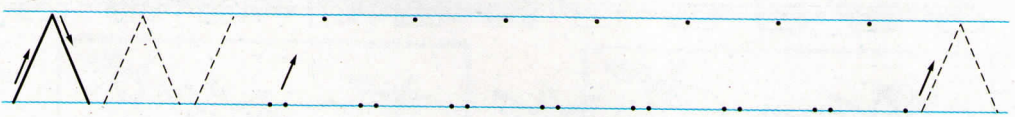
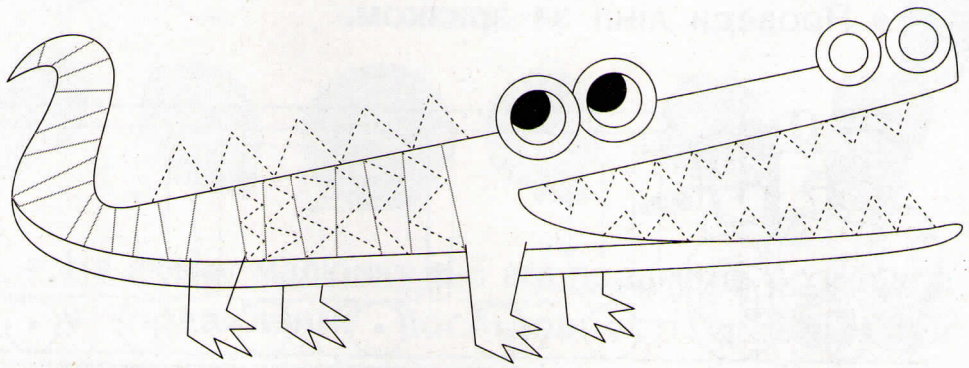
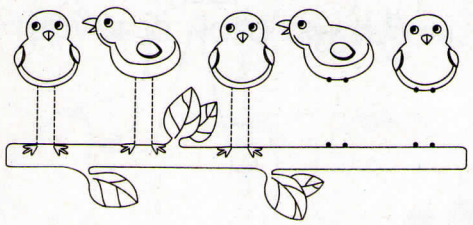
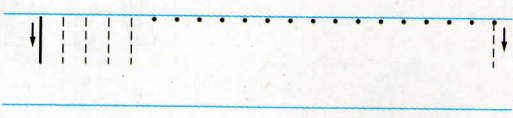
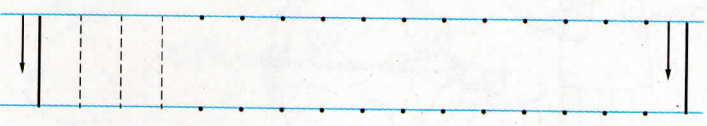
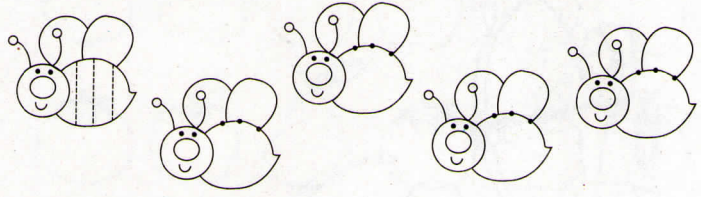
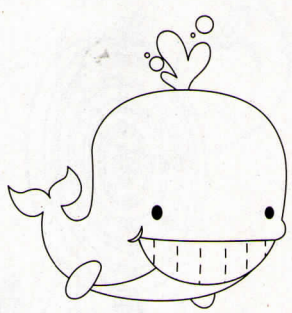
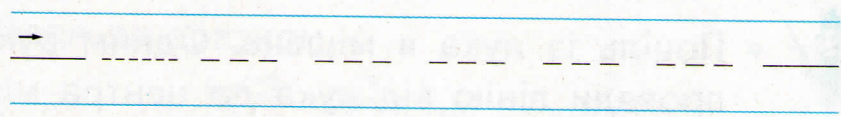

ВИКОНУЮ ЦІКАВІ ЗАВДАННЯ



- Наведи олівцем пунктирні лінії без допомоги лінійки. Там, де пунктиру немає, проведи лінії від крапки до крапки.

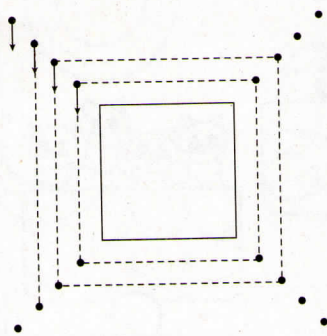
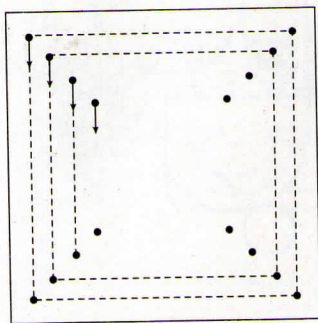

- Поєднай крапки, як на зразках.

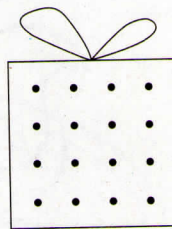
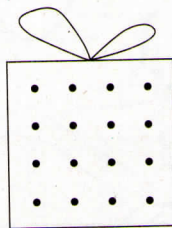
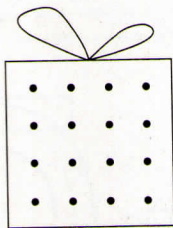
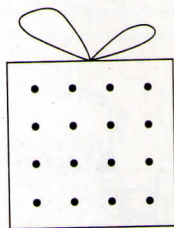
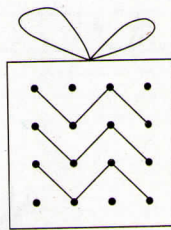
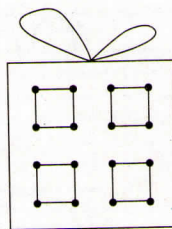
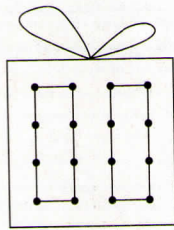
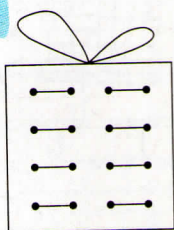

- Виклади предмети з олівців.

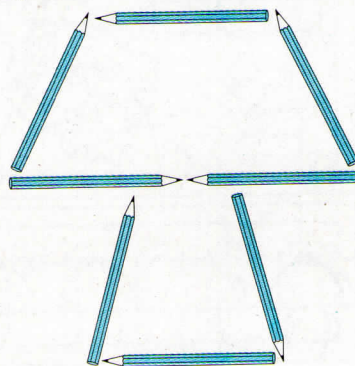
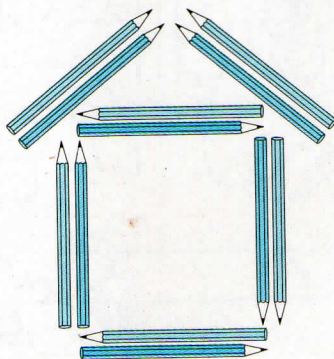

ОЗНАЙОМЛЮЮСЯ ІЗ ДОПОМІЖНИМИ ЛІНІЯМИ РЯДКА



- Зафарбуй кружечок біля кошика, у якому найбільше кошенят.

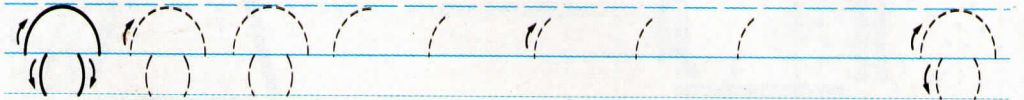
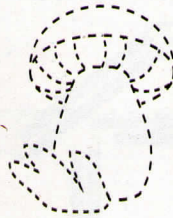
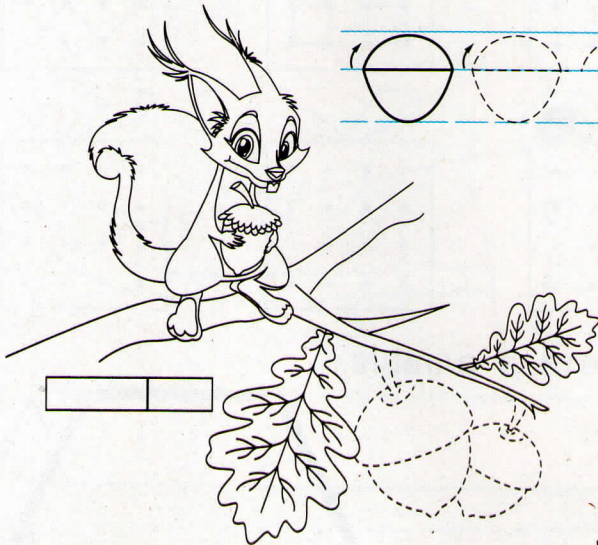
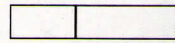
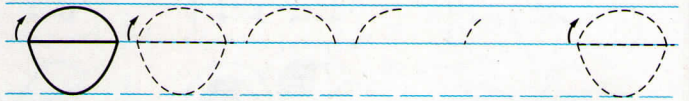
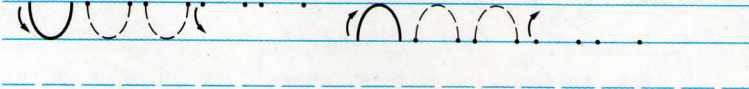
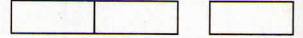
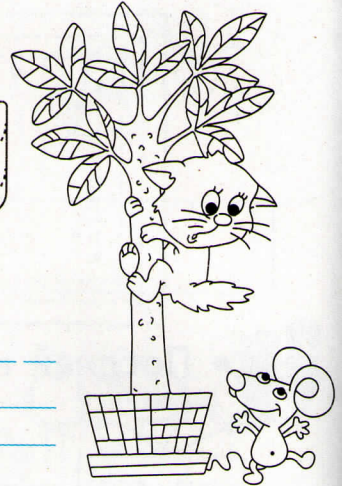
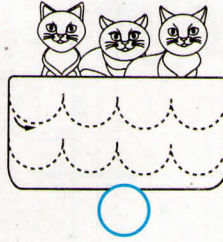
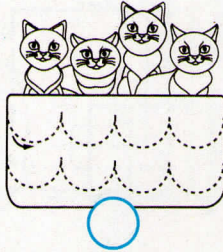
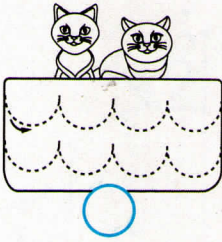

ПИШУ В РЯДКУ

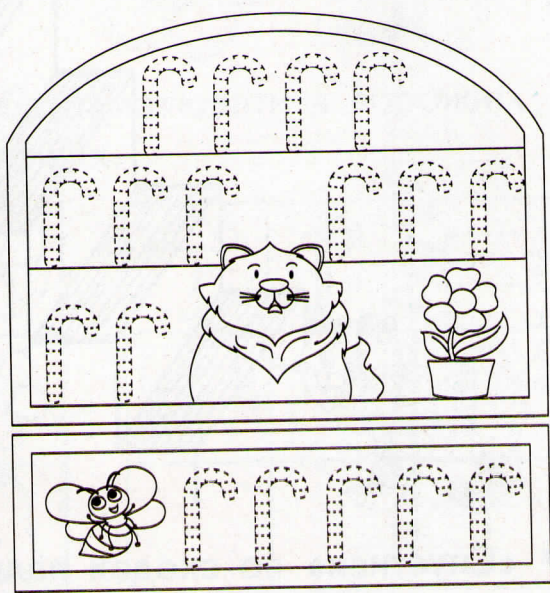
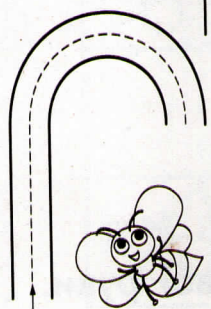
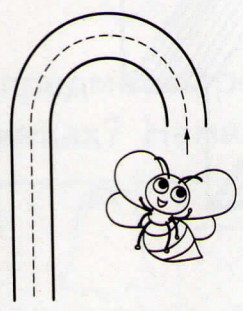
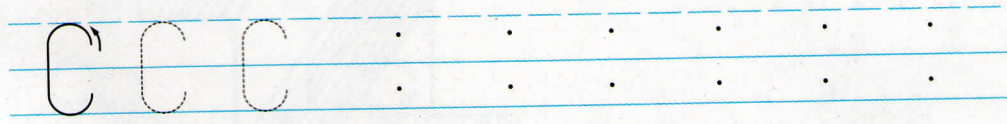
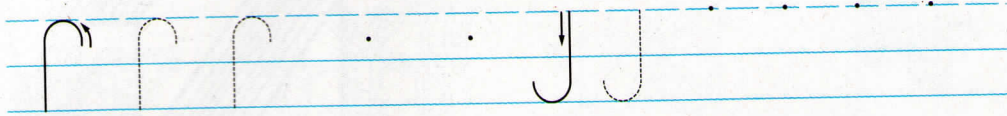
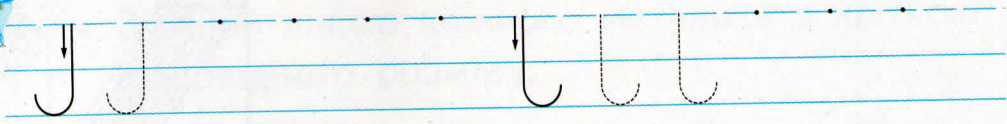
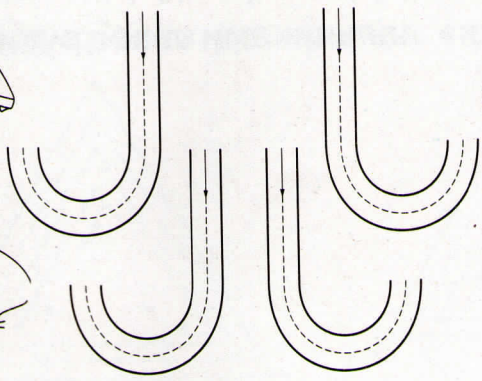

ВПРАВЛЯЮСЯ ПАЛЬЧИКАМИ



- «Підніміся» пальчиками лівої руки по сходах.

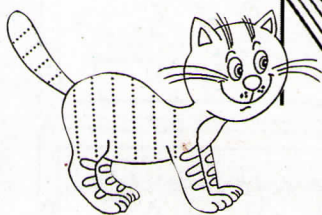

- «Спустися» по сходах пальчиками правої руки.



- Наведи олівцем пунктирні лінії без допомоги лінійки. Там, де пунктиру немає, проведи лінії від крапки до крапки.

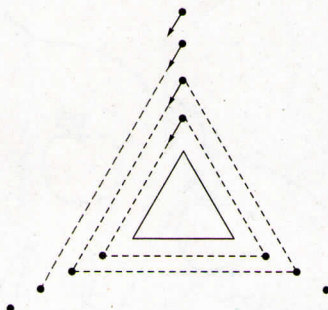
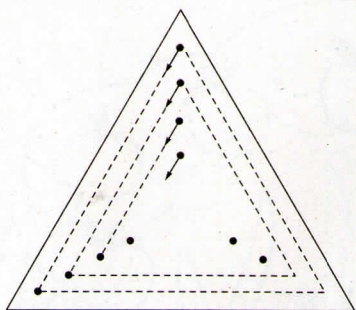

- З'єднай лінією кожного метелика з квіткою відповідного розміру.

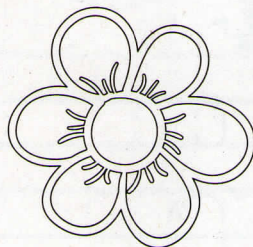
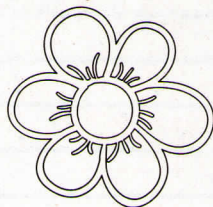
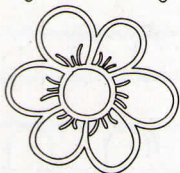
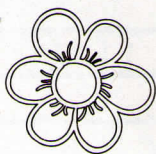
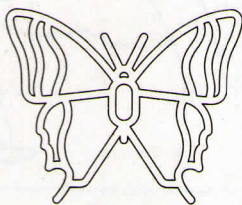
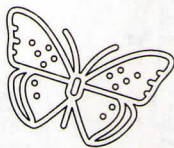

- Які предмети треба намалювати в порожніх клітинках? Намалюй їх.

ПИШУ ПІВОВАЛИ



- Наведи і домалюй половинки яблук.

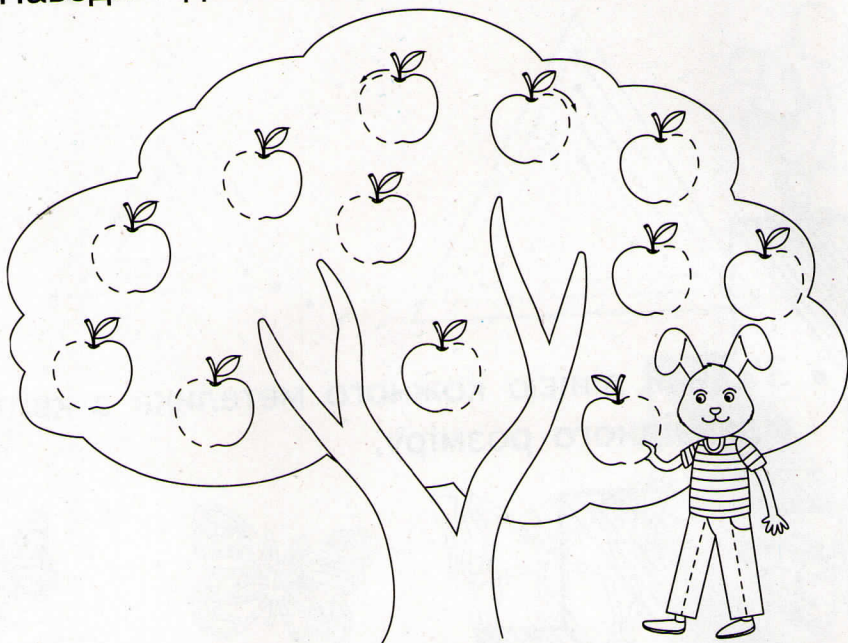

Tracing practice on a four-line grid. The first row contains pairs of letters: 'с' and 'о' (one solid, one dashed), followed by four pairs of empty lines for practice. The second row contains pairs of letters: 'с' and 'о' (one solid, one dashed), followed by two pairs of empty lines for practice.



- Які предмети треба домалювати в порожніх клітинках? Домалюй їх.

Completion task on a grid. The first row contains six boxes with the following shapes: a semi-circle, a crescent moon, a semi-circle, a crescent moon, a semi-circle, and a crescent moon. The seventh box is empty. The second row contains six boxes with the following shapes: a crescent moon, a sun, a crescent moon, a sun, a crescent moon, and a sun. The seventh box is empty.

ПИШУ ОВАЛИ



• Наведи кульки.

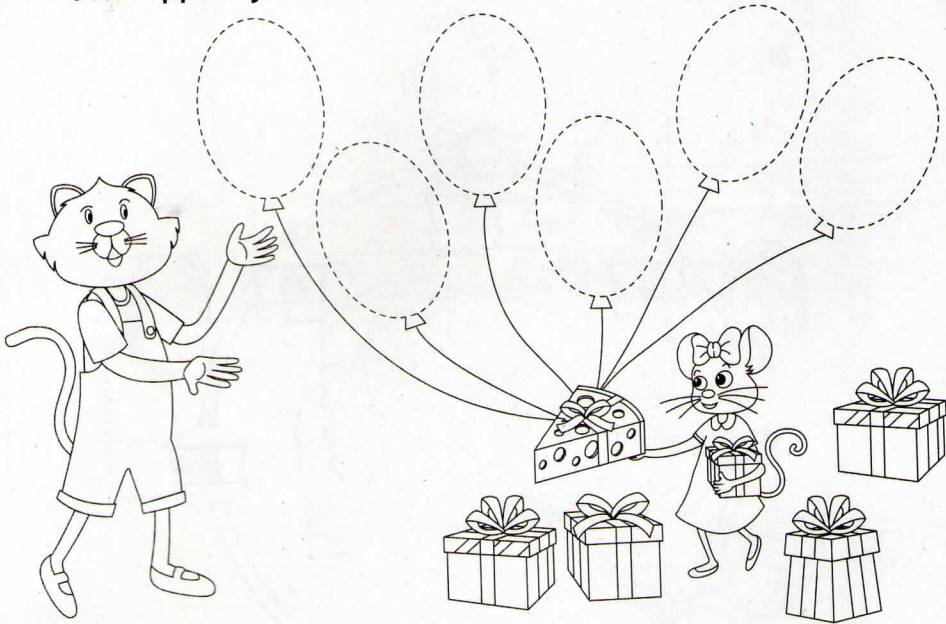

Two sets of handwriting practice lines. Each set consists of a solid top line, a dashed middle line, and a solid bottom line. The first set contains two small ovals: the first is solid and the second is dashed. The second set contains two larger ovals: the first is solid and the second is dashed.



• Що потрібно намалювати в порожніх клітинках?
Намалюй.

ВИКОНУЮ ЦІКАВІ ЗАВДАННЯ



- «Прокатай» дітей на колесі огляду.

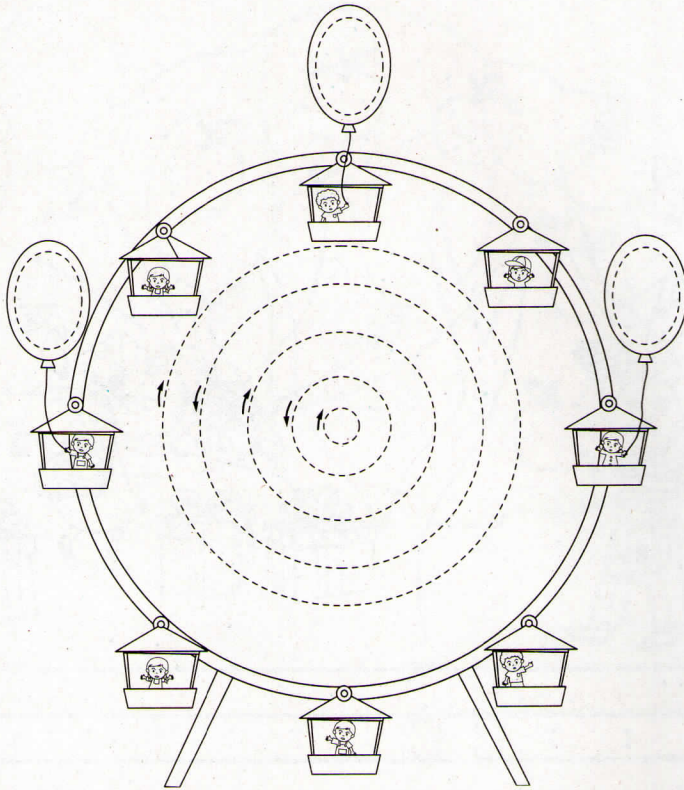

- Знайди три однакові за розміром м'ячі. Розфарбуй їх.

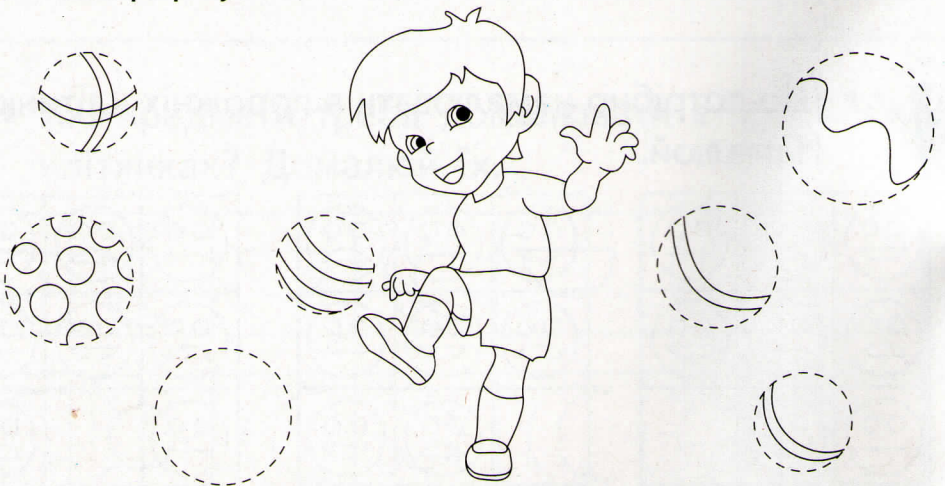



• Домалюй другу половину малюнка.

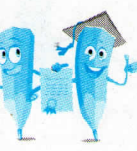
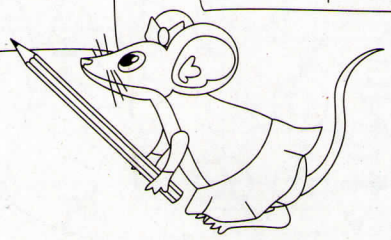
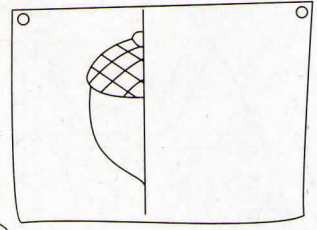
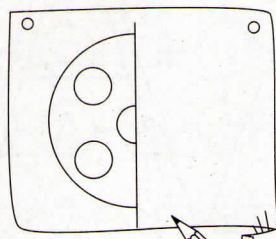
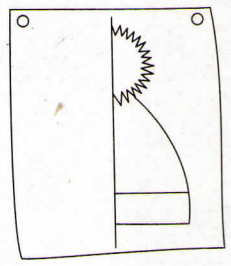
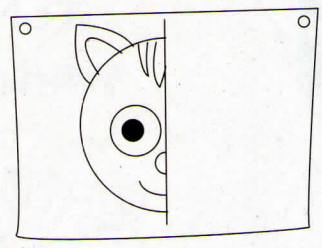
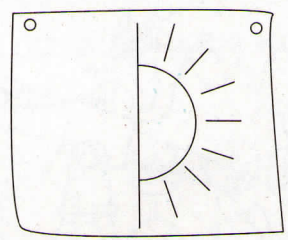
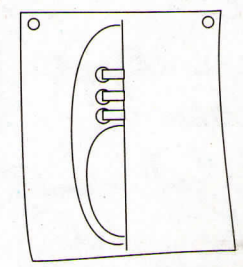

• Намалюйте мишку за зразком на аркуші паперу або зробіть аплікацію.

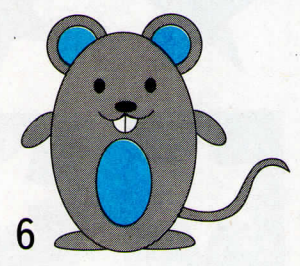
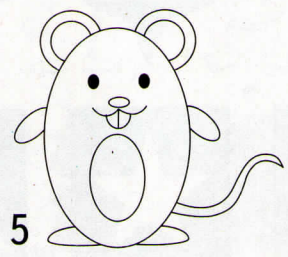
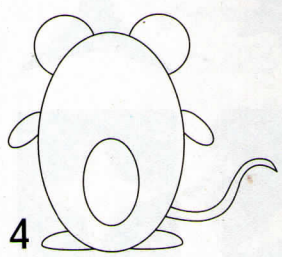
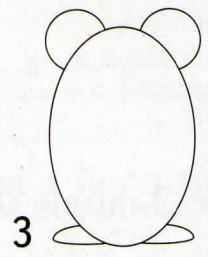
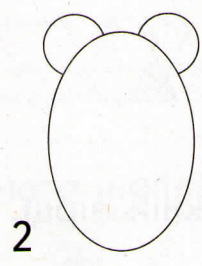
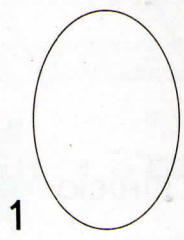

ПИШУ ПОХИЛО ПРЯМІ ЛІНІЇ

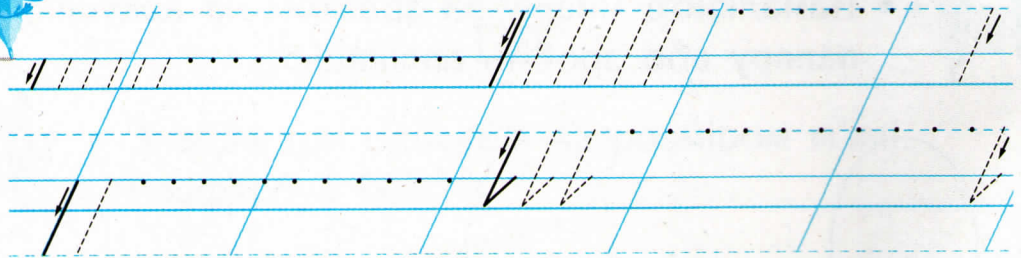

• Знайди місце кожній зірці. З'єднай лінією.

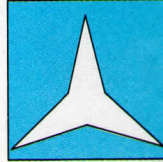
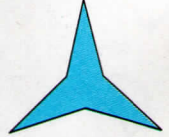

ПИШУ ПОХИЛО ПРЯМІ, ЗАОКРУГЛЕНІ ВНИЗУ

- «Проведи» по зірочках космонавта до марсохода.

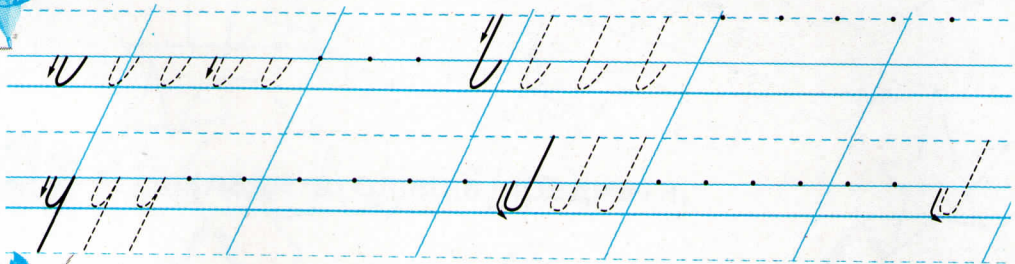
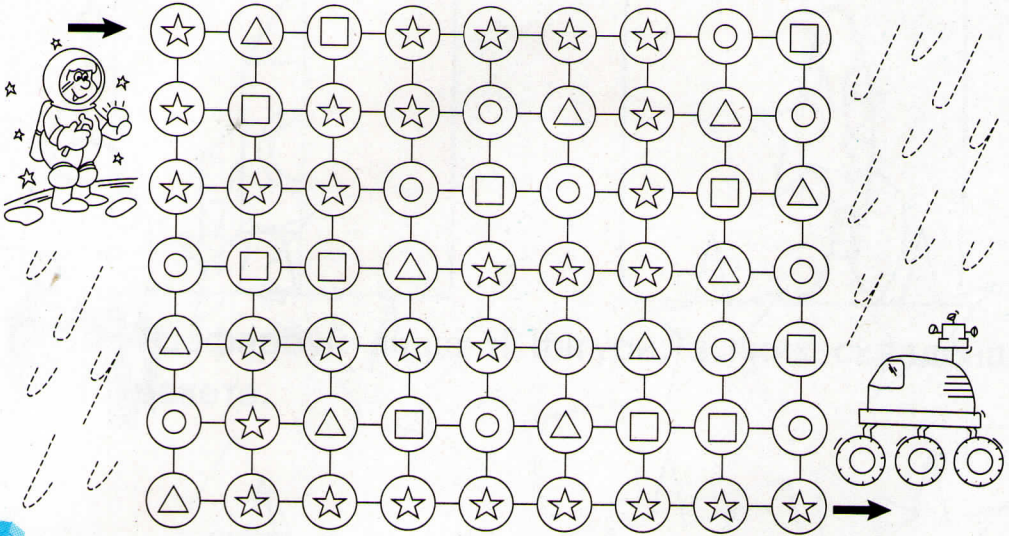

- З'єднай кожного інопланетянина з його тінню.

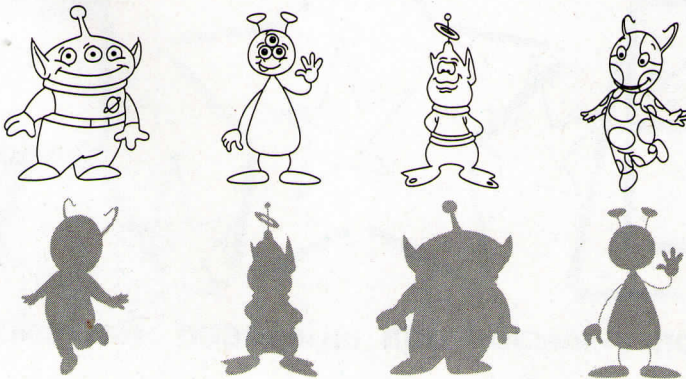

ВПРАВЛЯЮСЯ ПАЛЬЧИКАМИ



- «Пройди» по зірках спочатку пальчиками правої, а потім лівої руки.
У кожного пальчика своя зірка.

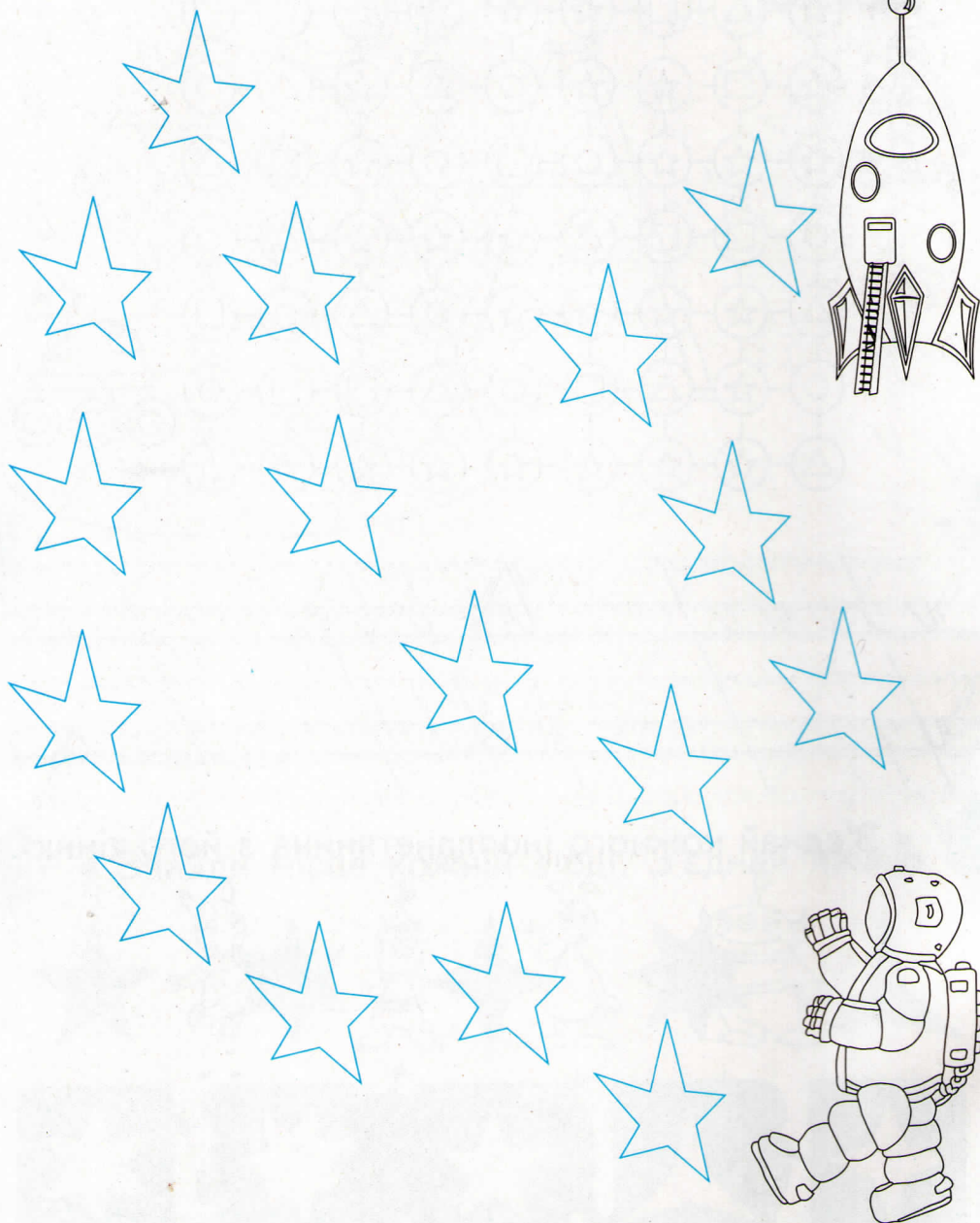

ВИКОНУЮ ЦІКАВІ ЗАВДАННЯ



- Вибери ракету, яка тобі подобається й домалюй її другу половину.

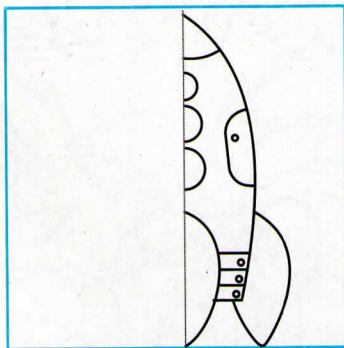
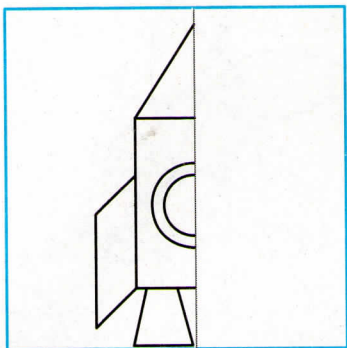

- Розфарбуй лише ті фігури, з яких складена ракета.

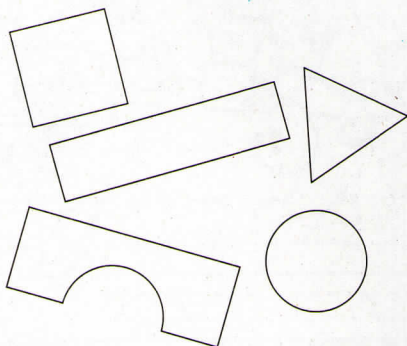
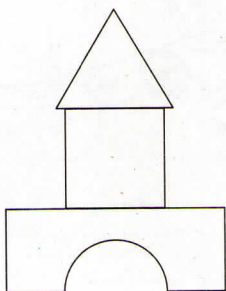

- Виклади з олівців предмети.

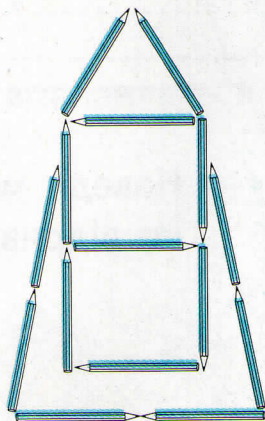
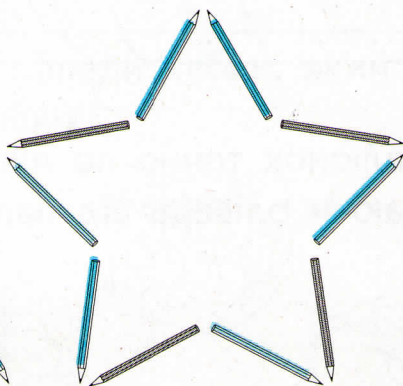
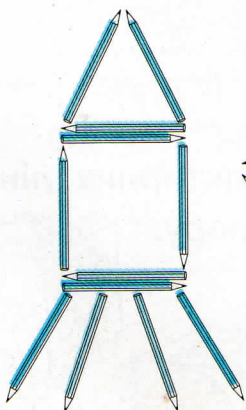

- Придумай розповідь про космічну подорож.

ПИШУ ПОХИЛО ПІВОВАЛИ



- Наведи пунктирні лінії.

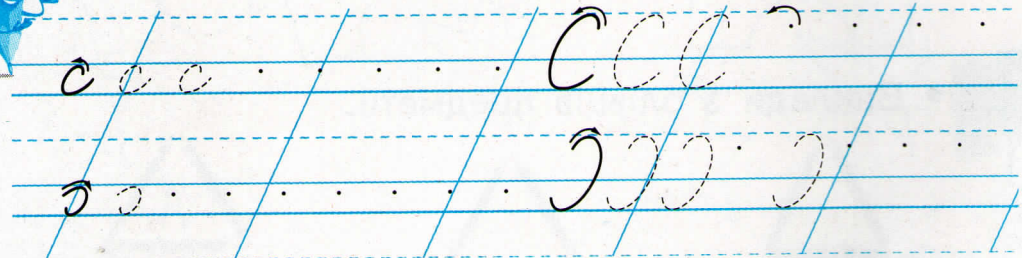
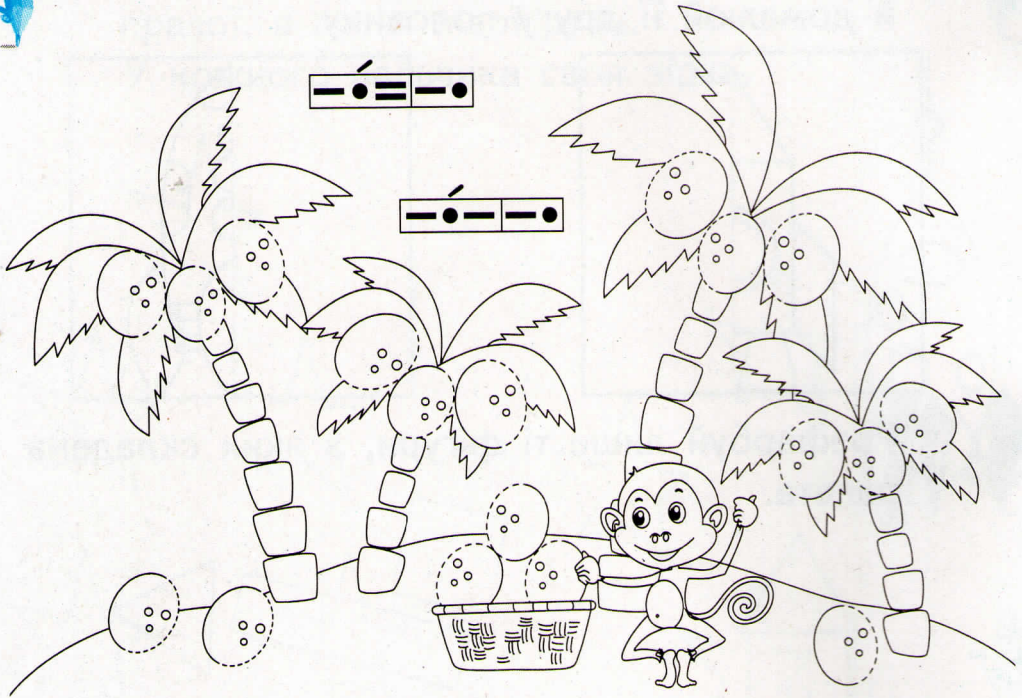

- Наведи малюнок точно по пунктирних лініях, не відриваючи олівець від паперу.

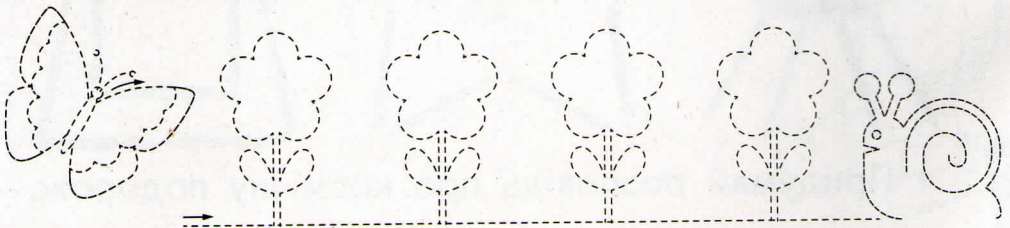

ПИШУ ОВАЛИ В ПОВНІЙ СІТЦІ ЗОШИТА



- Наведи шишки по пунктирних лініях.

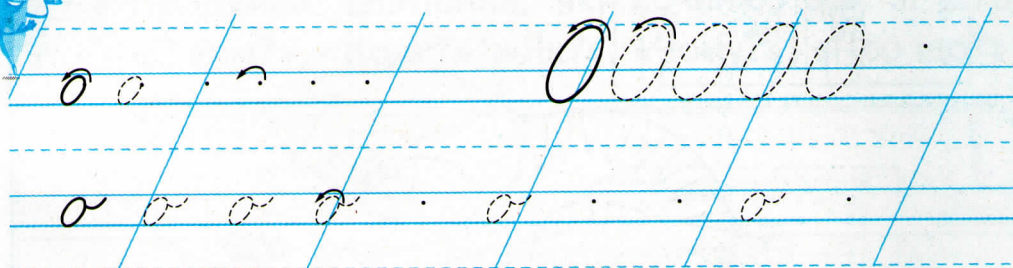
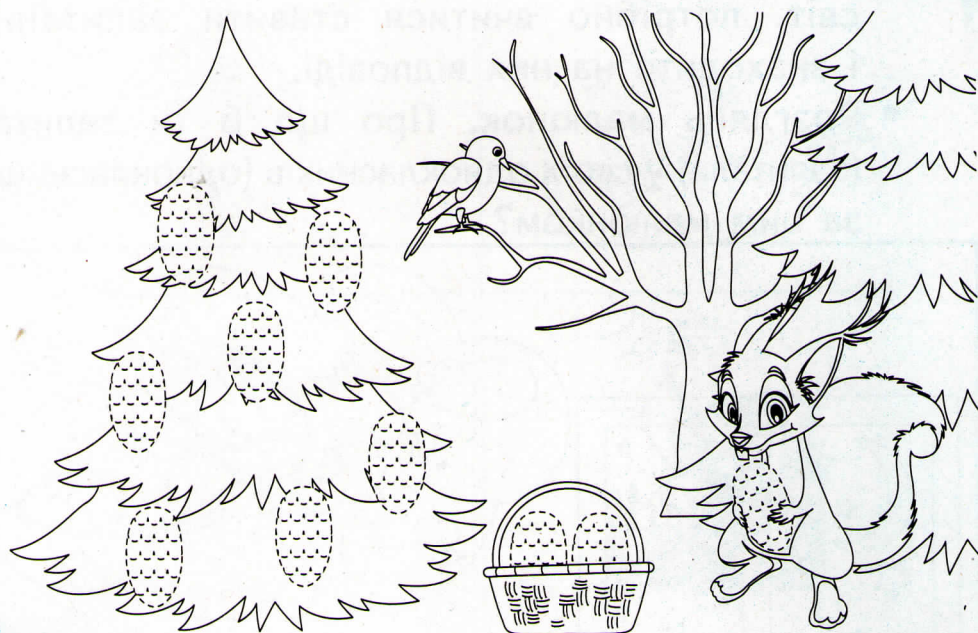

- Знайди й обведи кубик, який відрізняється від усіх інших.

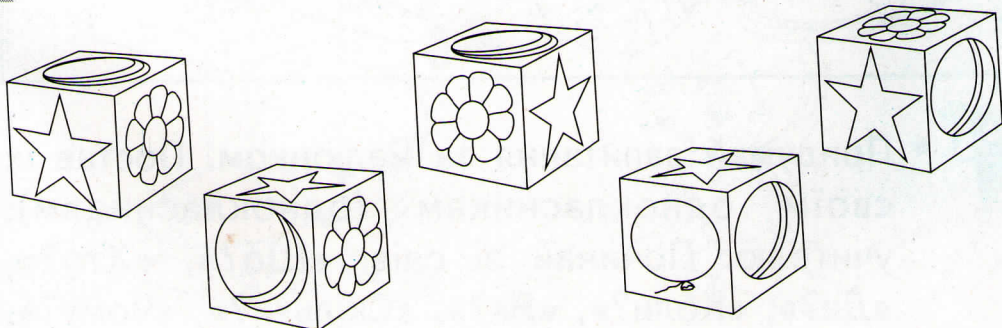

ВЧУСЯ ЗАПИТУВАТИ



Щоб більше дізнатися про себе і навколишній світ, потрібно вчитися ставити запитання і знаходити на них відповіді.

- Розглянь малюнок. Про що б ти запитав (запитала) у своїх однокласників (однокласниць) за цим малюнком?

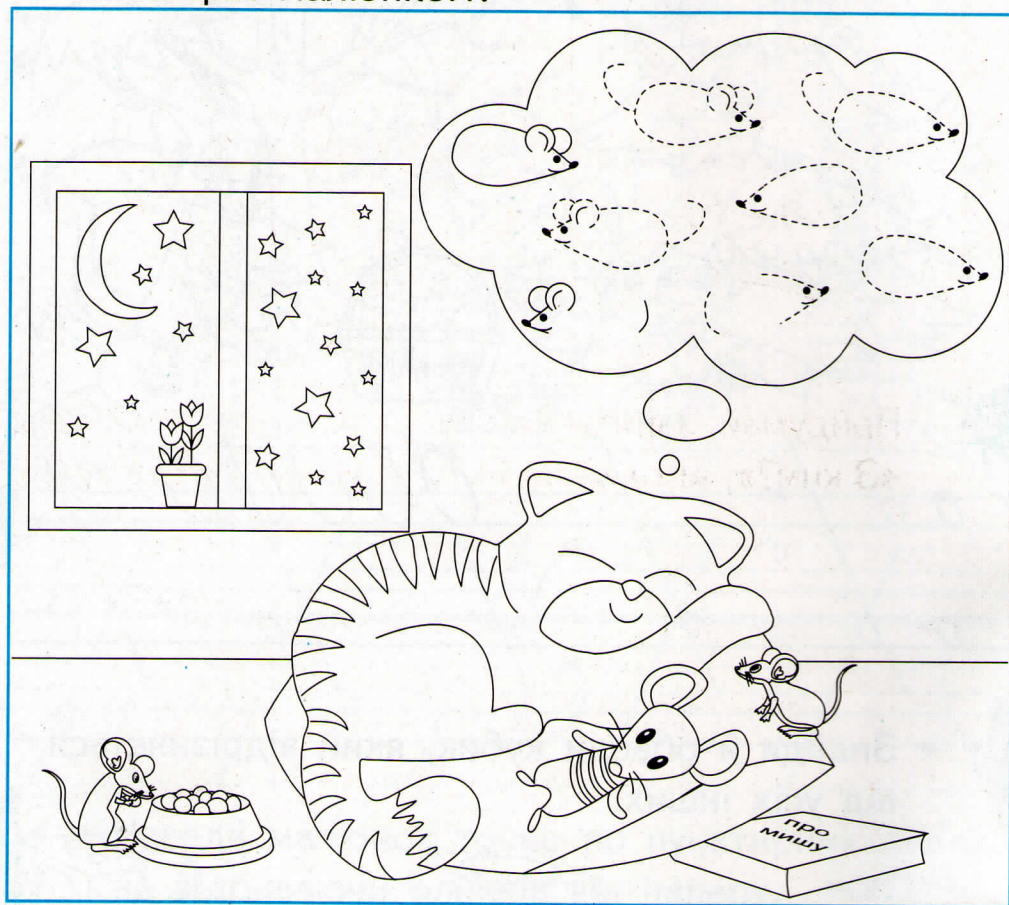

- Придумай запитання за малюнком. Постав їх своїм однокласникам (однокласницям), учителю. Починай зі слів: «Що?», «Хто?», «Де?», «Коли?», «Як?», «Скільки?», «Чому?».

- 
- Пограйте у гру «Хто більше запитає?». Позмагайтеся, хто з вас придумає більше запитань до малюнків.

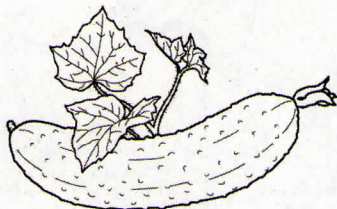
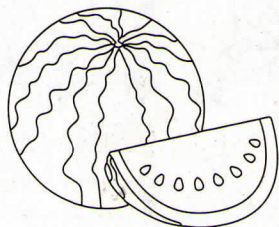

- 
- Придумай запитання, які починаються зі слів: «З ким?», «Коли?», «Як?», «Чому?», «Про що?».

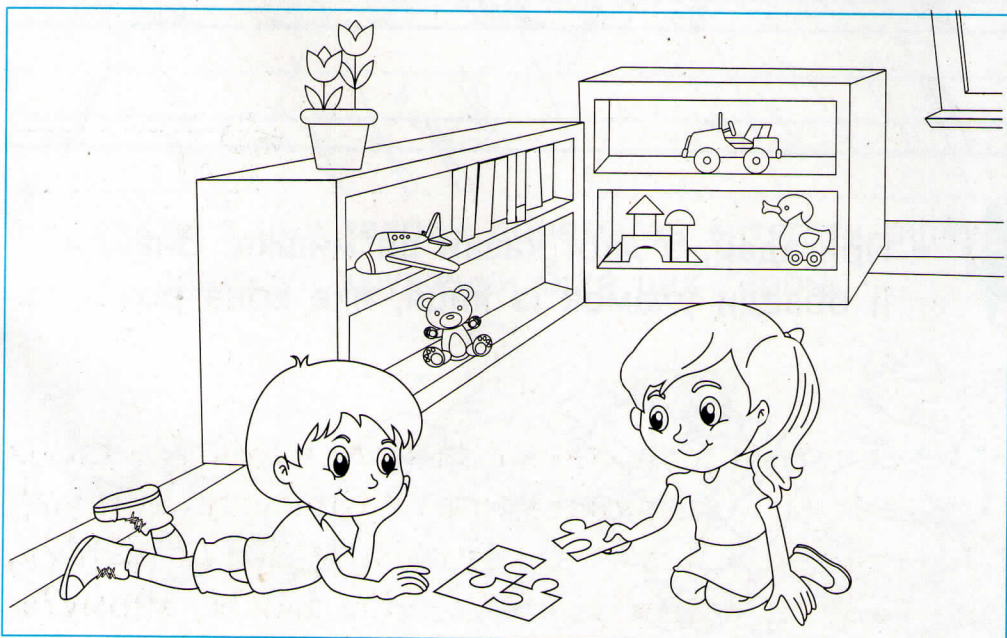

ВЧУСЯ ПИСАТИ ПЕТЕЛЬНІ ЛІНІЇ



- Наведи пунктирні лінії.

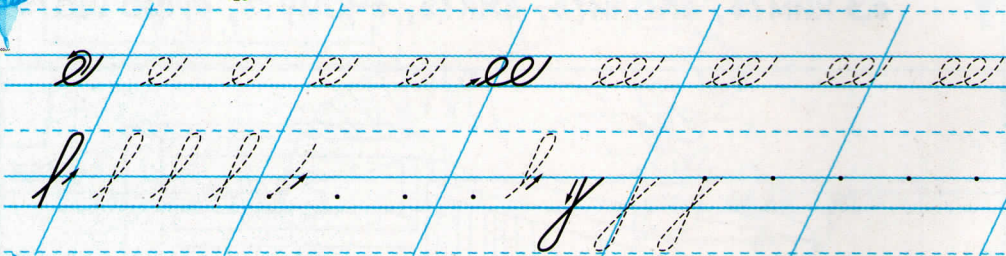
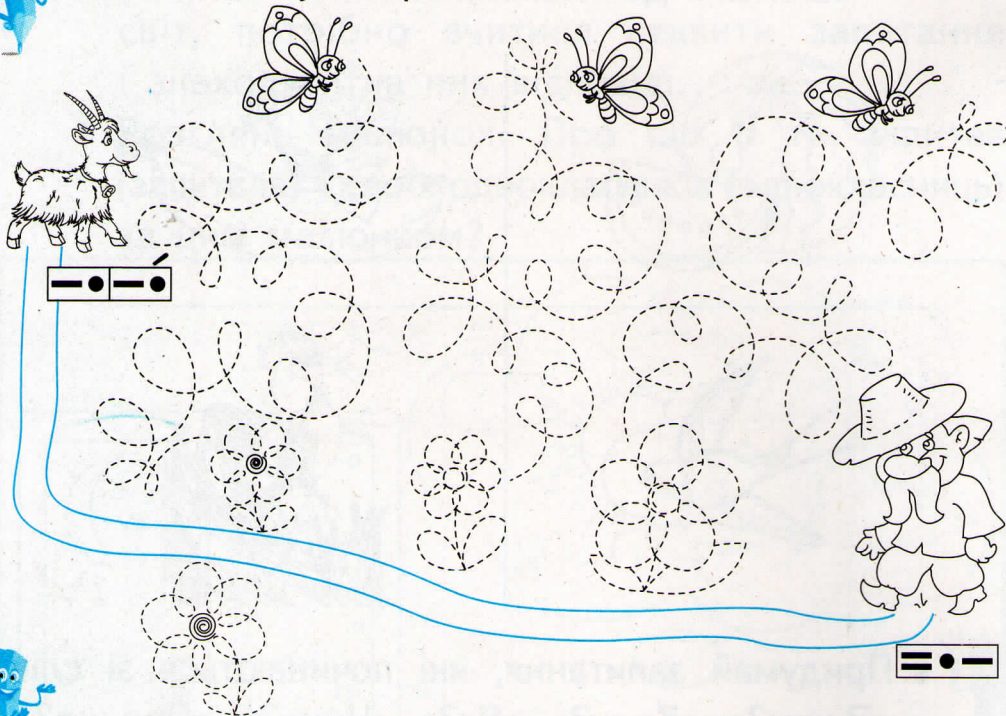

- Пригадай, з якої казки ця мишка. Знайди й обведи уламок із яйця, яке вона розбила.

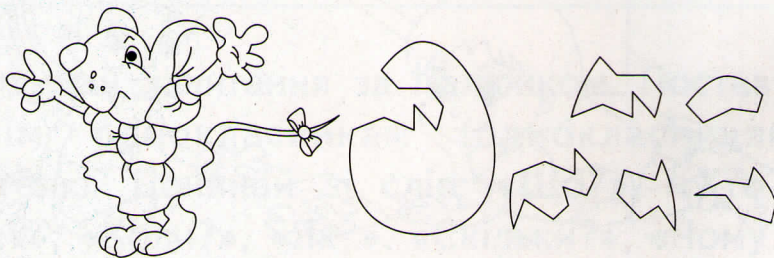



- Знайди на малюнку двох козенят в однаковому одязі. Розфарбуй їх.

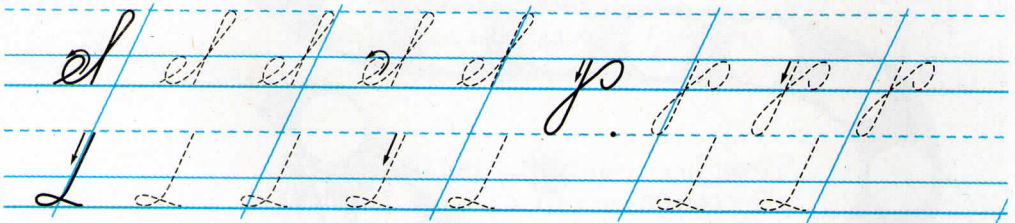
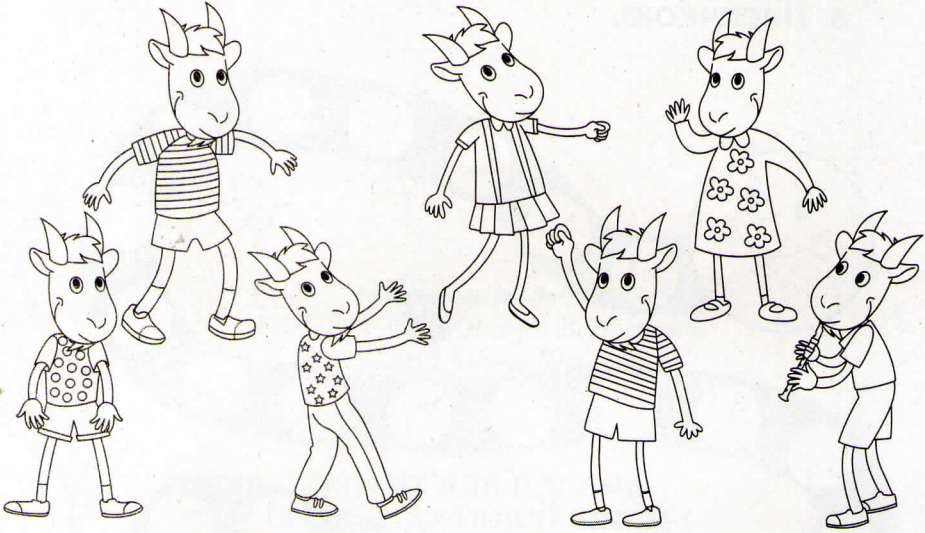

- Хто з цих тварин допомагав витягати ріпку? Зафарбуй кружечки біля цих героїв.

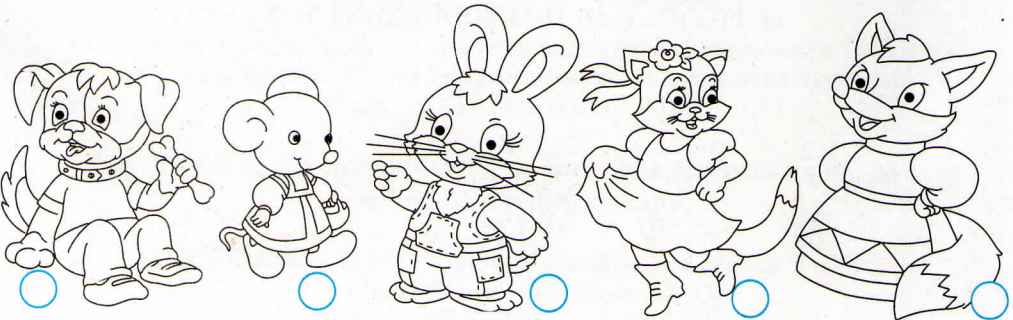



- Домалюй смайлики. Дізнайся, який настрій буде в Колобка, коли він зустрінеться з Лисичкою.



Навчально-методичний комплект до «Букваря» 2017-2018 навчальний рік



Комплект забезпечував:

уроки письма, фрагменти уроків для розвитку зв'язного мовлення, уроки читання



НОВА УКРАЇНЬСЬКА ШКОЛА

Навчально-методичний комплект «Навчання грамоти. 1 клас» 2017-2018 навчальний рік

Комплект забезпечує:

уроки письма, фрагменти уроків для розвитку зв'язного мовлення, уроки читання, підготовчі вправи до письма, пальчикові ігри, уроки розвитку зв'язного мовлення, розвиток аудіативних умінь, матеріали для реалізації методики «Щоденні 5»

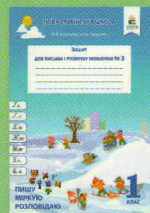

До цього комплекту рекомендовано:

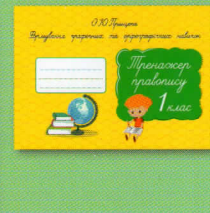

ISBN: 978-617-656-867-4



9 786176 568674



Торговий дім
«Освіта-Центр+»

З питань придбання навчально-методичної літератури можна звертатися:
ТОВ «ТД «ОСВІТА-ЦЕНТР+»
osvita-center.com.ua;
osvita@osvita-center.com.ua
тел.: (044) 209-76-49; (099) 553-33-96;
(098) 961-73-18; (067) 401-75-41.