



В. П. Порощук

ДОСЛІДЖУЮ
СВІТ ЧАСТИНА 1



Харків
Видавнича група «Основа»
2019

Порощук В. П.

П59 Я досліджую світ. 1 клас. Частина 1 / В. П. Порощук. — Х. : Вид. група «Основа», 2019. — 222, [2] с. — (Серія «Мій конспект»).

ISBN 978-617-00-3614-8.

Посібник містить орієнтовне календарно-тематичне планування та розробки уроків інтегрованого курсу «Я досліджую світ» у 1-му класі Нової української школи, складені відповідно до вимог нового Державного стандарту початкової освіти (2018) за Типовою програмою авторського колективу під керівництвом О. Я. Савченко.

Розподіл годин і тематика уроків відповідають змісту підручника Н. М. Бібік, Г. П. Бондарчук (Я досліджую світ: підруч. інтегр. курсу для 1 кл. закл. загал. серед. освіти: у 2-х ч. — Х. : Вид-во «Ранок», 2018).

Конспекти уроків, різноманітних за формою проведення, побудовано з урахуванням основних положень Концепції «Нова українська школа», на засадах компетентнісного, діяльнісного підходів, з використанням елементів інтеграції, інноваційних та здоров'язбережувальних технологій, інтерактивних методів та прийомів навчання, сучасного обладнання як складової нового освітнього середовища.

Для вчителів початкової школи.

УДК 37.016

ЗМІСТ

Орієнтовне календарно-тематичне планування	5
Урок 1. Моя країна Україна	7
Урок 2. Хто ти	11
Урок 3. Дорога до школи	14
Урок 4. Тут я вчуся	17
Урок 5. Наш клас	20
Урок 6. Безпека в школі	23
Урок 7. Правила евакуації	27
Урок 8. Для чого ходять у школу	31
Урок 9. Як упізнати осінь	34
Урок 10. Створення лепбука «Книжка осені»	38
Урок 11. На прогулянці будемо обережними!	41
Урок 12. З чого складається світ	44
Урок 13. Рослини восени	47
Урок 14. Прикмети осені	50
Урок 15. Що росте на підвіконні	53
Урок 16. Майструємо з осінніх плодів	57
Урок 17. Тварини восени	60
Урок 18. Осінні турботи людей	63
Урок 19. День школярів	67
Урок 20. Створення лепбука «Розпорядок дня»	71
Урок 21. Дбай про свою поставу	75
Урок 22. Що потрібно для навчання	79
Урок 23. Хто що робить	82
Урок 24. Хто працює в школі	86
Урок 25. Дорога і транспорт	89
Урок 26. Безпека на дорозі	92
Урок 27. Дбай про свою безпеку	95
Урок 28. Виготовлення пішохідної зебри з опалого листя	98
Урок 29. Як діяти, кого кликати на допомогу	101
Урок 30. Чим я пізнаю світ	104
Урок 31. Про що дізнаюся на дотик	107
Урок 32. Чим я бачу	111
Урок 33. Як зберегти зір	115
Урок 34. Чим я чую	119

Урок 35. Створюємо оркестр	122
Урок 36. Впізнаю на смак	125
Урок 37. Впізнаю на запах	128
Урок 38. Для чого нам зуби	132
Урок 39. Для чого потрібні органи чуття	136
Урок 40. Практикум «У природі все пов’язане»	139
Урок 41. Сонце	142
Урок 42. Повітря	145
Урок 43. Виготовлення літачка з паперу	149
Урок 44. Вода	152
Урок 45. Дослідження «Що вода може?»	156
Урок 46. Ґрунт	160
Урок 47. Дослідження «Що можна побачити в ґрунті?»	163
Урок 48. Як насінина стала соняхом	166
Урок 49. Рослини	170
Урок 50. Виготовлення колажу «Бережіть природу!»	173
Урок 51. Тварини	177
Урок 52. Дикі і свійські тварини	180
Урок 53. У двері стукає зима	183
Урок 54. Виготовлення лепбука «Зимові сторінки»	186
Урок 55. Нежива і жива природа взимку	189
Урок 56. Як допомогти тваринам узимку	193
Урок 57. Виготовлення годівнички для птахів власноруч	196
Урок 58. Зимові розваги	200
Урок 59. Виготовлення сніговика з паперу	203
Урок 60. Дбай про здоров’я взимку	207
Урок 61. Святковий календар зими. Лист Миколаю	211
Урок 62. Новий рік і Різдво	214
Урок 63. Виготовлення різдвяного янголятка	217
Урок 64. Узагальнення та систематизація знань учнів	220
Література та Інтернет-ресурси	223

ОРІЄНТОВНЕ КАЛЕНДАРНО-ТЕМАТИЧНЕ ПЛАНУВАННЯ

№ з/п	Тема уроку	Дата
1	Моя країна Україна	
2	Хто ти	
3	Дорога до школи	
4	Тут я вчуся	
5	Наш клас	
6	Безпека в школі	
7	Правила евакуації	
8	Для чого ходять у школу	
9	Як упізнати осінь	
10	Створення лепбука «Книжка осені»	
11	На прогулянці будемо обережними!	
12	З чого складається світ	
13	Рослини восени	
14	Прикмети осені	
15	Що росте на підвіконні	
16	Майструємо з осінніх плодів	
17	Тварини восени	
18	Осінні турботи людей	
19	День школярів	
20	Створення лепбука «Розпорядок дня»	
21	Дбай про свою поставу	
22	Що потрібно для навчання	
23	Хто що робить	
24	Хто працює в школі	
25	Дорога і транспорт	
26	Безпека на дорозі	
27	Дбай про свою безпеку	
28	Виготовлення пішохідної зебри з опалого листя	
29	Як діяти, кого кликати на допомогу	
30	Чим я пізнаю світ	
31	Про що дізнаюсь на дотик	
32	Чим я бачу	
33	Як зберегти зір	

№ з/п	Тема уроку	Дата
34	Чим я чую	
35	Створюємо оркестр	
36	Впізнаю на смак	
37	Впізнаю на запах	
38	Для чого нам зуби	
39	Для чого потрібні органи чуття	
40	Практикум «У природі все пов'язане»	
41	Сонце	
42	Повітря	
43	Виготовлення літачка з паперу	
44	Вода	
45	Дослідження «Що вода може?»	
46	Ґрунт	
47	Дослідження «Що можна побачити в ґрунті?»	
48	Як насінина стала соняхом	
49	Рослини	
50	Виготовлення колажу «Бережіть природу!»	
51	Тварини	
52	Дикі і свійські тварини	
53	У двері стукає зима	
54	Створення лепбука «Зимові сторінки»	
55	Нежива і жива природа взимку	
56	Як допомогти тваринам узимку	
57	Виготовлення годівнички для птахів власноруч	
58	Зимові розваги	
59	Виготовлення сніговика з паперу	
60	Дбай про здоров'я взимку	
61	Святковий календар зими. Лист Миколаю	
62	Новий рік і Різдво	
63	Виготовлення різдвяного янголятка	
64	Узагальнення та систематизація знань учнів	

УРОК 1. МОЯ КРАЇНА УКРАЇНА

Мета:

- **формування предметних компетентностей:** формувати елементарне уявлення про рідний край — Україну; активізувати словник дітей словами та словосполученнями (*Україна, українська мова, рідний край*); розвивати у дітей допитливість; виховувати патріотизм, любов до своєї країни, гордість за свій народ;
- **формування ключових компетентностей:** спілкування державною (*і рідною у разі відмінності*) мовами; уміння навчатися впродовж життя; соціальні та громадянські компетентності.

Обладнання: предметні малюнки, фліпчарт, комп'ютер, відеоролик, конверти з пазлами, фарби, пензлики, папір, клубок ниток, розрізна азбука.

Тип уроку: урок засвоєння нових знань.

Освітні галузі: громадянська та історична, мовно-літературна.

Хід уроку

I. ВСТУПНА ЧАСТИНА

1. Організаційний момент

Доброго ранку, Україно моя!
Доброго ранку, рідна земля!
Доброго ранку, люди Землі!
Доброго ранку, першокласники мої!

2. Актуалізація опорних знань

«Мозковий штурм»

— Що ми називаємо рідним краєм? (*Відповіді дітей.*)

3. Повідомлення теми та мети уроку

Є щось святе в словах «мій рідний край»,
Для мене — це матусі рідна пісня,
І рідний сад, від квіту білосніжний,
І той калиновий у тихім лузі гай.

— Про що будемо сьогодні говорити? (*Відповіді дітей.*)

— Отже, сьогодні поговоримо про рідний край, про Україну.

II. ОСНОВНА ЧАСТИНА

1. Вивчення нового матеріалу

Поетична хвилинка

— Послухайте вірш. (*Учитель читає вірш Н. Зарічної «Про Україну».*)

Я тримаю у руці
Кольорові олівці.
Хочу я намалювати
Кримські гори і Карпати.
Степ і пагорби Дніпрові,
І озера, і діброви,
І веселку, і калину,
Чорне море і Дунай —
Все це наша Україна,
Наш чудовий рідний край!

— Що хотіла намалювати авторка?

— Про що йдеться у вірші?

Складання «Кластера»

— Що авторка називає рідним краєм?



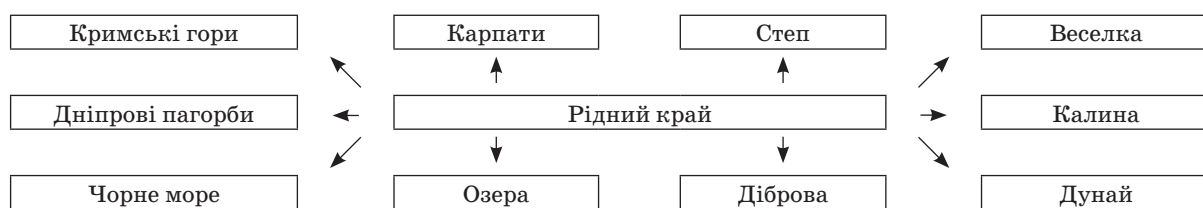

Висновок. Рідний край — чудовий та найдорожчий. Кожен пишається своєю Батьківщиною. Для нас рідний край — Україна.

Перегляд відеоролика «Рідний край» (<https://youtu.be/73PJda686XE>)

- Послухайте пісню про рідний край.
- Що автор називає коханим краєм? (*Рідну Україну.*)
- Яку присягу він дає? (*Віддати свою силу і любов, щоб рідна земля була вільною.*)
- Чого обіцяє не забути автор? (*Батьківський поріг.*)

Робота за підручником (с. 4–5). Технологія «Акваріум»

Учитель пропонує одній із груп сісти в центрі класу. Подає команду прочитати вірш (*читає учитель або учень, який уміє читати*) і розпочати обговорення змісту вірша.

I група — «Українська мова» (за Г. Чубач)

- Що курчатко принесло дитинці? (*Літери.*)
- Що зробила дитина з літер? (*Збудувала слово.*)
- Як звучить українська мова? (*Як пісня.*)
- Яке слово склали діти? (*Україна.*)

II група — «Україна» (за В. Новомировою)

- Які є країни на світі? (*Різні.*)
- Що в них є? (*Ліси, лани.*)
- Яка країна на землі одна? (*Україна.*)

Наприкінці обговорення учні мають дійти спільного рішення за 3–5 хв.

Учитель ставить класу запитання:

- Чи погоджуєтеся ви з думкою групи?

Висновок. Рідна країна у всіх одна. Українська мова звучить, як пісня.

Мовна гра «Склади слово»

Учні довільно витягують літери різної азбуки *А, К, Ї, Р, У, А, Н*, складають слово **УКРАЇНА**.

Малюнковий скрайбінг

Учитель починає речення, діти його продовжують. Один учень на фліпчарті розміщує малюнки за змістом розповіді.

В Україні багато... (*річок, гір, лісів*). У річках водиться багато... (*риби*). У лісах живуть... (*звірі, птахи*), є багато... (*квітів, трав, грибів*). На полях колоситься... (*пшениця*). В Україні є багато сіл і... (*міст*). У містах є різні... (*заводи*) і... (*фабрики*). Але найбільша гордість України — це її... (*люди*). Звати їх... (*українці*).

Фізкультхвилинка

Учитель читає дітям вірш, а вони, утворивши коло, виконують рухи відповідно до змісту тексту.

- | | |
|-----------------------|---|
| Он повзе мурашка. | (<i>Рухаються навприсідки.</i>) |
| Он хлопоче річка. | (<i>Підводяться, імітують руками хвилі.</i>) |
| Не зривай ромашку! | (<i>Заперечливо хитають головою.</i>) |
| Не топчи травичку! | (<i>Ходять навшпиньки.</i>) |
| В зелені діброва, | (<i>Рухаються по колу, розвівши руки в сторони.</i>) |
| В китицях ліщина... | |
| Глянь, яка чудова | (<i>Виконують повороти тулуба,</i> |
| Наша Україна! | <i>тримаючи руки на поясі.</i>) |
| Журавлі над лугом | (<i>Рухаються по колу, махаючи руками, ніби крилами.</i>) |
| Линуть рівним клином. | |
| Будь природі другом, | (<i>Стають обличчям до центру кола.</i>) |
| Батьківщині — сином! | (<i>Беруться за руки і підіймають їх угору.</i>) |

2. Самостійне застосування учнями знань (тренувальні вправи)

Технологія «Два — чотири — всі разом»

— Доберіть ознаки до слова «Україна».

Учні індивідуально обмірковують можливі відповіді. Потім об'єднуються в пари, доповнюючи думки одне одного.

Далі діти в четвірках ухвалюють спільне рішення. Завершується робота обговоренням поставленого завдання з усім класом.

Наприклад: Україна (яка?) — ... (багата, щедра, неозора, велика, могутня, квітуча, дружна, незалежна, дорога, найкраща, щаслива, рідна...).

Висновок. Найдорожчою для кожної людини є рідна країна.

Технологія «Крісло автора»

— Де ви народилися?

— Де ви живете сьогодні?

— Як називається ваше місто чи село?

— На якій вулиці ви мешкаєте?

Фізкультхвилинка

Промовляючи вірш, діти виконують рухи.

Україна — (Розводять руки в сторони.)
Рідний край, (Піднімають руки догори.)
Поле, річка, (Виконують повороти тулуба з розведеними в сторони руками.)
Синій гай. (Присідають.)
Любо стежкою іти — (Крокують.)
Тут живемо я і ти! (Беруть одне одного за руки.)

I. Січовик

3. Творче перенесення знань у нові ситуації (творчі вправи)

Мовна вправа «Закінчи прислів'я»

Діти мають закінчити прислів'я, пояснити їхній зміст.

- Кожному мила... (своя сторона).
- Добре тому, хто... (в своєму дому).
- Вдома і стіни... (гріють).
- Де народився, там... (і згодився).
- Всюди добре, а вдома... (найкраще).

Творча вправа «Скажи своє слово про Україну»

— Розкажіть, якою ви хочете бачити нашу державу. Що для неї можете зробити сьогодні?

Діти працюють у «колі», всі дають свій варіант відповіді.

Висновок. Щоб Україна стала прекрасною державою, ви маєте дбати про її зміцнення й процвітання. Ваша любов до України виявляється у старанному навчанні, повазі до людей праці, до українських традицій, любові до природи.

Технологія «Сітка Елвермана»

— Чи знаєте ви свій рідний край?

— Організуйте дискусію в класі, обговоріть проблему. (Кожен учень робить свій висновок щодо поставленої учителем проблеми.)

Так	Проблема	Ні
	Щоб любити свій рідний край, потрібно його добре знати.	

Робота в групах. Гра «Склади карту»

Групи отримують у конвертах пазли. За сигналом учителя діти складають з 9 пазлів карту України.

Перемагає група, яка найшвидше і правильно складе карту.

Робота за підручником (с. 5). Обговорення у загальному колі

- Розгляньте малюнки своїх однолітків.
- Що зобразили вони у своїх роботах?
- Що ви намалювали б на тему «Моя країна — Україна»?

Вправа-гра «Де ти живеш?»

Обладнання: фарби, пензлики, папір.

Учитель пропонує учням намалювати свою вулицю.

- Що вам найбільше подобається на вашій вулиці. За що ви любите її? (Відповіді дітей.)

Висновок. Усі ці вулиці складають місто/село, у якому ми народились і живемо. Для нас воно найрідніше. Це наша мала батьківщина.

Гра «Ти котись, котись, клубочок»

Ведучий разом з дітьми промовляє слова:

Ти котись, котись, клубочок,
Швидко, швидко по руках!
У кого зараз клубочок,
Дасть відповідь швидше нам.

Дитина, в руках якої виявився клубочок, після виголошення останнього слова повинна відповісти на запитання ведучого:

- Що ви знаєте про Україну?

III. ЗАКЛЮЧНА ЧАСТИНА. РЕФЛЕКСІЯ

Технологія «Ромашка Блума»

«Ромашка Блума» — квітка з шести пелюсток — шість типів запитань.

Перша пелюстка (проста). Що означає любити рідний край?

Друга пелюстка (уточнювальна). Чи всім потрібно знати історію своєї країни?

Третя пелюстка (пояснювальна). Чому потрібно вивчати рідний край?

Четверта пелюстка (творча). Що корисного ви можете зробити для нашої країни?

П'ята пелюстка (оцінювальна). Чи добре, що ваша діяльність сприяє процвітанню вашої малої батьківщини?

Шоста пелюстка (практична). Які традиції нашого народу ви впроваджуєте?

Вправа «Моя думка»

Учитель зачитує рядки вірша:

Є з усіх одна країна, найрідніша нам усім.
То — прекрасна Україна, нашого народу дім!

О. Лупій

Кожен учень одним реченням коментує їхній зміст.

Висновок. Любіть свою країну, пам'ятайте її минуле, творіть щасливе сьогодні та вірте в краще майбутнє!

ДЛЯ ВЛАСНИХ НОТАТОК

Стратегія «Діаграма Венна»

— Поміркуйте, що у вас усіх є спільного, а що — відмінного.



Вправа «Подібність і відмінність»

Учитель. Знайдімо відмінність та схожість одне з одним. Кожен з вас повинен вимовити фразу, звертаючись до сусіда праворуч: «Ми з тобою схожі, тим що... (називає будь-яку ознаку «схожості»), але на відміну від тебе я... (називає будь-яку ознаку «відмінності»)». Наприклад: «Ми з тобою схожі, тим що любимо кішок, але на відміну від тебе я люблю їсти пломбір з хлібом».

Фізкультхвилинка

2. Самостійне застосування учнями знань (тренувальні вправи)

Гра «Ти мені подобаєшся тим...»

Учні по черзі передають м'яч одне одному, промовляючи: «Ти мені подобаєшся тим...» і доповнюючи їх характеристикою однокласника. (Наприклад: що завжди щирий; що ділився з усіма; що завжди всім допомагаєш; що цікаво організовуєш ігри тощо.)

Гра «Добре чи погано?»

Обладнання: сюжетні малюнки, на яких зображено добрі й погані людські вчинки.

Учитель починає гру з бесіди про те, що українці — доброзичливий та чесний народ, вони захищають слабких і поважають літніх людей. Потім кожна пара дітей отримує по два сюжетні малюнки із зображенням добрих та поганих учинків. Діти обговорюють сюжети, потім по черзі демонструють малюнки всім, розповідають, що на них зображено, і дають власну оцінку вчинкам (*добрі вони чи погані, чи вчинить так справжній українець*).

Робота за підручником (с. 7). Обговорення у загальному колі

— Як ви будете звертатися до вчителів, однокласників, однокласниць?

Учні наводять приклади звертань.

Наприклад:

— Олено Іванівно, поясніть, будь ласка, розв'язок задачі.

— Петрику, ходімо разом додому.

— Тетянко, позич, будь ласка, лінійку.

Вправа «Інтерв'ю»

Учень-кореспондент бере інтерв'ю в учнів.

— Назвіть своє захоплення.

— Які спільні захоплення в учнів вашого класу?

— Назвіть найцікавіше, на вашу думку, захоплення.

Вправа «Чарівний обруч»

Учитель пропонує дітям утворити коло, у центрі якого лежить обруч. Потім пояснює, що цей обруч чарівний і кожен, хто стане в нього, перетворюється на веселого цуцика (*злу пантеру, сумного зайчика, здивовану кізочку*). Під відповідну музику діти почергово виконують ролі.

Технологія «Акваріум»

— Послухайте притчу.

Одного разу у древнього східного мудреця запитали: «У кого ти вчився вихованості?» «У невихованих, — відповів він, — тому що...».

— Що, на вашу думку, відповів мудрець? (Відповіді дітей.)

— Мудрець сказав: «Я уникав робити те, що роблять вони».

Учитель пропонує одній із груп сісти в центрі класу. Подає команду розпочати обговорення проблеми «Як ви зрозуміли слова мудреця?».

Наприкінці обговорення учні мають дійти спільного рішення за 3–5 хв.

Педагог ставить класу запитання:

— Чи погоджуєтеся ви з думкою групи?

Руханка «Дзеркало»

Учасники об'єднуються в пари. У кожній парі обирають ведучого, інший — його «дзеркало». Ведучий спонтанно виконує рухи руками. Другий учасник повинен синхронно повторювати їх (*у дзеркальному відображенні*).

3. Творче перенесення знань у нові ситуації (творчі вправи)

Гра «Чарівна рука»

Діти на аркушах паперу обводять та вирізують свою долоньку. Учитель пропонує на пальчиках написати перші літери своїх хороших якостей (*за потреби, учитель допомагає учням записати відповідну літеру*). (*Учні, за бажанням, розфарбовують свій малюнок.*)

— Подаруйте свої долоньки тому, з ким би ви хотіли подружитися.

Психологічний практикум

Інструктаж. Візьміть набір кольорових олівців і намалюйте себе тричі. На першому автопортреті зобразіть себе таким, яким уявляєте самі. На другому — таким, яким бачать вас оточуючі. На третьому — таким, яким би ви хотіли бути насправді.

Учитель звертає увагу на колір олівців, що використали діти. Синій колір свідчить про брак дружніх стосунків; зелений — про потребу в самоствердженні; червоний — означає бажання досягти успіху; жовтий — використовують оптимісти або люди, які прагнуть життєвих змін.

Вправа «Який (яка) я?»

Учитель пропонує дітям висловити свій емоційний стан, своє самопочуття за допомогою епітетів та порівнянь. *Наприклад:* я веселий та грайливий, як літній дощик; я задоволена, як кішечка на сонечку.

Практична робота. Виготовлення бейджика

Бейджик — це нагрудний значок або повішена на шию табличка з даними про людину, яка цю табличку носить.

Учитель використовує електронний додаток до уроку (електронні матеріали до підручника розміщено на сайті *interactive.ranok.com.ua*) та допомагає дітям записати їхні дані на бейджик.

— Навіщо вам бейджик? (*Відповіді дітей.*)

III. ЗАКЛЮЧНА ЧАСТИНА. РЕФЛЕКСІЯ

Робота в парах

— Чим ви відрізняєтеся одне від одного?

— Що у вас спільного?

— Зробіть висновок зі своїх міркувань.

Висновок. Кожен із вас хлопчик або дівчинка, син чи донька, школяр чи школярка, українець чи українка.

Вправа «Закінчи речення»

Учитель пропонує учням по черзі закінчити речення.

- | | | |
|---------------|---------------------------|-------------------------|
| • Я мрію... | • Я турбуюся... | • Мені соромно, коли... |
| • Я вірю... | • Я сподіваюся... | • Мені сумно, якщо... |
| • Я прагну... | • У майбутньому я хочу... | • Я радію, якщо... |
| • Я люблю... | • Я намагаюся... | |

ДЛЯ ВЛАСНИХ НОТАТОК

УРОК 3. ДОРОГА ДО ШКОЛИ

Мета:

- **формування предметних компетентностей:** поглибити знання учнів про правила дорожнього руху, правила переходу проїжджої частини дороги; учити уникати небезпеки на дорозі, розпізнавати дорожню розмітку, оцінювати ризик під час переходу дороги; розвивати навички свідомого користування Правилами дорожнього руху; виховувати дисциплінованість пішохода, уважність, обережність;
- **формування ключових компетентностей:** спілкування державною (і рідною у разі відмінності) мовами; уміння навчатися впродовж життя; соціальні та громадянські компетентності;

Обладнання: сюжетні малюнки, макет перехрестя, світлофор, кермо для кожної дитини, малюнки транспорту, частини паперової квітки, комп'ютер, відеоролик, малюнки дорожніх ситуацій.

Тип уроку: урок засвоєння нових знань.

Освітні галузі: соціальна і здоров'язбережувальна, мовно-літературна, природнича.

Хід уроку

I. ВСТУПНА ЧАСТИНА

1. Організаційний момент

Знову день почався, діти,
Всі зібрались на урок.

Тож пора нам вирушати —
Кличе в подорож дзвінок.

2. Актуалізація опорних знань

Вправа «Вірю — не вірю»

Кожне питання починається словами «Чи вірите ви, що...». Учні повинні погодитися з цим твердженням чи заперечити.

- Чи вірите ви, що діти можуть переходити дорогу будь-де?
- Чи вірите ви, що учні повинні вибрати безпечний маршрут до школи?
- Чи вірите ви, що на дорозі можна гратися, якщо немає машин?
- Чи вірите ви, що завжди потрібно бути обережним на дорозі?

3. Повідомлення теми та мети уроку

— Назвіть своє припущення щодо теми нашого уроку. (*Діти висловлюють свої припущення.*) Розгорніть підручник (с. 8–9), зараз дізнаємося, хто з вас був найточнішим. (*Учитель зачитує тему уроку в підручнику.*)

II. ОСНОВНА ЧАСТИНА

1. Вивчення нового матеріалу

Робота за підручником (с. 8–9)

- Розгляньте малюнки. Що зображено на фото?
- Проведіть дітей до школи.
- Виберіть свою доріжку. Поясніть, чого ви її обрали. (*Діти вибирають безпечний маршрут до школи.*)

Інформаційне повідомлення

— Ви щодня ходите до школи певним маршрутом. Дуже добре було б разом з батьками декілька разів пройти цим маршрутом, щоб запам'ятати його та звернути увагу на:

- дорожні знаки, що є на цьому маршруті;
- дорожню розмітку;
- сигнали світлофора.

Висновок. Головне — вибрати найбільш безпечний маршрут.

Гра «Шнурівка»

Змагання проводять між двома командами: учні називають по черзі, ніби зашнуровують шнурівку, правила безпечного руху дорогою до школи. Виграє та команда, яка останньою назвала правило.

«Асоціативний куц»

- То пряма, то рівна, то крута,
Поведе тебе по всіх світах.

Починається з порога
Безкінечна ця... (дорога).

— Назвіть слова, з якими асоціює слово «дорога».

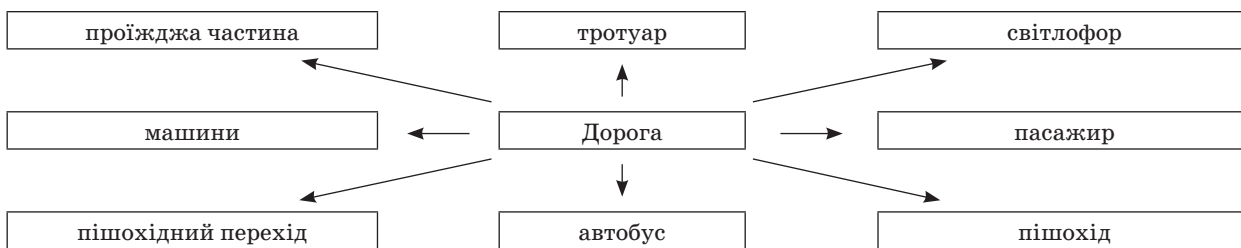

Вправа «Ухвали рішення»

На дошці чи на макеті перехрестя зображено будь-яку дорожню ситуацію за участю пішохода. Учням необхідно ухвалити рішення, як діяти в певній ситуації.

Робота в парах

— Як перейти дорогу, якщо немає світлофора?

Учні виводять правило: «Подивись ліворуч. Якщо машин немає — йди кроком, не біжи. На середині дороги зупинись. Подивись праворуч. Якщо машин немає — йди».

Висновок. Переходь дорогу лише у дозволених місцях.

Перегляд презентації «Дорога до школи» (<https://www.slideshare.net/ssuser0fafbb/1-64526276>)

— Щоб закріпити ваші знання, перегляньмо презентацію «Дорога до школи».

Руханка «Світлофор»

Учні рухаються, а ведучий подає команди, називаючи кольори світлофора.

Якщо учитель каже: «Червоний!», учні мають швидко присісти; якщо «Зелений!» — учасники продовжують іти і плескають у долоні; якщо вони чують «Жовтий!», то мають зупинитися і підняти руки вгору. (Вправу виконують швидко.)

2. Самостійне застосування учнями знань

Перегляд розвивального відео для дітей (<https://youtu.be/ZK42k8otbYY>)

— Перегляньте відео «Увага! На дорозі — діти! Правила дорожнього руху».

— Що з побаченого було для вас новим?

— Яке з правил запам'яталося найкраще?

Гра «Світлофор Моргайчик»

Мета: закріплювати з дітьми сигнали світлофора та їхнє значення; розвивати уважність; уміння швидко реагувати на сигнали світлофора.

Обладнання: світлофор, кермо для кожної дитини.

— До нас завітав наш друг — світлофор Моргайчик. Які сигнали він має? Що означають його кольори? Світлофор бажає пограти з вами. Ви будете маленькими водіями, у кожного з вас — кермо. На червоний колір світлофора ви зупиняєтесь, на жовтий — готуетесь до їзди, на зелений — можете їхати. Хто порушить правила, той потрапляє в ДТП і залишає гру.

Робота в групах. Вправа-гра «Назви переваги»

Учні об'єднуються у чотири групи «Тролейбус», «Автобус», «Маршрутне таксі», «Метрополітен». Можна використати зображення цих видів транспорту, розрізані у формі пазлів (пазли — за кількістю учасників).

Завдання груп: назвати переваги і недоліки певного виду транспорту.

Малюнковий скрайбінг «Добре чи погано». Робота в групах

— Розгляньте малюнки. Дайте оцінку діям дітей.

І група — відберіть і розмістіть на дошці малюнки, де діти дотримують Правил дорожнього руху (Добре).

II група — відберіть і розмістіть на дошці малюнки, де діти не дотримують Правил дорожнього руху (Погано).

Руханка «Кольори світлофора»

— Усі підведіться, поверніться обличчям до світлофора. На зелений колір — крок уперед, на червоний — крок назад, жовтий — на місці. (Виконати декілька разів, прискорюючи лічбу.)

3. Творче перенесення знань у нові ситуації

Вправа «Вкажи шлях»

Діти обирають малюнки дорожніх ситуацій. Їм потрібно допомогти героям правильно подолати шлях, намалювавши його простим олівцем. Виграє той, хто найшвидше і правильно виконає завдання.

Поетична хвилинка

— Послухайте вірш. До чого закликає нас автор?

На дорогу не біжи.
Сам себе побережи.
Найдорожчий скарб — життя.
Знай це, любеє дитя!
Знайте, друзі: дітвори

Можна тільки у дворі
Гратись, бігати, стрибати
Чи м'яча гуртом ганяти.
На дорозі ж — знає кожний —
Гратися ніяк не можна!

Л. Лук'янець

Вправа «Намалюй квітку»

На дошці — серцевина квітки із завданням.

Учні об'єднуються у дві команди. Після обговорення у групі вони по черзі називають порядок своїх дій у певній ситуації. Кожною правильною відповіддю додають пелюстку квітки.

Гра «Додай слово»

Щоб на дорогах жертвою не стати,
Потрібно Правила... (вивчати).
Де по дорозі мчать машини,
То це... (проїжджа) є... (частина).
А де прогулюються пари,
Де люди йдуть — це... (тротуари).
Дорогу не перебігайте,
А краще трішки... (зачекайте).

Щоб не було нікому шкоди,
Завжди ідіть на... (переходи).
І теж хвилинку зачекайте,
І не біжіть,... (не поспішайте).
Та щоб у світі добре жити,
То треба Правила... (учити)
Й виконувати їх завжди, —
Тоді не трапиться... (біди).

III. ЗАКЛЮЧНА ЧАСТИНА. РЕФЛЕКСІЯ

Технологія «Мікрофон»

- Які основні правила слід пам'ятати, коли ви йдете до школи?
- Як правильно вибрати шлях до школи?
- Які знаки допомагають пішоходам дотримувати Правил дорожнього руху?
- Які небезпечні місця трапляються на вашому маршруті до школи?
- Що таке обмежена видимість?
- Чому необхідно вивчати Правила дорожнього руху?

Вправа «Аукціон»

Учні називають правила безпечної дороги до школи. Доповнюють одне одного. Той, хто назве правило останнім, а решта не зможуть доповнити, виграє.

ДЛЯ ВЛАСНИХ НОТАТОК

УРОК 4. ТУТ Я ВЧУСЯ

Мета:

- **формування предметних компетентностей:** ознайомити учнів із приміщеннями школи, правилами поведінки в школі; формувати навички орієнтування у розташуванні основних приміщень; розвивати увагу, спостережливість, навички ефективного спілкування та вміння працювати в команді; сприяти розвитку навичок спілкування; виховувати толерантність, дбайливе ставлення до майна;
- **формування ключових компетентностей:** спілкування державною (і рідною у разі відмінності) мовами; уміння навчатися впродовж життя; соціальні та громадянські компетентності.

Обладнання: іграшковий котик, картки-назви приміщень, фото шкільних приміщень, комп'ютер, презентація, «Щоденник вражень».

Тип уроку: урок засвоєння нових знань.

Форма проведення: урок-екскурсія.

Освітні галузі: соціальна і здоров'язбережувальна, мовно-літературна, природнича.

Хід уроку

I. ВСТУПНА ЧАСТИНА

1. Організаційний момент

День сьогодні такий незвичайний,
Сонце встало, умите в росі.
Скликав в школу нас дзвоник привітний,
Зібрались на уроці ми всі.

2. Актуалізація опорних знань

Вправа «Незакінчене речення»

- Для того щоб у школі був порядок та дисципліна...
Висновок. Ми усі маємо дотримувати правил поведінки у школі.

3. Повідомлення теми та мети уроку

- Чи подобається вам наша школа? Чи в усіх куточках школи ви вже побували?
- Якщо ні, то маємо сьогодні нагоду ознайомитися зі шкільними приміщеннями.

II. ОСНОВНА ЧАСТИНА

1. Вивчення нового матеріалу

Вправа «Портфель»

- Згадайте свої відчуття, коли ви вперше переступили поріг школи.
- Що ви чекали від знайомства зі школою? (*Відповіді учнів.*)

Екскурсія школою (ознайомлення з приміщенням школи та знайомство із персоналом)

Учитель пропонує дітям утворити пари та пройти всім разом школою, щоб дослідити, які приміщення тут є.

Запитання для обговорення:

- Скільки поверхів у нашій школі?
- На якому поверсі наш клас, їдальня, медичний кабінет, актова і спортивна зала, бібліотека?
- Які ще приміщення є на нашому поверсі?

Вправа «Мандрівка»

Учні продовжують речення: «Я можу показати, де у школі знаходиться...» (*бібліотека, їдальня, кабінет директора школи, медичний кабінет, вбиральня, спортзала тощо*).

Робота за підручником (с. 10)

- Розгляньте малюнки. Назвіть зображені приміщення.
- Куди ви вже заходили? Де ви зараз?

Робота в групах. Рольова гра

— Продумайте, як слід поводитися, щоб уникнути небезпеки.

Об'єднати дітей у три групи. Кожній дати карточку з назвою одного з приміщень школи — «Спортивна зала», «Їдальня», «Клас». Діти обговорюють і дають варіанти відповідей.

Наприклад:

ПРАВИЛА ПОВЕДІНКИ В ЇДАЛЬНІ

- У їдальню не забігай, а заходь спокійно.
- Сядь за стіл і побажай друзям: «Смачного!».
- За столом сиди прямо, не клади лікті на стіл, ногу на ногу, не штовхайся.
- Не їж поспіхом, пережовуй ретельно їжу, не плямкай.
- Не розмовляй, не смійся.
- Не грайся хлібом, не розкидай його.
- Подякуй кухареві і черговим за смачний обід.

ПРАВИЛА ПОВЕДІНКИ У СПОРТИВНІЙ ЗАЛІ

- На уроки фізкультури приходь у спортивній формі.
- Без дозволу вчителя не вилазь на спортивні споруди.
- Будь уважним, чітко виконуй вказівки вчителя.
- На уроках фізкультури отримуй задоволення від руху.

ПРАВИЛА ПОВЕДІНКИ НА ПЕРЕРВАХ У КЛАСІ

- Класом не бігай, не бешкетуй.
- Не штовхай присутніх.
- Не сміти у класі, коридорах.
- Розмовляй спокійним голосом, не кричи.
- Не кидайся сторонніми предметами.
- Не грайся біля вікна чи на підвіконні.
- Акуратно й уважно користуйся дверима, не встромляй руки у дверні отвори, не бешкетуй, не грюкай дверима, не відчиняй їх раптово.

Дихальна вправа «Урок співів»

Секундний видих. Глибоко вдихнути носом повітря і почати «спів» на видиху: АО, УИ, ИЕ, ЕАУ, УОА тощо.

2. Самостійне застосування учнями знань (тренувальні вправи)

Гра «Познайомимо котика»

Обладнання: іграшковий котик.

Учитель показує дітям іграшкового котика.

— Котик плаче, лапкою витирає сльози. Він заблукав і не знає, куди потрапив.

Учитель пропонує дітям розказати, куди потрапив котик, ознайомити його з приміщеннями школи.

— Як називається будинок, у який потрапив котик?

— Як називається ця кімната?

— Де знаходиться спальна кімната?

— Де ми роздягаємося?

— Де знаходиться їдальня, спортивна зала?

— Де кабінет медичної сестри?

Вправа «Де ми?»

— Розгляньте фото шкільних приміщень. Розкажіть про їхнє призначення.

Вправа «Хто це?»

— Розгляньте фото. Люди яких професій працюють у школі? Коли можна до них звертатися?
(Відповіді дітей.)

Висновок. Школа — наш дім. У школі працюють люди різних професій. Поважаймо їхню працю!

Складання «Кластера»

— Які шкільні приміщення ми відвідали? Кого з працівників школи ми там зустріли?



Перегляд презентації «Знайомство зі школою» (<https://www.slideshare.net/ssuser0fafbb/1-64589650>)

Учні, переглядаючи презентацію, коментують побачене.

Робота в парах

— У парі зі своїм однокласником розкажіть одне одному, як пройти від нашого класу до виходу, їдальні, медпункту, спортивної зали тощо. (Кожна пара отримує своє завдання.)

Фізкультхвилинка

Хто вже, хто вже так стомився,

Що ліворуч нахилився?

Хто вже спить?

Треба дружно всім вам встати,

Фізкультпаузу почати.

Сонце спить, небо спить.

Навіть вітер не шумить.

Рано-вранці сонце встало

І проміння всім послало.

(Підводяться, потягуються.)

(Нахилиються ліворуч.)

(Схиляють голову на долоні.)

(Стають струнко.)

(Повороти праворуч, ліворуч.)

(Схиляють голову на долоні.)

(Присідають.)

(Підводяться.)

(Стають навшипиньки, потягуються.)

3. Творче перенесення знань у нові ситуації (творчі вправи)

Рольова гра «Будуємо школу майбутнього»

Діти об'єднуються у групи, кожна з яких обирає професії: архітектори; фахівці з озеленення, оформлення шкільної території, класних кімнат; учителі; учні. Кожна група готує свій «проект». Після обговорення групи презентують свої роботи.

III. ЗАКЛЮЧНА ЧАСТИНА. РЕФЛЕКСІЯ

Метод «Шість капелюхів, що мислять»

Білий капелюх. Які приміщення є в кожній школі?

Червоний капелюх. Яке приміщення в школі вам подобається найбільше?

Чорний капелюх. Яка небезпека може підстерігати вас у школі?

Жовтий капелюх. Чи добре, що шкільні приміщення мають сучасне обладнання?

Зелений капелюх. Який новий кабінет ви хотіли б створити у школі?

Синій капелюх. Як слід поводитися у шкільних приміщеннях?

Робота у «Щоденнику вражень»

Учні малюють свої враження від екскурсії у «Щоденниках вражень».

ДЛЯ ВЛАСНИХ НОТАТОК

УРОК 5. НАШ КЛАС

Мета:

- **формування предметних компетентностей:** вивчити осередки класної кімнати; навчати учнів культури спілкування; сприяти поліпшенню психологічного клімату в класі, налагодженню доброзичливих стосунків; розвивати уважність; виховувати в учнів повагу одне до одного;
- **формування ключових компетентностей:** спілкування державною (і рідною у разі відмінності) мовами; уміння навчатися впродовж життя; соціальні та громадянські компетентності.

Обладнання: сюжетні малюнки, аудіозапис, малюнки знаків.

Тип уроку: урок формування вмінь і навичок.

Освітні галузі: соціальна і здоров'язбережувальна, мовно-літературна.

Хід уроку

I. ВСТУПНА ЧАСТИНА

1. Організаційний момент

2. Актуалізація опорних знань

Гра «Чи знаєш ти свій клас?»

— Покладіть руки на коліна, заплющте очі. Я називаю предмет, що є в нашому класі, а ви мені його покажете рукою.

Коли я скажу, щоб ви розплющили очі, ми з'ясуємо, чи правильно ви показали.

3. Повідомлення теми та мети уроку

— Чи всі об'єкти класної кімнати ви показали правильно?

— Настав час тему уроку назвати — «Наш клас».

Тепер перевірю: уважні чи ні.

Хто тему уроку повторить мені?

II. ОСНОВНА ЧАСТИНА

1. Вивчення нового матеріалу

Вправа «Порівняння»

— Розгляньте уважно свій клас. Розкажіть, що де розташовано.

— Порівняйте свій клас із класом, зображеним на фото.

— Що спільного?

— Чим різняться? (*Відповіді дітей.*)

Ознайомлення з осередками. Екскурсія класом

— Розгляньте малюнки. Назвіть осередки класної кімнати. Які осередки є у вашому класі?

— Обійдіть осередки нашого класу. Оберіть для кожного осередка екскурсовода (*за бажанням, за згодою, лічилкою тощо*). (*Рекомендується для учнів початкових класів створити 8 навчальних осередків.*)

Екскурсоводи (*з допомогою учителя*) ознайомлюють учнів з осередками.

1) Осередок навчально-пізнавальної діяльності.

У цій зоні розміщено мобільні парти, що можна легко переміщувати для зручної групової чи індивідуальної роботи. У нас зручні столи, які ми можемо без проблем використати. Тут також є дошки: звичайна та інтерактивна.

Ми маємо стенд для розміщення інформації, що безпосередньо стосується життя класу. Учитель розмістив тут календар днів народжень, розклад уроків, план цікавих позаурочних заходів.

2) Змінні тематичні осередки.

Ці осередки мають усе необхідне для вивчення різних предметів. Тут розташовано стенди та фліпчарти, на яких можна розміщувати тематичні таблиці та діаграми, портрети видатних діячів, книжки.

Цей осередок оформлений яскравими кольорами.

3) Осередок гри.

У цій зоні у нас невеличкий столик, за яким охочі можуть грати у різноманітні настільні ігри, складати пазли тощо. Тут же розкладено інвентар для рухливих ігор.

4) Осередок художньо-творчої діяльності.

У цьому осередку зберігається приладдя для творчих занять: фломастери, альбоми, полімерна глина та пластилін. А ще саме тут ми робимо виставки дитячих робіт. Змінюємо їх майже щодня.

5) Куточок живої природи для проведення дослідів.

Ми маємо в класі справжній куточок природи, де розвиваємо дослідницькі здібності: спостерігаємо за особливостями росту рослин, за поведінкою рибок в акваріумі, пророщуємо зерно.

6) Осередок відпочинку (з килимом для сидіння та гри, стільцями, кріслами-пуфами, подушками з м'яким покриттям).

У зоні відпочинку в нас є килим для сидіння та гри, зручні м'які крісла-пуфи та подушки. Тут ми спілкуємося та граємо в ігри, що роблять клас справжньою командою.

В осередку відпочинку розміщено «Дошку настрою», на якій кожен учень виставляє навпроти свого прізвища (фото) певний смайлик, показуючи, що відчуває: захоплення, здивування, смуток, радість тощо.

7) Дитяча класна бібліотечка.

У нашому класі є міні-бібліотечка, де можна швидко знайти цікаву літературу, влаштувати справжній буккросинг: учні та учитель приносять туди власні книжки, що мають прочитати всі.

8) Осередок учителя.

Наш учитель має зручний стіл з полицями (ящиками) та стілець, шафи для дидактичних матеріалів, комп'ютер. Стіл розташований так, що учитель бачить увесь клас та кожного учня.

Технологія «Крісло автора»

— У якому осередку ви почуваетесь комфортніше?

Висновок. Класна кімната — це місце, де ви навчаєтеся, спілкуєтеся одне з одним, а також відпочиваєте на перервах. Тому кожному тут має бути затишно.

Руханка «Сліпий та поводитир»

Учні об'єднуються в пари. Один у парі — «сліпий», а інший — «поводир». «Сліпий» заплющує очі, «поводир» бере його за руку і водить за собою кімнатою, розповідаючи про все, що розташовано навколо. Вправа триває 2 хв, після чого партнери міняються ролями. Завершується робота обговоренням почуттів учасників, що виникали під час виконання вправи.

2. Самостійне застосування учнями знань

Вправа «Обери знак»

Учитель демонструє знаки («Не смітити!», «Не кричати!», «Не битися!», «Не користуватися мобільним телефоном!»).

— Розгляньте знаки. Що вони означають?

— Які знаки ви розмістили б у класі?

Вправа «Які ми учні?»

— Розгляньте малюнки. Хто з дітей дотримує правил поведінки у класі?

— Які можуть бути наслідки порушення правил поведінки?

Технологія «Акваріум»

Педагог пропонує одній із груп сісти в центрі класу. Подає команду розпочати обговорення проблеми «Правила поведінки у класі».

Наприкінці обговорення учні мають дійти спільного рішення за 3–5 хв.

Учитель ставить класу запитання:

— Чи погоджуєтеся ви з думкою групи?

Висновок:

Щоб усі вас поважали,
Щоб любили і пишались.
Не багато, і не мало —

Треба знати й поважати
Класні правила усі:

- До школи приходь вчасно.
- Будь охайним.

- У класі ходи спокійно.
- Відповідай за свої вчинки.
- Тримай у порядку свої речі та робоче місце.
- Уважно слухай, коли хтось говорить, не перебивай.
- Стався до людей так, як хочеш, щоб ставилися до тебе!

Фізкультхвилинка

3. Творче перенесення знань у нові ситуації

Робота за сюжетними малюнками / фотографіями

Діти об'єднуються у групи. Учитель роздає кожній групі набір малюнків (*фотографій*) і дає завдання розглянути зображене на них та пояснити, чи варто (*не варто*) повторювати зображені дії у певному осередку класної кімнати. Учні обґрунтовують свої думки.

Групова робота «Ми позичаємо ідею»

Учитель пропонує учням життєві ситуації. Учні мають обміркувати їх і визначити шляхи розумного розв'язання запропонованих конфліктів.

Ситуація 1

Андрій проходив повз Катрусину парту, випадково зачепив її пенал, і той упав на підлогу. Катруся образилася й спеціально скинула з парти Андрія все, що він підготував до уроку. Після цього вони ледве не побилися.

— Запропонуйте можливі шляхи розв'язання ситуації.

Ситуація 2

Дівчатка на перерві побігли в осередок відпочинку. Вони вирішили погратися лялькою, але кожна хотіла взяти її першою. Зчинилася суперечка.

— Запропонуйте можливі шляхи розв'язання ситуації.

Гра «Упізнай та покажи»

Виконуючи це завдання, грайте із дітьми:

- загадуйте загадки (*опишіть приміщення за призначенням, але не називайте його*);
- показуйте приміщення через рухи (*здогадайтеся, де я зараз, ви показуєте рухи, діти ставлять палець на малюнок із зображенням приміщення*);
- один, два, три — ми до... прийшли (*ви показуєте на слайді презентації приміщення, діти спочатку йдуть, а потім показують, як вони поведуться*).

III. ЗАКЛЮЧНА ЧАСТИНА. РЕФЛЕКСІЯ

Вправа «Обери позицію»

Я хочу ходити до школи, де:

- малюють;
- граються;
- читають і пишуть;
- рахують та розв'язують задачі.

Зворотний зв'язок

— Оцініть свою роботу на уроці.

- Ви працювали чудово — підніміть руки вгору.
- Ви працювали добре — розведіть руки в сторону.
- Ви працювали недостатньо старанно — руки до плечей.

Вправа «Посмішка по колу»

Учасники у колі передають посмішку: кожен учасник повертається до свого сусіда праворуч і, побажавши йому щось приємне, посміхається, той дякує і, посміхаючись, вітає вже свого сусіда і т. ін.

ДЛЯ ВЛАСНИХ НОТАТОК

УРОК 6. БЕЗПЕКА В ШКОЛІ

Мета:

- **формування предметних компетентностей:** учити учнів аргументувати необхідність безпечної поведінки в школі для збереження життя й здоров'я, розв'язувати конфліктні ситуації мирним шляхом; спонукати школярів до виконання правил безпечної поведінки в школі; виховувати відповідальність за свої вчинки;
- **формування ключових компетентностей:** спілкування державною (і рідною у разі відмінності) мовами; уміння навчатися впродовж життя; соціальні та громадянські компетентності; екологічна грамотність і здорове життя.

Обладнання: сюжетні малюнки, окуляри, комп'ютер, презентація.

Тип уроку: урок формування вмій і навичок.

Освітні галузі: соціальна і здоров'язбережувальна, мовно-літературна, фізкультурна.

Хід уроку

I. ВСТУПНА ЧАСТИНА

1. Організаційний момент

Здрастуй, сонце!
Здрастуй, небо!
Здрастуй, школо дорога!
Здрастуй, вся шкільна сім'я!

2. Актуалізація опорних знань

Вправа «Я почну, а ти продовжуй»

— Які правила поведінки у школі ви вже знаєте?

Один учень починає називати правила, решта по черзі продовжують.

3. Повідомлення теми та мети уроку

— Для збереження здоров'я дуже важливе значення має дотримання певного порядку. Щоб добути міцні знання, слід дотримувати порядку, дисципліни, правил безпечної поведінки в школі.

Сьогодні ми будемо визначати небезпечні та безпечні місця, що є в школі.



II. ОСНОВНА ЧАСТИНА

1. Первинне застосування нових знань

Робота в групах

— Поміркуйте й обговоріть, що може статися, якщо не дотримувати порядку і дисципліни в школі.

Робота за підручником (с. 11). Робота в парах

— Розгляньте малюнки.

— Підкажіть дітям, як необхідно поводитись у школі, щоб не зашкодити здоров'ю.

Учні в парах обговорюють поведінку дітей, потім, за бажанням, виносять свої висновки на загал.

Рольова гра

— Розіграйте такі ситуації:

- учень запізнився на урок після перерви;
- учениця забула ручку;
- учень (*учениця*) хоче вийти з класу.

Робота в групах

— Складіть правила поведінки:

I група — в коридорі;

II група — в їдальні;

III група — в спортивній залі.

ПРАВИЛА ПОВЕДІНКИ В КОРИДОРІ

- Заборонено грати в небезпечні ігри, вчиняти дії, що можуть призвести до травмування і псування шкільного майна;
- заборонено бігати коридорами і сходами, поблизу вікон, скляних вітрин і в інших місцях, не пристосованих для ігор;
- заборонено перегинатися через перила, з'їжджати по перилах, скупчуватися на сходах;
- заборонено під час перерви гратися і бігати з гострими предметами: ручками, олівцями, указкою, ножицями, щоб не поранити себе чи однокласників;
- заборонено сідати на підвіконня, особливо тоді, коли вікно відчинене; будь-який необережний рух може призвести до сумних наслідків.

ПРАВИЛА ПОВЕДІНКИ В ЇДАЛЬНІ

- Перед тим як сісти за стіл, не забудьте ретельно вимити руки;
- не біжіть і не поспішайте зайняти місце за столом першими, не розштовхуйте інших учнів;
- дотримуйте черги;
- будьте обережними, користуючись виделкою, щоб не поранити себе або оточуючих;
- під час їжі дотримуйте тиші: не розмовляйте голосно, не плямкайте, не дуйте на гарячі страви, не стукайте виделками та ложками;
- якщо ви забруднилися, скористайтеся серветкою або носовою хусточкою;
- не забудьте після їжі прибрати за собою посуд;
- будьте ввічливими: побажайте смачного вашим однокласникам, подякуйте працівникам їдальні.

ПРАВИЛА ПОВЕДІНКИ У СПОРТИВНІЙ ЗАЛІ

- На урок фізкультури потрібно приходити тільки в спеціальній спортивній формі;
- щоб уникнути травмування, робіть лише ті вправи і тільки так, як говорить та показує вчитель;
- не можна знаходитися дуже близько до учня, який виконує яку-небудь вправу;
- під час командних ігор суворо дотримуйте встановлених правил;
- під час виконання вправ будьте уважними: намагайтеся не впасти, не штовхнути інших учнів;
- якщо ви погано почуваєтеся, попередьте про це вчителя;
- якщо ви побачили, що вашому товаришеві стало зле, відразу ж покличте вчителя.

Фізкультхвилинка-гра «Правила для учнів» (за віршем С. Маршака)

Учитель читає, а учні виконують відповідні рухи.

Заходить вчитель — треба встати,	<i>(Підводяться.)</i>
Дозволить сісти — тихо сядь.	<i>(Сідають.)</i>
Сказати хочеш — не шуми,	<i>(Притискають палець до рота.)</i>
А тільки руку підніми.	<i>(Піднімають руку.)</i>
У школі парту бережи	<i>(«Витирають» парту.)</i>
І на парті не лежи.	<i>(Нахиляють голову.)</i>
Щоб урок минув не марно,	<i>(Підпирають руками голову.)</i>
Треба сісти рівно, гарно,	<i>(Випрямляють спину, опускають руки.)</i>
Не базікати на уроках,	<i>(Притискають палець до рота.)</i>
Як папуга чи сорока.	<i>(Махають руками, ніби крилами.)</i>

2. Самостійне застосування учнями знань (тренувальні вправи)

Технологія «Два — чотири — всі разом»

— На перерві та після уроків у нашій школі можна гратися у таких місцях: ...

Учні індивідуально обдумують можливі відповіді. Потім об'єднуються в пари, доповнюючи думки одне одного.

Далі діти в четвірках ухвалюють спільне рішення. Завершується робота обговоренням поставленого завдання з усім класом.

Висновок. На перерві та після уроків у нашій школі можна гратися у таких місцях: осередок гри, осередок художньо-творчої діяльності, осередок відпочинку, спортивний майданчик.

Робота за малюнками

— Розгляньте малюнки. У школі є місця, де необхідно бути особливо обережним. Назвіть їх. Дайте дітям поради.

Робота в групах. Гра «Пінг-понг»

— Яка поведінка в школі може зміцнити ваше здоров'я, а яка — нашкодити?

Гру проводять у формі змагання: одна група називає, яка поведінка у школі може зміцнити здоров'я, інша — яка поведінка у школі може нашкодити. Перемагає команда, яка останньою назве правило.

Перегляд презентації «Безпека в школі» (<https://www.slideshare.net/ssuser0fafbb/1-64525168>)

Комунікативна гра «Виконуй команду»

На початку гри обирають ведучого. Його завдання: придумати різні рухи, що повинні повторювати всі учасники гри. Ведучий не показує рухів, а докладно розповідає, що гравцям необхідно робити. Зрозуміло: якщо його пояснення чіткі та зрозумілі, усі діти виконують його вимоги. Наприкінці гри кожен з гравців оцінює дії ведучого за п'ятибальною шкалою. Потім ведучим стає хтось інший. Гра триває до тих пір, доки кожен не спробує себе в ролі ведучого. Переможцем вважають того, хто виявився найкращим. Саме його пояснення найбільш чіткі та зрозумілі, завдяки цьому гравці високо оцінюють його дії.

3. Творче перенесення знань у нові ситуації

Гра «Так чи ні?»

— На перервах у школі можна:

- бігати на майданчику для ігор;
- стрибати на спортмайданчику;
- розмовляти і спокійно рухатися в приміщенні школи;
- голосно кричати.

— Чому потрібно виконувати правила для учнів?

- Щоб не засмучувати батьків;
 - щоб тебе ставили за взірець;
 - щоб себе не травмувати;
 - щоб не порушувати спокій інших.
- Якщо ви з товаришем посварилися, то ти:
- обов'язково з'ясуєш стосунки бійкою;
 - уникнеш бійки;
 - будеш кликати на допомогу;
 - примиришся.

Психопауза. Гра «Чарівні окуляри»

— Крізь ці окуляри можна бачити тільки добре. Передаючи їх з рук у руки, назвіть одну гарну рису того, хто поруч. (*Діти передають окуляри і називають гарні риси тих, хто поруч, можуть щось побажати.*)

Наприклад:

- Добре, що ти завжди уважний/уважна.
- Ти завжди дотримуєш правил безпечної поведінки.
- Бажаю тобі бути терплячішим/терплячішою.
- Мені подобається твоя наполегливість у навчанні.

Тестування

1. Доповніть прислів'я: «Найбільше багатство — це...»
 - а) успіх;
 - б) здоров'я;
 - в) радість.
2. Як потрібно поводитися в читальній залі бібліотеки?
 - а) Розмовляти спокійно і тихо;
 - б) вередувати і кричати;
 - в) голосно розмовляти і штовхатися.
3. Назвіть перше правило техніки безпеки на уроці «Я досліджую світ»:
 - а) упорядкуй робоче місце після роботи;



- б) у процесі роботи не розмовляй, будь уважним;
 - в) роботу розпочинай лише з дозволу вчителя.
4. Найкращим відпочинком на перерві є:
- а) проведення цікавих ігор;
 - б) ходіння коридором;
 - в) малювання.
5. Ти відчуваєш, як під час суперечки починаєш гніватися. Твої дії?
- а) Розвернешся та підеш;
 - б) терпляче, спокійно і доброзичливо спробуєш переконати свого співрозмовника;
 - в) намагатимешся переконати його за допомогою кулаків.
6. Познач правило поведінки в їдальні.
- а) Без дозволу вчителя не вилазь на спортивні знаряддя;
 - б) не стрибай сідцями;
 - в) не їж поспіхом, не плямкай.

Робота за прислів'ями

- Поясніть зміст прислів'їв.
- Обачність — половина порятунку.
- Бережися лиха, поки тихо.
- Війка до добра не доводить.

III. ЗАКЛЮЧНА ЧАСТИНА

Зворотний зв'язок

- Які правила для вас виконувати найважче?
- Які місця у школі приховують небезпеку?
- До яких наслідків може призвести біг сходами?
- Чим може бути небезпечною їдальня? Коли саме?
- Які правила поведінки у спортивній залі ви виконуєте?
- Яка небезпека може ховатися на шкільному дворі?

Вправа «Самопізнання»

— Діти, у цій вправі ви маєте повідомити, що ви зрозуміли, засвоїли під час нашого уроку? (Діти по черзі дають відповіді.)

Вправа «Побажання»

— Побажайте одне одному виконати певне правило, що вивчили сьогодні на уроці. (Діти по черзі називають правила.)



ДЛЯ ВЛАСНИХ НОТАТОК

УРОК 7. ПРАВИЛА ЕВАКУАЦІЇ

Мета:

- **формування предметних компетентностей:** ознайомити учнів із поняттям «евакуація»; відпрацювати правила евакуації із приміщення під час надзвичайної ситуації; учити розпізнавати знаки евакуації у школі; розвивати здатність орієнтуватися у загрозованих для життя ситуаціях, реально оцінювати небезпеку; розвивати спостережливість, сміливість, винахідливість; виховувати у дітей відповідальність, обережність, уміння робити висновки;
- **формування ключових компетентностей:** спілкування державною (і рідною у разі відмінності) мовами; уміння навчатися впродовж життя; соціальні та громадянські компетентності.

Обладнання: шкільний план евакуації, знак «Запасний вихід», м'яка іграшка, кошик з іграшками, сірники, картки зі знаками, малюнки (зразки) спеціальних засобів, паперові кружечки, кольорові олівці.

Тип уроку: урок засвоєння нових знань.

Освітні галузі: соціальна і здоров'язбережувальна, мовно-літературна, фізкультурна.

Хід уроку

I. ВСТУПНА ЧАСТИНА

1. Організаційний момент

Веселі та грайливі,
Допитливі й сміливі
Зустріли день новий.
Тож хай іскриться сонце,
Проміннячко всім шле.
І любих рідних діток
До знань вперед веде.

2. Актуалізація опорних знань

— Діти, до нас завітала ось ця красуня. (*Учитель показує м'яку іграшку лисичку.*) Лисичка-сестричка засумувала у лісі та вирішила прийти до дітей у школу. Вона принесла із собою кошик з іграшками. Подивимось, що тут у кошику є. (*Учитель разом з дітьми розглядають іграшки, знаходять сірники.*)

— Що це таке? Хіба сірники — іграшка? Що ти мені говориш, Лисичко? (*Прислухається.*) Діти, а Лисичка хоче погратися із сірниками. Каже, якщо запалити їх, усім буде тепло та весело. А ви як вважаєте? (*Відповіді дітей.*)

3. Повідомлення теми та мети уроку

— У повсякденному житті нам загрожують різні види небезпек. Для того щоб знайти вихід із критичної ситуації, необхідно знати, які небезпеки можуть на нас чекати, звідки виникає загроза життю та здоров'ю людини. Сьогодні ми будемо вчитися знаходити вихід із таких ситуацій.

II. ОСНОВНА ЧАСТИНА

1. Вивчення нового матеріалу

1) Словникова робота.

Евакуація — це організований вихід із приміщення під час небезпечної ситуації, наприклад пожежі.

2) Ознайомлення з планом евакуації.

— Ознайомтеся з планом-схемою евакуації зі школи.

План-схема — це креслення нашої школи, на якому позначено найбільш безпечні шляхи виходу з приміщення у разі пожежі. (*Учитель показує учням план-схему, коментуючи умовні позначення.*) Суцільні зелені стрілки вказують на основні рекомендовані шляхи евакуації, а пунктирні стрілки — резервні (*другорядні*) шляхи евакуації. На плані евакуації позначено умовними знаками розміщення вогнегасників, пожежних кранів, гідрантів, телефонів.

Перегляд розвивального відео для дітей (<https://youtu.be/-Cr0ojqAZd0>)

- Перегляньте відео «Правила евакуації».
- Які дії дітей були неправильними?
- Як потрібно поводитись під час евакуації?
- Які питання у вас виникли під час перегляду відео?

3) Практична робота. Відпрацювання правил евакуації.

Ознайомлення з правилами евакуації

- Зберігайте спокій.
- Виконуйте вказівки дорослих.
- Станьте ланцюжком.
- Покладіть руки на плечі того, хто стоїть попереду.
- Починайте рухатися за командою.
- Вийшовши з приміщення школи, стійте з класом.
- Якщо хтось загубився, повідомте дорослих.

Відпрацьовування навичок евакуації з приміщення школи

Учні за сигналом учителя залишають приміщення школи згідно із планом евакуації.

— Діти, увага! Це сигнал пожежної тривоги! Діяти потрібно швидко, але не панікувати. Будемо евакуюватися з класу (через запасний вихід, по пожежній драбині). (Проводиться навчальна евакуація.)

Релаксаційна вправа «Сонечко і хмара»

— Уявіть, що ви засмагаєте на сонечку. Але ось сонце зайшло за хмаринку, стало холодно — всі зіщулилися, щоб зігрітися (затримати дихання). Сонечко вийшло з-за хмари, стало спекотно — всі розслабилися (видих). (Повторити 2–3 рази.)

2. Первинне застосування нових знань

Робота в групах

— Підготуйте розповіді.

I група — Знаки пожежної безпеки, що вказують шляхи до порятунку або попереджають про небезпеку. (Використовують картки зі знаками.)

II група — Сигнал, що сповіщає про евакуацію.

III група — Правила поведінки під час евакуації.

Відгадування загадок

— Відгадайте загадки.

- Живуть в тісній темниці,
Без страху темноти
Хлоп'ята яснолиці —
Вогню малі брати.
І мають душу щедру,
Хоч дерева сини,
Згораючи дощенту,
Вогонь дають вони. (Сірники.)
- Скільки б не їв, ніколи ситим не буде. (Вогонь.)
- Лісом він котився з ревом,
Їв кущі, траву, дерева.
А коли напивсь води —
Стих і згаснув назавжди. (Вогонь.)

— Чому не можна гратися сірниками?

— Яка є небезпека від вогню?

«Асоціативний куц»

Складання схеми за асоціаціями учнів до поняття «пожежа».

Орієнтовні відповіді: небезпека, сірники, вогнегасник, вода, пожежник, вогонь.



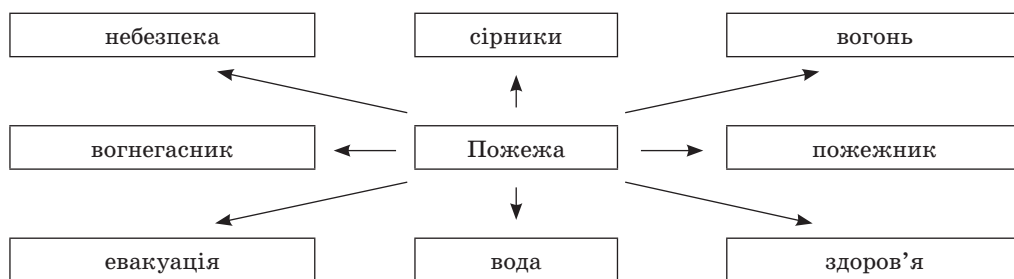

Малюнковий скрайбінг

Учитель розповідає учням про захист органів дихання під час пожежі, демонструючи малюнки (зразки) спеціальних засобів:

- протигази;
- респіратори;
- ватно-марлеві пов'язки;
- допоміжні засоби:
- мокра тканина;
- одяг.



Гра «Так чи ні»

(Діти дають відповіді хором.)

- Можна кидати запалені сірники в приміщеннях. (Ні.)
- Якщо сталася пожежа, слід заховатися під парту. (Ні.)
- Якщо розпочалася пожежа, потрібно подати сигнал тривоги. (Так.)
- Під час евакуації перед виходом із класу необхідно прибрати робоче місце. (Ні.)
- Потрібно захищати органи дихання під час пожежі. (Так.)
- Використовувати всі засоби для гасіння вогню. (Так.)
- Після сигналу тривоги слід зібрати всі речі у портфель. (Ні.)
- Під час евакуації — не панікувати. (Так.)

Обговорення ситуацій

— Що необхідно робити, якщо:

- Щойно щось почало горіти?
- Ти не встиг загасити вогонь, і пожежа набирає сили?
- Вогонь вже поширився на велику частину площі?

Висновок. Ніколи не ховайся під парту, у шафу, в туалет, у гардероб — там тебе найшвидше дістане небезпечний дим! Від вогню і диму втікай на подвір'я.

Вправа «Оціни вчинок»

- Віта почула, що в школі почалася пожежа, тому дуже злякалася. Вона сховалася в кутку класу за шафою і не вийшла разом з усіма. До яких наслідків може призвести така поведінка?
- Діти під час уроку почули сигнал, що сповіщав про негайну евакуацію. Вони почали шикуватися для виходу. Василько всіх обгнив, мотивуючи це тим, що він першим за зростом стоїть у шерензі на фізкультурі. Чи правильні дії Василька?

Дихальна вправа «Очищувальне "ха"-дихання»

Одне за одного ми — горою,
Посміємося над бідою.

В. п. — основна стійка, ноги нарізно.

1 — зробити вільний глибокий вдих, водночас піднімаючи руки перед собою вгору;

2 — затримати дихання, доки це приємно; відкрити рот, розслабити гортань, зробити енергійний видих ротом, водночас опускаючи руки і нахилиючись уперед («ха»);

3 — повільно випрямитися і відпочити.

Видихати повітря слід з полегшенням, ніби звільняючись від турбот.

3. Творчі вправи

Гра «Цивільний захист»

Учні ходять класом. Коли пролунає сигнал цивільного захисту («Увага! Увага! На місто напали динозаври (печерні леви, гіпопотами...)!»), усі мають зібратися тісною групою, сховавши всередину «жінок» і «дітей», і разом сказати: «Дамо відсіч динозаврам (печерним левам, гіпопотамам...)!». Умовними «жінками» й «дітьми» можуть бути дівчата, невисокі на зріст хлопці, або, високі, блондини чи темноволосі (щоразу змінювати ознаки).

Головне завдання гри: зібратися якнайшвидше групою.

Робота за прислів'ями

— Поясніть зміст прислів'їв.

- Із малої іскри великий вогонь буває.
- Сірничок малий, а біда від нього велика.
- З вогнем погані жарти — жартувати з ним не варто!

Юні художники

Учитель роздає учням паперові кружечки, на яких вони малюватимуть «заборонні» знаки.

— Пофантазуйте! Які знаки ви б хотіли запропонувати своїм однокласникам, щоб вони були обережними з вогнем?

Діти малюють знаки, презентують їх своїм однокласникам.

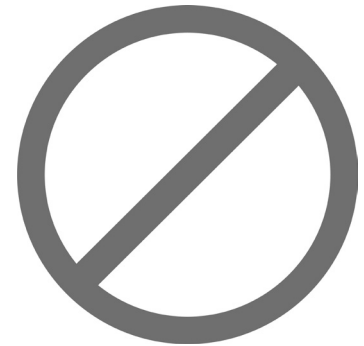

III. ЗАКЛЮЧНА ЧАСТИНА. РЕФЛЕКСІЯ

Зворотний зв'язок

— Що ви знаєте про план-схему евакуації під час пожежі? Де її можна побачити?

— Яким чином оповіщають про пожежу?

— Як слід поводитися в ситуації, коли в приміщенні виникла пожежа?

— Які евакуаційні знаки пожежної безпеки ви знаєте?

ДЛЯ ВЛАСНИХ НОТАТОК

УРОК 8. ДЛЯ ЧОГО ХОДЯТЬ У ШКОЛУ

Мета:

- **формування предметних компетентностей:** формувати уявлення учнів про свої обов'язки як школяра; учити доброзичливо спілкуватися з іншими в спільній діяльності, доречно вживати слова етикету; розвивати вміння спілкуватися з однолітками та дорослими; виховувати культуру поведінки;
- **формування ключових компетентностей:** спілкування державною (і рідною у разі відмінності) мовами; уміння навчатися впродовж життя; соціальні та громадянські компетентності.

Обладнання: тематичні малюнки, кольорові олівці, фломастери, папір, Незнайко.

Тип уроку: урок ознайомлення з новим матеріалом.

Освітні галузі: мовно-літературна, соціальна і здоров'язбережувальна.

Хід уроку

I. ВСТУПНА ЧАСТИНА

1. Організаційний момент

2. Повідомлення теми та мети уроку. Мотивація навчальної діяльності

— Діти, сьогодні ми познайомимося ближче з усіма учнями нашого класу. Будемо доброзичливо спілкуватися та вживати слова етикету. Також дізнаємося, навіщо ходять до школи. Помічником нам буде наш новий підручник «Я досліджую світ».

II. ОСНОВНА ЧАСТИНА

1. Вивчення нового матеріалу

Вправа «Знайомство»

Учитель пропонує учням по черзі назвати своє ім'я і продовжити твердження «У школі мені подобається...». Наприклад: «Мене звати Каріна. У школі мені подобається працювати на уроках у групі».

Робота в парах. Вправа «Як ми вітаємося»

— Розгляньте малюнки.

— З ким і як ми вітаємося?

— Яких правил поведінки слід дотримувати під час спілкування? (Учитель зачитує зразки реплік. Учні в парах вітаються і знайомляться. За бажанням пари показують приклад знайомства перед усім класом.)

Обговорення у загальному колі

Педагог пропонує учням дати відповідь на запитання:

— Навіщо потрібно ходити у школу? (Відповіді дітей.)

Робота за підручником (с. 12–13)

Учитель читає оповідання «Навіщо ходять до школи» (за Л. Камінським).

Учні аналізують зміст.

— Як би ви відповіли на запитання вчительки?

— Чого не знала Марійка?

Технологія «Крісло автора»

— Чого я хочу навчитися у школі?

Вправа «Вчитися допомагає — ..., вчитися заважає — ...»

Робота в групах. Для цієї вправи учні об'єднуються у 4 групи за допомогою «кольорової» методики (скільки груп — стільки кольорів).

Завдання: 2 групи працюють над роздумами «Що допомагає вчитися», а 2 інші — «Що заважає вчитися».

Представники з кожної групи презентують свої доробки.

Висновок. Отже, навчання — це важка, постійна праця. Працелюбність і наполегливість допомагають вчитися, а лень і байдужість — заважають.

Фізкультхвилинка

В цьому класі друзі всі: (Три оплески.)
Я і ти, і ми, і ви. (Три оплески.)
Добрий день тому, хто зліва. (Поворот ліворуч.)
Добрий день тому, хто справа. (Поворот праворуч.)
Ми — одна сім'я. (Розводять руки в сторони, показують на всіх.)
В цьому класі друзі всі: (Три притупування ногами.)
Я і ти, і ми, і ви. (Три притупування ногами.)
Посміхнись тому, хто зліва. (Посміхаються сусідові ліворуч.)
Посміхнись тому, хто справа. (Посміхаються сусідові праворуч.)
Ми — одна сім'я. (Розводять руки в сторони, показують на всіх.)

2. Первинне застосування нових знань

Вправа-гра «Навіщо ходять до школи»

— Діти, до нас завітав Незнайко. Він не знає, навіщо ходити до школи. Допоможіть йому! Якщо твердження правильне, плещіть у долоні; якщо неправильне — тупайте ногами.

- До школи ходять, щоб малювати.
- До школи ходять, щоб дружити.
- До школи ходять, щоб гратися.
- До школи ходять, щоб читати.
- До школи ходять, щоб писати.
- До школи ходять, щоб розмовляти із сусідом за партою.
- До школи ходять, щоб навчатися.
- До школи ходять, щоб підказувати однокласникам.
- До школи ходять, щоб дізнатися про щось цікаве.
- До школи ходять, щоб виконувати завдання вчителя.

Вправа «Аргументую»

— Наведіть чіткі аргументи «за» і «проти» певного твердження.

Добре...	брати участь у спільних дослідженнях. сваритися за результат дослідю.
Погано...	вихвалитися своїми досягненнями. допомагати однокласникам у навчанні.

Метод «Коло ідей»

— Запропонуйте свої ідеї щодо спільних корисних справ учнів нашого класу.

«Мозковий штурм»

— Висловіть свої думки, ідеї з приводу запропонованої теми «Чому добре допомагати одне одному?».

Правила «Мозкового штурму»

- Кожен має право висловитись.
- Висловлюватися стисло, почергово.
- Висловлювання інших не критикувати.
- Обговорити й узагальнити запропоновані ідеї.

Технологія «Сітка Елвермана»

— Організуйте дискусію в класі, обговоріть проблему. (Кожень учень робить свій висновок щодо поставленої учителем проблеми.)

Так	Проблема	Ні
	Чи сприятиме дружня допомога навчанню?	

Пальчикова гра «Апельсин»

Мета: розвиток дрібної моторики рук.

Ми ділили апельсин,	(Крутять стиснутий кулачок лівої руки, розчепіривши пальці правої руки.)
Нас багато — він один.	(Піднімають вказівний палець лівої руки, решту пальців стиснуто.)
Ця частинка — для зайчат,	(Ліву руку стискають у кулак, мізинець відгинають.)
Ця частинка — для качат,	(Відгинають середній палець.)
Ця частинка — для дівчат,	(Відгинають вказівний палець.)
Ця частинка — для Андрійка,	(Відгинають великий палець.)
А для — вовка тільки шкірка.	(Долоню повертають тильною стороною догори, округливши пальці та погладжуючи «шкірку».)
Вовк сердитий — не ходи!	(Долоні стикаються передпліччями, трохи зігнуті пальці постукують по пальцях другої руки — «вовчі зуби».)
І не буде нам біди!	(Руки «розбігаються» по столу або по колінах, стукаючи пальцями.)

3. Творче перенесення знань і навичок у нові ситуації (творчі вправи)

Вправа «Дослідження та інтерпретація факту»

— Василько часто свариться з однокласниками. Висловіть свої думки щодо факту за питаннями.

- Як ви оцінили цей факт?
- Чому це відбувається?
- Які наслідки спричиняє?
- Чи можна це попередити?
- Як вплинути?

Гра «Хрестики-нулики»

— Біля правильної відповіді поставте «хрестик», а біля неправильної — «нулик».

(Учитель зачитує твердження, учні ставлять відповідні позначки.)

- Хлопчики і дівчатка можуть бути справжніми друзями.
- Справжній друг дасть тобі списати складну задачу.
- Щоб гарно навчатися, потрібно бути дуже сильним.
- Щоб гарно навчатися, слід бути працелюбним.
- Справжній друг завжди зрадіє твоїм успіхам.

Ігри-ситуації

Запропонувати дітям розіграти ситуації.

- Ти прийшов у нову школу — познайомся з усіма.
- У тебе вдома друзі — познайом їх зі своїми батьками, покажи свій будинок.
- До вас у клас прийшов новий учень — познайомся з ним.

Графічна вправа «Мої друзі»

Мета: діагностування та з'ясування проблем у міжособистісних стосунках дитини.

— Намалюйте кольоровими олівцями своїх однокласників. Можна намалювати їх як людей, а можна у вигляді тварин, птахів, квітів, дерев тощо.

(Після малювання потрібно обговорити малюнок з дитиною, запитавши її, хто тут намальований. Чому вона намалювала саме цих дітей? Чому намалювала їх у певному образі?)

III. ЗАКЛЮЧНА ЧАСТИНА. РЕФЛЕКСІЯ

Вправа «Відкритий мікрофон»

Учитель пропонує учням по черзі поділитися враженнями від цього уроку (одним реченням скажати, що сподобалося, а що — ні).

Підсумкова вправа «Коло дружби»

Учитель пропонує дітям узяти за руку свого сусіда. Коли утвориться коло, учні кажуть разом: «Будьмо друзями!».

ДЛЯ ВЛАСНИХ НОТАТОК

УРОК 9. ЯК УПІЗНАТИ ОСІНЬ

Мета:

- **формування предметних компетентностей:** ознайомити учнів з прикметами та ознаками осені; учити помічати їх у природі; розвивати уяву, фантазію, мовлення, спостережливість, пам'ять; виховувати любов до природи;
- **формування ключових компетентностей:** спілкування державною (і рідною у разі відмінності) мовами; уміння навчатися впродовж життя; компетентності в природничих науках і технологіях.

Обладнання: кошики із завданнями, комп'ютер, відеоролик, тематичні малюнки, пазли.

Тип уроку: урок ознайомлення з новим матеріалом.

Форма проведення: урок-дослідження.

Освітні галузі: природнича, мовно-літературна, мистецька.

Хід уроку

I. ВСТУПНА ЧАСТИНА

1. Організаційний момент

2. Актуалізація опорних знань

— Відгадайте загадку.

- Дрібненький дощик сумно плаче,
І листячко жовтогаряче

З дерев поволі опадає.
Яка пора це наступає? (Осінь.)

3. Повідомлення теми та мети уроку

— Сьогодні у нас незвичайний урок. Ми спробуємо дослідити, що осінь дійсно прийшла у наш край.

II. ОСНОВНА ЧАСТИНА

1. Фенологічні спостереження

— Як, за вашими спостереженнями, змінилась погода у нашій місцевості порівняно з літом?
— Як змінилося довкілля? (Відповіді дітей.)

2. Визначення дослідницького завдання

— Ваше завдання: дослідити, як упізнати осінь.

3. Колективна робота учнів у групах

Діти вибирають завдання для індивідуальної роботи (картки розкладено у 4 кошики) та об'єднуються у 4 групи відповідно до вибраних завдань.

Учні повторюють *правила роботи в групі*.

1. Уважно прочитати завдання-інструкцію.
2. Працювати так, щоб не заважати іншим.
3. Вислуховувати думки кожного члена групи.
4. Користуватися додатковою літературою.
5. Вкладатися у відведений час.
6. Презентувати дослідження можуть усі члени групи.
7. Дотримувати «Правила підведеної руки».

4. Доведення висунутих гіпотез

Група

Гіпотеза. З настанням осені стає холодно.

Діти висловлюють свої думки за темою.

- Виснуть хмари низько-низько,
Опустили пасма-коси.
Всюди мокро, всюди слизько —
Ходить нашим краєм... (осінь).



— Сонце піднімається на небосхилі вже не так високо, як улітку, тому його промені слабше прогрівають землю.

— Температура повітря знижується, з'являються перші заморозки.

— Восени дні стають коротшими, а ночі — довгими.

— Осінь — пора дощів.

— Віють холодні вітри.

Висновок. У навколишньому середовищі відчувається настання осені.

II група

Гіпотеза. Восени листя на деревах змінюється.

Діти висловлюють свої думки за темою.

- Чарівник прийшов у ліс,
Фарби, пензлик приніс.
У діброві та садочку
Стали жовтими листочки. (Осінь.)

— Листя на деревах забарвлюється у жовтий, оранжевий, червоний, коричневий кольори.

— Нас радують осінні квіти.

— Багато квітів уже зів'яли.

— Жовте листя опадає з дерев.

Висновок. Спостерігаючи за рослинами, можна помітити зміни у їхньому зовнішньому вигляді.

Отже, помітити настання осені.

III група

Гіпотеза. З настанням осені змінилося життя тварин.

Діти висловлюють свої думки за темою.

— Птахи відлітають у теплі краї.

— Лісові мешканці вже підготувалися до зими.

— Їжак та ведмідь залягли у сплячку.

— Білочка насушила грибів.

— Зайчик змінює сіру шубку на білу.

— Жуки, комахи ховаються у шпарини.

Висновок. Ми помітили настання осені, тому що жуки, комахи поховалися, мало залишилося птахів.

IV група

Гіпотеза. Осінь — годувальниця.

— Спорожніли поля: люди зібрали урожай жита, пшениці, ячменю, проса.

— У садах люди зібрали яблука, груші, сливи.

— Достигає виноград.

— Дозріли овочі: картопля, помідори, перець, морква, буряк, капуста.

— Комбайни молотять кукурудзу, соняшник.

— Восени люди збирають гриби.

Висновок. Дорослі роблять запаси овочів, фруктів на зиму. Отже, настала пора збирання урожаю — осінь.

Фізкультхвилинка «Кленові листочки»

Осінь, осінь. Лист жовтіє,

З неба часом дощик сіє.

Червонясте, золотисте

Опадає з клена листя.

Діти ті листки збирають,

У книжки їх закладають.

Наче човники, рікою

Їх пускають за водою.

З них плетуть вінки барвисті,

Червонясті, золотисті.

(Підводяться, зіщулюються.)

(Руки витягують уперед, «тарабанять» пальцями.)

(Махають руками.)

(Присідають.)

(Згинають, розгинають руки.)

(Кружляють.)

5. Практичне застосування набутих знань

Робота за підручником (с. 14–15)

1) Прийом «Мозковий штурм».

— Чому саме ці малюнки вміщено на сторінці про осінь?

2) Поетична хвилинка.

Учитель читає вірш про осінь (за Н. Замрією), учні аналізують його зміст.

- Що готувала осінь?
- Що робила осінь з фарбами?
- Яким стало все довкола?

3) Технологія «Два — чотири — всі разом».

— Назвіть кольори осені.

Учні індивідуально обмірковують можливі відповіді. Потім об'єднуються в пари, доповнюючи думки одне одного.

Далі діти в четвірках ухвалюють спільне рішення. Завершується робота обговоренням поставленого завдання з усім класом.

Технологія «Акваріум»

Учитель пропонує одній із груп сісти в центрі класу. Подає команду розпочати обговорення проблеми «Які осінні місяці є?».

Наприкінці обговорення учні мають дійти спільного рішення за 3–5 хв.

Учитель ставить класу запитання.

- Чи погоджуєтесь ви з думкою групи?
- Назвіть осінні місяці. (*Вересень, жовтень, листопад.*)
- Чому саме так їх називають? (*У вересні цвіте рослина — верес; жовтень — жовтне листя; листопад — опадає листя.*)

ВЕРЕСЕНЬ

В школах дзвоник продзвенів,
Школярів дім знань зустрів.
В лісі виросли грибочки,
У опеньках всі пеньочки. (*Вересень.*)

- Чим саме привабливий місяць вересень? (*Птахи збираються у вирій.*)
- Чому вони відлітають?
- Яка погода у вересні? (*Відповіді дітей.*)
- У народі вересень називають «хмурень». Це тому, що небо вкривається хмарками, наче хмуриться. Рідше з'являється сонце, дощить. Сонячного світла стає менше, день коротшає. Але водночас у вересні ще зберігається тепло. Нас радують осінні квіти.

ЖОВТЕНЬ

Кличуть нас ліси, поля, сади
Дозбирати осені плоди.

Із дерев спадає листя жовте,
То землею ходить місяць... (*жовтень.*)

- Як саме жовтень прикрасив природу?
- Яка погода у жовтні?

Латинська назва, що нею користується чимало народів, називає жовтень — «октобер». Українська назва другого осіннього місяця не потребує будь-яких пояснень. Довколишні гаї зодяглися в найпривабливіший — жовтогарячий колір.

ЛИСТОПАД

Краплі з неба,
Дахів, стріх,
Дощ холодний,

Перший сніг,
Почорнів без листя сад.
Що за місяць? (*Листопад.*)

- Листопад ще називають «строкатим місяцем». Зима з осінню в цей час борються, тому можливі і дощ, і сніг, і мороз, і відлига.

Фізкультхвилинка «Зайчата на городі»

До бабусі на город	(Ходьба на місці навипиньках.)
Зібрались зайчата	
І до моркви нахилились,	(Нахили вперед.)
Щоб її зібрати.	(Імітування збирання моркви.)
Та з-за тину на зайчат	(Нахили тулуба праворуч і ліворуч.)
Погляда бабуся	
І кричить: «Ось я до вас	(Погрози лівою, потім правою рукою.)
Зараз доберуся!».	
Злякалися зайці, ї нумо утікати,	(Стрибки.)
До лісочка, до лісочка	
Весело стрибати.	

6. Творче перенесення набутих знань у нові ситуації

Логічна гра «Знайди і виправ помилку»

Учні уважно прослуховують речення, знаходять у них невідповідності та коригують їхній зміст.

- Почався другий осінній місяць — листопад. (Жовтень.)
- Листячко на деревах різнобарвне: чорне, біле, синє. (Жовте, червоне, оранжеве.)
- Восени листочки на деревах починають виростати. (Опадати.)
- Щодня стає дедалі тепліше. (Холодніше.)
- Услід за осінньою порою настане суворе та морозне літо. (Зима.)

Перегляд відеоролика (<https://youtu.be/IEsFusscmSM>)

Учні переглядають та аналізують відеоролик «Спостереження за осінніми змінами в живій і неживій природі».

Гра «Пазли». Робота в групах

— Складіть із пазлів осінній пейзаж. (Можна провести у формі змагання.)

III. ЗАКЛЮЧНА ЧАСТИНА. РЕФЛЕКСІЯ

Сенкан

Осінь.

Щедра, дощова.

Настає, розфарбовує, дарує.

Осінь золотава тихо-ніжно ходить.

Пора року.

Робота у Щоденнику вражень

Учитель пропонує коротко записати або намалювати те, що найбільше сподобалося на уроці, найбільше зацікавило.

Учні, за бажанням, читають або показують, те що вони записали (намалювали).

ДЛЯ ВЛАСНИХ НОТАТОК

УРОК 10. СТВОРЕННЯ ЛЕПБУКА «КНИЖКА ОСЕНІ»

Мета:

- **формування предметних компетентностей:** розкрити походження назв місяців осені; закріпити знання прикмет осені; учити описувати красу природи восени та позитивні емоції, що вона викликає; розвивати уяву, фантазію, мовлення, спостережливість, пам'ять; виховувати любов до природи;
- **формування ключових компетентностей:** спілкування державною (і рідною у разі відмінності) мовами; уміння навчатися впродовж життя; компетентності в природничих науках і технологіях;

Обладнання: торбинка, різнокольорові листочки, картон, папір, кольорові олівці, ножиці, клей.

Тип уроку: урок застосування знань, умінь і навичок.

Освітні галузі: технологічна, мовно-літературна, інформатична, природнича.

Хід уроку

I. ВСТУПНА ЧАСТИНА

1. Організаційний момент

2. Актуалізація опорних знань

— Про які прикмети осені ви вже знаєте?

— Де можна про них дізнатися? (*В Інтернеті, в книгах, провести спостереження.*)

3. Повідомлення теми та мети уроку

— Чи хотіли б ви створити свою незвичайну книгу?

— Пропоную створити лепбук «Книжка осені».

II. ОСНОВНА ЧАСТИНА

1. Вивчення нового матеріалу

Довідкове бюро

Лепбук або, як його ще називають, *інтерактивна тематична тека* — це саморобна паперова книжечка з кишеньками, дверцятами, віконцями, рухливими деталями, які ви можете діставати, перекладати, складати на свій розсуд.

Послідовність роботи над лепбуком

Крок 1. Постановка проблеми. Формулювання теми.

Крок 2. Складання плану.

Крок 3. Створення макета.

Крок 4. Наповнення лепбука.

Крок 5. Збирання інформації та матеріалу.

Об'єднання учнів у групи

Учні дістають із торбинки різнокольорові листочки та об'єднуються у чотири групи.

Підготовка матеріалів для створення лепбука

Кожна група обирає собі матеріали для творчої роботи над створенням «диво-книжки».

2. Перегляд зразків лепбуків та способів оформлення навчального матеріалу

3. Виконання завдань практичної роботи

Крок 1. Постановка проблеми. Формулювання теми.

— Сьогодні ви самостійно створите лепбук «Книжка осені».

Крок 2. Складання плану.

— Що, на вашу думку, нам слід зробити, щоб гарно і швидко впоратися із поставленим завданням? (*Продумати послідовність наших дій.*)

— Правильно, нам варто скласти план нашої роботи.

План роботи

- Підготувати матеріали.
- Створити макет.
- Продумати розділи лепбука.
- Зібрати інформацію та наповнити кишеньки, вкладки нашого виробу.

Крок 3. Створення макета.

— Ви маєте чітко уявити, що і в якому місці буде розташовано, — малюнки, кишеньки, вкладки та інші деталі. Малюємо все це від руки на звичайному аркуші паперу.

Крок 4. Наповнення лепбука.

Наповнення лепбука має бути таким, щоб найкраще підходило до викладення інформації.

Крок 5. Збирання інформації та матеріалу.

Робота в групах

Учні кожної групи спочатку створюють фрагменти лепбука, обравши способи оформлення навчального матеріалу:

I група — фрагмент «Рухливий блок»;

III група — фрагмент «Мультикишенька»;

II група — фрагмент «Гармошка»;

IV група — фрагмент «Книжка-самогортка».

Фізкультхвилинка

4. Самостійне виконання учнями завдань під контролем і за допомогою вчителя. Практична робота — створення лепбука

I група — фрагмент «Рухливий блок»

Учні повертають блок, у прорізі з'являються назви осінніх місяців. Прочитавши назву місяця, учні розповідають, що їм про нього відомо.

ВЕРЕСЕНЬ

Слово «вересень» походить від назви вічнозеленого куща — вересу, що росте на Поліссі. Оскільки верес починає масово цвісти восени, то і перший місяць по літі назвали на його честь. Спершу вересень звався «ревун», «марев», тому що голосно перегукувалися олені. Пізніше називали «сівнем» — період сівби зернових, «маїком» — од зелені озимини. У давнину 14 вересня був перший день Нового року.

ЖОВТЕНЬ

Жовтнем в Україні називали дев'ятий місяць. Але у вжитку була інша назва — «паздерник», що походить від промислу, пов'язаного з переробленням льону та конопель. Пізніше десятий місяць жовтень ще називали «хмурень», «зазимник». А оскільки з жовтня починали справляти весілля, його охрестили і «весільником».

ЛИСТОПАД

У давнину листопад називали «братчини». Це від давнього обряду, що звався «братчина». Його справляли в листопаді. Якщо сусіди хотіли заприятелювати між собою, то купували в пасічників бджолиний рій. З весни до осені гуртом доглядали його. Зібраний мед ділили порівну. На це свято збиралися сім'ями, гуляли, чи як казали в народі, браталися. Були ще назви: «листопадень», «падолист», «напівзимник».

II група — фрагмент «Гармошка»

На кожному окремому фрагменті «Гармошки» учні записують прикмети з теми.

- Якщо осінь багата на гриби — зима буде тепла.
- Грім у вересні — на теплу і тривалу осінь.
- Багато ягід горобини — осінь буде дощова, мало — суха.
- Якщо в лісі мало грибів, а багато жолудів — чекай суворой зими.
- Грім у жовтні — на безсніжну зиму.
- Якщо восени сіренький ранок, то жди ясного дня.
- Ворони вмостилися на нижніх гілках дерев — бути негоді й вітрові.
- Калина вже достигла, а листя на ній ще зелене — на теплу осінь.
- Перед сильним вітром горобці метушаться, перелітаючи зграйками з місця на місце.
- Грім у листопаді — на малосніжну зиму.
- Яка погода в листопаді, така і в квітні.
- Пізній листопад — до суворой та затяжної зими.
- Зірки яскраві — на мороз, тьмяні — на відлигу.
- Як листопад дерев не обтрусить, довга зима бути мусить.
- Якщо в листопаді з'явилися комарі — зима буде теплою.

III група — фрагмент «Мультикишенька»

У мультикишеньці можна розмістити листочки, зібрані у парку чи біля школи.

Коли лепбук буде виготовлено, учні, дістаючи із мультикишеньок листочки, називають, з якого вони дерева.

IV група — фрагмент «Книжка-самогортка»

«Книжка-самогортка» — складова лепбука, що дає змогу автоматично перегортати аркуші само-робної книги, лише потягнувши за відповідну стрічку. Кількість сторінок може бути довільною.

Учні групи на кожній сторінці книжки-самогортки малюють різні осінні пейзажі.

Руханка «Збирання фруктів»

— Ви перебуваєте у великому фруктовому саду. У ньому, як у казковій країні, можна зірвати такий плід, що заманеться, і з великим задоволенням його з'їсти. Обважнілі від плодів гілки опустилися низько. У ваших руках опинилися яблука, груші, персики. Складайте їх в уявний кошик, доки він не наповниться.

5. Перенесення знань у частково змінені або нові ситуації

Гра «Добери назви місяців»

- ... (*Вересень*) — рум'янець року.
- ... (*Листопад*) — жовтню син, а зимі рідний брат.
- ... (*Листопад*) стелить землю листям, а ... (*грудень*) — снігом.
- ... (*Вересень*) пахне яблуками, а ... (*жовтень*) — капустою.
- ... (*Жовтень*) ходить по краю та й виганяє птахів із гаю.

Гра «Так — ні»

- Осінь дарує нам гриби;
- осінь фарбує листя у зелені кольори;
- восени ніч стає довшою, а день — коротшим;
- тумани можна спостерігати опівдні;
- восени дощів дуже мало;
- осінь настає після зими;
- найшвидше починає опадати листя зі старих дерев;
- осінь дарує нам картоплю, буряк, капусту.

Творче завдання. Складання казки про осінь

Учні в парах або в групах складають казку про осінь.

III. ЗАКЛЮЧНА ЧАСТИНА. РЕФЛЕКСІЯ

Синквейн

Лепбук.

Цікавий, яскравий.

Виготовляється, використовується, допомагає.

Ми навчилися створювати лепбук.

Книжечка з кишеньками.

Вправа «Резюме»

Учитель пропонує учням підбити підсумки своєї діяльності на уроці, створивши резюме з використанням ключових фраз.

- Під час уроку мені вдалося...
- Найважливішим завданням для мене стало...
- У ході роботи в мене виникли почуття...
- Мене зацікавили питання...
- Мені забракло наступних знань та вмінь...
- У цих питаннях я б хотів (*хотіла*) розібратися докладніше...

ДЛЯ ВЛАСНИХ НОТАТОК

УРОК 11. НА ПРОГУЛЯНЦІ БУДЕМО ОБЕРЕЖНИМИ!

Мета:

- **формування предметних компетентностей:** закріплювати навички безпечної поведінки учнів; розвинути навички безпечного проведення ігор під час прогулянки; сприяти розвитку вміння діяти самостійно; виховувати відповідальність за свої вчинки;
- **формування ключових компетентностей:** спілкування державною (і рідною у разі відмінності) мовами; вміння навчатися впродовж життя; соціальні та громадянські компетентності.

Обладнання: сюжетні малюнки, ляльки, одяг для ляльок, мотузок, аркуш паперу формату А1, ножиці, клей, комп'ютер, відеоролик.

Тип уроку: урок формування вмінь і навичок.

Освітні галузі: мовно-літературна, соціальна і здоров'язбережувальна.

Хід уроку

I. ВСТУПНА ЧАСТИНА

1. Організаційний момент

2. Актуалізація опорних знань

- Які правила поведінки у школі ви знаєте?
- Чи потрібно дотримувати правил безпеки під час прогулянки? Чому?
- Які безпечні місця ви вибираєте для відпочинку?
- У які безпечні ігри граєте?

3. Повідомлення теми та мети уроку

— Ми продовжимо сьогодні говорити про безпеку поведінки. Погляньте на дошку і прочитайте тему нашого уроку.

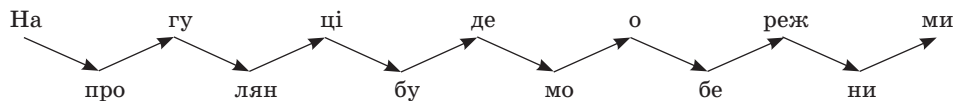

(На прогулянці будемо обережними!)

II. ОСНОВНА ЧАСТИНА

1. Вивчення нового матеріалу

Словникова робота

Бути обережним — бути обачним, насторожі; остерігатися, пильнувати.

Робота за малюнками. Обговорення у загальному колі

Учні розглядають малюнки, обговорюють відповіді на запитання.

- Де на цьому подвір'ї гратися не слід? Чому?
- Чим двір вашої школи подібний до того, що на малюнку?
- Чим відмінний?
- Розкажіть, як діти відпочивають на шкільному подвір'ї.

Робота за підручником (с. 16–17)

1) *Комунікативна вправа «Ми на прогулянці».*

Діти складають розповідь про дозвілля дітей, створивши відповідний перелік правил поведінки на прогулянці.

- Гратися слід на дитячому майданчику.
- На гірках, гойдалках бути обачними.
- Кататися на велосипедах, самокатах на велосипедних доріжках.
- Грати у футбол на спортивному майданчику.
- Вигулювати хатніх улюбленців у дозволених місцях.

2) Гра «Знайди сапфір».

Учні розглядають інструкцію до гри.

Червоний камінь — не візьму до рук;

зелений камінь — візьму для гри;

синій камінь — буду роздивлятися.

— Знайдіть біля малюнків камінчики, оберіть один із них, обґрунтуйте свій вибір.

Наприклад:

— На мурашнику виберу синій камінь, буду роздивлятися, спостерігати за мурашками. Мурашники руйнувати не можна.

— Біля шишки, жолудів, каштанів виберу зелений камінь. Їх я візьму для гри. Із них можна виготовити цікаві вироби.

— Біля шприца, бляшанки, сигарети виберу червоний камінь. Їх не можна брати до рук, бо можна зашкодити здоров'ю.

Фізкультхвілінка

2. Самостійне застосування учнями знань

Малюнковий скрайбінг «Ми на прогулянці»

Учні вибирають малюнки, розміщують їх на дошці, озвучують відповідне правило.

- На прогулянці завжди будь біля вчителя.
- Слухайся і чітко дотримуй усіх інструкцій учителя.
- Не штовхай інших учнів.
- Не грайся колючими, важкими предметами.
- Не кидайся камінням, сніжками, іншими предметами.
- Уникай травм під час рухливих ігор, спортивних змагань.
- Не заважай учням іншого класу, які в той самий час є на прогулянці, завжди знаходься в оточенні своїх однокласників і свого вчителя.
- Не виходь на вулицю сам (*без дозволу та присутності вчителя*).
- Грайся на спортивному майданчику.
- У туалет йди тільки з дозволу вчителя.
- Грай м'ячем тільки у місцях для гри. Не грай біля вікон.
- Не вилазь на паркан чи дерева.
- Не ходи газонами, квітниками, не сміти.

Дидактична гра «Одягнемо ляльку на прогулянку»

Мета: учити дітей правильно називати та добирати одяг для різного сезону.

Обладнання: лялька; одяг для літнього, зимового, весняно-осіннього сезону; шафа та скриня для одягу; стілець; картонні площинні ляльки та одяг з цупкого паперу (*для кожної дитини*); шафа — чотиригранна картонна коробка з прорізами для одягу (*одна для чотирьох дітей*).

— Діти, ляльки просяться із нами на прогулянку, але їх потрібно одягнути за сезоном.

Учні по черзі виймають одяг зі скрині, називають кожну річ, її колір, відбирають те, що необхідне ляльці саме в цей час. Те, що не потрібно ляльці, вішають до шафи.

Потім вони під керівництвом учителя в певній послідовності одягають ляльку на прогулянку.

Руханка «Не спи, не позіхай!»

Мета: виховувати увагу, кмітливість, швидку реакцію.

Матеріал: довга мотузка, кінці якої зв'язані між собою.

Обирають ведучого. Гравці утворюють коло, тримаючи мотузку обома руками зверху. Ведучий ходить по колу, промовляючи: «Не спи, не позіхай, руки швидко прибирай!» і намагається торкнутися рук одного з гравців. Завдання гравців: вчасно прибрати руки, відпустивши мотузку.

Під час гри мотузка не повинна падати на землю, адже щойно відходить ведучий, гравець, якого він хотів квацнути, одразу ж бере мотузку. Той, кого ведучий торкнувся, міняється з ним ролями.

3. Творче перенесення знань і навичок у нові ситуації

Комунікативна гра «Ми підемо гуляти»

Ведучий говорить: «Ми йдемо гуляти в ліс. Нехай кожен скаже своєму сусідові праворуч, що потрібно взяти із собою, і пояснить, чому саме ця річ знадобиться на лісовій прогулянці». Ведучий

називає кожному предмет, що потрібно взяти. Краще, якщо ця річ не підходить для лісової прогулянки,— так гра вийде цікавішою. Коли гравці по черзі поговорять із сусідом, ведучий оголошує, кого він візьме на прогулянку, а кого — ні. Робить він це так: якщо гравець просто повідомляє сусідові, що необхідно взяти, але не може докладно пояснити причину, його на прогулянку не беруть. Якщо ж гравець намагається переконати сусіда в необхідності захопити певний предмет і придумує неймовірні причини, наводить різні доводи, його неодмінно треба взяти. Краще, якщо під час розмови двох решта їх слухає і робить для себе висновки. Тоді тим, кого не взяли на прогулянку, згодом легше виправитися. Далі ведучий пояснює, чому він одних узяв, а інших — ні. «Штрафники» виправляються, і всі разом ідуть гуляти.

Технологія «Крісло автора»

Учні продовжують речення: «На прогулянці я люблю...».

Перегляд відеоролика (https://youtu.be/Dh_8PNxAjuo)

- Перегляньмо мультфільм «Корисні підказки. Безпечний двір».
- Яким має бути одяг, взуття для прогулянки? (*Відповідно до пори року, погоди, зручним.*)
- Чого не варто брати на прогулянку? (*Цінні речі, прикраси.*)
- Яке завдання отримали діти? (*Виявити у дворі всі небезпечні об'єкти і прозвітувати про них батькам.*)
- Які небезпечні об'єкти виявили діти? (*Оголені дроти, гострий паркан, відчинений люк, залишені шприци, скло, незнайомиці, автомобілі, важкі конструкції на дитячому майданчику.*)

Творча хвилинка. Колаж

Учні в групах створюють колаж із малюнків «Правила поведінки під час прогулянки».

III. ЗАКЛЮЧНА ЧАСТИНА. РЕФЛЕКСІЯ

Зворотний зв'язок

- Як потрібно готуватися до прогулянки?
- Де слід одягатися та перевзуватися?
- Що слід робити тим, хто вдягнувся раніше інших?
- Яка небезпека чекає на вас під час рухливих ігор?
- Як уникнути травм?
- Які правила поведінки на спортивному майданчику?
- Чому необхідно чергувати рухливі ігри зі спокійними?

Метод «Шість капелюхів, що мислять»

Білий капелюх — пригадати особисті знання, визначити, якої інформації бракує.

— Які правила ми сьогодні повторювали?

Червоний капелюх — ставлення до події та її учасників.

— Чи любите ви прогулянки?

Чорний капелюх — вказівка на негативні сторони, критична оцінка.

— Які небезпеки можуть підстерігати під час прогулянки?

Жовтий капелюх — позитивні сторони явища, події, переваги, досягнення. Побачити добре в будь-якій ситуації.

— Яка користь від прогулянок?

Зелений капелюх — творчість, пропозиції, розширення можливих варіантів.

— Які ігри ви можете запропонувати під час прогулянок?

Синій капелюх — підбиття підсумків, висловлення спостережень, коментарів.

— Чому варто бути обережними на прогулянці?

ДЛЯ ВЛАСНИХ НОТАТОК

УРОК 12. З ЧОГО СКЛАДАЄТЬСЯ СВІТ

Мета:

- **формування предметних компетентностей:** формувати вміння розрізняти об'єкти неживої та живої природи; учити учнів встановлювати найпростіші взаємозв'язки в живій і неживій природі; розвивати пам'ять, увагу, логічне мислення; виховувати бажання вивчати і берегти довкілля;
- **формування ключових компетентностей:** спілкування державною (і рідною у разі відмінності) мовами; уміння навчатися впродовж життя; компетентності в природничих науках і технологіях; екологічна грамотність і здорове життя.

Обладнання: предметні малюнки, комп'ютер, презентація, ребуси, торбинка, розрізна азбука.

Тип уроку: урок застосування знань, умінь і навичок.

Освітні галузі: природнича, мовно-літературна, соціальна і здоров'язбережувальна.

Хід уроку

I. ВСТУПНА ЧАСТИНА

1. Організаційний момент

До уроку ми готові.
Про природу знаєм все.
Про ліси, гаї і гори
Ми дізнаємось іще.

2. Актуалізація опорних знань

— Відгадайте загадку.

- Подивись, мій милий друг,
Що знаходиться навкруг?
Небо ясно-голубе,
Сонце світить золоте,
Місяць з зірочками сяє,
Вітер з квіточками грає,

Хмарка в небі пропливає.
Вода прозора, мов сльоза,
Повітря чисте і трава,
Комахи, звірі і птахи
Людина і погода —
Усе це навкруги... (*природа*).

3. Повідомлення теми та мети уроку

— Пригадайте, що належить до природи. (*Відповіді дітей.*)

— Чи хочете ви дізнатися більше про тіла живої та неживої природи? Сьогодні ми разом «поман-друємо» стежинами рідного краю.

II. ОСНОВНА ЧАСТИНА

1. Усвідомлення учнями змісту роботи та послідовності дій

Обговорення в загальному колі

— Погляньте навколо себе. Назвіть, що вас оточує.

— Як ви гадаєте, що з того, що вас оточує, належить до тіл природи? Що — ні?

Поетична хвилинка

— Послухайте вірш.

Все, що є навколо тебе:
Сонечко, хмаринка, небо,
І пісок, каміння, води,
Й люди — часточка природи.
Поле, гори і травичка,
Ліс, повітря і водичка,
Бджілка, пташечка і зорі,
Вільний вітер на просторі,
Квіточки і різне зілля —
Це, дитино, й є довкілля!

Надія Красоткіна



«Асоціативний куц»

— Попрацюйте в групах. Які тіла живої та неживої природи згадано у вірші?

I група



II група



Висновок:

Жива природа не може існувати без неживої природи.

Нежива й жива природа взаємопов'язані.

Гра «Живе — неживе»

Мета: учити дітей розпізнавати, які предмети належать до живої природи, а які — до неживої.

Учитель демонструє предметні малюнки, а учні називають, що на них зображено. Якщо цей предмет належить до живої природи, то вони стоять на місці, якщо до неживої природи — присідають. (Діти можуть витягати зі скриньки предметні малюнки по черзі.)

Інформаційне повідомлення

— Тіла живої природи можуть рухатися, рости, дихати, живитися, розмножуватися, залишаючи потомство, помирати. Життєдіяльність істот залежить від умов існування. Між живою і неживою природою існує тісний зв'язок. Людина, рослини, тварини не можуть жити без неживої природи. Для їхнього життя потрібні повітря, вода, ґрунт і Сонце, що дає світло і тепло. Без Сонця життя на Землі не було б можливим.

Робота за підручником (с. 18–19)

1) **Метод «Читання з передбаченням».**

Учитель читає текст, зупиняється, щоб діти зробили припущення, про що дізнаються далі. Згодом обговорюють, які саме припущення були правильними.

2) **Вправа «Я — автор».**

Учні складають цікаві розповіді за малюнками у підручнику, за бажанням, презентують їх.

3) **Робота в парах. Взаємонавчання.**

Розглядаючи малюнки, один учень з пари називає тіла живої природи, інший — тіла неживої природи.

Руханка «Веселі звірята» (<https://youtu.be/5gxZ2-Hoyqo>)

2. Самостійна робота учнів під контролем учителя

Перегляд презентації (<https://youtu.be/DICeoUEsefo>)

Перегляд презентації «Значення природи для життя людини» з коментуванням.

Робота за таблицею-схемою

— Розгляньте схему. Нумо доповнимо перелік тіл природи!

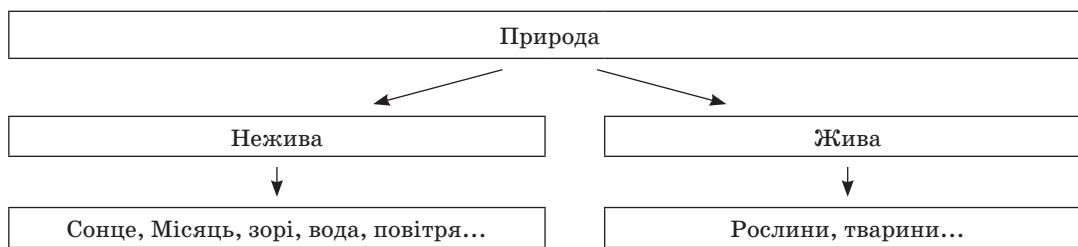

Фізкультхвилинка

— Уявіть, що ви листочки. Коли я скажу, що віє вітер, ви бігатимете, а коли скажу: «Тихо» — ви зупиняєтеся.

3. Творче перенесення знань і навичок у нові ситуації

Логічна вправа «Що зайве?»

- Небо, Місяць, вода, зорі, пісок, їжак.
- Дуб, камінь, Сонце, повітря, глина.
- Вітер, річка, білка, веселка, дощ.
- Вовк, лисиця, лікар, хмара, комар.
- Береза, тополя, море, пальма, верба.

Робота з ребусами

— Розгадайте ребуси. Складіть речення зі словами-відгадками.

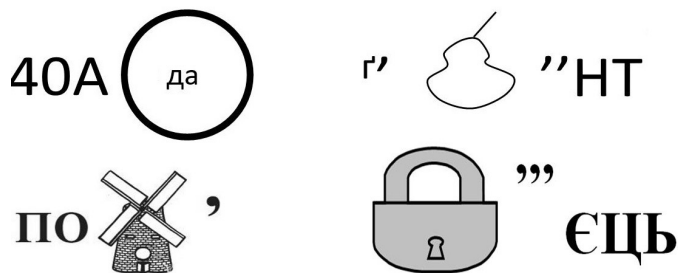

Малюнковий скрайбінг

Учитель читає рядки вірша, демонструючи його зміст малюнками.

Повітря, земля і вода — це Природа.
Природа — це Я. І ти — це Природа.

Пустелі та гори, поля і ліси.
І ми — тільки частка цієї краси.

III. ЗАКЛЮЧНА ЧАСТИНА. РЕФЛЕКСІЯ

Вправа «Опитування думок»

- Якою природа буває?
- Назвіть ознаки живої та неживої природи.
- Як взаємопов'язані жива і нежива природа?

Вправа «Абетковий суп»

Учитель пропонує учням витягнути з чарівної торбинки літеру і придумати підсумкове речення за темою уроку, що починалося б з цієї літери. (З абетки вилучити літери «и», «і», «й», «ь».)

ДЛЯ ВЛАСНИХ НОТАТОК

УРОК 13. РОСЛИНИ ВОСЕНИ

Мета:

- **формування предметних компетентностей:** збагачувати знання учнів про рослинний світ рідного краю восени; розвивати пізнавальну активність та творчі здібності учнів, мислення, пам'ять, спостережливість, позитивні емоції; пробуджувати бажання любити й охороняти природу, захоплюватися її красою;
- **формування ключових компетентностей:** спілкування державною (і рідною у разі відмінності) мовами; уміння навчатися впродовж життя; компетентності в природничих науках і технологіях, екологічна грамотність і здорове життя.

Обладнання: листки різних дерев, малюнки дерев, комп'ютер, аудіозапис, відеозапис, гілки дерев, предметні та сюжетні малюнки, паперові листочки, олівці, фарби, крейда, піктограми.

Тип уроку: урок засвоєння нових знань.

Освітні галузі: природнича, мовно-літературна.

Хід уроку

I. ВСТУПНА ЧАСТИНА

1. Організаційний момент

2. Актуалізація опорних знань

- Як змінюється погода восени?
- З чим пов'язані ці зміни? (Відповіді дітей.)

3. Повідомлення теми і мети уроку

- Восени відбуваються зміни й у житті рослин. Чи хотіли б ви знати, чому це відбувається?
- Отже, разом спробуємо дати відповідь на це запитання.

II. ОСНОВНА ЧАСТИНА

1. Вивчення нового матеріалу

Робота за підручником (с. 20)

Стратегія «Доповідач — респондент»

Учитель пропонує учням прочитати текст «Чому жовтіє листя?» та запам'ятати його зміст.

Двоє учнів виходять до дошки. Один переказує зміст прочитаного, а інший уважно слухає. Потім усе, що було пропущено, показує за допомогою рухів, жестів, міміки. Перший учень намагається доповнити розповідь тим, що ще не було сказано.

Вправа «Фантазування»

- Послухайте музику і спробуйте уявити дерева в лісі, їхнє вбрання.
- Які почуття у вас виникли?
- Які дерева ви уявили?
- Якого кольору в них листя?
- Чому листя змінило колір?

Довідкове бюро

У листках рослин міститься природна зелена речовина — *хлорофіл*. Він виробляється під дією сонячного світла. З настанням осені на рослини потрапляє значно менше світла і тепла, тому вони не можуть виробляти хлорофіл. Отже, листя змінює колір, замість хлорофілу виробляються речовини, що забарвлюють листки різними кольорами: *ксантофіл* — жовтим, *каротин* — жовто-оранжевим, *антоціан* — червоним. Таким чином рослини готуються до зими.

Перегляд відеоролика (<https://youtu.be/VcH9FP680kA>)

— Чи запам'ятали ви, чому зелене листя стає жовтим? Нумо переглянемо відео «Чому жовтіє та опадає листя?».

Робота в групах. Дидактична гра «З якого дерева листок»

- Діти, що зображено на дошці? (*Дерева.*)

I група. У вас на партах є листочки. Ви повинні прикріпити їх до відповідних дерев.

II група. У вас на партах є листочки. На кожному з них щось написано. А от чи правильний цей запис, ви маєте перевірити.

Взаємоперевірка. Групи перевіряють виконання завдання одна в одній.

— Де саме ви могли бачити всі ці дерева?

— Чи звернули ви увагу на те, які вони зараз сумні? Як ви гадаєте, про що вони могли б попросити в учнів? (*Учні по черзі висловлюють свої думки.*)

Руханка «Переліт птахів»

Діти-«пташки» «перелітають через море» (*клас*) — бігають у різних напрямках. На звук: «У-у-у-у» — «рятуються від бурі» (*присідають біля парт*).

2. Самостійне застосування знань

Робота в групах. Робота за малюнками

— Розгляньте малюнки. Розкажіть, які зміни відбуваються восени:

I група — в лісі;

II група — в саду;

III група — на городі.

Дослідження-спостереження

— Як називається явище, коли восени опадає листя з дерев?

— А чому опадає листя? (*Щоб запобігти випаровуванню вологи з листків, щоб не ламалися гілки під час зимових снігопадів.*)

— Отже, таким чином рослини готуються до зими. Зараз ми дослідимо ще одну причину виникнення листопаду. (*На партах лежать гілки дерев.*)

— Придивіться уважно до цих гілочок. Що ви бачите у місці з'єднання листка з гілкою? (*Горбочок.*)

— Це зароджується нова брунька, з якої навесні з'явиться листок.

Висновок. Отже, листя восени опадає з дерев, щоб не заважати розвитку нових бруньок.

Вігдавання загадок (https://youtu.be/C_iLalvCxfM)

Учні переглядають презентацію «Осінь», відгадуючи запропоновані загадки.

Руханка «Збирання листя»

(*Паперові листочки, нарізані з паперу, розкидані на підлозі.*)

Учитель разом із дітьми зображує рухи тварин і птахів, потім учні рухаються самостійно. За сигналом «Зібрати листя!» вони збирають листя впродовж 15–20 с. Перемагає той, хто зібрав найбільшу кількість листя. За сигналом «Розійтись!» діти розбігаються і якнайвище підкидають листя вгору.

3. Творче перенесення знань і навичок у нові ситуації

Уявна мандрівка

— Діти, нам слід вирушати у подорож до казкового світу Осені, на власні очі все побачити, щоб чимось допомогти. Згодні?

Слід руками помахати, навкруг себе покружляти,
Опуститись і піднятись, у світ Осені дістатись.

— Ось ми і потрапили у казковий світ Осені. Але що тут відбувається? Не зрозуміло, навіть, яка зараз пора року? Наведемо лад! Сьогодні ми побуваємо в містечку «Природа».

— Яка зараз пора року? (*Осінь.*)

— На першій парті розкидано багато малюнків, потрібно відібрати ті малюнки, на яких зображено Осінь. На годиннику «Пори року» потрібно поставити стрілку згідно із тим, яка зараз пора року. Біля годинника за допомогою ілюстрацій визначити послідовність пір року.

— Яка пора року передує Осені?

— Якій порі року поступається місцем Осінь? Виконаймо завдання. (*Учитель розподіляє завдання в групах.*)

— А що ви бачите на другій парті та на мольбертах? (*Зображення дерев.*)

— На столі лежить великий аркуш паперу, на якому ліворуч зображене дерево, праворуч — нічого немає. Але в коробочках є все необхідне для створення осіннього пейзажу. Не забувайте, що в казковому світі Осені все переплутано, в коробочках може бути зайве. Вам необхідно викласти осінній пейзаж. (*I група.*)

— Зверніть увагу на мольберти. Ви помітили, що на них — силуети дерев. За допомогою олівців, фарб, крейди, необхідно створити осіннє дерево. Ті діти, які малюватимуть фарбами, оберіть

знаряддя малювання за бажанням (*пензлик, спонж із губки, спонж із целофанового пакету, печатка з картоплі, печатка з губки*). (II група.)

— Діти, але ми не можемо зараз почати малювати, аркуші паперу зачаровані. Чари спадуть тоді, коли ми відповімо на низку запитань.

- Як називається явище, коли з дерев опадає листя? (*Листопад*.)
- Чи п'ють рослини холодну воду? (*Рослини не п'ють холодної води. Коли настають холоди, дерева і кущі припиняють всмоктувати воду з ґрунту*.)
- Чому листя опадає? (*Дерева не всмоктують воду, листочки залишаються без води. Від цього вони сохнуть, стають ламкі, вітер їх легко зриває з гілочок*.)
- З яких дерев першим починає опадати листя? (*З берези і липи*.)

— Чарів ми позбулися, слід братися до роботи, пройдіть до своїх місць. (*Діти самостійно обирають творчу діяльність, звучить спокійна музика*.)

— Ось ми і навели лад у містечку «Природа». Дуже гарні у вас осінні пейзажі! Я гадаю, що Осінь буде задоволена вашою роботою.

Дослідження-пошук «Порівняй листочки»

— Чи всі листочки можна порівняти за величиною?

Діти порівнюють осінні листочки за розміром, створюють композиції «Листочок у листочку».

— Чи можна швидко визначити, який листок більший (*менший*)? Як саме?

Окремо діти складають листочки, що неможливо порівняти за розміром, пояснюють, чому.

Робота в малих групах. Дидактична гра «Осінні листочки»

Учитель розкладає перед учнями шаблони різнобарвних листочків і за сигналом просить розсортувати їх на купки за кольором: червоне, зелене, жовте.

Кожна група обирає листочки відповідного кольору:

I група — червоне листя;

II група — зелене листя;

III група — жовте листя.

Перемагає група, яка швидше впоралася із завданням.

Комунікативна гра «Скажи про осінь по-різному»

Обладнання: піктограми.

— Зараз ми пригадаємо, як по-різному можна сказати про чудову пору року — осінь. А допоможуть нам у цьому наші «сонечка» (*піктограми*). Кожен обере собі сонечко і скаже з інтонацією свого сонечка про те, що настала осінь.

Твердження:

— Ура! Настала осінь!

— Осінь. Ось чому так спати хочеться!

— Це ж треба! Знову осінь!

— Це ж треба, справді осінь.

— Осінь — це так сумно.

— Осінь настала! Як гарно навкруги!

— Осінь настала, а за нею зима. Не хочу-у-у!

— А тепер заспіваймо знайомі вам пісні про осінь: «Осінній дощик» (*муз. і сл. Ади Грицай*) та «Осіння пісня» (*муз. і сл. Н. Рибальської*). Пісню про дощик ми спробуємо заспівати дуже весело і радісно, а пісню про осінь — сумно.

III. ЗАКЛЮЧНА ЧАСТИНА. РЕФЛЕКСІЯ

Вправа «Запитання — відповідь»

— Які явища відбуваються з рослинами восени?

— Які зміни в природі спричиняють ці явища? (*Осінь принесла прохолоду, знижується температура повітря, сонце світить, але не гріє. День стає коротше, осінні дощі холодні, перші заморозки*.)

— Чому відбувається листопад у дерев і кущів?

— Чи є рослини, які на зиму не скидають листя?

— Яке значення має листопад для життя дерев і кущів?

ДЛЯ ВЛАСНИХ НОТАТОК

УРОК 14. ПРИКМЕТИ ОСЕНІ

Мета:

- **формування предметних компетентностей:** узагальнити і систематизувати знання учнів про характерні ознаки осені в живій та неживій природі; розвивати мислення учнів, уяву, фантазію, мовлення, пам'ять, увагу та спостережливість; виховувати дбайливе ставлення до природи та до свого здоров'я;
- **формування ключових компетентностей:** спілкування державною (і рідною у разі відмінності) мовами; уміння навчатися впродовж життя; компетентності в природничих науках і технологіях, екологічна грамотність і здорове життя.

Обладнання: термометр, кольорова крейда, кольорові олівці.

Тип уроку: урок формування вмінь і навичок.

Форма проведення: урок-екскурсія.

Освітні галузі: природнича, мовно-літературна.

Хід уроку

I. ВСТУПНА ЧАСТИНА

1. Організаційний момент

2. Актуалізація опорних знань

— Яка зараз пора року? (*Осінь.*)

— Кому з вас подобається осінь? Чим саме?

3. Повідомлення теми та мети уроку

— Пропоную вирушити у подорож чарівним світом природи.

Ми ознайомимося з ознаками, прикметами осені, дізнаємося про осінні місяці, спробуємо відтворити побачене за допомогою кольорових олівців. Я впевнена, що ви полюбите природу восени!

II. ОСНОВНА ЧАСТИНА

1. Підготовка до проведення екскурсії

Інструктаж з техніки безпеки

Учні повинні:

- бути уважними під час екскурсії;
- не відволікатися самим та не відволікати інших зайвими розмовами;
- знати та виконувати правила дорожнього руху;
- знати та виконувати правила поведінки у природі;
- усвідомити правила поведінки на об'єкті екскурсії;
- чітко виконувати вказівки вчителя.

— Отже, учні повинні запам'ятати, зрозуміти та дотримувати вимог безпеки на об'єкті екскурсії, дотримувати дисципліни протягом усієї екскурсії.

Перехід до місця проведення екскурсії

2. Проведення екскурсії

Фенологічні спостереження

— Яке зараз небо?

— Як гріє сонечко — сильніше, ніж декілька днів назад, чи слабше?

— Яка зараз температура повітря? (*Вимірювання температури повітря за допомогою термометра.*)

— Як, за вашими спостереженнями, змінилася погода у нашій місцевості порівняно з літом?

— Як змінилося доквілля? (*Відповіді дітей.*)

— Зверніть увагу на зміну кольору листя на різних деревах і кущах. Ось перед вами бузок і вільха.

Які в них листочки? (*Зелені.*)

— Ось клен і горобина. Які листочки в них? (*Червоні.*)

— А берізки які красиві! Ніби одягнені в золоті сарафани. Саме через те, що листя різнобарвне, ліс ранньої осені дуже гарний. Цю пору називають золотою.

— Від чого восени жовтіє й червоніє листя? (Відповіді учнів.)

— Що ще відбувається з листям кущів і дерев? (Опадає.)

— Чому ж листочки опадають?

— Тепер зверніть увагу на трав'янисті рослини. Чи змінилися вони порівняно з літом? (Теж змінюють колір.)

Мовна вправа «Осінь подорож»

— Яка зараз пора року? (Осінь.)

— Який настрій у природі? А у вас? Хто стомився? Станемо поетами, будемо добирати риму.

День осінній і негожий,
Розкажіть, на що він... (схожий)?
Хмари, мов свинцем налиті,
Грізні, темні... (непривітні).
Низько ходять над землею,
Ніби зв'язані із... (нею).
Хмари чорні, волохаті,
Мокрі, рвані і... (кудлаті).
Сіють дощик нам щодень,
Мокрий ліс і мокрий... (день).
Геть уся земля зчорніла,
Обважніла і... (змокрила).
Пізня осінь надворі,
Мокро низу і... (вгорі).
В небі вже пташок немає,
Чорне поле... (засинає).
Ліс готується до сну,

Мріє він зустріть... (весну).
Вся природа засинає,
Знову дощик... (накрапає).
І щодня все холодніше,
І тепла немає... (більше).
Ще й вітри кругом гуляють,
Бо вони свободу... (мають).
Зникло листя на гіллі,
Ні травинки на... (землі),
І раніш тепер смеркає,
Все коротшим день... (буває).
Дуже довгі стали ночі,
Бо земля вже спати... (хоче).
Вся природа спочиває,
Вітер пісню їй... (співає),
То затихне і не дише...
Пізня осінь вірші... (пише).

— Які саме зміни відбувалися в природі восени?

Руханка «Ми — осінні листочки»

Ми — листочки, ми — листочки,
Ми — осінні листочки.

Ми на гілочці сиділи,
Вітер дмухнув — полетіли.

(Діти бігають, тримаючи в руках листочки і розмахуючи ними.)

Ми літали, ми літали,
Потомились, перестали.

Вітерець дути перестав,
У кружечок нас зібрав.

(Розбігаються навсібіч, помахуючи листочками, утворюють коло, піднімаючи листочки над головою.)

Раптом вітер знов подув
І листочки швидко здув.

Всі листочки полетіли
І на землю тихо сіли.

(Знову розбігаються, помахуючи листочками, підкидають їх угору, зображуючи листопад.)

Конкурс «Осіній букет»

Діти створюють букети з осіннього листя. Придумують для них цікаві назви.

Гра «Відгадай»

Учитель називає дерева. Якщо вони восени скидають листя, учні повинні підняти руку, якщо не скидають — стоять непорушно.

Малювання на асфальті осінніх дерев

— Намалюйте кольоровою крейдою на асфальті осінні дерева. Покажіть усю красу осінньої природи. (Учні, за бажанням, малюють у групах. Презентують свої малюнки.)

Гра «Найцікавіша хмаринка»

Учні розглядають хмаринки, порівнюють, шукають, які з них схожі на предмети навколишнього світу.

Гра «Птах без гнізда»

Діти утворюють два кола, стаючи одне навпроти одного.

Перший гравець — «гніздо» ставить руки на пояс, інший — «птах» — на плечі першому. За командою ведучого «Птахи, у політ!» учні залишають «гнізда» й «летять», імітуючи руками рухи крил. Коли ведучий вигукне: «Птахи, до гнізда!», діти швидко повертаються назад, до свого «гнізда». Ведучий намагається зайняти будь-яке «гніздо». Учень, який залишився без місця, стає ведучим.

«Пташки» і «гнізда» періодично міняються ролями.

Гра «Наповни кошик»

Діти збирають шишки, жолуді, гілочки, листочки для виготовлення виробів з природного матеріалу.

3. Повернення до класу

Поетична хвилинка

— Послухайте вірш.

ЛИСТОПАД

Осінь, осінь, листопад,
Жовте листя стелить сад,
За моря в краї далекі
Відлетіли вже лелеки.

Хмари небо затягли,
Вітер віє з-за гори,
Ходить осінь листопадом,
Жовте листя стелить садом.

А. Житкевич

«Асоціативний куц»

— Які ознаки осені описано у вірші?

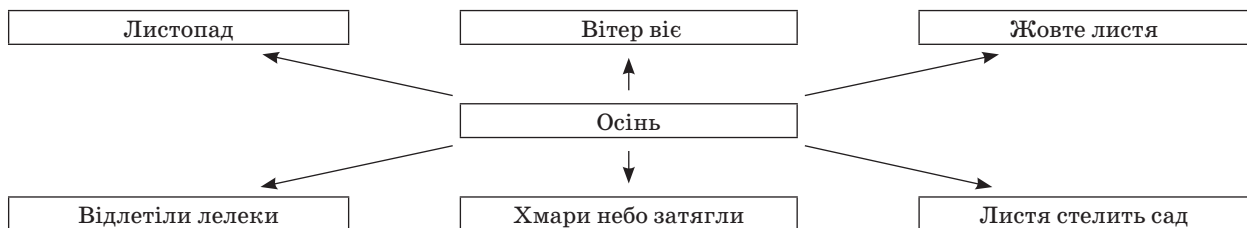

Творча робота в групах

З листя золотого ми вінки сплітали,
Листок до листочка гарно добирали:

Липове — жовтеньке, з клена — червоненьке,
З білої берези листячко кругленьке.

— Розфарбуйте листочки так, як це робить осінь-чарівниця.

III. ЗАКЛЮЧНА ЧАСТИНА. РЕФЛЕКСІЯ

Тест «Рослини восени»

- Як змінилося забарвлення листя на деревах і кущах восени?
 - Стало зеленішим;
 - пожовтіло, почервоніло.
- Що ще відбувається з листям?
 - Опадає;
 - росте.
- Як змінилася температура повітря?
 - Похолодало;
 - стало тепліше.
- Які опади частіше випадають восени?
 - Дощ;
 - сніг.

Робота у «Щоденнику вражень»

Діти створюють піктограми, малюнки до теми «Краса осені» у «Щоденнику вражень».

ДЛЯ ВЛАСНИХ НОТАТОК

УРОК 15. ЩО РОСТЕ НА ПІДВІКОННІ

Мета:

- **формування предметних компетентностей:** формувати загальне уявлення про значення кімнатних рослин у житті людини; збагачувати знання учнів про вплив кімнатних рослин на здоров'я людини; розвинути вміння розрізняти кімнатні рослини за зовнішніми ознаками, вміння описувати їх, упізнавати й називати за описом; виховувати дбайливе ставлення до рослин;
- **формування ключових компетентностей:** спілкування державною (і рідною у разі відмінності) мовами; вміння навчатися впродовж життя; компетентності в природничих науках і технологіях; математична грамотність.

Обладнання: кімнатні рослини, фото кімнатних рослин, картки з рослинами, малюнки кімнатних рослин та листочків з них, горщики з цифрами, квіти, гімнастичні палиці, геометричні фігури, малюнки кімнати, кімнатних квітів, клей.

Тип уроку: урок засвоєння нових знань.

Освітні галузі: соціальна і здоров'язбережувальна, природнича, мовно-літературна, математична.

Хід уроку

I. ВСТУПНА ЧАСТИНА

1. Організаційний момент

Вузлики ще один сьогодні будемо в'язати.
На уроці тему «Кімнатні рослини» будемо вивчати.
Тема хоч для вас знайома, але все ж цікава.
Будуть в ній нові слова, буде і забава.

2. Повідомлення теми та мети уроку

— Сьогодні, діти, я знову запрошую вас до чарівного світу природи. Пригадайте, що таке природа? (*Це дерева, кущі, трави, каміння, пісок, земля...*) Так, але ж нічого цього у нашому класі нема. Про що ж ітиметься? Ось вам загадка-підказка!

- Виростаємо на віконці, Від водиці зеленіємо,
Розквітаємо на сонці, Усім діточкам радіємо. (*Кімнатні рослини.*)

— Так, це кімнатні квіти, що також є частинкою природи.

II. ОСНОВНА ЧАСТИНА

1. Вивчення нового матеріалу

Робота за підручником (с. 21)

- Чи впізнали ви, які рослини стоять на підвіконні класної кімнати?
- Чи є такі самі рослини у нашій класній кімнаті?
- Подивіться на ці рослини. Чому вони залишилися зеленими, адже зараз осінь?

Висновок. У рослин восени припиняється сокорух, жовтіє й обсыпається листя. Кімнатним рослинам вистачає світла і тепла, тому вони залишаються зеленими.

Довідкове бюро

Підготовлені учні ознайомлюють однокласників з інформацією.

Фіалка кімнатна

Фіалка — багаторічна трав'яниста рослина з гарними квітами, з овальним темно або світло-зеленим листям.

Квіти у фіалки різнокольорові, прості, махрові, хвилясті діаметром від 2 і до 4 см. Завдяки безлічі видів фіалок ми можемо обрати рослину за кольором і формою квітки. У разі правильного догляду ці красиві квіти милуватимуть ваше око своїм довготривалим цвітом.



Кактус

Слово «кактус» має грецьке походження. Батьківщина кактусів — Південна Америка.

Рослина схожа на їжачка за своїм зовнішнім виглядом. Колючки захищають рослину від сонячної радіації та від тварин, перешкоджають перегріванню. Квітучі види кактусів можуть давати бутони щороку.



Традесканція

Декоративно-листяна рослина, що росте в підвісному кашпо, може прикрасити будь-яке місце в будинку своїми гілками. Яйцевидні листки із загостренням на кінцях можуть бути найрізноманітнішого забарвлення, залежно від виду. Її види здебільшого мають білі та жовті смужки на листках.

Драцена

Драцена — прекрасна тропічна рослина. Переселилася вона в наші квартири з Африки, Азії, Австралії. Драцена — це чагарник з пучками листя на прямостоячих стеблах. Доросла драцена залежно від виду може досягти більше метра завширшки і до 3 метрів заввишки.



Орхідея

Ніжні квіти на тонкому стеблі — орхідеї. У світі нараховують сто тисяч видів і сортів орхідей, але лише незначна частина пристосована для вирощування в домашніх умовах. «Орхідея» перекладається з грецької мови як «схожа на метелика».

Алоє

Найпопулярніша поміж усіх декоративних рослин — алоє. Існує безліч рецептів від хвороб, від яких можна позбутися за допомогою цієї рослини. Побутова назва — *столітник*, і налічує понад 400 видів. Усі різновиди алоє об'єднує дуже гіркий смак листя, а з арабської *алоє* так і перекладається — «гіркий».



Герань (пеларгонія)

Герань — поширена рослина завдяки своїй невибагливості та тривалому цвітінню з весни до пізньої осені. Сорти цієї групи дуже витривалі й надзвичайно рясно цвітуть. Рослина має вигляд пишного гіллястого кущика.

Листя покрите дрібними ворсинками і на дотик нагадує оксамит. Також примітним є своєрідний запах.

Монстера

Монстера — вічнозелена рослина (*ліана*). Стебла товсті, лазячі. Часто мають повітряні корені. Листя велике на довгому черешку, на дотик — шкірясте, має отвори і прорізи різних розмірів та форми; темно-зеленого забарвлення.

Свою назву рослина монстера отримала через великі розміри і лячний зовнішній вигляд (*чудовисько* — *monstrum*).



Каланхое

Квітуче каланхое, залежно від сорту, може формувати суцвіття різних кольорів: жовтого, червоного, білого, оранжевого. Усі види каланхое мають лікувальні властивості. Квітуче каланхое належить до кімнатним світлолюбних рослин.



Назва *каланхое* означає «рослина з товстою шкірою» або «здоров'я». У домашніх умовах, як правило, ця рослина виростає не більше півметра заввишки.

Гра «Знайди таку ж рослину»

— Нумо знайдемо такі самі рослини у нашому класі.

(Діти знаходять рослини і приносять їх на стіл учителя.)

Руханка «Як носять воду?»

— Раніше, коли на все село була одна криниця, дівчата мали носити воду у відрах. Вони висіли з двох боків на коромислах, що носили на плечах. Уявіть, що ви несете саме так воду, щоб полити кімнатні квіти. Ходіть з палицею на плечах, розправивши плечі та випрямивши спину. Будьте дуже уважними, не «розлийте» воду!

2. Первинне застосування нових знань

Вправа «Зайва рослина»

Учитель зачитує назви рослин, учні називають, яка серед них зайва.

Наприклад:

Алое, орхідея, черешня, фіалка.

Кактус, верба, каланхое, драцена.

Калина, традесканція, калатея, монстера.

Дидактична гра «З якої рослини листок?»

— Подивіться на ці листочки і намагайтеся визначити, з якої рослини впав кожен з них. (Учитель роздає малюнки кімнатних рослин і листочків із них різним учням. Вони об'єднуються в пари: «рослина» — «листок».)

Вправа-гра «Розклади квіти»

— На кожному горщику написано цифру. Розкладіть квіти так, щоб у кожному горщику розквітло стільки квітів, що відповідає цифрі, написаній на цьому горщику.

— Скільки квітів розквітне в горщику з цифрою «1»? (Одна квітка.)

— А в горщику з цифрами «2» і «3»?

Гра «Де чий дім»

Учитель демонструє картки із зображенням різних рослин, а діти піднімають руки: праву — ростуть у лісі, ліву — на луках. Залишаються картки з кімнатними рослинами.

— Назвіть рослини, що залишилися.

«Асоціативний куц»

— Чому люди вирощують кімнатні рослини в житлових приміщеннях?



Висновок. Кімнатні рослини прикрашають житло, роблять його затишним, очищають повітря.

Дихальна вправа «Квітка»

Діти уявляють, що вони на полі квітів, зривають одну квітку і нюхають її. Вдих носиком, видих ротиком зі звуком [а]. Як пахне квітка!

(Запропонувати дітям понюхати 4–5 квіток.)

3. Творче перенесення знань і навичок у нові ситуації

Гра-фантазування «Що на що схоже?»

- На що схожий кактус? (*Учні, за бажанням, висловлюють свої думки.*)
- На що схожі листочки аспарагуса, сансев'єри?

Конструювання «Квітка в горщику»

- Викладіть геометричні фігури так, щоб утворилася квітка в горщику.
- З яких геометричних фігур складається горщик? (*З квадрата.*) Скільки квадратів? (*Один.*)
- З яких геометричних фігур складено квітку? (*Коло та овали.*) Скільки кіл? (*Одне.*) Скільки овалів? (*Три овали.*)
- З якої геометричної фігури зроблено стебло? (*З прямокутника.*) Скільки прямокутників? (*Один.*)
- З яких геометричних фігур зроблено листя? (*З трикутників.*) Скільки трикутників? (*Два.*)

Дидактична гра «Розбитий горщик»

- Доберіть «уламки» і покладіть їх на місце. На які геометричні фігури схожі «уламки»? Учні складають горщик із геометричних фігур.

Робота в групах

I група — «Декоратори»

- Будь-яке приміщення можна змінити, прикрасивши його кімнатними рослинами. Ви як декоратори зараз будете змінювати кімнату, вирізаючи та розміщуючи в ній кімнатні рослини. (*Малюнок кімнати, малюнки кімнатних квітів, клей.*)

II група — «Скульптори»

- Зліпити з пластиліну кактус, на якому «зацвіла» квітка. (*Пластилін.*)

III група — «Художники»

- Намалювати улюблену рослину, розфарбувати. (*Папір, кольорові олівці.*)

Технологія «Крісло автора»

Діти дають відповіді на запитання:

- Які кімнатні рослини є у мене вдома?
- Як я доглядаю за ними?
- Як часто я їх поливаю?

III. ЗАКЛЮЧНА ЧАСТИНА. РЕФЛЕКСІЯ

Вправа «Доповни речення»

- Якби я був(була) кімнатною рослиною, то був(була) би...

ДЛЯ ВЛАСНИХ НОТАТОК

УРОК 16. МАЙСТРУЄМО З ОСІННІХ ПЛОДІВ

Мета:

- **формування предметних компетентностей:** учити учнів виготовляти вироби з природного матеріалу, зокрема з осінніх плодів; розвивати фантазію та творчі здібності учнів; виховувати акуратність, старанність; любов до прекрасного;
- **формування ключових компетентностей:** спілкування державною (і рідною у разі відмінності) мовами; уміння навчатися впродовж життя; компетентності в природничих науках і технологіях, загальнокультурна грамотність.

Обладнання: шишки, жолуді, каштани, гілочки, різнобарвне листя, пластилін, зубочистки, картон, дерев'яні намистини, шило, фарба, стрічка, клей, муляжі грибів.

Тип уроку: урок застосування знань, умінь і навичок.

Освітні галузі: природнича, технологічна, мистецька.

Хід уроку

I. ВСТУПНА ЧАСТИНА

1. Організаційний момент

2. Повідомлення теми та мети уроку

— Осінь — прекрасна пора втілення творчих фантазій. Гуляючи теплими днями, можна зібрати безліч усього, що стане відмінною сировиною, аби зробити осінні вироби власноруч.

Під час екскурсії ви зібрали шишки, жолуді, каштани, гілочки, різнобарвне листя. Отже, пофантазуйте та створіть цікаві вироби з осінніх плодів.

II. ОСНОВНА ЧАСТИНА

1. Осмислення змісту й послідовності застосування способів виконання дій

Вступне слово учителя

— Коли працюєте з природними матеріалами, не поспішайте їх ламати, розрізати. Краще уважно придивіться, намагайтеся побачити те, що в них приховано. Намагайтеся бути спостережливими й обережними стосовно навколишнього світу. Тоді у ваших руках зі звичайним листям, шишками, каштанами і жолудями відбудуться чудові перетворення.

Правила техніки безпеки «Робота з природними матеріалами»

1. Для з'єднання деталей з природних матеріалів (зокрема, засушені стебла, насіння, листочки, гілочки, квітки, жолуді, шишки, каштани) дозволено використовувати пластилін чи клей.
2. Заборонено куштувати природні матеріали.
3. Не можна розкладати інструменти на столі. Їх слід зберігати у спеціальних коробках, пакетах, підставках, пристосуваннях.
4. Після використання інструментів їх слід повернути до місця зберігання

Аналіз зразка, вибір інструментів

- Розгляньте вироби з природних матеріалів.
- Які деталі з чого зроблено?
- Розгляньте уважно зразок композиції.
- Як ви вважаєте, якими інструментами будемо користуватися?

2. Організація самостійної практичної діяльності учнів

Підготовка робочих місць

— Перш ніж узятися за виготовлення виробу, варто підготувати все необхідне для роботи: пластилін, жолуді, каштани, шишки і основи, на яких будуть розміщені ваші майбутні роботи.

Послідовність виконання роботи

Найпростішими дитячими виробами з жолудів, каштанів, що можна виготовити власноруч, є різноманітні фігурки тваринок і казкових чоловічків. Усі додаткові елементи — руки, ноги, вушка,

очі — роблять у цьому випадку з використанням підручних матеріалів: гудзиків, зубочисток, тонких гілочок і пластиліну. Кріпити деталі також можна у різні способи: насаджувати на клей, можна застосувати пластилін, протикати у природному матеріалі кріпильні отвори.

Діти об'єднуються у групи. Обирають композицію, яку будуть виготовляти.

I група — Гриби

Гриби — це мила саморобка. Такий виріб стане відмінною прикрасою квіткових горщиків, а кілька таких речей, складених у кошик-плетінку, можуть прикрасити будь-яку кімнату в будинку.

Для створення грибочка знадобляться: пластилін, каштан, жолудь. Як зробити оригінальну саморобку?

1. Візьміть каштан. На плоскій його частині прикріпіть шматочок пластиліну (для з'єднання деталей).
2. Із жолудя зніміть «шапочку». Прикріпіть його за допомогою пластиліну до підготовленого каштана.
3. За поданим зразком підготуйте ще кілька таких самих «грибів»
4. Підготуйте основу (листя, картон, дощечку). Розмістіть на ній свою композицію.



II група — Коник

Кумедні каштанові звірятка стануть милою прикрасою інтер'єру чи іграшками. Цікаво виглядає коник, створений із каштанів.

Вам знадобляться: зубочистки (або дерев'яні шпажки), нитки, кілька дерев'яних намистин і два каштани різного розміру, ножиці, шило. Як зробити таку іграшку?

1. Візьміть два каштани: більший — для тулуба, менший — для голови. (Щоб зробити мордочку коня, використовуйте максимально плоский каштан. Плід для тулуба, навпаки, повинен бути круглим або овальним.)
2. Каштан, призначений для тулуба коня, проткніть шилом у чотирьох місцях знизу. Встроміть в отвори зубочистки.
3. Ножицями зріжте краї зубочисток, роблячи їх однакового розміру, щоб кінь був стійким.
4. Зробіть отвір на місці шиї. Встроміть туди зубочистку. Помістіть на ній кілька дерев'яних намистин (краще дві). У каштані для голови теж зробіть отвір, насадіть плід на вільний кінець зубочистки.
5. Зв'яжіть нитки пучком. Зробіть отвір для хвостика. Вставте туди нитки, утрамбовуючи їх за допомогою шила.
6. Зробіть отвори для вух, помістіть там короткі зубочистки, а зверху — намистини.

Симпатичний коник готовий!

III група — Жук

Смішний жук — симпатичний виріб із каштанів, зроблений власноруч. Щоб зробити комаху, необхідно скористатися не тільки плодами, але й їхньою шкіркою. Для кріплення всіх елементів знадобиться пластилін, а для ніжок жука ви можете використати тонкі дерев'яні гілочки. Як зробити милого жука власноруч?

1. Підготуйте трохи засушену шкірку каштана. Не розділяйте її на половинки, нехай залишиться місце з'єднання двох частин.
2. Візьміть невеликий шматок коричневого пластиліну, зробіть овал. Помістіть його під половинки шкірки каштана — це буде тільце жука.
3. У бічні частини прикріпіть кілька гілочок — по три з кожного боку. Вибирайте зігнуті елементи, які б нагадували лапки, або зігніть їх самостійно.
4. Каштан прикріпіть з того боку, де буде знаходитися голова комахи. За допомогою пластиліну виліпіть жуку очі, зробіть носик, до якого приєднайте ще дві тонкі гілки — це вусики.

Іграшка готова!

IV група — Рамка для фото

1. Пофарбуйте рамку.
2. Підготуйте стрічку і наклейте посередині шапки жолудів.
3. Кінці стрічки приклейте до рамки (по кутах), щоб рамку можна було повісити.



4. Почніть приклеювати шапки від жолудів до рамки, покриваючи її повністю.
5. Вставте у рамку картинку або фотографію.



3. Уявна екскурсія «У ліс по гриби»

(Діти сідають в уявну машину і, вимовляючи різноманітні звуки, імітують рух на ній.)

— Приїхали! Виходьте!

Подивіться-но, малята,
Тут лисички, там маслюки.
Нумо всі часу не гайте,
В кошик їх мерщій складайте.

(Діти розходяться («лісом») класом і збирають «гриби» (муляжі), називаючи їх.)

Так старанно ми збирали —
Кошики важкими стали.
На галявині присіли,
Трішечки всі відпочили.
У машину всі сідайте
І додому вирушайте.

(Сідають в уявну машину та «їдуть» додому.)

4. Презентація робіт

Групи по черзі презентують свої роботи, створюючи спільну композицію.

Технологія «Сітка Елвермана»

— Організуйте дискусію в класі, обговоріть проблему. *(Кожен учень робить свій висновок щодо поставленої учителем проблеми.)*

Так	Проблема	Ні
	Із природних матеріалів створюються дуже цікаві вироби!	

III. ЗАКЛЮЧНА ЧАСТИНА. РЕФЛЕКСІЯ

Технологія «Вільний мікрофон»

- Що нового дізналися на уроці?
- Як підготувати природний матеріал для композиції?
- Що найбільше сподобалося?
- Якими інструментами потрібно користуватися?
- Композиція якої групи сподобалася найбільше?

ДЛЯ ВЛАСНИХ НОТАТОК

УРОК 17. ТВАРИНИ ВОСЕНИ

Мета:

- **формування предметних компетентностей:** ознайомити учнів із життям звірів восени, зі змінами, що відбуваються в їхньому житті; розвивати спостережливість, уміння порівнювати, узагальнювати, вміння працювати в групі; збагачувати словниковий запас учнів; виховувати повагу до природи, бажання оберігати тварин;
- **формування ключових компетентностей:** спілкування державною (і рідною у разі відмінності) мовами; уміння навчатися впродовж життя; компетентності в природничих науках і технологіях.

Обладнання: малюнки звірів, комп'ютер, відеоролик, мішечок з предметами.

Тип уроку: урок засвоєння нових знань.

Освітні галузі: природнича, мовно-літературна, інформатична.

Хід уроку

I. ВСТУПНА ЧАСТИНА

1. Організаційний момент

2. Актуалізація опорних знань

Відгадування загадок

- | | |
|--|--|
| • Я — малий рудий звірок,
Стриб з ялинки на дубок. (Білка.) | Замість ниточок —
Триста колючок. (Їжак.) |
| • Сірий, ікластий,
Хоче вівцю вкрасти. (Вовк.) | • Довгі ноги
Скік та скік... |
| • Котиться клубочок
Зовсім без ниточок. | Ми погнались —
Він утік... (Заєць.) |

— Як одним словом можна назвати слова-відгадки? (Тварини.)

3. Повідомлення теми та мети уроку

Гра «Дешифрувальник»

— Розшифруйте тему нашого уроку.

2 РИ 4 ВО 3 НИ

6 НИ 1 ТВА 5 СЕ

(Тварини восени.)

— У нас сьогодні незвичайний урок, бо ми вирушаємо в подорож у світ природи і дізнаємося про життя тварин восени.

II. ОСНОВНА ЧАСТИНА

1. Вивчення нового матеріалу

«Мозковий штурм»

— Як тварини готуються до зими?

Технологія «Навчаючи — вчуся»

Підготовлені учні ознайомлюють зі своєю інформацією однокласників і отримують інформацію від них.

- Узимку обсяги їжі значно скорочуються, саме тому багато звірят починають готуватися до холодів ще з осені, а деякі розпочинають займатися заготівлею харчів з літа. Найпершими збирають запаси гризуні: мишки, бурундуки, бабаки.
- Уже влітку гризуні шукають по всьому лісу зернятка, горішки, відкладаючи їх у нірки. Це дає їм можливість усю зиму сидіти у своїй домівці, не виходячи назовні. Майже весь час гризуні сплять, перериваючи сон лише для того, щоб підкріпитися.
- Лисички, зайці та вовки до морозів практично не готуються, бо проводять зиму на ногах у пошуках їжі. Зайченята лише перевдягаються: змінюють сірий козушок на білий, щоб хижак не

помічали їх на сніговій ковдрі. Дуже цікаво спостерігати за тим, як звірі готуються до зими, адже у кожного є свої секрети.

- Лисички й вовки колір шубки не змінюють, але хутро у них стає більш густим і пухнастим: так легше пережити люті морози. Вовки збираються в зграї, бо їм так значно зручніше виживати взимку. Хитрі лисички шукають будь-які вільні нірки, аби перепочити й сховатися від заметілі.
- Бобри не впадають у сплячку, але підготовку проводять відповідально. Вони живуть великими сім'ями, разом будують поблизу води собі затишні хатинки, поряд з якими складають свою їжу — гілочки з дерев. Також вони харчуються корінням рослин, що ростуть у воді.
- Білки не впадають у сплячку, хоча й проводять багато часу у своїх помешканнях — дуплах, що облаштовують високо на деревах. Білка змінює колір своєї шубки з рудого на сіруватий для маскування від хижаків. Що їсть білочка взимку? На період холодів цей гризун запасється такими пожитками: жолуді, гриби, горішки, зернятка.
- Ведмеді заздалегідь облаштовують свій дім. Вони шукають печери, яри, куди зносять листя, гілки, мох, зверху роблять собі м'який матрац з ялинкових гілочок. Коли випадає сніг, він маскує ведмежу схованку й зберігає в ній тепло.
- Ведмеді не роблять запасів їжі, але восени вони дуже активно харчуються горіхами, рибою, щоб накопичити якомога більше жиру на час зимівлі. Насправді хижак не спить, а дрімає, і за потреби може вийти з барлогу. Саме взимку у ведмедиці з'являються маленькі ведмежатка.

Перегляд відеоролика (<https://youtu.be/dWLaSNELp0I>)

— Пропоную вам більше дізнатися про життя звірів, переглянувши відео «Приготування звірів до зими».

— Що цікавого ви дізналися?

— Що для вас було новим?

Фізкультхвилинка

2. Первинне застосування нових знань

Дидактична гра «Допоможи тварині»

Учитель демонструє малюнок тварини, на столі розкладає малюнки кормів. Учні вибирають, що підходить для певного звіра.

— Як ви вважаєте, що вибере білочка? (*Горіхи, гриби, морква, яблука, жолуді, шишки, буряк.*)

— Чи все підходить для ведмедя? (*Риба, малина, ягоди, хліб, горіхи, м'ясо, рослини.*)

— Чим живиться вовк? (*Заєць, козуля, лось, капуста, ящірка, куріпка, качка, гуска.*)

— Що ми запропонуємо їжаку? (*Комахи, яблука, овочі, часник, м'ясо.*)

— Що любить їсти лось? (*Трава, мох, гриби, цибуля, чорниця, гілки дерев.*)

Інтерактивна вправа «Закінчіть думку»

- Птахи відлітають у вирій, тому що...
- Перелітні птахи — це велика група птахів, які...
- Осілі птахи — це...
- Залягають у сплячку...

Перегляд відеоролика (<https://youtu.be/Trx86kplw9E>)

— Продовжімо ознайомлення із життям звірів восени! Перегляньмо відеоролик «Як звірі готуються до зими?».

Гра «Чудесний мішечок»

У мішечку: мед, горіхи, яблуко, морква, шишки, буряк, груша, гілочка дерева тощо.

Діти дістають їжу для звірів, вгадують, для кого вона призначена.

Руханка «Ведмідь і бджоли»

— Діти, хто з-поміж диких тварин дуже любить мед? Правильно, ведмідь. Лісовим бджолам ніхто не майструє будиночки-вулики, тому вони розташовані у дуплах дерев. Отут у нас буде дупло. Ведмідь хоче забрати з дупла мед, а дикі лісові бджоли його туди не пускають, проганяють, дзижчать: «Ж-ж-ж!» (*Діти повторюють.*) Оберімо ведмедя: «Раз-два-три, ведмедем будеш ти». (*Можна надягти шапочку-маску.*)

«Ведмідь» відходить убік.

— Полетіли, бджілки, збирати нектар і пилок із квіточок! (*Діти-«бджоли» бігають, змахуючи руками, присідаючи навпочіпки.*)

— От ведмідь іде. (*Виходить перевальцем «ведмідь» і прямує до дупла.*) З дупла мед віднесе. Бджілки, додому! (*«Бджоли» підбігають до дупла.*)

— Це дупло — наш будиночок! Іди, ведмедю, геть від нас: «Ж-ж-ж!» (*«Бджоли» «махують крильми», проганяючи «ведмедя».*)

3. Творче перенесення знань і навичок у нові ситуації

Дослідження-розпізнавання «Впізнай мене»

Діти від імені звірів розповідають про себе, решта впізнають тварину.

- Я — всеїдна тварина. Їм комах та їхніх личинок, жаб, ящірок, риб, звірів, а також ягоди, горіхи, кореневища, траву. У пошуках їжі долаю по декілька кілометрів. Восени відгодовуюся, щоб на зиму запастись жиром. Будує собі барліг і залягаю спати. В Україні нас мало, тому ми під охороною. (*Ведмідь.*)
- Замість шерсті моє тіло вкрите голками, яких шість-вісім тисяч. Я — нічна тварина і полюю на змії, мишей. Живлюся і тваринною їжею. Протягом літа накопичую під шкірою жир, потрібний для зимової сплячки. Гніздо влаштовую під коріннями дерев, купами хмизу або листя, в норах. Я корисний, охороняю сади, ліси, поля, городи від комах і мишей. (*Їжак.*)
- Нас в Україні два види. Улітку я їм траву, а взимку, коли сніг глибокий, їм гілки кущів, кору дерев. Заходжу і в сади поласувати смачною корою яблунь та груш. Я дуже швидко бігаю, стрибаю. Коли я біжу, то попереду залишається великий слід від задніх ніг, а потім два маленьких від передніх. У мене дуже багато ворогів. Один мій порятунок — швидкі ноги. (*Заєць.*)

Робота за підручником (с. 22–23)

— Розгляньте тварин на малюнку. Кого не зустрінемо восени?

Хвилинка-цікавинка

— Чому їжаків малюють з яблуками на голках?

Уважають, що вони наколюють на голки лісові яблука, аби кислий сік, що стікає по голках на шкіру, виганяв бліх. Ці комахи-паразити дуже дошкуляють їжакам, а лапою дістатися до них вони не можуть.

Вправа «Юні художники»

— Намалуйте їжачка з яблуками. Презентуйте свої роботи.

III. ЗАКЛЮЧНА ЧАСТИНА. РЕФЛЕКСІЯ

Зворотний зв'язок

— Хто робить запаси на зиму?

— Хто зі звірів впадає у сплячку?

— Як звірі готуються до зими, щоб їм не було холодно?

— Навіщо білка і заєць змінюють колір шерсті?

— Чому вовк і лисиця цього не роблять?

— Прочитайте віршик про котика за Н. Карпенко (*підручник, с. 22*).

— Поспостерігайте, у кого вдома є котик, за його поведінкою. Чи дійсно, коли холодно, котик ховає носику?

ДЛЯ ВЛАСНИХ НОТАТОК

УРОК 18. ОСІННІ ТУРБОТИ ЛЮДЕЙ

Мета:

- **формування предметних компетентностей:** формувати в учнів уявлення про турботи людей восени; удосконалювати вміння аналізувати, установлювати причинно-наслідкові зв'язки між явищами природи, робити висновок; розвивати кмітливість, спостережливість; виховувати любов до природи, повагу до праці людей;
- **формування ключових компетентностей:** спілкування державною (і рідною у разі відмінності) мовами; уміння навчатися впродовж життя; компетентності в природничих науках і технологіях, соціальні та громадянські компетентності.

Обладнання: комп'ютер, відеоролик, предметні малюнки овочів та фруктів, фішки, кошики з овочами, мішечок, фрукти, макет ріпки, маски собаки, кицьки, мишки, картки для домальовування, кольорові олівці, 6 капелюшків.

Тип уроку: урок засвоєння нових знань.

Освітні галузі: природнича, мовно-літературна, соціальна і здоров'язбережувальна.

Хід уроку

I. ВСТУПНА ЧАСТИНА

1. Організаційний момент

Усміхнемось всім навколо:
Небу, сонцю і землі.

І відчуємо одразу
Гарний настрій у душі.

— Подаруйте усмішку одне одному!

2. Актуалізація опорних знань

— Відгадайте загадку.

- Часто дощик летиться,
Птахи відлітають,

На городі та у полі
Врожаї збирають.

— Коли відбувається описане у вірші? (*Восени.*)

3. Повідомлення теми та мети уроку

— Чи здогадалися ви, якою буде тема нашого уроку. (*Відповіді дітей.*)

— Сьогодні на уроці ви дізнаєтеся, які дарунки і турботи приносить людям осінь.

II. ОСНОВНА ЧАСТИНА

1. Вивчення нового матеріалу

Робота за підручником (с. 24)

— Розкажіть за малюнками, що люди роблять восени. Доповніть перелік.

Складання «Кластера»

— Послухайте вірш.

Звозить осінь у комори
кавуни і помідори,
стиглих яблук, груш і слив
цілі гори натрусила.
І вантажить гарбузи
на машини і вози...
Йде до гаю, де гриби
виростають щодоби.
На чолі іскриться піт —
сто турбот і сто робіт.

К. Ярошук

— Який урожай нам приносить осінь?



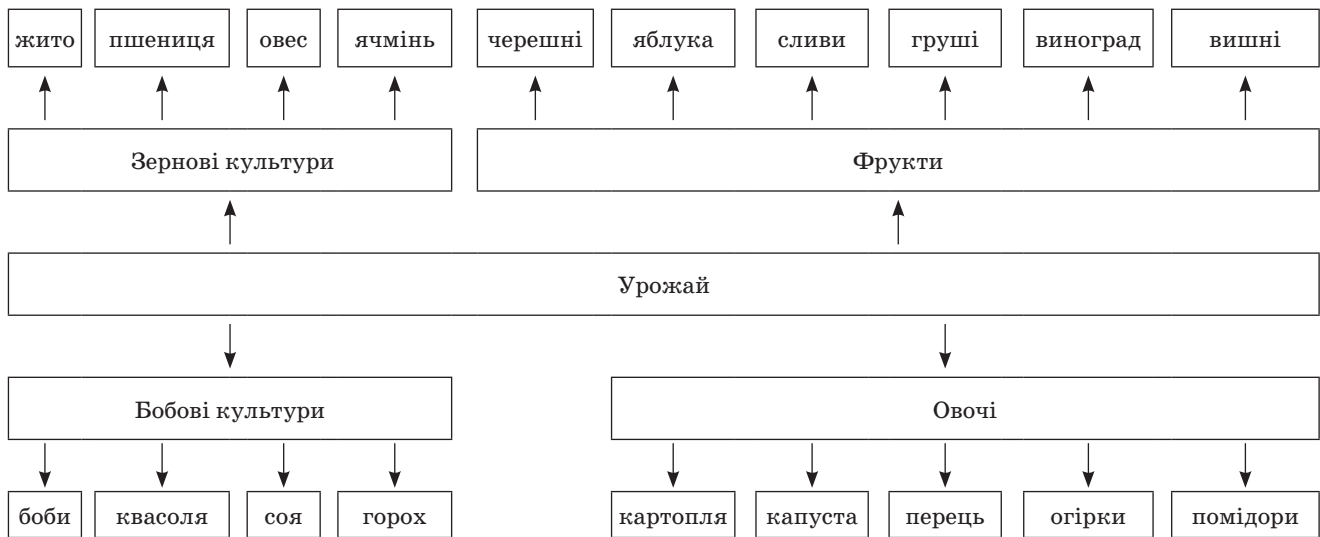

— Доповніть цей перелік.

Перегляд розвивального відео «Осінні турботи» (<https://youtu.be/LLcSEe1he1s>)

— Про які осінні турботи ви дізналися?

Уявна мандрівка на город

На столі, навколо якого стоять діти, розкладено предметні малюнки овочів та фруктів (зображеннями донизу). Обирають «садівника» (хлопчика чи дівчинку). Він (вона) імітує поливання.

Наш Миколка-трудівник
Лінуватися не звик.
Добре він попрацював,
Гарний урожай зібрав.
В сад його ви завітайте,
Плід смачний собі шукайте.
Ю. Рібцун

— Миколка хоче запросити вас до свого саду. Ви будете по черзі брати зі столу малюнки, уважно розглядати їх і, не показуючи іншим, описувати зображене так старанно, щоб товариші обов'язково здогадалися, який овоч або фрукт ви взяли з Миколчиного саду.

Учитель говорить дітям, що «садівник» приніс для них фрукти й овочі. Але почастиє лише тих, хто виконає його завдання. Тим дітям, які відповідають правильно, дають фішку у вигляді якогось плоду.

Гра-змагання «Збирання овочів»

На підлозі крейдою малюють два «города». Гравці (*бажано парна кількість*) від кожної команди повинні «посадити» і «зібрати» овочі. Перші гравці за сигналом ведучого біжать до свого «городу», висипають з кошика овочі та біжать назад до своїх гравців, віддають порожній кошик і стають позаду. Другий гравець біжить до «городу» та збирає овочі в кошик. Наступна пара гравців виконує ті самі завдання. Яка команда першою завершить «посадку» і «збирання» овочів, та і переможець.

2. Первинне застосування нових знань

Робота в групах

I група. Складіть список справ для мешканців села восени.

II група. Складіть список справ для мешканців міста восени.

Звіт груп.

Гра «Чудовий мішечок»

— Надіслала нам осінь свої дари: стиглі плоди. Заплющте очі, уявіть сад, у якому багато фруктів. Постукайте по столу. Чуєте, як падають з дерев фрукти? А тепер уявіть город, на якому виростили овочі. Ваші руки перетворилися на лопатки, викопайте ними овочі.

Спорожніли сади і городи, а всі фрукти й овочі опинилися в «Чудовому мішечку». Здогадайтеся (на дотик), що в мішечку, дістаньте це й опишіть.

(Діти складають описові розповіді про овочі та фрукти (одна дитина розповідає, решта доповнюють).)

— Чим вам подобається осінь? (Гарний осінній пейзаж, збирання багатого врожаю.)

— Чим осінь може засмутити? (Похмурою, дощовою погодою.)

Комунікативна вправа «Як зберегти врожай овочів?»

Учні складають правила зберігання овочів, доповнюючи відповіді одне одного.

- Овочі очищають, просушують, а потім складають у сховище, в підвал, дотримуючи потрібної температури, бо інакше врожай погниє, проросте.
- Овочі миють, чистять, нарізають кубиками, кільцями, висушують у духовці або сушильні. Складають у банки або тканинні мішечки.
- Овочі миють, сушать, нарізають кубиками, кільцями, «соломкою», складають у лотки або поліетиленові мішечки, заморожують.
- Овочі миють, укладають у банки, додають розсол та консервують.

Театралізована гра «Ріпка»

Дійові особи: дід, баба, внучка, собака, кицька, мишка.

Обладнання: макет ріпки; маски собаки, кицьки, мишки.

Дід садив її в городі.
Баба поралась в господі.
Виросла вона на диво:
І велика, і красива.
Став дідусь усіх гукати:
— Час красуню нашу рвати!
Хто із дідом працював,
Як йому допомагав?

(Баба, внучка, собака, кицька, мишка. Діти пантомімою показують, хто за ким стояв, коли рвали ріпку.)

- Виросла собі та й годі,
Прямо в казці на городі.
Дід тягав її за чуба,
Баба, кицька, внучка любя.
Не бур'янець, не суріпка,
А смачненька диво... (ріпка).
- На городі виростала,
Сили набирала,
Непомітно, дуже швидко
Великою стала. (Ріпка.)
- Що дідусь наш посадив,
Поливав, полов, ростив,
А як виросла велика,
Всю сім'ю на поміч кликав:
І бабусю, й внучку, й Жучку,
Рвати щоб допомогли,
Та без мишки-шкряботушки
І не вирвали б вони? (Ріпку.)



3. Творче перенесення знань і навичок у нові ситуації

Вправа «Ерудит»

— Діти дають відповіді на запитання, найактивніші учні отримують звання — «Ерудит».

Орієнтовні завдання та запитання:

- Назви овоч (фрукт) жовтого, зеленого, червоного, ... кольору.
- Назви найбільший (найменший) овоч.
- Назви овочі, які їдять сирими; які варять (смажать).

- Які овочі ростуть на поверхні землі; в землі?
- Які овочі висмикують; рвуть; викопують; зрізають?
- Як назвати дерево, на якому ростуть яблука; сливи; груші; вишні? (*Яблуня, груша, слива, вишня.*)
- Як назвати сад, де ростуть і яблука, і сливи, і груші? (*Фруктовий, або плодовий сад.*)
- Які знаряддя праці використовують садівники?

Робота за підручником (с. 25)

1) Вправа «Осінь прогулянка».

— Що із зображеного можна вибрати для осінньої прогулянки? Поясніть свій вибір.

2) Вправа на увагу.

— Чого не буває восени? Поясніть.

Робота в групах. Складання та ілюстрування історії «Дарунки осені»

Учні в групах складають коротку розповідь про дарунки осені, ілюструють розповідь малюнками (*піктограмами, схемами, кластером тощо*).

Технологія «Крісло автора»

— Як у моїй родині заготовляють на зиму осінній урожай овочів та фруктів?

Творча вправа. Симетричне домальовування предметів

— Домалюйте зображення овочів і фруктів, розфарбуйте у відповідні кольори.



III. ЗАКЛЮЧНА ЧАСТИНА. РЕФЛЕКСІЯ

Метод «Шість капелюхів, що мислять»

Білий капелюх. Які осінні турботи людей ви запам'ятали?

Червоний капелюх. Які з осінніх турбот вам подобаються?

Чорний капелюх. Що восени може завдати шкоди здоров'ю?

Жовтий капелюх. Чи добре, що люди вирощують багато різних рослин?

Зелений капелюх. Яку свою допомогу ви можете запропонувати батькам восени?

Синій капелюх. Чим важливі осінні турботи людей?

ДЛЯ ВЛАСНИХ НОТАТОК

УРОК 19. ДЕНЬ ШКОЛЯРІВ

Мета:

- **формування предметних компетентностей:** систематизувати знання учнів про розпорядок дня та його вплив на здоров'я; довести необхідність його дотримання; розвивати звичку правильно розподіляти свій час; виховувати акуратність, організованість;
- **формування ключових компетентностей:** спілкування державною (і рідною у разі відмінності) мовами; уміння навчатися впродовж життя; соціальні та громадянські компетентності; інформаційно-цифрова компетентність, екологічна грамотність і здорове життя.

Обладнання: диск, поділений на чотири частини, малюнки для колажу, малюнки із серії «Режим дня», комп'ютер, відео, фліпчарт, картинки «Частини доби», фішки, таблиця «Метод п'яти пальців».

Тип уроку: урок формування вмінь і навичок.

Освітні галузі: мовно-літературна, соціальна і здоров'язбережувальна, інформатична, фізкультурна.

Хід уроку

І. ВСТУПНА ЧАСТИНА

1. Організаційний момент

Ми сонечко вітаємо,
Встаємо разом з ним.
Зарядку починаємо
Під небом голубим.

2. Актуалізація опорних знань

Бесіда

- Чи робите ви вранці зарядку?
- Навіщо потрібно робити зарядку?

Відгадування загадок

- Завітав до тітки ночі,
Позіхнув, розплющив очі.
Всіх скликає на сніданок,
Прокидайтеся, вже... (*ранок*).
- Чорна корова
Всіх людей поборолала,
А білий віл
Всіх людей підвів. (*Ніч і день*.)

— Молодці!

Рада всіх вас привітати,
Вчасно заняття почати.

3. Повідомлення теми та мети уроку

- Що, на вашу думку, означає слово «вчасно»?
- А що ви, діти, завжди робите вчасно?

Діти по колу висловлюють свої думки.

Наприклад:

- Я — Марійка. Я завжди вчасно приходжу до школи.
- Я — Максим. Я завжди вчасно виконую домашні завдання.
- Я — Надійка. Я завжди вчасно повертаюся зі школи додому.

— Продовжте твердження: «Той, хто планує свій час, ... (*усміхнений, задоволений, бадьорий, здоровий, успішний...*)».

— Сьогодні, діти, ви вчитиметесь, як правильно розподіляти час, щоб багато встигнути й добре почуватися.



II. ОСНОВНА ЧАСТИНА

1. Вивчення нового матеріалу

Дидактична гра «Ми живемо за режимом»

Дидактичне завдання: показати відображення основних ритмів людського організму в ритмах природи — зміни частини доби.

Для гри потрібен диск, поділений на чотири частини, на кожній з них зображено певну частину доби (*ранок, день, вечір, ніч*). Коли стрілка зупиняється на будь-якій «частині доби», дитина розповідає, що людина робить у ці години.

Перегляд мультфільму (<https://youtu.be/ZmY0vLTp56c>)

Діти переглядають і обговорюють мультфільм «Абетка здоров'я. Режим дня дитинки за півтори хвилинки».

Гра «Вихідні — будні»

Якщо учитель називає будній день тижня, то дитина удає, що вона щось робить: грається іграшками, пише, малює. Якщо вихідний — плескає в долоні.

Створення колажу «Режим дня»

Діти об'єднуються у дві групи.

I група — Скласти малюнковий режим дня на робочий день.

II група — Скласти малюнковий режим дня на вихідний день.

Фізкультхвилинка

Вранці часу я не гаю,	(Ходьба на місці.)
На зарядку вибігаю,	(Біг на місці.)
Марширую, присідаю,	(Присідання.)
Легко бігаю, стрибаю.	(Стрибки на місці.)
І не стомлююсь ні трішки,	(Танцювальні рухи.)
Бо я дужі маю ніжки.	

2. Застосування нових знань

Робота за підручником (с. 26)

1) Робота в групах.

Діти об'єднуються у три групи «Ранок», «День», «Вечір».

Групи по черзі представляють, що діти роблять у відповідну частину доби.

2) Технологія «Два — чотири — всі разом».

— Назвіть заняття дітей у вільний час.

Учні індивідуально ухвалюють можливі відповіді. Потім об'єднуються в пари, доповнюючи думки одне одного.

Далі діти в четвірках ухвалюють спільне рішення. Завершується робота обговоренням поставленого завдання з усім класом.

Математична хвилинка

— Кожен з вас за моїм сигналом у цілковитій тиші почне лічити секунди (*подумки*) і, коли полічить до 10, підніме руку. Потім ми підіб'ємо підсумок, хто підняв руку вчасно, хто раніше, а хто спізнився.

Гра «Мій день»

Обладнання: малюнки із серії «Режим дня».

Учитель розкладає на килимку малюнки із серії «Режим дня», а діти повинні пригадати свій режим дня з самого ранку і послідовно на фліпчарті розташувати картинки.

Технологія «Акваріум»

Учитель пропонує одній із груп сісти в центрі класу. Подає команду розпочати обговорення проблеми «Навіщо людям потрібен розпорядок дня?».

Наприкінці обговорення учні мають дійти спільного рішення за 3–5 хв.

Учитель ставить класу запитання:

— Чи погоджуєтесь ви з думкою групи?

Гра «Так чи ні?»

- Спати потрібно не менше 9 годин на добу. (Так.)
- Харчуватися потрібно завжди в один і той самий час. (Так.)
- Недоїдання корисне для здоров'я. (Ні.)
- Перед сном корисно погуляти на свіжому повітрі. (Так.)
- Щоденна ранкова гімнастика шкідлива для здоров'я школяра. (Ні.)
- Не варто вчасно приходити до школи. (Ні.)
- Їсти необхідно швидко, не затримуючи інших. (Ні.)

Гра «Коли це буває?»

Обладнання: картинки «Частини доби» (один комплект на двох дітей); по одній фішці на кожную дитину.

Учитель пропонує дітям розкласти на столі по порядку частини доби, а потім запитує: «Коли... діти лягають спати? роблять ранкову гімнастику? ясно світить сонце? мама повертається з роботи?». Діти на відповідну картинку викладають свою фішку. (Можна провести у вигляді змагання.)

Руханка. Вправа «Пантоміма»

— Покажіть: як миємо руки; чистимо зуби; робимо ранкову зарядку; робимо уроки; граємо м'ячем, ідемо до школи, обідаємо, стрибаємо на скакалці.

3. Творчі вправи

Гра «Живий» режим дня»

Учитель називає етапи режиму дня. (Підйом, обід, сніданок, уроки в школі, відпочинок, вечера, виконання домашніх завдань, заняття за інтересами.)

Учень, який має відповідний малюнок, виходить на середину класу. Завдання решти учнів: розмістити дітей з малюнками в порядку виконання режиму дня.

Вігдадування загадок

Педагог зачитує загадки про частини доби, годинник. Діти відгадують загадки і висловлюють свої думки проплинність часу.

- Що за гість,
Що темноту їсть? (Ранок.)
- Чорна корова всіх людей поборолала,
А білий віл всіх людей підвів. (Ніч і день.)
- Летить над світом чорна птиця.
Усім на світі добре спиться. (Ніч.)
- Сіре сукно лізе у вікно. (Вечір.)
- Ніг не маю, а ходжу,
Рота не маю, а скажу,
Коли обідати, коли спати,
Коли роботу починати. (Годинник.)

Технологія «Сітка Елвермана»

— Організуйте дискусію в класі, обговоріть проблему. (Кожен учень робить свій висновок щодо поставленої вчителем проблеми.)

Так	Проблема	Ні
	Чи вмієте ви правильно розподіляти свій час?	

Робота за прислів'ям

— Поясніть, як ви розумієте зміст прислів'я: «Якщо хочеш здоров'я мати, потрібно рано вставати, а ввечері вчасно лягати».

Висновок. Кращий спосіб відпочити і відновити сили — це сон. Під час сну діти ростуть швидше.

Технологія «Крісло автора»

Діти розмірковують над питанням «Що в розпорядку дня мені важко виконувати?».

III. ЗАКЛЮЧНА ЧАСТИНА. РЕФЛЕКСІЯ

Малюнковий скрайбінг

— Розмістіть сюжетні малюнки, що відображають основні етапи розпорядку дня, у певній послідовності.

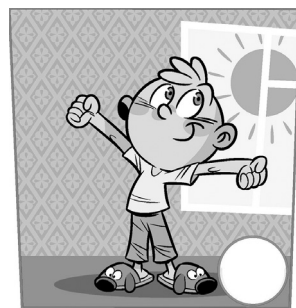
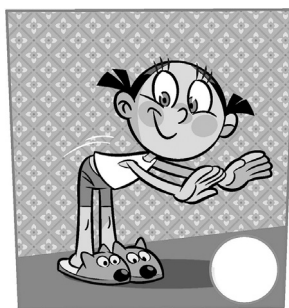
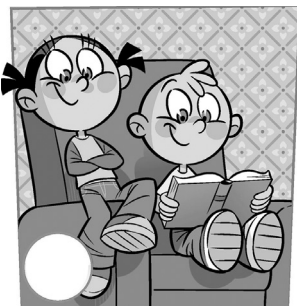

Висновок. Щоб бути здоровим, потрібно постійно дотримувати розпорядку дня.

Вправа «Річечка»

Діти «річечкою» нагадують одне одному правила, що допомагають економити час (*власний та інших людей*).

Метод «п'яти пальців»

Учні підсумовують вивчене на уроці за п'ятьма напрямками.

М — мізинець — знання. Які знання я сьогодні здобув(ла)?

Б — безіменний — мета. Чого я сьогодні досяг(ла)?

С — середній — настрій. Який сьогодні був у мене настрій?

В — вказівний — допомога іншим. Чим я сьогодні допоміг (*допомогла*) іншим?

В — великий — здоров'я. Що я зробив(ла) для свого здоров'я?

ДЛЯ ВЛАСНИХ НОТАТОК

УРОК 20. СТВОРЕННЯ ЛЕПБУКА «РОЗПОРЯДОК ДНЯ»

Мета:

- **формування предметних компетентностей:** закріплювати набуті знання з теми «Розпорядок дня»; розвивати вміння узагальнювати, систематизувати інформацію; збагачувати знання дітей шляхом залучення їх в ігрові, пізнавально-розвивальні заняття; розвивати дитячу самостійність, ініціативність; виховувати організованість у спільній діяльності, дружелюбність;
- **формування ключових компетентностей:** спілкування державною (і рідною у разі відмінності) мовами; компетентності в природничих науках і технологіях; уміння навчатися впродовж життя; соціальні та громадянські компетентності.

Обладнання: картонна папка, кольоровий папір, ножиці, клей, скотч, степлер, ґудзики, кольорова стрічка, олівці, фломастери, сюжетні малюнки, фліпчарт, торбинка, зразки лепбуків.

Тип уроку: урок застосування знань, умінь і навичок.

Освітні галузі: мовно-літературна, технологічна, соціальна і здоров'язбережувальна, фізкультурна.

Хід уроку

I. ВСТУПНА ЧАСТИНА

1. Організаційний момент

Пролунав шкільний дзвінок,
Всіх покликав на урок!

Одне одному всміхнімося
І мерщій до роботи берімося!

2. Актуалізація знань і вмінь учнів

Малюнковий скрайбінг

— Розмістіть на фліпчарті сюжетні малюнки, що відображають основні етапи розпорядку дня, у певній послідовності.

Висновок. Розпорядок дня — це певний порядок дій упродовж доби. Він поєднує різні види занять і відпочинку. Розпорядок дня допомагає правильно розподіляти свій час.

3. Повідомлення теми та мети уроку

- Чи любите ви розглядати цікаві книги?
- Всі книжки однакові?
- Чи хотіли б ви створити свою незвичайну книгу?
- Сьогодні ми власноруч створимо таку книгу.

II. ОСНОВНА ЧАСТИНА

1. Вивчення нового матеріалу

Послідовність роботи над лепбуком

Крок 1. Постановка проблеми. Формулювання теми.

Крок 2. Складання плану.

Крок 3. Створення макета.

Крок 4. Наповнення лепбука.

Крок 5. Збирання інформації та матеріалу.

2. Формування вмінь і навичок учнів. Практична робота. Створення лепбука «Розпорядок дня»

1) Забезпечення необхідними матеріалами та інструментами.

— Складімо перелік матеріалів, що нам знадобляться для нашої практичної роботи. (*Картонна папка, кольоровий папір, ножиці, клей, скотч, степлер, ґудзики, кольорова стрічка.*)

2) Правила безпечної праці.

Технологія «Акваріум»

Учитель пропонує одній із груп сісти в центрі класу. Подає команду розпочати обговорення правил роботи з ножицями.

ПРАВИЛА КОРИСТУВАННЯ НОЖИЦЯМИ

- Ножичі — це небезпечний інструмент. Поводитись з ним слід обережно.
- На робочому місці поклади ножичі так, щоб вони не виходили за край парти.
- Не тримай ножичі вістрями догори.
- Не ріж на ходу. Під час різання не вставай з місця.
- Передавай ножичі закритими і кільцями вперед.
- Під час роботи з ножичцями притримуй матеріал лівою рукою так, щоб він не потрапив на лінію різання.

Учитель пропонує наступній групі сісти в центрі класу. Подає команду розпочати обговорення правил наклеювання паперу.

ПРАВИЛА КОРИСТУВАННЯ КЛЕЄМ

- Клей потрібно наносити пензликом від середини до країв.
- У разі потрапляння клею на одяг його слід негайно змити водою.
- Для притискання елементів аплікації та витирання рук необхідно користуватися серветкою.
- Закінчивши роботу, клей потрібно щільно закрити, пензлик і посуд помити.

Фізкультхвилинка «Дружне коло»

Станем дружно всі у коло.

(Діти роблять велике коло.)

Тихо ходимо навколо.

(Рухаються по колу.)

Вгору тягнемось усі,

(Стають навшпильки.)

Мов трава в дрібній росі.

(Нагинаються до підлоги.)

Потім легко всі присіли,

(Присідають.)

Наче ноги заболіли.

Потім встали, руки в боки

(Стають рівно, руки в боки.)

І зробили два підскоки.

(Роблять два стрибки.)

Каблучками цок-цок-цок

(«Цокають» каблучками.)

Та й продовжимо урок.

3) Планування послідовності дій.

Крок 1. Постановка проблеми. Формулювання теми.

— Щоб бути здоровим, необхідно постійно дотримувати режиму дня. Сьогодні ви самостійно створите лепбук «Розпорядок дня».

Крок 2. Складання плану.

— Що, на вашу думку, нам слід зробити, щоб гарно і швидко впоратися із поставленим завданням? (*Продумати послідовність наших дій.*)

— Правильно, нам варто скласти план нашої роботи. Підказкою буде зразок лепбука.

План роботи

- Підготувати матеріали.
- Створити макет.
- Продумати розділи лепбука.
- Зібрати інформацію та наповнити кишеньки, вкладки нашого виробу.

Крок 3. Створення макета.

— Ви маєте чітко уявити, що і в якому місці буде розташовано — малюнки, кишеньки, вкладки та інші деталі. Малюємо все це від руки на звичайному аркуші паперу.

Крок 4. Наповнення лепбука.

Наповнення лепбука має бути таким, щоб найкраще підходило до викладання інформації.

Крок 5. Збирання інформації та матеріалу.

Робота в групах

Учні кожної групи спочатку створюють фрагменти лепбука, обравши способи оформлення навчального матеріалу.

I група. Дібрати загадки, пов'язані із режимом дня (*фрагмент «Мультикишенька»*).

II група. Дібрати прислів'я, пов'язані із режимом дня (*фрагмент «Гармошка»*).

III група. Дібрати вірші, пов'язані із режимом дня (*фрагмент «Книга-веселка»*).

Коллективна робота — рубрика «Мої спортивні вправи».

Руханка «Ураган для тих...»

Для цієї вправи заберіть зайві стільці. Усі сидять, а ведучий стоїть (*йому бракує стільця*). Він каже: «Ураган для тих, хто щодня робить зарядку». Усі, хто щодня робить зарядку, встають зі свого місця і намагаються сісти на інше. Той, кому забракло стільця, стає ведучим і каже: «Ураган для тих, хто ніколи не запізнюється на уроки (*хто любить рано прокидатися, хто любить ходити до школи, хто любить організовувати ігри для однокласників, хто завжди вчасно лягає спати...*)».

4) Самостійне виконання учнями завдань під контролем і за допомогою вчителя

Демонстрування зразків вправ до рубрики «Мої спортивні вправи»

Діти, за бажанням, демонструють свої улюблені вправи.

Наприклад:

ЗІРВИ ЯБЛУКО

В. п. — стати прямо, ноги нарізно. Діти по черзі піднімають руки вгору, піднімаючись на носках, ніби зриваючи з дерева яблука.

ПІДМЕТИ ПІДЛОГУ

Діти ходять класом, злегка нахилившись вперед і роблячи руками рухи, що імітують підмітання підлоги.

ПРУЖИНКА

В. п. — основна стійка. На рахунок «раз, два, три» — пружні присідання, руки вперед, спина пряма. На рахунок «чотири» — початкове положення.

ГОРОБЧИК

Оберти назад зігнутими в ліктях руками (*6–8 разів*). Відводячи лікті назад, зводити до купи лопатки.

РУБАННЯ ДРОВ

Для правильності виконання необхідно розставити ноги на ширину плечей, замахнутися імпровізованою палицею з відхиленням назад і плавно нахилитися вперед (*дістати руками підлогу*).

ВЕНТИЛЯТОР

В. п. — основна стійка. Великі бокові обертання руками назад та вперед. Руки прямі, але без напруження. Виконати чотири обертання в одному напрямку, потім чотири — в іншому. Вправу можна вдосконалити підніманням на носки в момент, коли руки йдуть угору.

5) Виконання завдань практичної роботи.

Робота в групах

Учні дістають із торбинки малюнки й об'єднуються у три групи — «Ранок», «День», «Вечір», пояснюючи свій вибір.

Поточний інструктаж учителя (*індивідуальний, груповий, якщо необхідно*), самоконтроль та взаємоконтроль учнів.

Група «Ранок»

У мультикишеньки можна розмістити загадки, пов'язані із режимом дня.

Коли лепбук буде виготовлено, учні, дістаючи із мультикишеньок аркуші, загадують загадки.

Наприклад:

- Він найпершим прокидається,
Чепуриться, умивається,
Вийде з терема хутенько,
Привітає землю-неньку.
Є така в нього турбота —
Всіх підняти до роботи. (*Ранок*)
- Уранці будить маму й тата.
Увечері всіх кличе спати.
Години вмє рахувати. (*Годинник*)
- Махнула птиця крилом, —
Закрила півсвіту чорним рядном. (*Ніч*)
- В книжці шість листків простих,
Сьомий золотий. (*Дні тижня і неділя*)

Група «День»

На кожному окремому фрагменті «Гармошки» учні записують прислів'я, пов'язані із режимом дня.

Наприклад:

- Ранок вечора мудріший.
- Рано встанеш — справу зробиш, пізно встанеш — день переведеш.
- Вечір покаже, який був день.
- Що нині пропустиш, того й завтра не доженеш.
- Один зараз краще трьох потім.
- Сюди тень, туди тень та й пройшов Івану день.
- Хвали день увечері.
- Ранні пташки росу п'ють, а пізні слізки ллють.
- На годину спізнився, за рік не доженеш.
- Відстанеш годиною — не здоженеш родиною.
- Хто рано підводиться, за тим і діло водиться.

Група «Вечір»

На кожній сторінці «Книги-веселки» діти записують вірш, пов'язаний із режимом дня.

Наприклад:

ГАЛЯ-НЕВСТИГАЛЯ

Галю, вставай, умивайся —
Та швидше до столу!
Галю, мерщій убирайся,
Бо спізнишся в школу!
Галя вилежує,
Ніжиться і позіхає,
Довго з портфелем вовтузиться
І — не встигає.

В школі дзвінок продзвенів,
Давно почалися уроки.
А коридором — чиї-то
Лунають поспішливі кроки?
Клас уже знає:
Це знову спізнилася Галя.
Ні, даремно прозвали її:
Невстигала.

О. Орач

б) Підбиття підсумків практичної роботи.

Презентація виробу.

III. ЗАКЛЮЧНА ЧАСТИНА. РЕФЛЕКСІЯ

Вправа «Відкритий мікрофон»

- Що нового дізналися на уроці?
- Чого навчилися? Яку роботу виконали?
- Чи цікаво було створювати лепбук?
- Де ми його зможемо використати?

Вправа «Прощання»

Пам'ятайте, діти, змалку:
Хто живе по розпорядку,
Той міцне здоров'я має
І робити все встигає.

ДЛЯ ВЛАСНИХ НОТАТОК

УРОК 21. ДБАЙ ПРО СВОЮ ПОСТАВУ

Мета:

- **формування предметних компетентностей:** поглибити і розширити знання учнів про поставу; визначити причини порушення постави в учнів, дізнатися про методи та вправи для виправлення постави; розвинути інтерес до пізнання власного організму; виховувати дбайливе ставлення до власного здоров'я;
- **формування ключових компетентностей:** спілкування державною (і рідною у разі відмінності) мовами; уміння навчатися впродовж життя; соціальні та громадянські компетентності.

Обладнання: тематичні малюнки, таблиця «Правильна постава», дзеркало, аудіозапис пісні, шкільні ранці, сигнальні картки («+» і «-»).

Тип уроку: урок засвоєння нових знань.

Освітні галузі: соціальна і здоров'язбережувальна, мовно-літературна, фізкультурна.

Хід уроку

I. ВСТУПНА ЧАСТИНА

1. Організаційний момент

З давніх пір і донині
Кажуть всі в Україні:
«Здоровенькі були!»
Привітайтеся і ви.
Стали, діти, підтягнулись,
Одне одному всміхнулись.
На урок старання не забудьте взяти.
Сіли всі рівненько, будем працювати.

2. Актуалізація опорних знань

- Що таке, на вашу думку, постава? (*Відповіді дітей.*)
- Коли у людини буде правильна постава?
- Що допомагає зберегти правильну поставу?

3. Мотивація навчальної діяльності учнів

— Лише кожна десята дитина має правильну поставу! Тому дуже важливо стежити за своєю поставою.

4. Повідомлення теми, мети і завдань уроку

— Як здоров'я може залежати від ходи і постави? Сьогодні ви допоможете мені дати відповідь на це запитання.

II. ОСНОВНА ЧАСТИНА

1. Вивчення нового матеріалу

Словникова робота

Постава — це звичне положення тіла, коли ти стоїш, сидиш або ходиш.

Ознаки правильної постави: пряма спина, розправлені плечі, піднята голова. Правильна постава є важливою умовою нормального розвитку і формування внутрішніх органів.

Робота за малюнками

1) Робота за підручником (с. 27).

- Розгляньте малюнки. Яких правил не дотримує Сашко?
- Як поводить себе Андрій?
- На кого ви схожі: на Андрія чи Сашка?
- Що ви порадити Сашку?

2) Гра «Так чи ні?».

Учитель демонструє малюнки зі зразками правильної та неправильної постави. Учні кажуть «Так!», якщо постава правильна, якщо неправильна, — «Ні!»



Практична робота за таблицями

— Подивіться на таблицю «Правильна постава в положенні стоячи». Підведіться, випряміть спину, підведіть голову, розправте плечі, підтягніть животики, рівномірно розподіліть вагу на обидві ноги.

Щоб визначити, чи правильна постава, потрібно стати спиною до стіни. Якщо потилиця, лопатки, сідниці, литки і п'яти торкаються стіни, то постава правильна. *(Діти по черзі притуляються до стіни, а учитель перевіряє їхню поставу.)*

Аналогічно діти набувають життєвих навичок правильного сидіння під час письма після обговорення таблиці «Правильно сиди за партою».

— Розгляньте малюнки у підручнику (с. 26). Запам'ятайте, як правильно стояти, ходити, сидіти, носити.

Висновок. Потрібно постійно стежити за своєю поставою. Перевіряйте себе за малюнками підручника.

Довідка. Висота парти має відповідати зросту школяра. Сидіти потрібно злегка спершись на спинку парти чи стільця. Тулуб має бути розслабленим, руки в ліктях утворюють прямий кут, плечі опущені. Опорою для тулуба також мають бути ноги і спинка стільця.

Гра «Продовж речення»

- Сиди за партою... *(рівно)*.
- Не лягай на парту... *(животом)*.
- Не горбся під час... *(сидіння)*.
- Між учнем і партою повинен проходити... *(кулак)*.
- Не носи портфель в одній руці, а краще користуйся... *(ранцем)*.
- Щодня роби... *(зарядку)*.

Фізкультхвилинка

ЯК ЖИВЕШ?

- | | |
|--------------------------|--|
| — Як живеш? — Ось так! | <i>(Показують великий палець правої руки.)</i> |
| — Як ідеш? — Ось так! | <i>(Ходьба на місці.)</i> |
| — Як біжиш? — Ось так! | <i>(Біг на місці.)</i> |
| — Як танцюєш? — Ось так! | <i>(Танцювальні рухи.)</i> |
| — Як даєш? — Ось так! | <i>(Витягують руки вперед.)</i> |
| — Як береш? — Ось так! | <i>(Притискають руки до грудей.)</i> |
| — Як ти спиш? — Ось так! | <i>(Кладуть голову на складені долоні.)</i> |
| — Як сидиш? — Ось так! | <i>(Сідають за парти.)</i> |

2. Первинне застосування нових знань

Практична робота. Визначення правильності власної постави

— Розглянь таблицю-схему «Перевір свою поставу» *(підручник, с. 27)*.

— Стань перед дзеркалом і визнач:

- чи пряма в тебе спина;
- чи піднятою ти тримаєш голову;
- чи на одному рівні знаходяться в тебе обидва плеча.

— Зроби висновок про те, яка постава в тебе.

— Ще раз перевір свою поставу. Для цього підійди до стіни, притисни до неї обидві лопатки, потилицю, сідниці, литки й п'яти. Поклади одну руку на шийний вигин, а другу — на поперечний вигин хребта.

Висновок. Постава правильна, якщо відстань між вигином хребта і стіною дорівнює ширині долоні.

Тренувальні вправи

- Не змінюючи положення, дитина повинна зробити вперед кілька кроків, потім знову повернутися до стіни і набути вихідного положення.
- Не відриваючи від стіни спину і потилицю, присісти з прямою спиною, повторити присідання.
- Стати біля стіни і підняти руки в сторони, потім угору і вперед.
- По черзі підняти зігнуті в колінах ноги, захоплюючи їх руками і притискаючи до тулуба.

Робота в загальному колі. Складання пам'ятки «Що потрібно для гарної постави»

- Щодня робити ранкову гімнастику, займатися фізичними вправами.
- Правильно сидіти за столом на стільці, не горбитися, не нахилияти низько голову.
- Сидіти потрібно так, щоб ноги, спина, руки мали опору.
- Спати на жорсткому ліжку з невисокою подушкою.
- Під час читання кожні 15–20 хвилин змінювати положення тіла, потягатись, рухатися, робити фізкультхвилинку.
- Відстань від книги до очей має дорівнювати 40 см, не більше і не менше, а щоб голову не схилияти, підручник необхідно поставити на підставку.
- Більше гуляти на свіжому повітрі; грати в спортивні ігри, кататися на велосипеді, ковзанах, санчатах, роликах, лижах, грати з обручами, м'ячами тощо.

Робота в групах. Вправа «Пантоміма»

Діти об'єднуються у три групи, розігрують пантоміми правильного і неправильного положення тіла, коли людина:

I група — ходить;

II група — сидить;

III група — стоїть.

Гра «Я — тренер»

Підготовлені учні показують вправи, що сприяють формуванню правильної постави.

- В. п. — ноги нарізно, руки на поясі. Нахилитися вперед, торкаючись підлоги руками, намагаючись якомога більше випрямити спину. Під час виконання вправи ноги залишаються в прямому (*не зігнутому*) положенні.
- В. п. — ноги нарізно, руки на поясі. Зробити максимально можливий поворот тулуба ліворуч. Набути вихідного положення. Зробити максимально можливий поворот тулуба праворуч.
- В. п. — ноги нарізно, руки на потилиці (*пальці сплетені*). Зберігаючи спину прямою, робимо максимально глибокий нахил ліворуч, не відриваючи стоп від підлоги. Набути вихідного положення, нахилитися праворуч.
- В. п. — ноги нарізно, руки на поясі. Здійснювати колові рухи тазом спочатку в одну, потім в іншу сторону.

Руханка «Квочка та курчата»

Учитель виступає у ролі «квочки», діти — «курчат».

У ч и т е л ь

Ой курчатка-малюки, мої любі діточки,
Бігайте та грайтеся, двором прогуляйтеся.

Діти-«курчата» рухаються класом під аудіозапис пісеньки «Курчата» (*муз. А. Філіпенка, сл. Т. Волгіної*), імітуючи поведінку курчат: змахують руками-«крильцями», нахилиються, «дзюбаючи зерно», бігають та роздивляються довкола.

Раптом музика стихає, учитель говорить:

Хижий лис сюди іде!
Де мої курчатка, де?

Усі діти якомога швидше біжать до «квочки», «щоб заховатися від лиса», і присідають біля неї.
(*Гра повторюється 3 рази.*)

3. Творчі вправи

Робота за прислів'ями та порівняннями

— Коли так говорять?

- Згорблений, як дід.
- Стрункий, як тополя.
- Зігнувся, як верба над водою.
- Ходить, наче пава.
— Поясніть зміст прислів'їв.
- Хто день починає із зарядки — у того все в порядку.

- Без осанки кінь — корова.
- Багато ходити — довго жити.

Перегляд презентації «Правильна постава» (<https://youtu.be/F3quCwcmIA4>)

Під час перегляду презентації учні виконують запропоновані завдання.

Робота в парах

— Розгляньте малюнки. Хто з дітей турбується про свою поставу? Як саме?

Технологія «Крісло автора»

— Як я турбуюся про свою поставу?

Гра «Подіум»

— Об'єднайтеся в групи. Підготуйтеся до конкурсного показу «Як я ношу шкільний ранець».

Учні кожної групи демонструють правильність носіння ранця. «Глядачі» коментують побачене, визначають переможців показу.

— Розгляньте малюнки у підручнику (с. 27). Хто з дітей на фото носить ранець неправильно? Що ви можете порадити?

III. ЗАКЛЮЧНА ЧАСТИНА. РЕФЛЕКСІЯ

Вправа «Перевір себе!»

Учитель зачитує висловлювання. Учні демонструють свої відповіді сигнальними картками («+» і «-»).

- Щодня роблю ранкову зарядку.
 - Не горблюся.
 - До школи і додому йду пішки.
 - Шкільне приладдя ношу в ранці.
 - Старанно роблю фізкультхвилинки на уроках.
 - Займаюсь у спортивному гуртку.
 - Активно займаюсь на уроці фізкультури.
 - Займаюсь у гуртку хореографії.
 - Граю у рухливі ігри на свіжому повітрі.
 - Допмагаю батькам виконувати хатню роботу.
- Порахуйте, чого у вас більше: «+» чи «-». Зробіть висновок.

Вправа «Незакінчене речення»

— Продовжте фразу.

- Я здоровий/здорова, тому що...
- Я маю правильну поставу, тому що...

ДЛЯ ВЛАСНИХ НОТАТОК

УРОК 22. ЩО ПОТРІБНО ДЛЯ НАВЧАННЯ

Мета:

- **формування предметних компетентностей:** навчати дітей правильно облаштовувати своє робоче місце в класі та вдома; учити складати портфель; розвивати вміння орієнтуватися у шкільному приладді, тримати в чистоті та порядку навчальне приладдя, розпізнавати ознаки правильної постави; виховувати уважність, зібраність, охайність;
- **формування ключових компетентностей:** спілкування державною (і рідною у разі відмінності) мовами; уміння навчатися впродовж життя; соціальні та громадянські компетентності.

Обладнання: навчальне приладдя, портфелі, предметні малюнки, м'яч, кубик.

Тип уроку: урок формування вмінь і навичок.

Освітні галузі: соціальна і здоров'язбережувальна, мовно-літературна, математична.

Хід уроку

I. ВСТУПНА ЧАСТИНА

1. Організаційний момент

2. Актуалізація знань учнів

Вправа «Крокодил»

Учні об'єднуються у дві команди. Один з учнів показує шкільне приладдя.

Переможе команда, яка швидше розгадає і назве показане.

3. Повідомлення теми та мети уроку

— Чи здогадалися ви, про що йтиметься на уроці? (*Відповіді дітей.*)

— Погляньте на стіл, на якому ведучий розклав навчальне приладдя. Чи все вам там подобається?

— Чи таким має бути порядок на вашому робочому місці?

— Отже, сьогодні ми дізнаємося, яким повинно бути робоче місце школяра та що він має носити у своєму ранці.

II. ОСНОВНА ЧАСТИНА

1. Вивчення нового матеріалу

Робота за малюнками

— Розгляньте малюнки. За яким столом працювати приємно і зручно? Чому?

— Навіщо потрібно зберігати порядок на робочому місці?

«Мозковий штурм»

— Чи впливає порядок на затишок у класі? А вдома?

Вправа-гра «Моє робоче місце»

Діти виймають із ранців на парти своє навчальне приладдя. За сигналом учителя наводять порядок на своєму робочому місці. Учні-експерти разом із учителем оглядають виконану роботу і визначають учня, який найзручніше обладнав своє робоче місце.

— Яке робоче місце вважається зручним?

— За яким столом учням працювати зручніше? Чому?

Висновок. Головне для робочого місця — його зручність, достатнє освітлення, можливість мати по-підруч усе необхідне, відсутність зайвих речей.

Поетична хвилинка

— Послухайте вірш Надії Кир'ян «Микола-першокласник» і подумайте, які предмети не слід носити до школи.

Перший раз малий Микола
Став збиратися до школи.
Олівця поклав у сумку,
Книги, ручку, зошит, гумку,

М'яч, перо, граблі, подушку,
На обід м'яку пампушку,
Два ведмедики, лопату,
Білочку руду хвостату,

Лук і стріли, і рушницю,
Ще й пухкеньку паляницю.
Ще стільця, стола і парту,
Ще й географічну карту,

Трактора, машину, мило.
Вже й надворі звечоріло.
Сів Микола, дума думку —
Чи усе поклав у сумку?

«Асоціативний куц»

— Що з предметів, які Миколка взяв до школи, було зайвим?

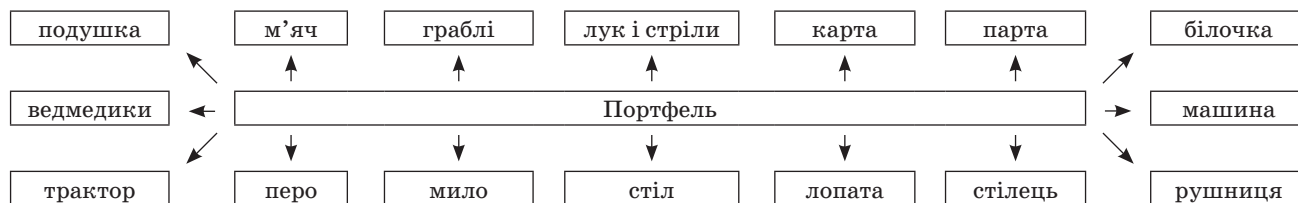

— Чому не можна брати до школи зайві речі?

— Чому в школі потрібно мати все навчальне приладдя?

Робота за підручником (с. 28)

— Відгадайте загадки. Яке навчальне приладдя вам знадобиться на уроках? (Ручка, зошит, книжка, гумка, ранець.)

Гра «Про що розповів портфель?»

Учні перевіряють свої портфелі. Дивляться, чи є у них все необхідне для навчання у школі, чи немає нічого зайвого.

Після гри вчитель підбиває підсумки.

Змагання-гра «Склади портфель»

Обладнання: два портфелі, навчальне приладдя.

Учні парами, за бажанням, змагаються, хто швидше складе портфель.

Фізкультхвилинка

2. Самостійне застосування знань і вмінь

Метод «Кубування»

(Навчальна методика, яка пропонує учням відповідати на 6 запитань різних типів, що стосуються теми. Передбачає використання кубика із написаними на кожній грані вказівками.)

Учитель пропонує учням «провести» через кубик слово «портфель».

1. Опиши це. (Як це виглядає?)
2. Порівняй це. (На що це схоже?)
3. Добери асоціації. (Про що змушує замислитися?)
4. Проаналізуй це. (З чого це складено?)
5. Як його використати? (Яким чином це можна застосувати?)
6. Запропонувати аргументи «за» або «проти». (Це добре чи погано?)

Робота за підручником (с. 29)

— Розгляньте малюнок. Що роблять діти? (Демонструють свої пенали.)

Робота в парах. Змагання-гра «Що в пеналі?»

— Із заплющеними очима відшукайте у портфелі пенал. Розкажіть, що в ньому.

Практична робота

— Покладіть на парту ліворуч підручник, а праворуч — зошит.

— Угорі біля зошита покладіть лінійку і гумку.

— Між підручником і зошитом покладіть кольорові олівці.

— Посередині зошита покладіть ручку та простий олівець.

— Дістаньте щоденник і покладіть його під підручник.

Гра «М'яч зі словами»

Кидаючи м'яч, учитель називає навчальне приладдя, а той, до кого м'яч потрапив, дає стисле пояснення, навіщо потрібен цей предмет.

Наприклад: Пенал — коробочка, футляр для зберігання ручок, олівців, гумок тощо. Зошит — зшиті між собою паперові аркуші, на яких пишуть.

3. Ігрові вправи для постави

ДЕРЕВО ВЕЛИКЕ

В. п. — основна стійка.

1–2 — підвестися навшпиньки, піднести руки вгору, показуючи висоту дерева;

3–4 — стати на всю ступню, опустити руки вниз. (*Повторити 5–6 разів.*)

ПОБІЛКА ДЕРЕВ

Довільне нагинання і випростування з виконанням правою рукою плавних рухів угору і вниз. (*Вправу виконують протягом 1–1,5 хв.*)

ДЕРЕВО ЦВІТЕ

Підвести руки вгору, стискаючи і розтискаючи кулаки. Опускаючи руки, повертатися праворуч, ліворуч. (*Вправу виконують 6–8 разів.*)

4. Творчі вправи

Вправа «Реальність і вимисел»

— Складіть розповідь на тему «Якби я був (*була*) портфелем...».

Вигадайте історію про своє дивовижне перетворення, дайте відповіді на запитання.

- Яке найулюбленіше заняття ти мав би?
- Чого б ти побоювався?
- Яка б незвичайна пригода відбулася з тобою? Як би ти вчинив?
- Через який час ти захотів (*захотіла б*) би знову стати самим собою? Чому?

Гра «Пошук спільного»

— Доберіть спільні ознаки.

Чинка, гумка — ... (*олівець*).

Підручники, зошити, олівці — ... (*портфель*).

Ручки, олівці, гумка — ... (*пенал*).

Альбом, фарби, олівці — ... (*малювання*).

Поетична хвилинка

Учитель (*або учень*) читає вірш С. Гарбуза «Не забувай у школі своїх речей» (*підручник, с. 29*).

— Що забув слон у школі? (*Щоденник, пенал.*)

— Допоможіть йому знайти ці речі.

III. ЗАКЛЮЧНА ЧАСТИНА. РЕФЛЕКСІЯ

Вправа «Збережіть останнє слово за мною»

Учень, який розпочинав обговорення теми уроку передає естафету іншому. Після обговорення слово повертається до того, хто розпочинав. Таким чином, він отримує право підбити підсумок, погодившись із тим, що говорили інші, чи заперечити, доводячи свою думку.

Технологія «Незакінчене речення»

- Сьогоднішній урок навчив мене...
- Я буду стежити за...
- Найцікавішим завданням на сьогоднішньому уроці було...

ДЛЯ ВЛАСНИХ НОТАТОК

УРОК 23. ХТО ЩО РОБИТЬ

Мета:

- **формування предметних компетентностей:** закріпити знання дітей про працю дорослих; простежити взаємозалежність у роботі людей різних професій, необхідність виконання своїх трудових обов'язків для отримання потрібного результату; активізувати словник дітей назвами професій; розвивати у дітей творчі здібності, логічне мислення, уміння висловлювати та доводити свою думку; виховувати почуття гордості за своїх батьків, повагу до праці дорослих, бажання наслідувати їх у посильних справах;
- **формування ключових компетентностей:** спілкування державною (і рідною у разі відмінності) мовами; уміння навчатися впродовж життя; соціальні та громадянські компетентності.

Обладнання: картки із зображеннями людей різних професій, предметні малюнки, комп'ютер, відеоролик, іграшкові машинки, шість капелюшків.

Тип уроку: урок узагальнення і систематизації знань.

Форма проведення: урок-подорож.

Освітні галузі: соціальна і здоров'язбережувальна, мовно-літературна.

Хід уроку

I. ВСТУПНА ЧАСТИНА

1. Організаційний момент

Знову день почався, діти,
Всі зібрались на урок.
Тож пора нам поспішати —
Кличе в подорож дзвінок.

2. Повідомлення теми та мети уроку

— Сьогодні ми вирушаємо у подорож. Подорожувати будемо чарівним потягом з вагоном-купе. У кожному купе — шість (*три, п'ять*) пасажирів, тому вам потрібно розміститися по шість (*три, п'ять*) у кожному купе і визначити старшого у своїй групі.

Об'єднання учнів у групи.

— Ми вирушаємо у подорож країною «Професії».

(*Під час виконання вправ учитель відзначає активність членів груп, правильність виконання завдань.*)

II. ОСНОВНА ЧАСТИНА

1. Повторення основних фактів, понять

Гра «Назви професії»

Учитель пропонує дітям назвати всі відомі їм професії.

— Я пропоную вам пограти у цікаву гру. Ваше завдання: називати ті професії, що, на вашу думку, найбільше відповідають характеристиці.

Найзеленіша професія — це... (*садівник, лісник, квітникар, декоратор квітів тощо*).

Найсолодша професія — це... (*пекар, кондитер тощо*).

Найволохатіша професія — це... (*ветеринар, дресурувальник тощо*).

Найсмійніша професія — це... (*клоун, гуморист тощо*).

Грошова професія — це... (*банкір, бізнесмен, фабрикант тощо*).

Дитяча професія — це... (*вчитель, вихователь, няня, гувернантка, дитячий лікар тощо*).

Чоловіча професія — це... (*військовий, шахтар, поліцейський, комбайнер, тракторист, моряк, космонавт, слюсар, токар тощо*).

Жіночі професії — це... (*повар, касир, швачка-мотористка тощо*).

Людяна професія — це... (*лікар, учитель, вихователь, пожежник, психолог тощо*).

Найвища професія — це... (*льотчик, космонавт, електромонтер, будівельник, кранівник тощо*).

Балакуча професія — це... (*журналіст, телеведучий, актор, диктор тощо*).

Вправа-гра «Де я був?»

- Я бачив багато книг. Де я був?
- Я бачив комбайн. Де я був?
- Я бачив учнів. Де я був?
- Я бачив шприц. Де я був?
- Я бачив виставу. Де я був?
- Я бачив багато полиць з продуктами. Де я був?

(Учні називають місце, де вони були, та людей певних професій, яких вони там зустріли.)

Дидактична гра «Кому що потрібно для роботи?»

На картинках зображено людей різних професій та набір різних інструментів, предметів для кожної професії. Дібрати тільки предмети, потрібні їм для роботи.

- Лікар. (Білий халат, ліки, шприц.)
- Перукар. (Ножиці, гребінець, дзеркало.)
- Кухар. (Каструля, ніж, м'ясорубка.)
- Столяр. (Дошка, пилка, молоток.)

Дидактична гра «Хто що робить»

Учитель називає представника професії, а діти називають дії, що він виконує.

- Кухар. (Варить борщ, чистить овочі, робить салат...)
- Лікар. (Слухає хворого, дивиться горло, виписує ліки...)
- Будівельник. (Мурує стіни, криє дах, стелить підлогу...)
- Перукар. (Стриже, робить зачіски, фарбує волосся...)
- Швачка. (Шие одяг, пришиває гудзики...)

Руханка «Знайди свою групу»

Учні по черзі витягують картки зі словами і приєднуються до групи, з якою пов'язані ці слова: будинок, учитель, педіатр, квартира, парта, ліжко, підйомний кран, шприц, книга, повар, цегла, зошит, бібліотекар, медсестра, електрик.

Групи для об'єднання:

- «лікарня»;
- «школа»;
- «будмайданчик».



2. Узагальнення знань і вмінь

Комунікативна гра «Професії батьків»

Обладнання: картки із зображеннями людей різних професій (бажано, щоб серед них були професії батьків дітей).

Учитель по черзі показує картки, або кожна дитина обирає картку за бажанням. Дитина розповідає про зображену професію, про користь, яку приносять люди цієї професії країні.

Учні, за бажанням, розповідають, де працюють їх батьки, хто вони за професією.

Гра «Хто я?»

Діти утворюють коло. Ведучий стоїть у колі та описує працю одного із працівників театру (гример, художник, костюмер та ін.): «Я люблю малювати. У мене багато різних кольорових олівців, паперу. Я можу намалювати великі дерева, сонце, хмари. Отже, хто я?». Наприкінці розповіді ведучий уважно дивиться на когось із дітей. Дитина, на яку уважно подивився ведучий, відгадує і називає професію. Якщо завдання виконано правильно, той, хто відгадав, стає в коло та продовжує гру.

Дидактична гра «Професії подружилися»

Діти вибирають по дві ілюстрації професій і розмірковують, яким чином вони пов'язані.

(Наприклад: будівельник, пекар. Будівельник збудує пекарю будинок, а пекар спече будівельнику печиво тощо.)

Робота над загадками (<https://youtu.be/QHyAZKJUXqc>)

Учні слухають віршовані загадки, відгадують назви професій за підказками-малюнками.

Гра «Будь уважний!»

Діти утворюють коло. Ведучий називає слова. Учні, почувши назву професії, повинні підстрибнути, а якщо слово — не назва професії, плеснути в долоні.

Наприклад: будинок, продавець, магазин, столяр, борошно, кухар, літак, яблуко, вихователь, олівець, млин, будівельник, пекар, перехожий, лікар, ножиці, ручка, швачка.

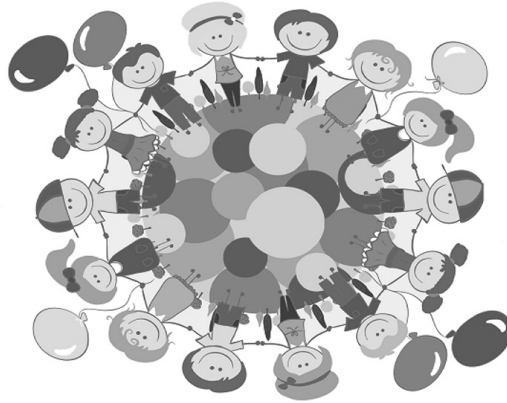

Робота над прислів'ями про працю

— Спробуйте пригадати прислів'я про працю і пояснити їхній зміст.

Наприклад:

- Бджола мала, а й та працює.
- Риба у воді, а людина у труді.
- Птиця створена для польоту, а людина для праці.
- Маленька праця краща за велике безділля.

3. Узагальнення знань і умінь

Дослідницька вправа «Без труда нема плода»

— Уявіть життя без роботи. Нічого ніхто не робить. Що б сталося? (*Міркування дітей.*)

- Не працює електрика.
- Не вийшов на роботу пекар.
- Не вийшов на роботу водій маршрутки.
- Не працює лікар.
- Забув про роботу учитель.

Висновок. Життя — це праця. Необхідно спланувати його таким чином, щоб бути корисним і собі, і людям.

Пантоміма «Відгадайте, хто із двох»

Двоє учнів виходять із класу, а коли повертаються, то жестами та мімікою показують одну із професій, а решта учнів відгадують. Хто відгадав, займає місце «міма».

Гра з м'ячем «Назви предмети»

Учитель кидає м'яч учневі та називає певну професію. Той учень, який упіймав м'яч, повинен назвати три предмети, що стосуються цієї професії.

Наприклад: садівник — лопата, відро, деревце; кухар — каструля, крупа, плита; учитель — книга, комп'ютер, зошит тощо.

Гра «Уважний автобус»

Діти шикуються одне за одним. Перший учень — «водій автобуса». Він запитує, хто на якій зупинці хоче вийти. Зупинок може бути п'ять: «Квіткова», «Повітряна», «Весела», «Казкова», «Спортивна». «Автобус рухається». «Водій» періодично зупиняється й гучно оголошує зупинки. На відповідній зупинці виходять лише ті, хто повідомив про це заздалегідь. Завдання всіх гравців: контролювати одне одного, щоб не переплутати зупинки.

Перегляд мультфільму «Професії» (<https://youtu.be/4xCSAmloACk>)

Учні переглядають мультфільм, називають професії людей та предмети, інструменти, які вони використовують у своїй роботі.

Поетична хвилинка

Учитель (або учень) читає вірш про професії за Г. Джемулою (підручник, с. 30–31).

— Знайдіть на малюнках у підручнику людей цих професій.

Рольова гра «Наша перукарня»

Гравці об'єднуються у пари. У кожній парі є «клієнт» і «перукар».

«Перукар» повинен зробити «клієнтові» оригінальну зачіску. Для цього можна використовувати різні гумки і шпильки, банти і стрічки. (Під заборону ножиці.) Коли всі зачіски готові, можна провести конкурс і визначити найнезвичайнішу зачіску, а можна заохотити кожну пару. Потім гравці в парах міняються ролями.

Гра «Маленькі пожежники»

Мета: закріплювати знання дітей про працю пожежників; виховувати бажання дотримувати правил безпеки.

Обладнання: 2 машинки на довгих мотузках, на кінці яких прив'язано палицю.

— Троє поросят залишилися вдома самі, гралися сірниками і вчинили пожежу. Як їм допомогти? (Викликати пожежну охорону.)

— Що роблять пожежники? (Чим швидше приїде пожежна машина, тим швидше пожежники загасять вогонь.)

— Ви сьогодні побуваєте в ролі маленьких пожежників. Ось ваші пожежні машини. Хто швидше приїде, той першим загасить вогонь. До машин запрошуються по 2 дитини. Їм необхідно швидко намотати мотузку на палицю — хто швидше намотає, той виграє.

Діти вдають, що викликають пожежників по телефону, а за командою «1, 2, 3 — почали!» — починається гра.

III. ЗАКЛЮЧНА ЧАСТИНА. РЕФЛЕКСІЯ

Технологія «Крісло автора»

— Ким ви хочете бути в майбутньому?

— Яку користь бажаєте принести суспільству?

Метод «Шість капелюхів, що мислять»

Білий капелюх. Які назви професій ви запам'ятали?

Червоний капелюх. Яка професія вам подобається найбільше?

Чорний капелюх. Чи є професії, що завдають шкоди здоров'ю?

Жовтий капелюх. Чи добре, що з'являються нові професії?

Зелений капелюх. Як потрібно готуватися до майбутньої професії?

Синій капелюх. Яка професія найважливіша?

ДЛЯ ВЛАСНИХ НОТАТОК

УРОК 24. ХТО ПРАЦЮЄ В ШКОЛІ

Мета:

- **формування предметних компетентностей:** ознайомити учнів із професіями людей, які працюють у школі; закріплювати правила поведінки школяра; розвивати увагу, спостережливість, навички ефективного спілкування; виховувати толерантність, дисциплінованість, культуру поведінки;
- **формування ключових компетентностей:** спілкування державною (і рідною у разі відмінності) мовами; уміння навчатися впродовж життя; соціальні та громадянські компетентності.

Обладнання: картки — назви приміщень, тематичні малюнки, матеріали для рольових ігор, маракас.

Тип уроку: урок засвоєння нових знань.

Освітні галузі: соціальна і здоров'язбережувальна, мовно-літературна.

Хід уроку

I. ВСТУПНА ЧАСТИНА

1. Організаційний момент

2. Актуалізація опорних знань

Відгадування загадки

- Стоїть веселий світлий дім.
Дітей багато дуже в нім.

Там пишуть і рахують,
Читають і малюють. (*Школа.*)

— Що роблять діти у школі?

— Хто їм допомагає це робити? (*Відповіді дітей.*)

3. Повідомлення теми та мети уроку

— Чи з усіма працівниками школи ви уже познайомилися?

— Якщо ні, то у нас сьогодні є нагода познайомитися із тими, хто працює в школі.

II. ОСНОВНА ЧАСТИНА

1. Вивчення нового матеріалу

Екскурсія школою (знайомство із персоналом)

Учитель пропонує дітям утворити пари та пройти школою, щоб повторити, які приміщення тут є та хто у них працює.

Запитання для обговорення:

— До якого кабінету ми підійшли? Хто тут працює? (*Директор школи...*)

— Що ми робимо у цьому приміщенні? (*Обідаємо.*) Хто тут працює? (*Кухар.*)

— Коли ми ідемо до цього кабінету? (*Коли погано почуваємося.*) Хто тут працює? (*Медична сестра.*)

— Чи побували ви вже у цьому кабінеті? Хто тут працює? (*Бібліотекар.*)

— Які уроки ми проводимо у цьому приміщенні? (*Уроки фізичної культури. Це спортивна зала.*)

— Кого ми зустріли у коридорі? (*Прибиральницю.*)

Вправа «Знайомство»

Учні продовжують речення: «Я можу назвати, хто працює...» (*Діти називають, кого із працівників школи вони запам'ятали.*)

Вправа «Хто де працює?». Робота в групах

Учні об'єднуються у 4 групи. Кожній групі пропонують зображення приміщення школи і кілька зображень людей певних професій. Учнім потрібно обрати, хто працює у певному приміщенні.

I група. Класна кімната — бібліотекар, учитель, медсестра.

II група. Бібліотека — кухар, учитель, бібліотекар.

III група. Їдальня — учитель, медсестра, кухар.

IV група. Спортивна зала — прибиральниця, учитель, бібліотекар.

Групи презентують та пояснюють свій вибір, розміщуючи малюнки на дошці, складають коротку розповідь про людей обраної професії.

Вправа «Запитання — відповідь»

Учні по черзі в парах ставлять запитання, дають відповіді.

Наприклад:

- Хто керує навчальним процесом у школі?
- Директор школи.
- До кого можна звернутися, коли захворів?
- До медичної сестри.
- Хто навчає дітей різних наук?
- Учителі.
- Хто дбає про чистоту і затишок у школі?
- Прибиральниці.
- Хто готує обіди у шкільній їдальні?
- Кухар.

Фізкультхвилинка «Професійні вміння»

На перші рядки діти ритмічно плещуть у долоні. Далі школярі виконують імітаційні рухи, показуючи відповідні до змісту дії.

Кожна праця — це уміння,
Вміння справжні, професійні:
Так працює в нас жонглер,
Так веде авто шофер,
Так фарбує дім маляр,

Так ось грає сопілка,
Так працює в нас двірник,
Так — завзятий танцівник,
Так пливе спортсмен-плавець...
Кожний — справжній фахівець!

На останній рядок діти плещуть у долоні.

2. Самостійне застосування учнями знань у стандартних ситуаціях

Робота за підручником (с. 32–33)

1) Вправа «Де ми?».

— Розгляньте фото шкільних приміщень. Розкажіть, навіщо вони призначені.

2) Вправа «Хто це?».

— Розгляньте фото. Люди яких професій працюють у школі? Коли можна до них звертатися?

Висновок. Школа — наш дім. У школі працюють люди різних професій. Поважаймо їхню працю!

Вправа-гра «Що потрібно для роботи?»

— Що потрібно для роботи вчителю? (*Учителеві для роботи потрібні підручники, комп'ютер, таблиці, дошка, крейда.*)

— Що потрібно для роботи кухарю? (*Кухарю для роботи потрібні плита, посуд, продукти.*)

— Що потрібно для роботи бібліотекарем? (*Бібліотекарем для роботи потрібні книги, стелажі, комп'ютер.*)

— Що потрібно для роботи медичній сестрі? (*Медсестрі для роботи потрібні ліки, термометр, пластир, бинт.*)

— Що потрібно для роботи прибиральниці? (*Прибиральниці для роботи потрібні швабра, відро, мийні засоби.*)

— Що потрібно для роботи вчителю фізичної культури? (*Вчителю фізичної культури для роботи потрібні м'ячі, обручі, скакалки.*)

Робота в парах

У парі зі своїм однокласником розкажіть одне одному, як пройти від нашого класу до виходу, їдальні, медпункту, спортивної зали тощо. (*Кожна пара отримує своє завдання.*)

Фізкультхвилинка

3. Творче перенесення знань і навичок у нові ситуації

Рольова гра «Кухарі»

Діти об'єднуються у дві команди (*розраховуються на «перший-другий»*). Перша команда готує першу страву, а друга — салат. Кожна дитина вигадує, яким продуктом вона буде: «цибулею»,

«морквою», «буряком», «капустою», «петрушкою», «перцем», «сіллю» і т. ін.— для першої страви; «картоплею», «огірком», «цибулею», «перцем», «яйцем», «майонезом» і т. ін.— для салату. Потім усі діти утворюють коло, виходить «каструля», гравці співають пісню (*імпровізація*).

Зварити ми можемо швидко борщ або суп
І смачну кашу з декількох круп,
Нарізати салат й простий вінегрет,
Компот наварити — це славний обід.

Діти зупиняються, а ведучий (*учитель*) по черзі називає, що він хоче покласти в «каструлю». Дитина, яка себе впізнала, входить у коло. Коли всі «компоненти» страви опиняться у колі, ведучий пропонує «приготувати іншу страву».

Рольова гра «Бібліотека»

Ігровий матеріал: книги, формуляри.

Ігрові ролі: бібліотекар, читачі.

Учитель говорить дітям, що починає працювати бібліотека, туди можна записатися всім.

У першій грі «бібліотекарем» стає учитель. «Бібліотекар» заводить абонемент на кожного «читача», у який він вкладає формуляр із книги, перш ніж видати її «читачеві». Приймаючи книгу від «читача», «бібліотекар» уважно дивиться, чи не пошкоджена вона, не забруднена і чи не зім'ята. Під час бесіди з «читачем» «бібліотекар» запитує, про що він хоче почитати, радить узяти певну книгу. При «бібліотеці» є «читальна зала», де читають дитячі журнали, розглядають ілюстрації.

«Бібліотекар» попереджає кожного «читача», щоб він не забруднив книгу, коли повертатиметься з «бібліотеки додому на транспорті», радить йому прочитати цю книгу вдома.

Наступного разу «бібліотекарями» є діти по черзі.

Мовна вправа «Гави»

— Діти, станьте у класі, хто де хоче. Уявіть, що ви — гави. Поки звучить музика (*звук маракаса*), ви походжаєте, високо піднімаючи ноги, тримаючи руки трохи витягнутими назад, неначе крила. Але щойно музика змовкне, ви маєте завмерти. А потім кожний по черзі виконуватиме моє завдання: назвати у слові перший звук.

Слова: школа, учитель, клас, медсестра, спортзал, кухар, директор, коридор, обід, прибиральниця, книга, бібліотекар...

Технологія «Крісло автора»

— Поміркуйте, як зробити нашу школу ще кращим і безпечнішим місцем.

III. ЗАКЛЮЧНА ЧАСТИНА. РЕФЛЕКСІЯ

Робота в парах

— У парі зі своїм однокласником розкажіть одне одному, хто працює у нашій школі.

Вправа «Резюме»

Учитель пропонує учням підбити підсумки своєї діяльності на уроці, підготувавши резюме з використанням ключових фраз.

- Під час уроку мені вдалося...
- Найважливішим знанням для мене стало...
- У ході роботи у мене виникли почуття...
- Мене зацікавили питання...
- Мені забракло наступних знань та вмій...

ДЛЯ ВЛАСНИХ НОТАТОК

УРОК 25. ДОРОГА І ТРАНСПОРТ

Мета:

- **формування предметних компетентностей:** поглиблювати знання дітей про види транспорту, види спеціальних машин, що допомагають рятувати людей; розвивати увагу, спостережливість, уміння орієнтуватися на вулицях населених пунктів; виховувати обережність, культуру поведінки, дисциплінованість;
- **формування ключових компетентностей:** спілкування державною (і рідною у разі відмінності) мовами; уміння навчатися впродовж життя; соціальні та громадянські компетентності.

Обладнання: картки з різними видами транспорту, фішки із геометричними фігурами, комп'ютер, відеоролик, картинки-половинки із видами транспорту.

Тип уроку: урок формування вмінь і навичок.

Освітні галузі: соціальна і здоров'язбережувальна, мовно-літературна, природнича.

Хід уроку

I. ВСТУПНА ЧАСТИНА

1. Організаційний момент

2. Актуалізація опорних знань

— Пропоную кожному з вас назвати своє ім'я і продовжити фразу: «Я вважаю, що дорога — це...».
(Відповіді дітей.)

3. Повідомлення теми та мети уроку

— Чи здогадалися ви, якою буде тема нашого уроку? (Відповіді дітей.)
— Сьогодні ми дізнаємося про різновиди транспорту, зокрема, які є спеціальні машини, що поспішають на допомогу людям.

II. ОСНОВНА ЧАСТИНА

1. Первинне застосування нових знань

Інформаційне повідомлення

— Коли саме виникли Правила дорожнього руху?

Перші відомі спроби упорядкувати рух у містах належать римському імператорові Гаєві Юлію Цезарю. За його указом у 50-х роках до н. е. на деяких вулицях міста було введено односторонній рух.

Сучасна історія правил дорожнього руху почалася в Лондоні 10 грудня 1868 року, коли на майдані перед Парламентом був установлений механічний залізничний семафор з кольоровим диском.

Рішення про створення єдиних європейських правил дорожнього руху було ухвалено 1909 року на всесвітній конференції в Парижі.

8 листопада 1968 року на конференції ООН з дорожнього руху у Відні було ухвалено «Конвенцію про дорожній рух», що була підписана представниками 68 країн світу та залишається чинною і сьогодні.

Правила дорожнього руху змінювалися, доповнювалися, удосконалювалися. Вони обов'язкові для всіх учасників руху: водіїв, пішоходів і пасажирів.

«Асоціативний куц»

Учні добирають асоціації до слів.

І група — ДОРОГА

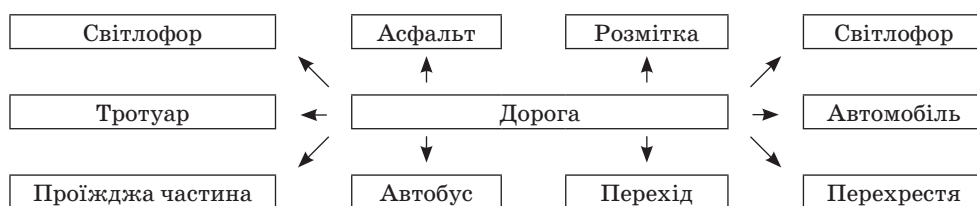

II група — ТРАНСПОРТ

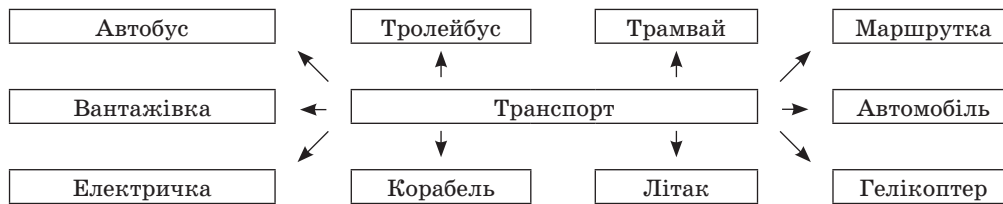

Робота за підручником (с. 34–35)

— Розгляньте малюнки. Коли ми звертаємося до пожежників? (У разі виникнення пожежі ми телефонуємо за номером телефону 101.)

— Коли ми звертаємося до поліції? (У разі загрози нашому життю чи здоров'ю, ми телефонуємо до поліції за номером 102.)

— Коли ми звертаємося по швидку допомогу? (Якщо людині стало зле, слід викликати швидку медичну допомогу за номером 103.)

Висновок. Ніхто не застрахований від небезпечних ситуацій. Якщо не можете самі впоратися з безпекою, слід негайно звернутися до аварійних та рятувальних служб.

Повідомлення про екстремальну ситуацію мають бути стислими та інформативними.

Ніколи не жаргуйте з викликами рятувальних служб! Це карається великим штрафом. Та найголовніше — без допомоги можуть залишитися ті, хто її насправді потребує.

Взаємонавчання «Як повідомити рятувальників?»

— Ви вже знаєте, куди звертатися по допомогу. В критичній ситуації можна розгубитися, тоді дорогоцінний час спливатиме марно, поки добереш потрібні слова і повідомиш рятувальникам необхідну інформацію.

Отже, запам'ятайте головне правило: «Менше слів — більше інформації». Своє повідомлення побудуйте за наведеним нижче планом.

1. Що сталося?
2. Хто постраждав?
3. Адреса і найбільш зручний маршрут, щоб під'їхати.
4. Прізвище того, хто телефонує.

Руханка «Паровозики»

Діти шикуються у колону. Той, хто попереду, — «паровозик». Двоє учнів у різних кутках кімнати — «семафори». Завдання «паровозика»: рухатись у напрямку, зазначеному «семафором». Якщо «семафор» дає сигнал, потрібно розвернутися і рухатись у протилежному напрямку. Тепер «паровозиком» стає той, хто стояв останнім.

2. Самостійне застосування учнями знань

Рольова гра «Терміновий дзвінок»

— Знайдіть на малюнку (підручник, с. 34–35) спеціальні машини, що допомагають рятувати людей. Коли їх викликають?

Учні в парах демонструють терміновий дзвінок у пожежну службу, у «Швидку допомогу», у поліцію.

Наприклад:

- Алло!
- Швидка допомога.
- Моїй бабусі стало зле. Вона знепритомніла.
- Скажи свою адресу.
- Вулиця Травнева, 34, квартира 12.
- Хто телефонує?
- Я її онук — Сидоренко Андрій.
- Ми виїжджаємо.
- Я буду чекати вас біля під'їзду.

Дидактична вправа «Закінчи речення»

- Машини допомагають людям...
- Легковики...
- Вантажівки перевозять...
- Машини їдуть по...
- Машиною кермує...
- Усі машини можна назвати одним словом...

Робота з картками розумових дій

— Розгляньмо картки, що лежать на столах. Я називатиму машину, а ви фішками з геометричними фігурами накриватимете зображення цієї машини на картці. Якщо це пасажирський транспорт, то накривайте кружечком, вантажний — квадратом, а машини, що допомагають рятувати людей, — прямокутником.

Перегляд відеоролика (<https://youtu.be/auahAyBVUKU>)

Діти переглядають відео «Транспорт. Відео про машинки для дітей». Читають назви транспорту по складах.

Фізкультхвилинка

3. Творче перенесення знань і навичок у нові ситуації

Дидактична гра «Картинки-половинки»

Літачок високо літає,
Все бачить, все знає.
Він привіз вам картинки,

Картинки-половинки.
Ви картинки зберіть,
Що зібрали? Назвіть.

(Діти складають розрізані картинки і називають види транспорту.)

Мовна вправа «Назви одним словом»

- Розгляньте малюнки (*підручник, с. 34–35*).
- Що літає? (*Літак, гелікоптер*.)
- Що їде? (*Потяг, електричка*.)
- Що їде? (*Автобус, тролейбус, трамвай, легковик, сміттєвоз, вантажівка, пожежна машина, автомобіль швидкої допомоги*.)
- Що пливе? (*Корабель*.)
- Назвіть усе одним словом. (*Транспорт*.)

III. ЗАКЛЮЧНА ЧАСТИНА. РЕФЛЕКСІЯ

Сенкан

Транспорт.
Громадський, вантажний.
Їде, перевозить, допомагає.
Громадський транспорт перевозить пасажирів.
Перевезення.

Вправа «Прощання»

Учасники утворюють коло, беруть сусіда за руку і продовжують твердження: «Бажаю, щоб у твоїй життєвій подорожі ти уникав дорожньо-транспортних пригод». Потім хором прощаються: «Щасливої дороги!».

ДЛЯ ВЛАСНИХ НОТАТОК

УРОК 26. БЕЗПЕКА НА ДОРОЗІ

Мета:

- **формування предметних компетентностей:** поглиблювати знання дітей про правила пішохідного руху; учити правил переходу проїжджої частини дороги в місті, в селі; учити уникати небезпеки на дорозі; продовжувати ознайомлення учнів з дорожніми знаками; розвивати увагу, спостережливість, уміння орієнтуватися на вулицях населених пунктів; виховувати обережність, культуру поведінки, дисциплінованість;
- **формування ключових компетентностей:** спілкування державною (і рідною у разі відмінності) мовами; уміння навчатися впродовж життя; соціальні та громадянські компетентності.

Обладнання: комп'ютер, відеоролик, жезли, конверти з пазлами, м'яч, прапорці зеленого, жовтого, червоного кольорів, розрізані картинки.

Тип уроку: урок формування вмій і навичок.

Освітні галузі: мовно-літературна, соціальна і здоров'язбережувальна.

Хід уроку

I. ВСТУПНА ЧАСТИНА

1. Організаційний момент

Станьте, діти, всі рівненько,
Щоб урок пройшов гарненько.
А тапер сідайте рівно

І працюйте всі активно.
Будьте уважними і терплячими
І результат тоді побачимо.

2. Актуалізація опорних знань

- Що ви знаєте про безпеку на дорозі?
- Чи хотіли б дізнатися про це більше?

3. Повідомлення теми та мети уроку

— Сьогодні ми ознайомимось із правилами переходу дороги за умови активного руху транспорту, обміркуємо наші дії як учасників дорожнього руху, щоб не спричинити аварій на вулицях і дорогах.

II. ОСНОВНА ЧАСТИНА

1. Вивчення нового матеріалу

Словникова робота

Пасажир — особа, яка користується транспортним засобом і знаходиться в ньому, але не кермує ним.

Пішохід — особа, яка бере участь у дорожньому русі поза транспортними засобами і не виконує на дорозі будь-яку роботу.

Водій — особа, яка кермує транспортним засобом і має при собі посвідчення водія відповідної категорії.

Робота за підручником (с. 36)

— Установіть відповідність.

Коли ти йдеш вулицею, ти... Коли ти їдеш, ти...	водій
	пасажир
	пішохід

Перегляд відеоролика (<https://youtu.be/ZK42k8otbYY>)

— Перегляньмо відео «Увага! На дорозі — діти! Правила дорожнього руху».

— Чи уважно ви переглядали, перевіriamo за допомогою запитань.

- Як діти повинні переходити дорогу? (*З дорослими.*)
- Що означають кольори світлофора?
- Про які дорожні знаки ви дізналися? («Пішохідний перехід», «Автобусна зупинка», «Підземний перехід», «Увага! Діти!».)

- Де потрібно переходити дорогу? (*Де пішохідний перехід чи світлофор.*)
- Чим небезпечна гра біля дороги?
- Де можна гратися? (*На дитячому майданчику.*)
- Як правильно переходити дорогу? (*Подивитися ліворуч, потім праворуч.*)
- Як правильно обходити автобус, тролейбус? (*Дорогу слід переходити за автобусом, за тролейбусом.*)

Вправа «Кращий пішохід»

— Виконайте завдання, запропоновані у відеоролику (3–4 хв відео).

Гра-атракціон «Увага, пішохід!»

Для проведення цієї гри потрібні три жезли, пофарбовані у три кольори світлофора. «Регулювальник» показує дітям, які вишикувалися шеренгою, поперемінно один з трьох жезлів. Учасники гри при вигляді червоного жезла роблять крок назад, при вигляді жовтого — стоять, при вигляді зеленого — два кроки вперед. Перемагає той, хто жодного разу не помилився. Переможцеві вручають приз (*значок, листівка, наліпка тощо*).

2. Самостійне застосування учнями знань

Робота над загадками

- | | |
|--|--|
| <ul style="list-style-type: none"> • Щоб дорогу перейти безпечно,
Щоб в путі уникнути нам бід,
Знак знайдемо той, що дуже грічно
Вкаже пішохідний перехід.
<i>(«Пішохідний перехід».)</i> • Біле коло з червоною смужкою —
Значить, їхати небезпечно!
Може, висить він даремно?
Що ви скажете напевно? (<i>«Рух заборонено».</i>) • Диво-кінь велосипед —
Можна їхати вперед?
Дивний оцей синій знак —
Не зрозуміть його ніяк. (<i>«Велосипедна доріжка».</i>) • Я проспект перетинаю,
Зовсім я не поспішаю. | <p>І машини всі мені
Абсолютно не страшні.
Не турбуйтеся даремно,
Я — зразковий пішохід.
Знаю я, найкращий, певно, —
Цей підземний перехід. (<i>«Підземний перехід».</i>)</p> <ul style="list-style-type: none"> • Всім перехожим я моргаю,
Щоб пильно глянули на мене.
Очей же я аж троє маю:
Червоне, жовте і зелене! (<i>Світлофор.</i>) • Я правдиво вам скажу,
Всім це місце я вкажу.
Друзі, слово честі, —
Де схрестилися дороги,
Рух порядок має строгий —
Там і.. (<i>перехрестя</i>). |
|--|--|

Робота за підручником (с. 36–37)

— Знайдіть на малюнку дорожні знаки. Що вони означають?

Дидактична гра «Спритні школярі»

Діти об'єднуються у три групи та отримують на кожную групу конверт з пазлами певного дорожнього знака. Учні в групах складають, називають знак і самостійно пояснюють, навіщо його встановлюють.

Гра «Дорога, транспорт, пішохід, пасажир»

Діти утворюють коло, в середині якого стає «регулювальник дорожнього руху». Він кидає м'яч кому-небудь із гравців, вимовляючи одне зі слів: *дорога, транспорт, пішохід, пасажир*. Якщо ведучий сказав слово «Дорога!», той, хто спіймав м'яч, повинен швидко назвати яке-небудь слово, пов'язане з дорогою, наприклад: вулиця, тротуар, узбіччя і т. ін. На слово «Транспорт!» гравець відповідає назвою якогось транспорту; на слово «Пішохід!» можна відповісти — світлофор, пішохід і т. ін. Потім м'яч повертається «регулювальнику дорожнього руху». Гравець, який помилився, залишає гру.

Комунікативна вправа «П'ять правил»

П'ЯТЬ ПРАВИЛ, ЯКІ МАЄ ЗАПАМ'ЯТАТИ ДИТИНА

1. Знай свій колір.
2. Зупинись. Подивись. Переходь.

3. Будь уважним — слухай.

4. Не бігай через дорогу.

5. Завжди ходи по тротуарах.

Учитель по черзі називає правила, учні пояснюють їхній зміст.

Робота в парах (підручник, с. 37)

— Розкажіть одне одному, як переходити дорогу за сигналами світлофора.

Динамічна пауза «Світлофор»

Гру проводять з метою закріплення знань про кольори світлофора, їхнє значення; розвитку уваги і реакції.

Діти утворюють коло. Учитель піднімає зелений прапорець, діти тупають ногами. Якщо піднятий жовтий прапорець — плещуть у долоні; якщо червоний — присідають. (*Повторити двічі-тричі.*)

3. Творче перенесення знань і навичок у нові ситуації

Розвивальна гра «Поверни м'яч із відповіддю»

Учитель кидає м'яч і ставить запитання, діти відповідають і повертають м'яч.

- Хто йде по тротуару? (*Пішохід.*)
- Де люди чекають транспорт? (*На зупинці.*)
- Кого називають водієм? (*Людину, яка кермує транспортним засобом.*)
- Як на дорозі позначають пішохідний перехід? (*Спеціальною розміткою — «зебра».*)
- Як називається місце перетину двох доріг? (*Перехрестя.*)
- Чому не можна з'являтися зненацька перед транспортом, який рухається? (*Тому що транспортні засоби не зможуть відразу зупинитися.*)
- Хто перший повинен вийти з автобуса — дорослий чи ти? (*З будь-якого транспортного засобу першим завжди виходить дорослий, потім дитина.*)
- Чому дітям не можна гратися біля дороги?

Технологія «Крісло автора»

— Які дорожні знаки ви зустрічаєте дорогою до школи?

Гра «Збери картинку»

Від кожної команди («Світлофор», «Автомобіль», «Пішохід») за допомогою лічилки обирають гравця для участі в грі. Необхідно зібрати розкидані частини картинки, щоб утворилося зображення, що відповідає назві команди.

Потім наступні гравці виконують аналогічне завдання. Перемагає та команда, гравці якої були спритнішими.

III. ЗАКЛЮЧНА ЧАСТИНА. РЕФЛЕКСІЯ

Технологія «Ромашка Блума»

«Ромашка Блума» — квітка з шести пелюсток — шість типів запитань.

Перша пелюстка (проста). Чим пасажир відрізняється від пішохода?

Друга пелюстка (уточнювальна). Чи всі повинні дотримувати Правил дорожнього руху?

Третя пелюстка (пояснювальна). Чому потрібно вивчати сигнали світлофора?

Четверта пелюстка (творча). Що змінилося б, якби зникли всі дорожні знаки?

П'ята пелюстка (оцінювальна). Чи добре, що ви вивчаєте правила безпеки на дорозі?

Шоста пелюстка (практична). Які правила безпеки на дорозі ви запам'ятали?

ДЛЯ ВЛАСНИХ НОТАТОК

УРОК 27. ДБАЙ ПРО СВОЮ БЕЗПЕКУ

Мета:

- **формування предметних компетентностей:** закріпити знання учнями безпечного переходу проїжджої частини дороги, дорожніх знаків; актуалізувати знання про дорожній рух і правила безпечної поведінки на вулицях; розвивати пізнавальні інтереси, уміння орієнтуватися на вулицях міста (села); виховувати культуру поведінки на вулицях;
- **формування ключових компетентностей:** спілкування державною (і рідною у разі відмінності) мовами; уміння навчатися впродовж життя; соціальні та громадянські компетентності.

Обладнання: «Острівець безпеки», малюнки «чоловічків», модель світлофора, кросворд, запитання до кросворда.

Тип уроку: урок формування навичок і вмінь.

Форма проведення: урок-тренінг.

Освітні галузі: мовно-літературна, соціальна і здоров'язбережувальна.

Хід уроку

I. ВСТУПНА ЧАСТИНА

1. Зворотний зв'язок

— Чи всі правила дорожнього руху ви знаєте?

2. Вправа-очікування «Острівець безпеки»

— Чого ви очікуєте від сьогоднішнього уроку? (На дошці — малюнок «острівця безпеки». Діти прикріплюють малюнки «чоловічків» зі своїми очікуваннями на «острівець».)

3. Вправа «Знайомство»

- Я хочу більше дізнатися про безпеку на дорогах, тому що...

4. Ознайомлення з правилами тренінгу

- Цінування часу (говорити коротко).
- Увічливість.
- Позитивність.
- Говорити від свого імені.
- Правило добровільної активності.
- Правило «підведеної руки».
- Зворотний зв'язок.

II. ОСНОВНА ЧАСТИНА

1. «Мозковий штурм»

— Як потрібно дбати про свою безпеку? (Учні висувують свої ідеї, обговорюють їх.)

2. Робота за підручником (с. 38)

1) Робота над загадкою.

Діти читають та відгадують загадку про пішохідний перехід.

— Чому пішохідний перехід називають «зеброю»? (Відповіді дітей.)

— Чому в загадці «зебра» назвали безпечною?

2) Поетична хвилинка.

Діти читають та аналізують вірш В. Мовчуна «Бобер і світлофор».

— На що не зважав бобер?

— На яке світло він перебігав дорогу?

— Що бобер відповідав на зауваження?

— Що сталося з бобром?

— Чи правильно поводився бобер? Що ви йому порадите? Підкажіть йому, як переходити дорогу.

3. Складання інструкції

Діти обговорюють у загальному колі та складають інструкцію з правил дорожнього руху.

ІНСТРУКЦІЯ З ПРАВИЛ ДОРОЖНЬОГО РУХУ

- Іди по тротуару тільки праворуч. Якщо немає тротуару, йди по лівому краю дороги, назустріч руху транспорту.

- Дорогу переходь у тому місці, де зазначено пішохідну доріжку або встановлено світлофор. Дорогу переходь на зелене світло.
- Коли переходиш дорогу, дивись спочатку ліворуч, потім праворуч.
- Перетинати вулицю слід прямо, а не навкоси.
- На проїжджій частині ігри суворо заборонені.
- Не виїжджай на проїжджу частину на велосипеді.

Руханка «Вогні світлофора»

На світлофорі — червоне світло! Небезпечний шлях — проходу немає! А якщо жовте світло горить,— приготуватися. Зелене спалахнуло попереду — вільний шлях — переходь.

У грі всі діти — «пішоходи». Коли «регулювальник» дорожнього руху показує на «світлофорі» жовте світло, то всі учасники шикуються у шеренгу й готуються до руху, коли «горить» зелене світло — можна ходити, бігати, стрибати; при червоному світлі — всі завмирають на місці. Хто помилився — залишає гру.

Висновок. Коли переходиш вулицю — стеж за сигналами світлофора.

4. Технологія «Два — чотири — всі разом»

— Що означає безпечний маршрут від дому до школи?

Учні індивідуально обмірковують можливі відповіді. Потім об'єднуються в пари, доповнюючи думки одне одного.

Далі діти в четвічках ухвалюють спільне рішення. Завершується робота обговоренням поставленого завдання з усім класом.

5. Комунікативна гра «Ситуація»

— Прочитайте запропоновані ситуації. Оцініть їх і запропонуйте свій варіант розв'язання.

Ситуація 1. Мама веде дитину з дитячого садка. Хлопчик бігає по одній стороні тротуару на іншу, створюючи незручності зустрічним пішоходам. Прокоментуйте ситуацію.

Ситуація 2. Мама з донькою йдуть вулицею. На протилежній стороні дівчинка побачила тата і ладна кинутися до нього. Прокоментуйте ситуацію.

Ситуація 3. Тато з дитиною йдуть тротуаром. У дитини в руках м'яч. Він вислизає з рук, котиться на дорогу. Прокоментуйте ситуацію.

6. Розгадування кросворда «Ключове слово». Робота в групах

Капітани команд отримують по 9 запитань до кросвордів. Учасники записують відповіді у клітинки кросворда. За кожну правильну відповідь команда отримує 1 бал.

Час для розгадування кросвордів — 5 хвилин. (*Питання для команд однакові.*)

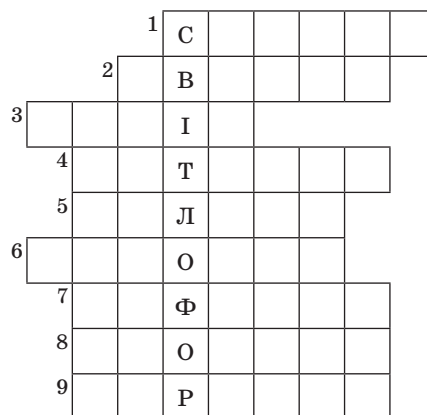

1. Знак, що подається транспортним засобом або світлофором. (*Сигнал.*)
2. Пошкодження транспортного засобу. (*Аварія.*)
3. Особа, яка кермує транспортним засобом. (*Водій.*)
4. Багатомісний автомобіль для перевезення пасажирів. (*Автобус.*)
5. Обмежений двома рядами будинків простір для їзди та ходіння. (*Вулиця.*)
6. Людина, яка йде пішки. (*Пішохід.*)

7. Тверде і гладке покриття дороги. (*Асфальт.*)
8. Пішохідна доріжка з боків вулиці. (*Тротуар.*)
9. Місце, спеціально призначене для пересування людей з однієї вулиці на іншу. (*Перехід.*)
(*Ключове слово: СВІТЛОФОР.*)

Руханка «Уважний автобус»

Діти шикуються одне за одним.

Перший учень — «водій автобуса». Він запитує, хто на якій зупинці хоче вийти. Зупинок може бути п'ять: «Квіткова», «Повітряна», «Весела», «Казкова», «Спортивна». «Автобус рухається». «Водій» періодично зупиняється й голосно оголошує зупинки. На відповідній зупинці виходять лише ті, хто повідомив про це заздалегідь. Завдання для всіх: контролювати одне одного, щоб не переплутати зупинки.

7. Гра «Перехрестя»

— Пропоную провести змагання — гру «Перехрестя». У центрі нашого класу — «перехрестя». Гра починається за сигналом — «Рух!»

«Водії» «заводять» свої «машини», «пішоходи» йдуть до перехрестя. Діти грають групами по п'ятеро з кожної команди. «Світлофор» показує свої кольори. Наприклад: «Світлофор» показує зелене світло — «водії» стоять, «пішоходи» переходять перехрестя. Потім жовте світло — всі стоять, «водії» «заводять» свої «двигуни». Червоне — «пішоходи» стоять, «водії» — йдуть. Хто помиляється, залишає гру. Переможці отримують фішки.

Грають двічі–тричі зі зміною учасників.

8. Робота над прислів'ями та приказками

Команди називають прислів'я та приказки. Виграє та команда, яка назве більше прислів'їв.

Наприклад:

- Тихіше їдеш — далі будеш.
- Їхав прямо, так потрапив у яму.
- Пічка ніжить, а доріжка вчить.
- В дорозі і батько синові товариш.
- Одному їхати — і дорога довга.
- Не хвалися від'їздом, хвалися приїздом.
- Старою дорогою легко ходити.
- Хто дороги не знає, той нехай людей питає.

9. Робота в групах. Творча вправа

I група. Намалуйте дорожній світлофор.

II група. Намалуйте світлофор для пішоходів.

Групи презентують свої роботи.

III. ЗАКЛЮЧНА ЧАСТИНА. РЕФЛЕКСІЯ

Вправа «Інтерв'ю»

— Де можна переходити дорогу? (*У місті — по пішохідному переходу, у селі — де не обмежена видимість транспорту.*)

— Як ще називають пішохідний перехід? («Зebra».)

— Що означають сигнали світлофора?

— Чи виправдалися ваші очікування? У кого здійснилися, візьміть своїх «чоловічків», вони можуть залишити «острівце безпеки». У кого не здійснилися, наступного уроку ви поставите свої запитання.

Вправа «Прощання»

Усі діти беруться за руки і кажуть: «Ми всі дбаємо про свою безпеку!».

ДЛЯ ВЛАСНИХ НОТАТОК

УРОК 28. ВИГОТОВЛЕННЯ ПІШОХІДНОЇ ЗЕБРИ З ОПАЛОГО ЛИСТЯ

Мета:

- **формування предметних компетентностей:** продовжити ознайомлення учнів з правилами дорожнього руху; учити практично застосовувати їх в різних ситуаціях; розвивати мислення, увагу, уміння орієнтуватися на вулицях міста (*села*); виховувати культуру поведінки на вулицях;
- **формування ключових компетентностей:** спілкування державною (*і рідною у разі відмінності*) мовами; уміння навчатися впродовж життя; компетентності в природничих науках і технологіях, екологічна грамотність і здорове життя.

Обладнання: опале листя, прапорці (*червоний, жовтий, зелений*), зелена, жовта, червона крейда, «Щоденники вражень», комп'ютер, відеоролик.

Тип уроку: урок застосування знань, умінь і навичок.

Форма проведення: урок серед природи.

Освітні галузі: природнича, технологічна, соціальна і здоров'язбережувальна, мовно-літературна.

Хід уроку

I. ВСТУПНА ЧАСТИНА

1. Організаційний момент

Подивилися на мене,
Посміхнулися усі:
Всі готові до роботи.
Всі бадьорі. Молодці!



2. Актуалізація опорних знань

— Чи всі правила безпеки на дорозі ви знаєте?

3. Повідомлення теми та мети уроку

— Сьогодні ми здійснимо мандрівку до осіннього парку. Але крім споглядання краси в природі, ми продовжимо вивчення правил дорожнього руху. Вирушаймо!

II. ОСНОВНА ЧАСТИНА

1. Підготовка до проведення екскурсії

1) Інструктаж з техніки безпеки.

Учні повинні:

- бути уважними під час екскурсії;
- не відволікатися самим та не відволікати інших зайвими розмовами;
- знати та виконувати правила дорожнього руху;
- знати та виконувати правила поведінки у природі;
- усвідомити правила поведінки на об'єкті екскурсії;
- чітко виконувати вказівки вчителя.

2) Вправа «Синтез думок».

Учні називають та обговорюють правила переходу дороги біля школи.

3) Перехід до місця проведення екскурсії.

2. Проведення екскурсії

Поетична хвилинка

— Послухайте вірш Н. Красоткіної «Поглянь навколо».

Поглянь навколо — чарівниця осінь
В коралях і у золоті стоїть!
Пожовкле листя і бездонна просинь,
І срібне павутиння ледь тремтить...

Іскриться сонце, але вже не жарко,
Вітрець в русявих кленах шурхотить.
У жовтім листі всі алеї парку,
А золото з дерев летить собі й летить.
Дихне вітрець, і листячко зірветься,
Щоб політати в синяві небес.
А я дивлюся — і мені здається,
Що я іду у казку, в світ чудес.



- Прислухайтесь до поради авторки — погляньте навколо.
- Чи побачили ви «золото», яке летить з дерев?

«Мозковий штурм»

- Ми маємо користь чи шкоду від опалого листя? (Учні висувують свої ідеї, обговорюють їх.)

Довідкове бюро

Корисні якості опалого листя

Перегній з листя поліпшує структуру ґрунту; ґрунт стає пухким, проникнішим для води та повітря. Створюються умови для розвитку мікрофлори і фауни, яка виконує роботу з перероблення листя та перешкоджає розвитку шкідливих для дерев організмів, які спричиняють захворювання.

Шкідливі якості опалого листя

Шкода дуже велика! Після згоряння 1 тонни рослинних залишків у повітря виділяється до 9 кг мікрочастинок диму, що містить найотрутіші речовини для людини.

3. Виготовлення пішохідної зебри з опалого листя

— Сьогодні ми спробуємо використати опале листя з користю — зробимо з нього пішохідний перехід (*зебру*).

Кожен знає перехожий:
Перехід на зебру схожий.
Й попереджувальний знак
Перехід покаже, так?
А від школи і додому
Знаєш стежечку знайому?
Бо ж водили мама й тато,
Хоч і знаків там багато.
Знає вже дитина кожна,
Як пройти безпечно можна.

Н. Красоткіна

Діти об'єднуються в групи, збирають листя та викладають його смужками, утворюючи «зебру».

Гра «Учися бути пішоходом»

Діти об'єднуються у дві команди.

Перша команда демонструє перехід дороги по створеному пішохідному переходу, обігруючи різні ситуації. Інша команда коментує виконані завдання, оцінюючи їх. Потім команди міняються місцями.

4. Практичні вправи, ігри на засвоєння правил дорожнього руху

Гра «До своїх прапорців»

Гравці об'єднуються у три групи, кожна з яких утворює коло, в центрі якого знаходиться гравець з кольоровим (*червоним, жовтим, зеленим*) прапорцем. За сигналом учителя всі, крім гравців з прапорцями, розбігаються майданчиком. За наступним сигналом діти зупиняються, присідають і заплющують очі, а гравці з прапорцями переходять на інші місця. На слова учителя: «До своїх прапорців!» діти розплющують очі та біжать до прапорців свого кольору, намагаючись швидко об'єднатися в коло. Перемагає група, яка першою утворила коло, взявшись за руки.

Комунікативна гра «Іду по доріжці»

Гравці йдуть по доріжці, називаючи на кожен крок, наприклад, назви дорожніх знаків чи правило переходу дороги. Перемагає той, хто зробив більше кроків і назвав більше знаків (*правил*).

Гра-руханка «Найшвидший»

Кожен малює коло (зеленою, жовтою, червоною крейдою) і стає у нього. Ведучий стоїть посередині майданчика. За його командою «Раз, два, три — біжи!» — діти розбігаються. Ведучий промовляє: «Раз, два, три — в світлофор біжи!» і сам прагне зайняти чие-небудь коло.

Чие коло зайняли, той стає ведучим.

Гра «Незвичайний дорожній знак»

У цій грі дітям пропонується придумати незвичайний дорожній знак.

Потрібно вибрати який-небудь із предметів навколишнього світу і спробувати перенести його властивості на дорожній знак. Можливі найфантастичніші, неймовірні варіанти. Педагог пропонує дітям вибрати який-небудь предмет живої або неживої природи (*кішка, дерево, квітка, будинок тощо*).

Учитель запитує: «Чи може незвичайний дорожній знак чимось нагадувати кішку?». Діти відповідають: «Може!» та аргументують свою відповідь.

5. Повернення до класу

Учні повертаються до класу, проходячи через створений пішохідний перехід із опалого листя, демонструючи знання Правил дорожнього руху.

III. ЗАКЛЮЧНА ЧАСТИНА. РЕФЛЕКСІЯ

Вправа «Поміркуй!»

Учитель зачитує твердження парами, учні обирають, яке з них правильне.

- Машина їде ще далеко, я встигну перебігти і перебігаю через дорогу.
- Я бачу, що машина ще далеко, але краще зачекаю і не перебігатиму.
- Перейду по пішохідному переході («зебри»), коли буду впевнений, що машини зупинилися.
- На пішохідному переході («зебра») перевагу мають пішоходи, тому я буду відразу йти.
- На вулиці снігові замети, і я беру санчата, щоб спускатися з гірки. Хоча гірка виходить на дорогу, але машини там дуже рідко їздять, тому я буду спускатися з неї.
- Нанесло багато снігу, і я беру санчата, але не йду на гірку, яка веде на дорогу, бо там, хоч і дуже рідко, але їздять машини.
- Беру ковзани і буду кататися по дорозі. Вона слизька і рівна, а машин майже немає.
- Беру ковзани і йду на каток.

Перегляд відеоролика «Пішохідний перехід» <https://youtu.be/Ompdyg0Ob1k>

— Пропоную переглянути «Абетку безпеки на дорозі тітоньки Сови».

— Що для вас було знайомим?

— Що нового ви дізналися?

Робота у «Щоденнику вражень»

Діти створюють піктограми, малюнки до теми «Безпека на дорозі».



ДЛЯ ВЛАСНИХ НОТАТОК

УРОК 29. ЯК ДІЯТИ, КОГО КЛИКАТИ НА ДОПОМОГУ

Мета:

- **формування предметних компетентностей:** допомогти дітям засвоїти правила безпечної поведінки; учити учнів звертатися до людей по допомогу, якщо заблукав чи загубився; спонукати до виконання правил поведінки в цій ситуації; закріпити в пам'яті номери телефонів екстрених служб; розвивати вміння правильно діяти в надзвичайних ситуаціях, навички самодисципліни, організованості, впевненості в своїх силах; виховувати обачність, уважність та пильність, відповідальність за свої дії, бажання піклуватися про себе та своє здоров'я;
- **формування ключових компетентностей:** спілкування державною (і рідною у разі відмінності) мовами; вміння навчатися впродовж життя; соціальні та громадянські компетентності.

Обладнання: малюнок гори, клейкі папірці, скринька, картки із зображенням безпечних та небезпечних предметів, комп'ютер, мультфільм, будиночок з віконцями, картки.

Тип уроку: урок формування вмінь і навичок.

Форма проведення: урок-тренінг.

Освітні галузі: соціальна і здоров'язбережувальна, мовно-літературна.

Хід уроку

I. ВСТУПНА ЧАСТИНА

Зворотний зв'язок

— Про що ми говорили попереднього уроку?

Учитель вислуховує відповіді учнів, підсумовує: «Попереднього уроку ми говорили про правила безпеки на дорозі».

Повідомлення теми та мети уроку

— Цей урок також присвячений безпечній поведінці. Сьогодні ви дізнаєтеся, до кого звертатися в разі виникнення небезпечних ситуацій.

Вправа «Мені у житті щастить»

Усі утворюють коло. Учитель пропонує учням розповісти про ті випадки у їхньому житті, коли їм щастило у складних ситуаціях. Почати розповідь слід словами: «Мені у житті щастить...»

Вправа-очікування «Гора»

Учитель малює на аркуші паперу гору, а очікування учні записують на клейких папірцях, які розміщують біля підніжжя гори.

Повторення правил тренінгу

- Цінування часу (*говорити коротко*).
- Увічливість.
- Позитивність.
- Говорити від свого імені.
- Правило добровільної активності.
- Правило «підведеної руки».
- Зворотний зв'язок.

II. ОСНОВНА ЧАСТИНА

Словникова робота

— Що таке небезпечна ситуація? (*Відповіді дітей.*)

Небезпечна ситуація — це загроза для життя і здоров'я людини.

Стратегія «Асоціативний куц»

— Що належить до небезпечних ситуацій?

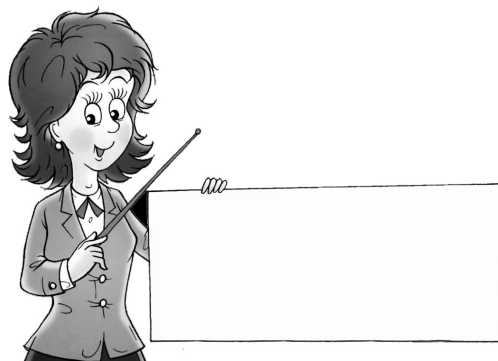

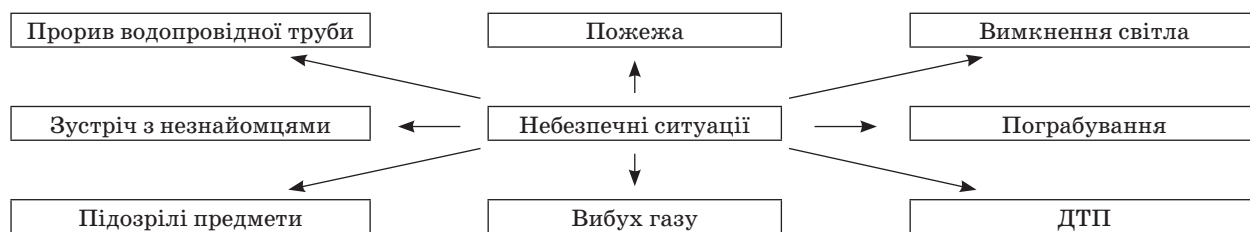

Робота за підручником (с. 39). Робота в парах

— Розгляньте малюнки. Обговоріть у парах зображені ситуації.

Учні, за бажанням, висловлюють свої думки.

Наприклад:

— Якщо ти не пам'ятаєш своєї адреси. (*Звернися до поліцейського, залишайся на тому місці, де був (була) з мамою.*)

— Якщо незнайомці пропонують підвезти тебе. (*Ніколи не можна сідати у машину до незнайомих.*)

— Якщо в тебе відібрали мобільний телефон. (*Клич на допомогу, скажи про це дорослим.*)

— Якщо називаються знайомими твоїх батьків і хочуть зайти до тебе додому. (*Нікому не відчиняй двері, коли ти сам удома.*)

— Якщо тебе пригощають цукерками або запрошують у гості, щоб погратися з песиком. (*Не бери жодних подарунків від незнайомих, відмовся від запрошення у гості.*)

— До кого слід звернутися у випадках, зображених на малюнках?

Висновок. У разі виникнення небезпечної ситуації головне — не розгубитися, а діяти! А щоб не бути винуватцями небезпечних ситуацій, слід бути обачними та обережними.

Фізкультхвилинка

Складання пам'ятки

— Про які правила потрібно пам'ятати тим, хто опинився в небезпечній ситуації? Як діяти?

1. Оціни рівень безпеки. Якщо ситуація загрожує твоєму життю, часу на роздуми немає, дій негайно.
2. Якщо загрози життю немає, спочатку заспокойся.
3. Якщо сам упораєшся із ситуацією, склади план дій і виконуй його.
4. Якщо тобі потрібна допомога, звернися до рятувальних служб, учителя, родичів, сусідів, перехожих.
5. Якщо допомога не надходить, не втрачай надії, ситуація може змінитися на краще наступної миті.

Гра «Скринька безпеки»

Мета: закріпити знання про небезпечні предмети та способи поводження з ними; розвивати мислення та увагу; виховувати відповідальне ставлення до свого життя та життя оточуючих.

Обладнання: виготовлена з картону скринька з підписом «Скринька безпеки», картки із зображенням безпечних та небезпечних предметів.

На столі розміщено «Скриньку безпеки» та картки з малюнками безпечних і небезпечних предметів. Ведучий пропонує дитині обрати по одній картці з безпечним і небезпечним предметом та обґрунтувати свій вибір, відповівши на запитання ведучого. Після обговорення відповіді дитини, вона кладе картки до «Скриньки безпеки».

Орієнтовні запитання:

— Чому ти вважаєш цю річ безпечною?

— Чому ти вважаєш цю річ небезпечною?

— Як часто ти граєшся з цією річчю?

— Чи дозволяють батьки тобі гратися з цією річчю?

— Які правила необхідно виконувати під час користування цією річчю?

Перегляд мультфільму (<https://youtu.be/6uK2iCAtK2E>)

Учні переглядають мультфільм «Увага! Небезпеки!» із серії «Уроки тітоньки Софи», аналізують зміст.

«Швидка допомога»

Мета: закріпити у дітей знання і практичні вміння з надання першої допомоги.

Обладнання: картинки із зображенням медичного приладдя (*термометр, бинт, зеленка*).

Учитель обіграє з дітьми ситуацію, коли людина порізала руку, ногу, забила коліно, лікоть, підвищилася температура, захворіло горло, потрапила смітинка в око, пішла носом кров. Щодо кожної ситуації відпрацьовують послідовність дій.

Технологія «Крісло автора»

— До кого можна звернутися по допомогу, якщо ви загубилися у магазині (*музеї, кінотеатрі, на вулиці*)?

Висновок. Якщо ви загубилися, зверніться по допомогу до людей на робочому місці (*продавець, екскурсовод, поліцейський, охоронець*).

Руханка «Я загубився»

Я один раз загубився.	(Зображують переляк.)
Тільки швидко здогадався.	(Злегка торкаються чола.)
Подивився туди-сюди я —	(Виконують повороти.)
Нема мами, ось біда.	(Розводять руки.)
Побіг праворуч я —	(Біг на місці.)
Мама не знайшлася моя.	(Розводять руки.)
Побіг ліворуч я —	(Біг на місці.)
Мама не знайшлася моя.	(Розводять руки.)
Обернувся я кругами	(Виконують повороти кругом.)
Може, десь побачу маму.	(Руку підносять до чола.)
Ні, я вирішив стояти	(Крокують на місці.)
І на місці маму чекати.	(Зупиняються.)
Мама швиденько прийде	
І мене забере.	

Дидактична гра «Ми кличемо на допомогу»

Мета: закріпити знання дітей про ситуації, що можуть призвести до виникнення небезпеки, і знання про те, до якої служби можна звернутися в разі певної небезпеки.

Обладнання: будиночок з віконцями; картки із зображенням ситуацій, що потребують виклику служб «101», «102», «103».

Дітям показують номер телефону певної служби, а вони повинні відібрати картки відповідно цього номеру і вставити їх у віконечка.

III. ЗАКЛЮЧНА ЧАСТИНА. РЕФЛЕКСІЯ

Зворотний зв'язок

- Яких правил слід дотримувати у небезпечних ситуаціях?
- До кого слід звертатися у разі небезпеки?
- Що потрібно робити, щоб не потрапляти у небезпечну ситуацію?

Вправа «Очікування»

Закінчивши тренінг, учні аналізують, які сподівання справдилися, і переносять їх на вершину «гори».

Вправа «Відкритий мікрофон»

Учитель пропонує учням по черзі сказати, що їм найбільше сподобалося чи найбільше здивувало на цьому занятті.

ДЛЯ ВЛАСНИХ НОТАТОК

УРОК 30. ЧИМ Я ПІЗНАЮ СВІТ

Мета:

- **формування предметних компетентностей:** формувати вміння бачити і сприймати навколишній світ; збагачувати уявлення дітей про самих себе; закріпити вміння ставити запитання та шукати на них відповідь; розвивати вміння спостерігати, співставляти, порівнювати; виховувати кмітливість, інтерес до пізнання природи;
- **формування ключових компетентностей:** спілкування державною (і рідною у разі відмінності) мовами; уміння навчатися впродовж життя; соціальні та громадянські компетентності; інформаційно-цифрова компетентність.

Обладнання: комп'ютер, відеоролик, предметні малюнки, м'яч, аркуші паперу, кольорові олівці, декорації, маски.

Тип уроку: урок застосування знань, умінь і навичок.

Освітні галузі: соціальна і здоров'язбережувальна, мовно-літературна, інформатична.

Хід уроку

I. ВСТУПНА ЧАСТИНА

1. Організаційний момент

2. Актуалізація знань учнів

— Чи були ви допитливими дошкільниками?

— Про що найчастіше запитували батьків?

3. Повідомлення теми та мети уроку

На дошці — малюнок двох яблук на гілці.

— Чим відрізняються ці яблука? (*Розміром, формою, кольором.*)

— Сьогодні на уроці ми продовжимо вивчати, як людина пізнає світ.

II. ОСНОВНА ЧАСТИНА

1. Пізнавальні вправи

1) *Словникова робота.*

Навколишній світ — усе, що нас оточує.

— Наведіть приклади об'єктів навколишнього світу.

2) *Перегляд відеоролика (https://youtu.be/kBhZ_ZynnV4).*

Учні переглядають відео «Що таке навколишній світ?», обговорюють побачене.

3) *Обговорення в загальному колі.*

— Людина змалечку пізнає навколишній світ.

— Чи знаєте ви, з яких слів починалися ваші перші запитання?

— Чи були ви допитливими?

— Розгляньте малюнки. Запропонуйте запитання до кожного фото.

«Мозковий штурм»

— Як і де шукати відповіді на запитання?

Учні висловлюють свої міркування, наводячи приклади запитань.

Наприклад:

— Можна запитати маму. Де працює наша бабуся?

— Можна запитати вчителя. Чому ластівка відлітає у теплі краї?

— Можна запитати подругу (*друга*). Як грати у цю гру?

— Можна скористатися книгою: прочитати, розглянути ілюстрації.

— Можна скористатися Інтернетом. З допомогою батьків (*старших брата чи сестри*) ввести запитання у пошукову систему.

Висновок. Людина пізнає навколишній світ, отримуючи відповіді на запитання.

Комунікативна гра «Смішні запитання — дотепні відповіді»

Обладнання: м'яч.

Обирають ведучого. Гравці оточують його. Ведучий кидає м'яч комусь із гравців і ставить яке-небудь смішне запитання. Гравець, який отримав м'яч, повинен швидко й дотепно відповісти на нього і відразу ж кинути м'яч назад. Якщо він не встиг відповісти вчасно і відразу ж перекинути м'яч, то залишає гру. Гра триває до тих пір, поки в ній не залишиться останній учасник — переможець.

Смішні запитання можуть бути різноманітними. Наприклад, ведучий запитує: «Чому в собаки чотири ноги?». Гравець може відповісти: «Тому що на двох він би не зміг швидко бігати». Чи ведучий запитує: «Чому квіти не ростуть на Північному полюсі?». Гравець може відповісти: «Тому що там їх ніхто не садить».

2. Тренувальні вправи

Гра «Що змінилося?»

На набірне полотно виставляють предметні малюнки. За сигналом «День — ніч» учні заплющують та розплющують очі. Учитель змінює порядок, кількість предметів і запитує, що змінилося.

Гра «Хто краще чує»

Учитель пропонує дітям заплющити очі, зосередитися і намагатися запам'ятати всі звуки, які вони почують протягом однієї хвилини. Потім учні розплющують очі та називають все, що вони почули. Перемагає той, хто почув більше звуків.

Розвивальна гра «Загадай-но!»

Обладнання: аркуші паперу, кольорові олівці.

Учитель загадує дітям кілька загадок. Краще, якщо їхньою темою будуть предмети, з якими учні зустрічаються щодня і які їм знайомі (*наприклад, шкільне приладдя: ручка, олівець, книжка, гумка тощо; або елементи природи: місяць, сонце, небо, квіти, річка і т. ін.*). Коли діти відгадають, педагог пропонує їм намалювати предмети, що були загадані.

Мовна гра «Допитливий»

Усі відповіді містять звук [т].

- У назвах якого посуду є звук [т]? (*Тарілка, каструля, салатниця.*)
- У назвах якого взуття є звук [т]? (*Туфлі, чобітки, тапочки.*)
- У назвах яких тварин є звук [т]? (*Тигр, бегемот, кіт.*)
- У назвах яких овочів є звук [т]? (*Капуста, салат, пастернак.*)
- У назвах яких дерев є звук [т]? (*Тополя, тис.*)

Робота за малюнками

— Розгляньте малюнки. Як діти пізнають світ за допомогою діяльності?

Учні об'єднуються у групи, готують розповідь про те, яку інформацію вони можуть отримати:

I група — з допомогою учителя;

II група — з допомогою батьків;

III група — з допомогою Інтернету;

IV група — за допомогою спостережень.

Руханка «Дружні долоньки»

Діти шикуються у шеренгу одне за одним. Педагог стає до них обличчям і простягає перед собою руки долоньями вгору. Учитель називає якийсь з вивчених дітьми звуків (*або певне слово*). Дитина пригадує та називає слово з цим звуком (*або плескає в долоні стільки разів, скільки складів у запропонованому слові, водночас їх промовляючи*), після чого вдаряє своїми долоньками по долонях педагога та перебігає в кінець шеренги.

3. Творчі вправи

Робота в групах. Вправа «Фантазування»

Учитель об'єднує дітей у групи і дає завдання: придумати жартівливі історії про те, як продукти змінили смак.

Наприклад:

- Чому корова почала давати солоне молоко?

- Чому лимон виріс солодким?
- Чому огірок виріс кислим?
- Чому перець став прісним?
- Чому в яблука з'явився смак перцю?

Висновок. Смак — один зі способів пізнання світу. Він робить можливим отримання задоволення від їжі. Це відчуття дане людині для захисту. Воно застерігає від уживання їжі, що може бути небезпечною для організму.

Театралізована гра «Як горобцеві захотілося дізнатися, куди заходить сонце» (за твором В. Сухомлинського, інсценізація Л. Калуської)

Декорації: ліс, поле.

Дійові особи: Ведуча, Горобчик, Соняшник, Сонечко.

Ведуча. Сховалося сонце за обрій. Почервоніло небо. Сидить у гнізді цікавий Горобець. Дивиться на червоне небо і думає: «Куди поділося Сонце? Полечу, дізнаюсь». Пурхнув із гнізда й полетів. Пролетів село, пролетів поле, ось уже й ліс. Пролетів ліс — знову поле. А Сонця не видно. Знесилився Горобець, упав на землю. Віддихався, підвів голову. Бачить, навколо соняшники квітнуть, повернули свої квітучі голівки на захід. Побачив один Соняшник Горобця та й питає...

Соняшник. Куди це ти летиш, Горобче, адже ніч надворі?

Горобець. Хочу дізнатись, куди зайшло Сонце.

Соняшник (усміхаючись). Почекай до ранку. Я розбуджу тебе, коли Сонце зійде. Ти й запитаєш, куди воно заходить.

Ведуча. Заснув Горобець під головатим соняшником. Ось уже й Сонечко показалося з-за обрію. Розбудив Соняшник Горобця.

Соняшник. Прокидайся, прокидайся, Горобче! Сонечко вже на небі.

Горобець. Спасибі, Соняшнику, що розбудив, а то б Сонечко проспав. Сонечку, скажи-но, куди на ніч ти заходиш?

Сонце (сміючись). Уночі я спочиваю за далекими горами й синіми морями. Не лети до мене, Горобчику, бо ніколи не долетиш!

Перегляд відеоролика (<https://youtu.be/Z5bM2y5jrkM>)

Учні переглядають відео «Як людина пізнає світ?», аналізують побачене.

Хвилинка-веселинка

КМІТЛИВИЙ АНДРУСЬ

— Андрусю, скільки в тебе пальчиків на руках? — питає Оля.

— Знаю, — відповів Андрусь.

— Скажи.

— Стільки ж, як і в тебе.

— Діти, як би ви відповіли на це запитання? (*Десять пальців.*)

III. ЗАКЛЮЧНА ЧАСТИНА. РЕФЛЕКСІЯ

Технологія «Ромашка Блума»

«Ромашка Блума» — квітка з шести пелюсток — шість типів запитань.

Перша пелюстка (проста). Де можна шукати відповіді на запитання?

Друга пелюстка (уточнювальна). Чи варто часто ставити запитання?

Третя пелюстка (пояснювальна). Чому діти повинні бути допитливими?

Четверта пелюстка (творча). Як ви можете розвивати свої творчі здібності?

П'ята пелюстка (оцінювальна). Чи добре, що ваша діяльність сприяє пізнанню довкілля?

Шоста пелюстка (практична). Які види діяльності допомагають пізнавати світ?

ДЛЯ ВЛАСНИХ НОТАТОК

УРОК 31. ПРО ЩО ДІЗНАЮСЬ НА ДОТИК

Мета:

- **формування предметних компетентностей:** розширити знання учнів про власний організм, зокрема про шкіру як захисний орган м'язової системи; закріпити правила особистої гігієни, піклування про чистоту тіла, одягу; розвивати вміння володіти найпростішими гігієнічними навичками самообслуговування; виховувати бажання піклуватися про здоров'я своєї шкіри;
- **формування ключових компетентностей:** спілкування державною (і рідною у разі відмінності) мовами; уміння навчатися впродовж життя; соціальні та громадянські компетентності.

Обладнання: скринька з предметами, рукавиці, мішечок з тактильними кришечками, шматочки тканини, фотопапір, фольга, склянки з водою, торбинка з геометричними фігурами.

Тип уроку: урок засвоєння нових знань.

Освітні галузі: соціальна і здоров'язбережувальна, мовно-літературна, природнича.

Хід уроку

I. ВСТУПНА ЧАСТИНА

1. Організаційний момент

Холодно зараз в лісах і лугах.
Холодно зайчикам, лискам, птахам.

Затишно, тепло в класі у нас.
Доброго дня вам, вітаю я вас!

2. Актуалізація опорних знань

1) «Мозковий штурм».

— Як ми дізналися, що в лісі холодно, а в класі — тепло?
(Учні висловлюють свої думки.)

2) Гра «Дізнайся, що в скрині».

Двоє учнів упізнають предмет на дотик у рукавицях, а інші двоє — руками.

- Помацай, що у скрині.
- Опиши предмет.
- Що відчуваєш?
- Назви предмет.

Свої висновки щодо предмета озвучують, називають його ознаки.

— Що допомогло правильно пізнати предмет? (*Пальці, шкіра на пальцях.*)

3. Повідомлення теми та мети уроку

— Чи здогадувались ви, що пальчики — наші помічники у навчанні та пізнанні навколишнього світу?

- Що, на вашу думку, ми можемо пізнати на дотик?
- Саме це нам потрібно буде сьогодні з'ясувати.

II. ОСНОВНА ЧАСТИНА

1. Вивчення нового матеріалу

Повідомлення про шкіру

— Шкірою ми можемо відчувати холод або тепло, подих вітру, укол, удар і робити висновок — що добре, а що небезпечно. Цієї властивості шкірі надають нервові закінчення, що в ній містяться. Шкіра, так само як і кістки, міцна й пружна. Цьому вона завдячує речовині кератину, завдяки якому шкіра не рветься і не сповзає.

Шкіра покриває все наше тіло. З-поміж людських органів шкіра посідає перше місце за величиною.

У шкірі міститься пігмент меланін, від кількості якого в організмі залежить, якого кольору шкіра. За невеликої кількості меланіну людина має світлу шкіру, а велика кількість надає темного кольору шкірі.

«Асоціативний куц»

— Що ми відчуваємо на дотик? Додайте власні асоціації до слова «шкіра».

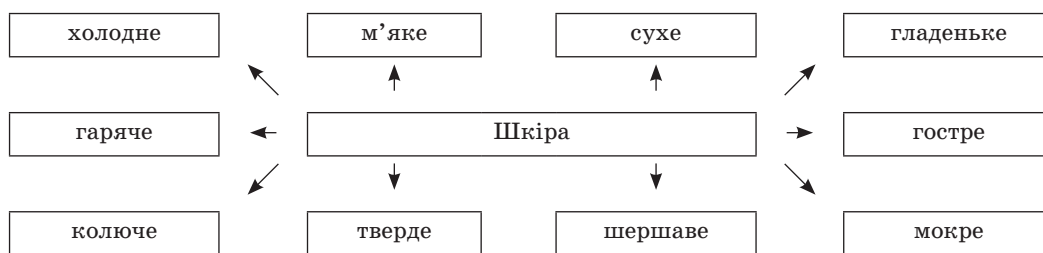

Висновок. Ми відчуваємо за допомогою шкіри. Шкіра — орган дотику. За допомогою шкіри ми отримуємо інформацію.

Дидактична гра «Чарівний мішечок з тактильними кришечками»

— Діти, візьміть на столику по одній тактильній кришечці. Пальчиками «обстежте» її та розкажіть про свої відчуття. Яка кришечка на дотик: м'яка, тверда, пухнаста, шершава тощо?

Наприклад: «У мене кришечка на дотик м'яка, пухнаста». (Дитина називає, що буває м'яким і пухнастим.)

— А тепер по черзі підійдіть до чарівного мішечка, опустіть руку і знайдіть пару до своєї кришечки.

Висновок. Отже, за допомогою рук, пальців і шкіри ми можемо перевірити предмети на дотик. У шкірі є багато нервових закінчень, завдяки яким людина відчуває холод, тепло, біль, дотик. Вона відчуває, м'який чи твердий предмет, тощо.

Малюнковий скрайбінг

Учитель розповідає учням про функції шкіри людини, супроводжуючи свою розповідь малюнками.

— Які саме функції виконує шкіра? Навіщо вона нам дана природою? (Цей орган захищає наше внутрішнє тіло від сонячних опіків, мікробів, ударів. Шкіра допомагає нам в охолодженні тіла в спеку; збереженні тепла в холодну пору; відчутті болю або лоскоту. Наша шкіра дихає: впускає кисень і виділяє вуглекислий газ; виводить токсичні та надлишкові продукти (ліки, солі, води).)

Робота за підручником (с. 40–41)

1) Відгадування загадки.

Учитель читає загадку (с. 40) про руки, діти відгадують її.

2) Вправа «Встанови відповідність».

Учитель читає правило «Коли я мию руки», діти шукають відповідний малюнок у підручнику (с. 41).

Фізкультхвилинка «Долоні»

— Де ваші долоні? —

(Діти показують руки, стискають кулачки.)

— Тут-тут-тут!

(Розтуляють кулачки і показують пальчики в русі.)

А в долонях пальчики живуть.

Працювали пальчики —

Не лінувалися:

Ліпили, ліпили, малювали,

(Імітують ліплення, малювання, будівництво.)

Будували, будували —

Зупинилися.

А потім, а потім,

(Повільно опускають руки на парту.)

Стомилися.

2. Тренувальні вправи

Гра «Впізнай за описом» (підручник, с. 41)

Учитель по черзі підходить до учнів із торбинкою з різними предметами. Учень, перш ніж дістати предмет, описує його, щоб інші діти відгадали.

Гра «Тактильне лото»

Учитель готує маленькі шматочки з різних матеріалів — кількох тканин (*шерсть, шовк, шкіра, замша, хутро*), картону, фактурного паперу, фотопаперу, фольги. Кожного виду повинно бути по 2 примірники. Спочатку дитині дають помацати кожен шматочок, потримати в руках, зібгати. Потім дитина має дібрати парний шматочок навпомацки.

Дослідницька робота

- Дослід 1
 - Розглянь шкіру своєї руки.
 - Доторкнись до неї, потягни.
 - Яка вона?
 - Зігни та розігни пальці, руки в ліктях.
 - Чи заважає шкіра рухатися?

Висновок. Шкіра м'яка, гладенька, пружна, еластична. Завдяки таким властивостям вона не заважає людині рухатися і є надійним захисником внутрішніх органів.

- Дослід 2
 - Як дізнатися, тепла чи холодна рідина в склянці?
 - Що ще можна відчутти на дотик?

Висновок. Шкіра пронизана нервовими закінченнями, тому ми відчуваємо тепло, холод, біль. Шкіра — орган чуття.

Гра «Хто точніше?»

— Розгляньте малюнки. Що ми сприймаємо за допомогою дотику? (*Форму.*)

На столі вчитель розкладає геометричні фігури. Такі самі фігурки є у торбинці. Дитині показують будь-яку фігурку, а вона таку саму витягає з торбинки.

Технологія «Два — чотири — всі разом»

- Розгляньте малюнки (*підручник, с. 40*). Що колюче? Що гладеньке?
- Додайте свої приклади колючих і гладеньких на дотик предметів.

Організація роботи:

- Учитель ставить учням запитання для обговорення.
- Учні об'єднуються у пари з метою взаємообговорення своїх ідей.
- Пари об'єднуються в четвірки, обговорюють попередньо досягнуті рішення щодо поставленого запитання.
- Четвірки об'єднуються в більші групи або обговорюють поставлене запитання з усім класом.

Психологічна гра «Дружні долоньки»

Гру проводять у парах, сидячи за столом обличчям одне до одного.

- Підняти ручки вгору — молодці.
- Плеснути долоньками одне одного.
- Покласти долоньки на стіл.
- Накрити долоньками руки одне одного.
- Поаплодувати собі та друзям.

3. Творчі вправи

Вправа «Відгадай!»

Діти об'єднуються в пари. Один в парі заплющує очі, а інший на його руці пише пальчиком будь-яку літеру або цифру. Завдання дитини: відгадати, що «записано» на руці. Потім пари міняються місцями. (*Таку саму вправу можна провести із написанням літер на спині.*)

Технологія «Сітка Елвермана»

— Організуйте дискусію в класі, обговоріть проблему. (*Кожен учень робить свій висновок щодо поставленої учителем проблеми.*)

Так	Проблема	Ні
	Людям потрібні обійми.	

Рубрика «Чи можна так робити?»

Учні розглядають малюнки у підручнику (с. 41), висловлюють свої думки, аналізуючи дії дітей.

Технологія «Крісло автора»

Учні, за бажанням, розповідають про свій досвід із теми «Як я дотримую гігієни» та в загальному колі складають поради лікаря «Вода».

- Раз на тиждень ретельно мий усе тіло;
- уранці, після сну, мий руки, обличчя, шию, вуха;
- щодня мий ноги і руки перед сном;
- обов'язково мий руки після прибирання, туалету, ігор, прогулянки, спілкування з тваринами, роботи на грядці, поїздки у транспорті.

III. ЗАКЛЮЧНА ЧАСТИНА. РЕФЛЕКСІЯ

Технологія «Незакінчені речення»

- Шкіра захищає... (наш організм).
- Шкіра зберігає... (в організмі воду).
- Шкіра регулює... (температуру тіла).
- Шкіра бере участь... (у дотику).
- Шкіра не пропускає... (в організм бактерій).
- Шкіра допомагає... (легеням дихати).

Вправа «Потік добра»

Що за диво-чудеса!
Раз — рука і два — рука.
Ось долонька ліва,
Ось долонька права,
І скажу вам, рідні,
Руки всім потрібні!

— Навіщо нам потрібні руки?

— Що ми можемо відчувати руками? Візьміть одне одного за руки. Що ви відчуваєте? (Тепло.) Ось які чутливі у нас кінчики пальців!



— Подаруйте одне одному «теплі» слова.

ДЛЯ ВЛАСНИХ НОТАТОК

УРОК 32. ЧИМ Я БАЧУ

Мета:

- **формування предметних компетентностей:** поглибити знання учнів про орган зору — очі; учити берегти та правильно доглядати за очима; розвивати зв'язне мовлення учнів, спостережливість, мислення; виховувати бажання дотримувати правил гігієни (*догляд за очима*);
- **формування ключових компетентностей:** спілкування державною (*і рідною у разі відмінності*) мовами; уміння навчатися впродовж життя; соціальні та громадянські компетентності.

Обладнання: малюнок сонечка, промінчики із завданнями, пам'ятка «Гімнастика для очей», ілюстрації, предметні малюнки, м'ячик, сигнальні картки, дзеркало, картки з літерами, малюнки круга, кольорові олівці, малюнки лабіринтів, набірне полотно.

Тип уроку: урок формування вмінь і навичок.

Освітні галузі: соціальна і здоров'язбережувальна, мовно-літературна.

Хід уроку

I. ВСТУПНА ЧАСТИНА

1. Організаційний момент

Сонечко, сонечко,
Визирни в віконечко!
Завітай на наш урок,
Щоб цікаво ж нам було.



2. Актуалізація опорних знань

Відгадування загадок

- Круглі озерця, які ніколи не замерзнуть. (*Очі.*)
- Два віконця маємо, добре про них дбаємо. (*Очі.*)
- Маленьке, кругленьке, а весь світ бачить. (*Око.*)
- Два брати через гору живуть, та ніколи один до одного в гості не ходять. (*Очі.*)

3. Повідомлення теми та мети уроку

— Сонечко принесло нам на своїх промінчиках завдання.

- Розширити свої знання про органи зору, їхнє призначення для загального здоров'я.
- Навчитися дотримувати правил гігієни зору.

4. Мотивація навчальної діяльності учнів

— Як ви вважаєте, хто з тварин має найгостріший зір? Як ви розумієте вираз «гострий зір»?

— Добре відомо, що найгостріший зір — в орла. Він літає на значній висоті й з-за хмар видивляється свою здобич на землі. (*Демонстрування ілюстрації.*) Уночі найкраще бачить сова. Вона легко відшукає мишу в темряві. (*Демонстрування ілюстрації.*) Людина не така гострозора, як ці птахи, але пізнає навколишній світ за допомогою зору.

«Мозковий штурм»

— Чи можна назвати очі головними помічниками людини? Доведіть.

II. ОСНОВНА ЧАСТИНА

1. Вивчення нового матеріалу

Робота за підручником (с. 42)

1) Відгадування загадки.

Учитель читає загадку про очі, діти відгадують.

2) Вправа «Що змінилося?».

- Ми бачимо усі видимі предмети, що нас оточують. Розгляньте малюнки у підручнику.
- Який дослід провели діти з учителем?

— Чи можемо ми дізнатися про те, що змінилося у класі, із заплющеними очима?

— Нумо перевіримо.

(Кілька дітей роблять спробу відгадати зміни у класі із заплющеними очима.)

Висновок. Людина може бачити тільки із розплющеними очима.

Робота в парах

— Промінчик підготував завдання: погляньте уважно одне на одного і спробуйте описати очі свого сусіда.

Практична робота

- 1) Заплющте очі. Уявіть, що об'єктив фотоапарата закритий. Він чекає, коли натиснуть кнопку. Я натискаю на кнопку фотоапарата. Розплющте очі. Що ви бачите? *(Відповіді учнів.)*
- 2) Погляньте в дзеркало і підведіть брови. Вони охороняють очі, коли з лоба тече піт. Тепер, дивлячись у дзеркало, поступово заплющуйте очі. Покліпайте повіками. Навіщо потрібні вії та повіки?
- 3) Погляньте ще раз у дзеркало. Що ви помітили посередині ока? *(Темну цяточку.)* Це зіниця ока. Вона є найголовнішою в органі зору, адже крізь неї промені світла потрапляють усередину ока й «малюють» усе, що ми бачимо.

Робота з картками-пам'ятками

На парті в кожного учня — пам'ятка «Гімнастика для очей».

— Уважно перегляньте запропоновані вправи. Навіщо, на вашу думку, потрібно робити зарядку для очей?

— Правильно, від щоденної гімнастики зміцняться не лише м'язи тіла, але й очі.

— Виконайте, стоячи біля парт, комплекс вправ для очей.

ГІМНАСТИКА ДЛЯ ОЧЕЙ

1. Замруж щосили очі, а потім розплющ їх. Повтори 4–6 разів.
2. Погладжуй упродовж 1 хв повіки кінчиками *(подушечками)* пальців.
3. Роби колові рухи очима: ліворуч — вгору — праворуч — вниз. Повтори 10 разів.
4. Витягни вперед руку. Стеж поглядом за подушечкою пальця, повільно наближаючи його до носа, а потім — так само повільно відводячи назад. Повтори 5 разів.
5. Подивись у вікно, знайди найдалшу точку і затримай на ній погляд упродовж 1 хв.

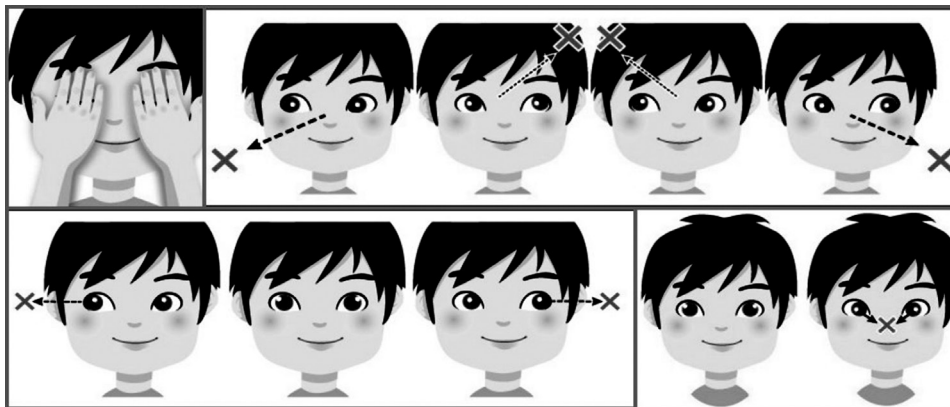

Руханка «Що я бачу»

Учень-ведучий вигукує: «Кругле!». Діти повинні підбігти до круглого предмета. Далі можна називати інші ознаки предметів, до яких слід підбігти. *Наприклад:* прямокутне, дерев'яне, металеве, певного кольору тощо.

2. Самостійне застосування учнями знань у стандартних ситуаціях

Гра «Уяви»

— Зараз пограймо у гру. Заплющте очі та ще й затуліть їх долоньками, щоб нічого нічого не було видно, і без мого сигналу не розплющуйте. Чи бачите ви, що я зараз роблю? А чи бачите, що я тримаю в руках? Я вам підкажу: стою біля дверей і тримаю в руках м'ячика. Маленький він чи великий?

Якого кольору? Розплющте очі. Який м'ячик — великий чи маленький? Якого ж він кольору? Чому ви не змогли мені відповісти на запитання із заплющеними очима? Чи цікаво нічого не бачити? Чи приємно це? Отже, щоб нам було цікаво жити, ми могли бачити все, що нас оточує, потрібно берегти свої очі, піклуватися про них, не завдавати їм шкоди. З'ясуймо, що корисно для наших очей, а що діє на них шкідливо.

Гра «Шкідливо — корисно»

(Діти відповідають за допомогою сигнальних карток: зелена картка — корисно, червона — шкідливо.)

- Чи корисно для очей довго дивитися телевізор і сидіти близько біля екрана?
- Довго грати у комп'ютерні ігри?
- Чи корисно їсти моркву і пити морквяний сік?
- Читати, якщо в кімнаті недостатньо світла?
- Їсти овочі, фрукти, горішки, рибу, м'ясо, сир, пити кефір, молоко, сік?
- Схиляти голівку дуже низько над зошитом чи книжкою?
- Чи корисно робити зарядку для очей?

Вправа на уяву «Я був (була) на річці...»

Учні по черзі беруть картки з літерами і кажуть: «Я був (була) на річці і бачив...». Кожен гравець повинен назвати що-небудь, що починається з літери на його картці. Наприклад, на літеру *К* можна назвати *карася, камінці, кущі, катамаран, катер* тощо.

Вправа «Пошук спільного»

— Доберіть спільні ознаки.

Око, скло — ... (*окуляри*).

Сонце, скло — ... (*сонцезахисні окуляри*).

Око, пригода — ... (*фільм, сон*).

Пил, вії — ... (*око*).

Музична фізкультхвилинка для очей «Веселі розваги» (<https://youtu.be/WfzhH8ul10Y>)

Гра «Хто уважніший?»

— Присядьте ті, у кого очі сірі.

— Підведіться ті, у кого очі блакитні.

— Погладьте себе по голові ті, у кого очі зелені.

— Підстрибніть ті, у кого очі карі.

3. Творче перенесення знань і навичок у нові ситуації

Творча вправа «Оживи круг!»

Перед кожною дитиною на парті лежить круг.

— Круг оживе, якщо ви намалюєте в ньому очі! (*Діти, за бажанням, демонструють свої роботи.*)

Математична хвилинка

Учитель читає вірш «Якого кольору?» В. Тименко (*підручник, с. 42*), діти рахують, скільки кольорів назвав Пензлик.

Корекційна гра «Лабіринт»

Діти допомагають казковим героям вийти з лабіринтів.

— Чи змогли б ми без зору допомогти казковим героям? (*Можна позмагатися, хто виконає завдання першим.*)

Розвивальна гра «Що зайве?» (розмір предметів)

Мета: учити дітей визначати зайвий предмет за розміром; розвивати логічне мислення, уважність.

Обладнання: предмети різного розміру (*великі кола, квадрати, маленький трикутник; маленькі метелики, квіточки та велика ялинка*).

— Ведмедик Мишко засмучений, адже він ніяк не може визначити зайвий предмет. Нумо йому допоможемо!

Діти на набірному полотні розглядають предмети і визначають, що зайве і чому.

Вправа-гра «Найуважніший» (підручник, с. 43)

- Розгляньте предмети. Проаналізуйте, якого вони розміру, якої форми.
- Порівняйте предмети. На що вони схожі? Додайте власні приклади.

Робота з акровіршем

- Послухайте віршик. З перших букв кожного рядка складіть слово.

Обов'язково бережи свій зір!
Чиста вода корисна, повір,
І для очей зарядка, зроби відбір.

- Які поради ви почули?

Робота із фразеологізмами

- Пояснить зміст крилатих висловів.

I група:

- на око — приблизно;
- куди не кинь оком — скрізь;
- впадати в око — бути особливо примітним.

II група:

- куди й око сягало — далеко;
- про людське око — напоказ.
- хоч в око стрель — дуже темна ніч.

III. ЗАКЛЮЧНА ЧАСТИНА. РЕФЛЕКСІЯ

Сенкан

Очі.

Спостережливі, красиві.

Розрізняють, придивляються, допомагають.

Щоб мати гарний зір, бережи свої очі.

Орган зору.

Технологія «Незакінчене речення»

Учні підсумовують роботу на уроці, продовжуючи речення.

- Я зрозумів/зрозуміла...
- Я запам'ятав/ запам'ятала...
- Я повторив/ повторила...
- Я навчився/навчилася...
- Я зацікавився/зацікавилася...
- Я дізнався/дізналася....

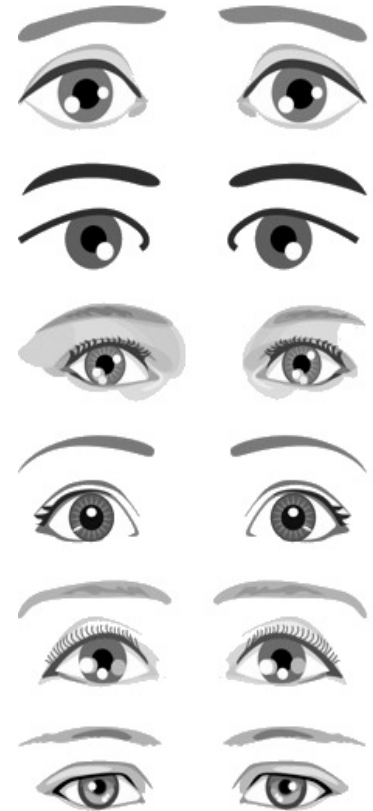

ДЛЯ ВЛАСНИХ НОТАТОК

УРОК 33. ЯК ЗБЕРЕГТИ ЗІР

Мета:

- **формування предметних компетентностей:** закріплювати знання учнів про значення органів зору в житті кожної людини; учити розуміти та давати оцінку діям дітей щодо поводження з очима; розвивати вміння робити спеціальну гімнастику для збереження зору; виховувати дбайливе ставлення до очей, бажання доглядати за ними;
- **формування ключових компетентностей:** спілкування державною (і рідною у разі відмінності) мовами; уміння навчатися впродовж життя; соціальні та громадянські компетентності; екологічна грамотність і здорове життя.

Обладнання: дитячі окуляри, сигнальні картки, картки «Театр настрою», предметні та сюжетні малюнки.

Тип уроку: урок узагальнення і систематизації знань.

Освітні галузі: соціальна і здоров'язбережувальна, мовно-літературна.

Хід уроку

I. ВСТУПНА ЧАСТИНА

1. Організаційний момент

Дзвоник пролунав веселий,
Дружно всіх він кличе в клас.
І цікаве на уроці
Пропоную я для вас.

2. Повідомлення теми та мети уроку

— У школі на уроках доводиться читати, писати, вдома — виконувати домашні завдання, дивитися телевізор. Отже, очам доводиться працювати чи не найбільше. Тому вони можуть втомлюватися і навіть хворіти. Як же запобігти цьому?

II. ОСНОВНА ЧАСТИНА

1. Повторення основних фактів, понять, правил

Дослід

— Поверніться до товариша і плесніть у долоні у нього перед обличчям. Що зробив товариш? Чому він заплющив очі? (*Повіки захистили очі.*)

— Отже, брови, вії, повіки є захисниками очей.

Обговорення в загальному колі

Недавно тьотя Ліза
Придбала телевізор.
Наче в клубі, вся рідня
Фільми дивиться щодня.

І. Кульська

— Діти, чи любите ви переглядати телепередачі?

— О котрій годині ви це робите?

— Отже, впродовж дня ваші очі працюють. За відносного відпочинку інших органів очам доводиться працювати чи не найбільше. Тому вони можуть стомлюватися й навіть хворіти. Уважають, що учні молодших класів можуть переглядати телепередачі не більше, ніж 1 годину протягом дня. Перевищення цієї норми негативно позначається на зорі.

Увечері, перед сном, зранку та після прогулянок очі слід промивати чистою водою, починаючи від скронь.

— Що ми повинні їсти, аби мати гарний зір? (*Моркву, масло, яйця, помідори, печінку, адже в них міститься вітамін А, що сприяє поліпшенню зору.*)

— Ви, напевно, помічали, що у багатьох людей порушений зір: одні примружуються, розглядаючи речі, інші носять окуляри. Як ви гадаєте, через що псується зір? (*Відповіді дітей.*)

Висновок. Причиною порушення зору можуть бути:

- неправильне харчування;
- неправильний режим дня;
- зловживання переглядом телевізора;
- читання лежачи;
- спадковість.

Робота в групах

— Складіть корисні поради для дітей, як зберегти зір.

I група. Правила дбайливого ставлення до зору.

- Умиватися вранці.
- Дивитися телевізор не більше 1–1,5 год на день.
- Сидіти не ближче 3 м від телевізора, чимдалі від монітора комп'ютера.
- Не читати лежачи, в транспорті.
- Берегти очі від потрапляння чужорідних предметів.
- Під час читання і письма світло повинно падати ліворуч.
- Споживати вітаміни, моркву, цибулю, солодкий перець, помідори, петрушку.
- Щодня робити гімнастику для очей.

II група. Правила збереження зору. Чого не можна робити?

- Не можна брудними руками терти очі.
- Не можна гратися гострими предметами.
- Не можна довго дивитися телевізор.
- Не можна читати лежачи.
- Не можна тривалий час грати в ігри на комп'ютері.

Гра «Ми подивимося»

Ми подивимося далеко,	(Долоню прикладають до лоба, дивляться вдалечінь.)
Ми подивимося близько,	(Долоні перед грудьми, немов тримають розгорнуту книгу.)
Ми подивимося високо,	(Не піднімаючи голову, дивляться вгору.)
Ми подивимося низько,	(Не опускаючи голову, дивляться вниз.)
А тепер по сторонах —	
Тут і там, тут і там.	(Не повертаючи голову, дивляться в різні сторони.)
Вдалину на палець подивися.	(Відводять палець далеко, дивляться на нього.)
Близько до носа піднеси.	(Підносять палець до кінчика носа, скошують на нього погляд.)
Раз, два, три — заплющ очі.	(Заплющують очі.)
Раз, два, три — розплющ очі.	(Розплющують очі.)

2. Узагальнення знань

Поетична хвилинка

— Нумо пригадаємо вірш про те, як потрібно доглядати за очима.

Щоб зір хороший мати,	Усміхнутися гарненько
Треба очі... (<i>тренувати</i>).	І закліпати... (<i>швиденько</i>).
Подивитись вліво — вправо,	Потім трішки відпочити —
Вверх і вниз, а ще... (<i>ласкаво</i>).	Все спочатку... (<i>повторити</i>).

Робота з оповіданням Василя Сухомлинського «Як Сергійко навчився жаліти»

— Послухайте оповідання.

Маленький хлопчик Сергійко гуляв біля ставка. Він бачив дівчинку, яка сиділа на березі. Коли Сергій підійшов до неї, вона сказала:

— Не заважай мені слухати, як хлюпають хвилі.

Сергійко здивувався. Він кинув у ставок камінець. Дівчинка запитала:

— Що ти кинув у воду?

Сергійко ще більше здивувався.

— Невже ти не бачиш? Я кинув камінець.

Дівчинка сказала:

— Я нічого не бачу. Бо я сліпа.

Сергійко від подиву широко розплющив очі й довго дивився на дівчинку. Так, дивуючись, він і до дому прийшов. Він не міг уявити: як це воно, коли людина нічого не бачить?

Настала ніч. Сергійко ліг спати. Він заснув з почуттям подиву. Серед ночі Сергійко прокинувся. Його розбудив шум за вікном. Шумів вітер, у шибки стукав дощ. А в хаті було темно. Сергійкові стало страшно. Йому пригадалась сліпа дівчинка. Тепер хлопчик уже не дивувався. Й серце стиснув жаль.

Як же вона, бідолашна, живе в отакій темряві?!

Сергійкові хотілося, щоб швидше настав день. Він піде до сліпої дівчинки. Не дивуватиметься більше. Він пожаліє її.

— Чи сподобалося вам оповідання? Про кого воно? Чому Сергійко пожалів дівчинку?

— Що ви зрозуміли, прослухавши оповідання?

Висновок. Очі — наші помічники. Їх необхідно берегти. Є люди з вадами зору. Вони потребують нашої уваги і допомоги.

Вправа для зміцнення зору

— Діти, для наших очей є спеціальні вправи, що зміцнюють зір.

(Діти виконують разом з учителем вправи.)

В. п. — сидячи. Заплющити очі та полічити до десяти.

В. п. — сидячи. Швидко покліпати очима.

В. п. — сидячи. Подивитися вверх — вниз, праворуч — ліворуч.

В. п. — сидячи. Подивитися на долоньку і вдалечінь.

3. Узагальнення вмінь

Рольова гра «Уяви себе...»

Учні працюють у групах.

I група. «Уяви, що ти лікар-окуліст».

Учні розподіляють ролі: «реєстратор», «лікар-окуліст», «медсестра», «мама», дитина-«пацієнт»; розігрують ситуацію «На прийомі у лікаря».

II група. «Уяви, що ти продавець у магазині “Оптика”».

Учні розподіляють ролі: «лікар-окуліст», «медсестра», «мама», дитина-«пацієнт», «продавець магазину “Оптика”»; розігрують ситуацію покупки окулярів.

III група. «Уяви, що ти продавець сонцезахисних окулярів».

Учні розподіляють ролі: «сім'я» («тато», «мама», «діти»), «продавець сонцезахисних окулярів»; розігрують ситуацію придбання окулярів.

Вправа-тест «Як я піклуюсь про свої очі»

— Відповідайте «Так» або «Ні».

- Завжди читаю сидячи.
- Роблю перерви під час читання.
- Стежу за поставою під час письма.
- Роблю уроки при гарному освітленні.
- Переглядаю тільки дитячі телепередачі.
- Рідко граю в комп'ютерні ігри.
- Роблю гімнастику для очей.
- Часто буваю на свіжому повітрі.
- Вживаю в їжу овочі, фрукти.

— Підрахуйте кількість «Ні». Чим їх більше, тим гірше ви піклуєтеся про свій зір.

Гра «Майстер-клас»

Для гри використовують картки «Театр настрою».

Учасники по черзі вибирають по одній картці (*перевернуті зображенням вниз*), і не розповідаючи іншим змісту, зображують емоцію чи героя.

Решта учасників відгадують настрій. Виграє той, хто краще зобразить невербально емоцію.

Гра «Шкідливо — корисно»

(Діти відповідають за допомогою сигнальних карток: зелена картка — корисно, червона — шкідливо.)

- Чи корисно для очей дивитися телевізор, сидячи близько біля екрана?
 - Чи корисно тривалий час грати у комп'ютерні ігри?
 - Чи корисно читати в добре освітленій кімнаті?
 - Чи корисно робити зарядку для очей?
 - Чи можна штрикати різними предметами у вічі собі або комусь іншому?
 - Чи корисно для очей розпиляти різні речовини в кімнаті?
 - Чи корисно носити окуляри, якщо їх призначив лікар? (Якщо лікар призначив вам носити окуляри, їх обов'язково слід носити, і нічого цього соромитися. Очам потрібно допомагати.)
 - Чи можна терти очі брудними руками?
 - Чи корисно вмиватися чистою водою?
 - Чи можна тримати близько біля обличчя тварину або птаха?
 - Чи корисно займатися спортом, робити ранкову зарядку?
 - Чи можна сипати пісок одне одному в очі?
 - Чи корисно гуляти на свіжому повітрі та лягати вчасно спати?
- Запам'ятайте назавжди, що корисно для очей, а що завдає їм шкоди.

Робота над скоромовкою

— Повправляйтеся у швидкому промовлянні скоромовки.

Скаржився лікарю равлик сумний:
«Темно в очах, наче бачу лиш хмари!»
Лікар порадив: «Не хмурся, малий!
Виправлять зір рогові окуляри!»

— Яку пораду лікар дав равлику?

Робота за малюнками

— Розгляньте малюнки. Коли потрібно користуватися зображеними окулярами?

— Складіть речення про кожен вид окулярів.

Наприклад: У Василька поганий зір, тому він носить окуляри. На пляжі надягайте сонцезахисні окуляри. Спортсмени-плавці пірнають у спеціальних окулярах. Мотоокуляри — це обов'язкова деталь захисту здоров'я мотоцикліста.

Офтальмотренаж «Мітли»

Часто кліпати очима, не напружуючи їх, на рахунок 1–5 (4–5 разів). Можна супроводжувати кліпання промовлянням тексту:

Ви, мітли, втому зметіть,
Очі нам добре освіжіть.

III. ЗАКЛЮЧНА ЧАСТИНА. РЕФЛЕКСІЯ

Тестування

1. Коли найбільше відпочивають наші очі?
а) Коли розплющені; б) під час сну; в) під час гімнастики.
2. Коли необхідно носити затемнені окуляри?
а) Під час дощу; б) під час вітру; в) у сонячну погоду.
3. Чи можна розмахувати паличкою перед очима?
а) Можна; б) можна, але тупою; в) не можна.

ДЛЯ ВЛАСНИХ НОТАТОК

УРОК 34. ЧИМ Я ЧУЮ

Мета:

- **формування предметних компетентностей:** ознайомити учнів зі значенням слуху в житті людини; розвивати слух, уміння розрізняти різні звуки; виховувати бажання доглядати за органом слуху;
- **формування ключових компетентностей:** спілкування державною (і рідною у разі відмінності) мовами; уміння навчатися впродовж життя; екологічна грамотність і здорове життя.

Обладнання: комп'ютер, аудіозапис, іграшковий зайчик, малюнок Пізнайка, ширма, музичні інструменти, сюжетні малюнки, дзвіночок, вода, папір, іграшки, макет телевізора.

Тип уроку: урок засвоєння нових знань.

Освітні галузі: соціальна і здоров'язбережувальна, мовно-літературна, природнича.

Хід уроку

I. ВСТУПНА ЧАСТИНА

1. Організаційний момент

2. Актуалізація опорних знань

Звучить музика.

— Чим наповнився наш клас? Що змінилося в класі? (*У класі залунала музика.*)

— Який орган допоміг вам почути цю музику? (*Вуха.*)

— Діти, затуліть вуха й повторіть те, що я скажу. Тільки не підслуховуйте.

— Що ви почули? Що ви відчували? Який висновок ви можете зробити?

Висновок. За допомогою вуха людина чує звуки навколишнього світу. Особливо важливо чути мовлення інших людей, адже за допомогою слів ми передаємо одне одному свої думки, знання.

3. Повідомлення теми та мети уроку

— Чи здогадалися ви, про що йтиметься на уроці? (*Відповіді дітей.*)

II. ОСНОВНА ЧАСТИНА

1. Вивчення нового матеріалу

Робота за підручником (с. 44)

1) Відгадування загадки.

Учитель зачитує загадку про вуха, учні відгадують.

2) Дослід.

— Затуліть вуха руками.

— Що ви чуєте? (*Учитель дзвонить у дзвіночок.*)

— А тепер відкрийте вуха. Які звуки почули? (*Відповіді дітей.*)

«Асоціативний куц»

— Продовжте ряд звуків, що ми чуємо.



Висновок. Ми чуємо за допомогою вух. Вуха — орган слуху. Це парний орган. За допомогою слуху ми сприймаємо інформацію.

Вправа на увагу

— Розгляньте малюнки.

— Що можна сприймати за допомогою слуху? (*Діти обирають поміж запропонованих варіантів: форма, колір, звук.*)

Що відомо?	Про що хочемо дізнатися?	Про що дізналися?
Ми чуємо за допомогою вух. У людини два вуха. За вухами потрібно доглядати.	Які звуки ми чуємо? Яку інформацію ми сприймаємо за допомогою слуху? Чи впливає сила звучання звука на слух?	Вуха потрібні людині, аби розрізняти звуки (<i>звуки природи, музики, мовлення людей, шум моря, гудіння вітру, шум дощу, шепіт тощо</i>), спілкуватися, уникати небезпеки. Гучний звук шкідливий для вух.

(Графу «Про що дізналися?» заповнюють наприкінці уроку.)

Робота в групах. Рольова гра «Вихідний день сім'ї»

Діти об'єднуються в групи, розподіляють ролі, моделюють ситуацію вихідного дня сім'ї.

Під час виходу дітей з ролей варто провести обговорення ситуації. Поставте кожному учасникові запитання:

- Як ти почувався(лася) в цій ролі?
- Що під час гри сподобалося, а що — ні?
- Яким чином цей досвід може вплинути на твоє подальше життя?

Динамічна вправа «Вуха»

Для виконання цієї вправи потрібно сісти на край стільця. За сигналом учителя діти нахилиють голови до плечей: по черзі ліворуч — праворуч, праворуч — ліворуч. Нахили виконуються так, аби щоразу діставати вухом до плеча. Вправу виконувати 20 секунд.

2. Первинне застосування нових знань

Гра «Впізнай за голосом»

- Навіщо нам потрібні вушка? (*Щоб чути.*)
- Правильно. Вушка нам сповіщають усе, що можна чути: як співають пташки, як їде машина, як гукає нас мама. Нумо перевіримо, як чують ваші вушка: пограємо в гру «Впізнай за голосом».

Одна дитина відвертається від решти, хтось гукає її. Дитина повинна впізнати однокласника за голосом. (*Гру повторюють 3–4 рази.*)

Робота за підручником (с. 45)

Підготовлені учні читають в парі вірш-загадку І. Січовика про телефон.

- Розгляньте малюнок (с. 45). Які телефони там зображено? (*Стаціонарний телефон, кнопочний стільниковий телефон, сенсорний мобільний телефон.*)

Технологія «Акваріум»

Учитель пропонує одній із груп сісти в центрі класу. Подає команду розпочати обговорення проблеми «Правила користування мобільним телефоном». (*Малюнки, підручник, с. 45.*)

Наприкінці обговорення учні мають дійти спільного рішення за 3–5 хв.

Учитель ставить класу запитання:

- Чи погоджуєтеся ви з думкою групи?

Гра «Тихо — гучно»

- Розгляньте малюнки. Назвіть спочатку об'єкти, які звучать тихо, а потім — ті, що — гучно.
- Доберіть власні приклади таких об'єктів. (*Учитель або ведучий, вказуючи на когось із гравців, каже: «Гучно» або «Тихо». Учень, відповідно до завдання, називає об'єкт.*)

Висновок. Вуха людині потрібні, аби розрізняти звуки, уникати небезпеки.

Комунікативна гра «Вимкнений звук»

Обладнання: макет телевізора з отвором замість екрана.

Ведучий по черзі пропонує дітям сісти на стілець «у телевізор». Потім просить дитину розповісти будь-яку історію, наприклад, про те, як вона йшла сьогодні у школу. За кілька хвилин ведучий дає команду, за якою дитина замовкає. Ведучий говорить дітям: «У нашому телевізорі вимкнувся звук. Нумо спробуємо зрозуміти, про що нам розповідає (*ім'я дитини*)». Діти «озвучують» розповідь дитини. Якщо оповідача зрозуміли неправильно, потрібно повторити ще раз. Потім можна замінити оповідача.

3. Творче перенесення знань і навичок у нові ситуації

Вправа «Декламуємо вірші»

Діти вчать і читають віршик:

- пошепки;
- пошепки — голосно;
- наче страшенно замерзли;
- злякано;
- наче у роті гаряча картоплина;
- байдуже;
- із задоволенням.

Я біжу, біжу по гаю,
Я метелика спіймаю.
А метелик не схотів —
Геть від мене полетів.

Робота над віршем

ЗАБОЛІЛО В ЗАЙЦЯ ВУХО

Заболіло в зайця вухо:
Не хотів він маму слухать.
Зайчик шапку не носив,
Довгі вуха застудив.
Мама сина лікувала:

В вушко ліки заливала,
Мазями розтерла спинку,
Дала чаю із малинки.
Не болять в маляти вуха,
Буде зайчик маму слухать!

Тетяна Лисенко

- Чому в зайця заболіло вухо?
- Як мама лікувала сина?
- Як слід доглядати за вухами?

Робота над прислів'ям

- Поясніть зміст прислів'я.

- В одне вухо влітає, а в друге вилітає.

Гра «Що звучить?»

Обладнання: ширма, музичні інструменти, вода, папір, іграшки та ін.

Учитель розповідає, що Пізнайко приготував сюрприз, але покаже його тільки тоді, коли діти здогадаються, що саме приніс Пізнайко. (Діти відгадують.)

(Учитель грає за ширмою на музичних інструментах, переливає воду, шелестить папером тощо).

Музична релаксація

Учитель пропонує заплющити очі та послухати аудіозапис звуків лісу чи моря, обговорити почуття.

Робота над скоромовкою

Кричав Архип, Архип охрип.
Не треба Архипу кричати до хрипу.

(Діти змагаються у швидкому промовлянні скоромовки.)

III. ЗАКЛЮЧНА ЧАСТИНА. РЕФЛЕКСІЯ

Робота в групах. Вправа «Запитання — відповідь»

Одна група дітей ставить запитання з вивченої теми іншій групі. Потім групи міняються місцями.

ДЛЯ ВЛАСНИХ НОТАТОК

УРОК 35. СТВОРЮЄМО ОРКЕСТР

Мета:

- **формування предметних компетентностей:** розширювати знання дітей щодо різноманітності музичних звуків; учити виготовляти власноруч шумові музичні інструменти; розвивати відчуття ритму, слух, мовлення дітей; виховувати естетичне сприймання навколишнього;
- **формування ключових компетентностей:** спілкування державною (і рідною у разі відмінності) мовами; уміння навчатися впродовж життя; компетентності в природничих науках і технологіях, загальнокультурна грамотність.

Обладнання: аудіозапис звуків маракаса, комп'ютер, металеві баночки з кришечками, квасоля, каштани, жолуді, горох, фарби, кольоровий папір, дерев'яні палички для морозива, в'язальні нитки, ножиці, клей, пластикові яйця *Kinder*, пластикові виделки (або ложки), ритмічні схеми.

Тип уроку: урок застосування знань, умінь і навичок.

Освітні галузі: технологічна, мистецька, мовно-літературна, соціальна і здоров'язбережувальна.

Хід уроку

I. ВСТУПНА ЧАСТИНА

1. Організаційний момент

Привітаймося усі:

До, ре, мі, фа, соль, ля, сі!

2. Актуалізація опорних знань

— Що ми тільки-но назвали? (*Ноти.*)

— Чому, на вашу думку, ми згадали ноти? (*Відповіді дітей.*)

— Коли ми користуємося нотами? (*Коли співаємо, створюємо музичний твір, граємо на якомусь інструменті.*)

3. Повідомлення теми та мети уроку

— Отже, сьогодні ми створимо свій оркестр за допомогою музичних інструментів, які ви виготовите власноруч.

— Відгадайте загадку.

- Схожий він на брязкальце,
Тільки це не іграшка!

Кругленький каркас.
Здогадались, що це? (*Маракас.*)

Звучить маракас.

II. ОСНОВНА ЧАСТИНА

1. Осмислення змісту й послідовності застосування способів виконання дій

1) Словникова робота.

Маракас — традиційний латиноамериканський музичний інструмент. Це шумовий інструмент, різновид брязкалець. Звук утворюється завдяки дрібним кулькам, що всередині виробу.

2) Міні-лекція.

— Щоб стати музикантом, не обов'язково купувати музичний інструмент. Його можна зробити власноруч і грати на ньому.

Отже, маракаси — це ударно-шумові музичні інструменти. На них, звісно, не зіграєш мелодію, як на скрипці чи гітарі. Навпаки, під час струшування маракаси видають різкий звук. Однак у всіх великих оркестрах є ударно-шумові інструменти: барабани, бубни, дзвіночки, тріскачки тощо.

Іноді маракас називають дитячою музичною іграшкою-брязкальцем.

Ви можете виготовити маракаси й подарувати їх комусь із молодших друзів.

Для малюків маракаси можна використовувати замість брязкальця. Для вас вони будуть корисними як ударні інструменти, що розвивають відчуття ритму, а за регулярних занять поліпшують слух і мовлення.

Дихальна вправа «Урок музики»

Секундний видих. Глибоко вдихнути носом повітря і почати «спів» на видиху: АО, УИ, ИЕ, ЕАУ, УОА тощо.

2. Самостійне виконання учнями завдань

Підготовка матеріалів до роботи

— Щоб виготовити маракас, вам знадобляться:

- металеві баночки з кришечками;
- квасоля, каштани, жолуді, горох (*сушені боби, рис*);
- кольоровий папір (*або фарби, або подарунковий (пакувальний) папір*);
- дерев'яні палички для морозива;
- пластикові яйця *Kinder*;
- пластикові виделки (*або ложки*);
- в'язальні нитки;
- ножиці;
- клей.

Повторення правил техніки безпеки

- Правила безпечного користування ножицями.
- Правила безпечного користування клеєм.

Послідовність виконання роботи

— Пропоную вам кілька варіантів виготовлення маракаса. Оберіть, який вам до вподоби.

I варіант

Матеріали:

металеві баночки з кришечками;
квасоля, каштани, жолуді, горох (*сушені боби, рис*);
кольоровий папір (*або подарунковий папір*);
дерев'яні палички для морозива.

- 1) Вибери наповнювач і наповни ним коробочки на 1/3.
- 2) Обклей коробочки кольоровим папером. Прикрась маракас різнобарвними фігурними смужками чи аплікацією.
- 3) Прикріпи паличку та розфарбуй її.
(*Маракаси звучатимуть по-різному, якщо в них насипати сухий горох, квасолю, боби або сочевицю.*)

II варіант

Матеріали:

пластикове яйце *Kinder*;
2 пластикові виделки (*або ложки*);
трохи крупи;
в'язальні нитки;
ножиці;
клей для пластику.

- 1) Насипте трохи сухої крупи в пластикові ємності від шоколадних яєць, міцно закрийте. (*Кожен вид крупи має своє звучання, поекспериментуйте з гречкою, манкою, рисом, дрібними макаронами.*)
- 2) Із двох сторін *Kinder* приклейте 2 пластикові виделки (*ложки*).
- 3) Накрутіть на пластикове брязкальце шар м'яких ниток для в'язання. За потреби, застосуйте клей для фіксації ниток.

Зрештою утвориться саморобний і дуже цікавий інструмент, який видає м'які, тихі та приємні звуки, на відміну від професійних інструментів.

Музична руханка «Вверх — вниз» (<https://youtu.be/7pGnVGCL5sk>)

— Потанцюймо разом із малятами. (*Діти повторюють рухи, що виконують малята.*)

3. Колективна взаємоперевірка

Хвилинка-цікавинка

— Інструменти-іграшки можна зробити вдома. Адже все, що нас оточує, може звучати:

- порожня картонна коробка з дерев'яними паличками — барабан;
- пластмасова коробочка або футляри з-під шоколадних яєць («Кіндер-сюрприз»), наповнені будь-якою крупою, — це брязкальце, маракас;
- порожня баночка з-під йогурту, усередині якої підвішена на нитці намистина, — це дзвіночок;
- трубочки для коктейлю різного розміру, закриті з одного боку і склеєні між собою, — це сопілка, дудка.

Згодом можна створити різні види оркестрів:

горішковий — різноманітні інструменти зі шкаралупок горіхів;

скляний — пляшки з водою;

дерев'яний — ложки, коробочки, сопілки;

металевий — металофони, трикутники, дзвіночки;

шумовий — маракаси з різними наповнювачами (брязкальця, наповнені контейнери з-під «кіндер-сюрпризів» тощо).

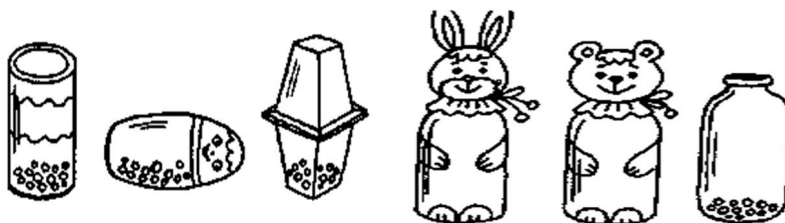

Якщо насипати різноманітні сипкі продукти (насіння, перлову крупу тощо) у пластмасові ємкості з-під шампуню, у бляшанки з-під кави або в картонні коробочки з-під йогурту, склеєні між собою, отримаємо чудові маракаси. Їх зручно використовувати. Коли ж іще додатково виплести з ниток голівки звірят (зайця, ведмедя) і закріпити їх на створених маракасах, а всередину однієї насипати горох, іншої — пшоно, то так ми зможемо розвивати тембровий слух.

Звіт учнів про роботу

— Що таке оркестр? (Оркестр — колектив музикантів, призначений для спільного виконання музичних творів.)

— Створімо свій оркестр — спробуймо передати разом заданий ритм!

Вправа «Проплещи ритм»

На аркуші паперу намалювати кілька схем, у яких точка позначатиме оплеск, а пробіл — тишу (інтервал, що потрібно почекати). Спочатку потренуйтеся з дітьми проплескати ритм за запропонованою схемою, а потім — виконати ритм з пам'яті.

III. ЗАКЛЮЧНА ЧАСТИНА. РЕФЛЕКСІЯ

Технологія «Мікрофон»

- Чи сподобалося вам наше заняття?
- Що цікавого ви дізналися?
- Що сподобалося найбільше?
- З ким ви поділитесь враженнями про це?
- Чи справдилися ваші очікування?

ДЛЯ ВЛАСНИХ НОТАТОК

УРОК 36. ВПІЗНАЮ НА СМАК

Мета:

- **формування предметних компетентностей:** дати уявлення про язик як орган смаку людини; в ході практичних дослідів ознайомити дітей з функцією органу смаку та його значенням; розвивати допитливість, логічне мислення, пам'ять, увагу; виховувати дбайливе ставлення до свого організму;
- **формування ключових компетентностей:** спілкування державною (і рідною у разі відмінності) мовами; уміння навчатися впродовж життя; соціальні та громадянські компетентності;

Обладнання: предметні малюнки, сухарики, тарілки, сіль, цукор, продукти для дегустації, шматочки різних видів хліба, комп'ютер, відеоролик, картки.

Тип уроку: урок засвоєння нових знань.

Освітні галузі: соціальна і здоров'язбережувальна, мовно-літературна, природнича.

Хід уроку

I. ВСТУПНА ЧАСТИНА

1. Організаційний момент

2. Актуалізація мотивації учіння. Повідомлення теми та мети уроку

— Сьогодні ми поговоримо про такий орган нашого організму, який вміє дихати, кусати, жувати, змочувати їжу слиною, зігрівати чи охолоджувати їжу, ковтати, дізнаватись, солоні чи солодкі, гіркі чи кислі, гарячі чи холодні. Крім того, він вміє боротися з мікробами, а також співати, сміятися. Хто здогадався, що це за орган? (*Рот.*)

— У нашому ротіку, який схожий на будиночок, також сидить вартувий. Хто це? Відгадайте загадку!

- Що то за орган, скажіть мені потім,
Що розташований в нашому роті?
Він оболонку гладесеньку має,
Що відчувати смаки помагає.

Він помагає усім при жуванні,
При говорінні і при ковтанні.
Кожен до органу цього вже звик.
Ви здогадалися? Це, діти, ... (*язик*).

— Чи знаєте, яку роботу виконує наш язик? Сьогодні на уроці ми це з'ясуємо.

II. ОСНОВНА ЧАСТИНА

1. Вивчення нового матеріалу

Відгадування загадок

- Тридцять два молотять,
Один повертає. (*Язик*)

- Коли ми говоримо,
Він завжди в роботі.
Коли ми мовчимо,
То й він відпочиває. (*Язик*)

«Мозковий штурм»

— Яку інформацію ми відчуваємо за допомогою язика?

Дослідницька робота

- Дослід 1. Навіщо слина в роті?

— Як ви вважаєте, чому наш язичок завжди мокрий, навіть коли ми нічого не п'ємо? (*Відповіді дітей.*)

— Так, бо він весь час змочується слиною. Навіщо вона потрібна? (*Відповіді дітей.*)

— Слина змочує їжу, щоб її легко було жувати, а потім ковтати. Нумо дізнаємося, що станеться з нашим сухариком, якого я вам дам. (*Діти кладуть у рот шматочок сухарика, спостерігають, як він змочується слиною, жувають, після чого легко ковтають.*)

— Подумайте, якби не було зараз у наших ротиках слини, що сталося б з сухариком, а також з нашими зубками, язичком, ротиком? (*Сухарики пошкодили б зуби, порізали б язичка, піднебіння і все, що траплялося б на їхньому шляху до животика.*)

— А ще наша слина — дуже хороший санітарний лікар, бо вправно бореться з мікробами, які потрапляють у наш ротик разом з їжею, вбивають їх, щоб ми були здоровими.

- Дослід 2. Як ми відчуваємо смак?

На тарілочках — дві гірки з кристаликами. Вони однакові на вигляд, за кольором та формою. (Діти визначають на смак сіль та цукор.)

— Що допомогло вам визначити, що це? (Язик.)

Висновок. За допомогою язика ми відчуваємо смак.

Робота за підручником (с. 46)

1) Відгадування загадки.

Учні читають та відгадують загадку про язик.

2) «Асоціативний куц».

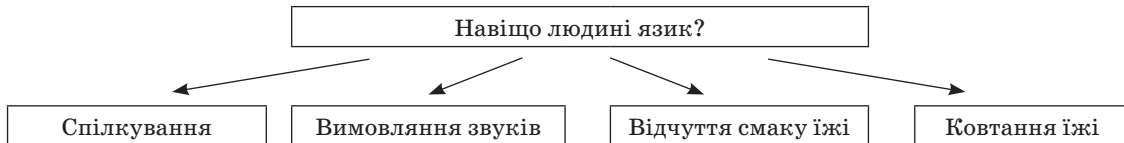

3) Робота за малюнками.

— Розгляньте малюнки. Назвіть їжу, що має солодкий смак. Яка їжа солоня? кисля? гірка?

Висновок. За допомогою язика ми відчуваємо смак. Людина розрізняє основні смаки: солодкий, солоний, кислий, гіркий.

Робота в групах

Учні об'єднуються в 4 групи: «Солодка», «Солоня», «Кисля», «Гірка».

Кожна група по черзі називає продукти, що мають такий смак. Перемагає та група, яка останньою назве відповідний продукт.

Артикуляційна гімнастика

Язичок прокинувся і потягнувся.

(Кінчик язика тягнуть до носа, до борідки.)

Причесався.

(Зубками покусують кінчик язика.)

Почистив зубки.

(Кінчиком язика проводять за зубами і перед зубами.)

Годинник цокає. Час їти пити чай.

(Проводять язиком праворуч, ліворуч.)

Чай будемо пити зі смачним варенням.

(Проводять язиком по верхній і нижній губі.)

Чай гарячий.

(Дують губами.)

Чай прохолов, можна його пити через дудочку.

(Роблять язичком дудочку.)

Тут на смачне варення прилетів жучок.

(Вимовляють: [ж-ж-ж].)

Прилетіла оса.

(Вимовляють [з-з-з].)

Прискакала конячка.

(Цокають язиком.)

Язичок злякався і сховався.

(Закривають рот. Язичок — за однією щочкою, потім — за другою.)

Вийшов подивитися.

(Язичок висувують уперед.)

Сховався за огорожу.

(Язичок ховають за зубами.)

2. Первинне застосування нових знань

Дидактична вправа «Дегустація»

Учитель пропонує дітям продегустувати запропоновані продукти: молоко, кефір, йогурт, вершкове масло, м'який та твердий сир, сметану. Учні дегустуючи описують смаки, які вони відчувають.

Технологія «Сітка Елвермана»

— Організуйте дискусію в класі, обговоріть проблему. (Кожен учень робить свій висновок щодо поставленої учителем проблеми.)

Так	Проблема	Ні
	Потрібно куштувати невідомі продукти.	

Практична робота «Від якого хліба шматочок»

Знадобляться декілька різновидів хліба — білий, сірий, житній та чорний. Від кожного відріжте по маленькому шматочку, а потім розкладіть на тарілочці. Запропонуйте дитині скуштувати їх із заплющеними очима, а потім назвати, від якого буханця їх відрізали.

Фізкультхвилинка

3. Творчі вправи

Поетична хвилинка

Про бактерії, мікроби
У школі казали,
А в кінці учитель
Запитав у Клави:

— Перед тим, як з'їсти груші,
Треба що зробити?
Клава хитро усміхнулась:
— Звісно, натрусити!

— Що потрібно було зробити з грушами перед тим, як їх з'їсти? (Діти дають свої варіанти відповідей.)

Висновок. Перед тим, як з'їсти фрукти чи овочі, необхідно їх помити.

Вправа для язика

Рот ширше відкривай,
Язичок вперед давай.
Вліво — вправо, тік-так
Вправо — вліво, ось так!
Ширше рот ми відкриваємо,
Язык праворуч направляємо.

Ще ширше відкриваємо,
Язык ліворуч направляємо.
Вліво — вправо, вліво — вправо,
Язичок і так, і сяк —
Це годинники висять.

Хвилинка-цікавинка «Чи знаєте ви...»

Учитель зачитує повідомлення, підготовлені учні ознайомлюють однокласників зі своїми цікавинками.

- Змії висувають і ховають язик для того, щоб усе «скуштувати».
- Чутливі клітини, здатні розрізняти смак, розташовані в риб по всьому тілу.
- Закінчення язиків більшості птахів — ороговілі, але на м'яких частинах біля основи розташовані смакові сосочки, що можуть розпізнавати солодке, гірке й солоне.
- Кішки не відчувають смаку солодкого, а їхній інтерес, наприклад, до морозива або торта може пояснюватися тим, що для них ця їжа — це джерело жирів.

Перегляд розвивального відео для дітей. «Хто що їсть» (<https://youtu.be/jNZiz2mtwDk>)

- Перегляньте відео.
- Що люблять їсти тварини? Яка на смак їх їжа?

III. ЗАКЛЮЧНА ЧАСТИНА. РЕФЛЕКСІЯ

Логічна вправа «Чи правда, чи ні?»

- Чи правда, що язик — орган дотику? (Ні.) Чому?
- Чи правда, що язик — орган смаку? (Так.) Чому?
- Чи правда, що є 8 основних смаків? (Ні.) Чому?
- Чи правда, що кожна людина має свій улюблений смак? (Так.) Чому?
- Чи правда, що людина відчуває смак продуктів, узявши їх до рук? (Ні.) Чому?

Вправа «Сюрприз»

Учитель перед уроком кладе картки зі стислим зображенням основних ідей уроку, а учні мають їх прокоментувати.

ДЛЯ ВЛАСНИХ НОТАТОК

УРОК 37. ВПІЗНАЮ НА ЗАПАХ

Мета:

- **формування предметних компетентностей:** у ході практичних вправ та дослідів ознайомити дітей з функціями органу нюху та його значенням для людини; розвивати допитливість, логічне мислення, пам'ять, увагу; виховувати дбайливе ставлення до свого організму;
- **формування ключових компетентностей:** спілкування державною (і рідною у разі відмінності) мовами; уміння навчатися впродовж життя; соціальні та громадянські компетентності.

Обладнання: пляшки з об'єктами, фрукти, капсули від «кіндерів», сюжетні малюнки, мішечки з лікарськими рослинами (ромашка, м'ята, чебрець), зразки продуктів, косметики, канцтоварів, предметні малюнки, папір, олівці, торбинка з розрізною азбукою.

Тип уроку: урок засвоєння нових знань.

Освітні галузі: соціальна і здоров'язбережувальна, мовно-літературна, природнича.

Хід уроку

I. ВСТУПНА ЧАСТИНА

1. Організаційний момент

Доброго здоров'я, діти, доброго дня!
Хай вам ясно сонце світить у вікно щодня.

Бо здоров'я, любі діти, в світі — головне,
А здорових і веселих — щастя не мине!

2. Актуалізація опорних знань

Відгадування загадок

— У людини є ще один важливий орган чуття. Щоб його назвати, відгадайте загадки.

- Сопе, хропе, часом чхає,
Сюди-туди зазирає,
На морозі замерзає,
Бо одежини не має. (Ніс.)
- Він буває різним:
Маленьким, великим і поважним,
Довгим, тонким і горбатим,
Товстим або веснянкуватим. (Ніс.)
- Чують ним дорослі й діти
Пахощі парфумів, квітів,
Запах спеченого хліба,
Чи засмаженої риби,
Запах диму чи морозу —
Чує все цікавий... (носик).

— Що ми дізналися про носик, відгадавши загадки?

3. Повідомлення теми та мети уроку

— Відгадайте ще одну загадку.

- Як ниточка, попід носом в'ється,
А в руки спійматись не дається. (Запах.)

— Що ви знаєте про запахи? Як ми їх відчуваємо?

II. ОСНОВНА ЧАСТИНА

1. Вивчення нового матеріалу

Робота за підручником (с. 47)

1) Відгадування загадок.

Діти читають та відгадують загадки про ніс та запах.

— Які ще загадки про ніс ви знаєте? (Діти загадують загадки.)

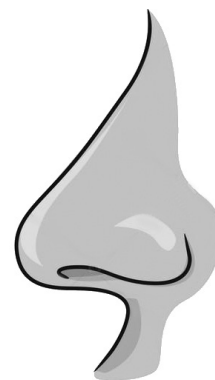

Наприклад:

- Між двох світил
Посередині один. (*Ніс.*)
- Ось гора, а у гори
Дві глибокі є нори.
У цих норах повітря блукає —
То заходить, то виходить. (*Ніс.*)
- Не побачиш його оком,
Не торкнешся ненароком,
Ані вухом не почувеш,
Лише носом ти відчуєш. (*Запах.*)



2) *Бесіда за малюнками.*

- Що ми сприймаємо за допомогою нюху?
- Розгляньте малюнки. Запахи яких об'єктів приємні, а яких — ні?

3) *Експеримент.*

— Чи можна за допомогою нюху визначити, що міститься в кожній пляшці? Щоб дати відповідь на це запитання, ми проведемо експеримент: ви по черзі із заплющеними очима спробуйте за допомогою нюху визначити, що в кожній пляшці.

Дидактична гра «Назви, що це»

Мета: закріпити вміння дітей впізнавати фрукти за запахом; розвивати спостережливість, увагу, відчуття.

На тарілці — скибки лимона, яблука, банана. Дитина із зав'язаними очима відгадує фрукти.

- Як дізналися? За допомогою чого?
- Отже, ніс нам потрібен навіть? (*Щоб відчувати різні запахи.*)

Дослідницька робота

- Дослід 1. Дмухніть на долоню носом.
 - Яким стало повітря? (*Теплим.*)
 - Отже, що носик робить з повітрям? (*Нагріває, робить теплим.*)
 - Чим корисніше дихати — ротом чи носом? Чому?
 - Послухайте, як про це сказано у вірші.

Наш Миколка дихав ротом
І частесенько хворів.
І хворобами своїми
Він замучив лікарів.
А тепер він диха носом —
І справжнісінькі дива:
Став бадьорим і щасливим,
Бо захворювань нема.

Л. Лисенко

- Дослід 2. Затисніть ніс рукою і скажіть певне слово.
 - Чуєте, як відразу змінився ваш голос? Він став низьким і неприємним.
 - Ви, напевне, здивуєтесь, але від носа залежить і ваш голос. Ніс разом із носоглоткою робить ваш голос неповторним (*м'яким і тихим, голосним і дзвінким*).

Дидактична гра «Відгадай за запахом»

— Діти, я роздам вам по одній капсулі від «кіндера» із запахом. Ви повинні понюхати цю капсулу і розповісти про свої відчуття. (*Наприклад: У мене капсула із запахом лимона.*) Далі по черзі підійдіть до столу, заплющте очі та знайдіть пару до своєї капсули.

- Отже, ми переконалися, що за допомогою носиків ми можемо дихати і розрізняти запахи.
- Якими бувають запахи? (*Сильними і слабкими, приємними і неприємними, різкими тощо.*)
- Чи може запах попередити людину про небезпеку?

Технологія «Сітка Елвермана»

— Організуйте дискусію в класі, обговоріть проблему. (Кожен учень робить свій висновок щодо поставленої учителем проблеми.)

Так	Проблема	Ні
	Запах може попередити людину про небезпеку	

Дихальна вправа «Носик»

Трохи ми помукаємо
І по носі постукаємо.

В. п. — основна стійка.

1 — зробити вдих носом;

2 — на видиху протяжно тягнути звук «м-м-м», одночасно постукуючи по крилах носа вказівними пальцями.

2. Тренувальні вправи

Вправа «Носики, вушка маємо, — ми про них подбаємо»

Мета: учити дітей оцінювати дії однолітків щодо недбайливого ставлення до органів нюху і слуху; учити розуміти небезпечність такого поведіння для здоров'я; виховувати у дітей бажання правильно поводитися із органами нюху і слуху.

Обладнання: картинки із зображенням дітей у різних ситуаціях.

Діти розглядають картинки із зображенням однолітків у різних життєвих ситуаціях, характеризують ці ситуації та певну поведінку героїв з точки зору дбайливого ставлення до органів нюху та слуху.

Робота в групах

— Наведіть приклади об'єктів:

I група — запахи яких для людей приємні;

II група — запахи яких для людей неприємні.

Гра «Їстівне чи ні?»

Учитель готує по 2–3 зразки різних груп ароматів — продуктів, косметики, канцтоварів тощо. Діти за запахом повинні визначити, їстівний це предмет чи ні.

Практична робота. Гра «Запашині мішечки»

Мета: розвивати у дітей нюх; закріплювати знання назв лікарських рослин; учити впізнавати рослини по запаху.

1-й варіант. «Дізнайся за запахом»

Учитель ознайомлює дітей із запахами лікарських трав у два етапи.

1-й етап. Учитель пропонує понюхати травичку в мішечку.

— Так пахне ромашка. (Показати картинку. Мішечки переставити місцями.)

2-й етап. Знайди мішечок із запахом ромашки.

2-й варіант. «Знайди такий самий запах»

Дитина бере один з синіх мішечків, вдихає запах і намагається знайти такий самий запах у помаранчевому мішечку, складаючи пари з однаковим запахом.

Дихальна вправа «Курносик»

Дуже любимо свій носик.
А чому? Бо він — курносик.

В. п. — основна стійка.

1 — погладити бічні частини від кінчика носа до перенісся (*вдих*);

2 — на видиху постукає по крилах носа вказівними пальцями.

3. Творчі вправи

Фантазування

- Назвіть людей різних професій. Пофантазуйте, які запахи ми можемо від них почути.
- Чим пахне рибак? лікар? пожежник? кухар? садівник? водій? пекар? пасічник? доярка? перукар?...

Хвилинка-цікавинка

- У кого, крім людей, є носи? (У тварин.)
- Як називається ніс у поросятка?
- У кого ніс може бути рукою? Як зветься ніс слона?
- А в пташки є ніс?
- Як ви гадаєте, чи відчувають запахи риби?
- Слово «ніс» можна замінити іншими: у слона — хобот, у мухи — хоботок, у пташки — дзьоб.

Мовна вправа

- Чи можуть неживі предмети мати ніс?
- Словом «ніс» можна назвати різні предмети: кінчик, край, передню частину.
- Виберіть серед картинок предмети, в яких є ніс.

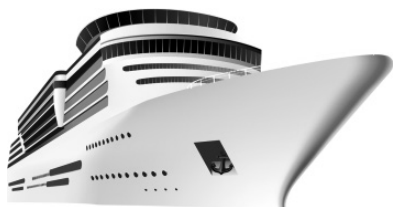

- У яких ще предметів є ніс? (Ніс корабля, човна, літака, чайника.)

Творча вправа

- Якими бувають носи? (Вузькими, великими, прямими, довгими.) Намалюйте ніс, про який можна сказати носик-курносик, горбоносик, товстоносик.

III. ЗАКЛЮЧНА ЧАСТИНА. РЕФЛЕКСІЯ

- Навіщо людині потрібно розрізняти запахи? (Відповіді дітей.)

Висновок. Ніс — орган нюху. За допомогою нього людина відчуває різні запахи.

Вправа «Абетковий суп»

Розріжте абетку, вилучіть з неї літери *ь, и, й, ї*.

- Запропонуйте кожному учневі дістати з чарівної торбинки літеру і придумати підсумкове речення за темою уроку, що починалося б з цієї літери.

ДЛЯ ВЛАСНИХ НОТАТОК

УРОК 38. ДЛЯ ЧОГО НАМ ЗУБИ

Мета:

- **формування предметних компетентностей:** ознайомити учнів зі значенням зубів, з правилами догляду за порожниною рота; розвивати навички гігієнічного догляду за зубами; виховувати відповідальне ставлення до здоров'я;
- **формування ключових компетентностей:** спілкування державною (і рідною у разі відмінності) мовами; уміння навчатися впродовж життя; екологічна грамотність і здорове життя.

Обладнання: модель щелепи, фантики від цукерок, картки із зображенням різних органів чуття, комп'ютер, відеоролик.

Тип уроку: урок засвоєння нових знань.

Освітні галузі: мовно-літературна, соціальна і здоров'язбережувальна.

Хід уроку

I. ВСТУПНА ЧАСТИНА

1. Організаційний момент

Другу руку простягни,
Посмішку усім пошли.
Добрий ранок!
Добрий день!
Нашу зустріч розпочнем!



2. Актуалізація опорних знань

Вправа «Картинна галерея»

На дошці — малюнки із зображенням усміхнених людей.

- Чи подобаються вам ці малюнки?
- Чим вони подобаються?
- Чи хочете мати таку посмішку?

Робота над загадками

— Відгадайте загадки.

- Тридцять два білих брати сидять у темній в'язниці. Коли ця в'язниця відчиняється, то брати не виходять. (*Зуби.*)
- За білими берегами талалайко плеще. (*Зуби і язик.*)
 - Що спільного у змісті цих загадок? (*Слово «білий».*)
 - Здавна люди цінували і берегли зуби. Зуби називають *візитівкою здоров'я*. Зачитування та відгадування загадки про зуби з підручника (с. 48).

3. Повідомлення теми та мети уроку

— Сьогодні ми поговоримо про гігієну порожнини рота, значення зубів, правила догляду за ними.

Адже зуби відіграють значну роль у роботі нашого організму.

II. ОСНОВНА ЧАСТИНА

1. Вивчення нового матеріалу

Відгадування загадок

- Відкрию я хлівець,
Випущу стадо білих овець. (*Рот, зуби.*)
- Коли ми їмо — вони працюють,
Коли не їмо — вони відпочивають,
Не будемо їх чистити — вони заболять. (*Зуби.*)
- Червоні двері в моїй печері,
Білі звірі сидять біля дверей.
І м'ясо, і хліб — всю здобич мою —
Я з радістю білим звірам віддаю. (*Губи і зуби.*)

- Тридцять два молотять,
Один повертає.
Білі силачі рубають калачі,
А червоний говорун підкладає. *(Зуби і язик.)*

Метод скрайбінгу

Учитель проводить бесіду з учнями, супроводжуючи її схематичним зображенням.

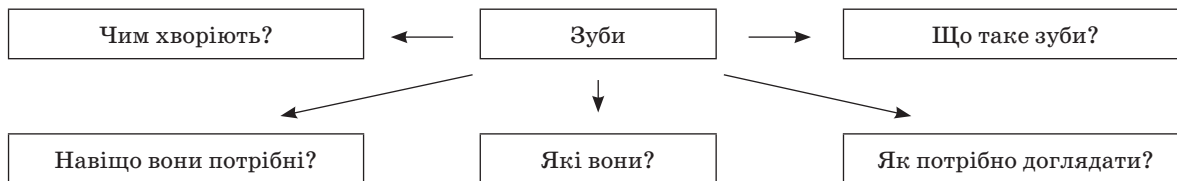

- Що таке зуби? *(Це органи травлення.)*
- Навіщо вони нам потрібні? *(Щоб подрібнювати їжу.)*
- Які вони? *(Кістяні, вкриті білою емаллю.)*
- Чим хворіють? *(Карієсом.)*
- Як потрібно доглядати? *(За допомогою зубної щітки і зубної пастки.)*

Бесіда

- Якими зуби бувають? *(Відповіді дітей.)*
- У вас зуби молочні. Вони прорізаються у дитинстві. Ці зуби обов'язково випадають.
- У кого вже випав зубчик? Що залишилося на його місці? На місці зубів, що випадають, виростають нові зуби. Вони називаються *постійними*. Ці зуби рівні, гарні, білі, широкі.
- Коли зуб починає хитатися, потрібно звернутися до лікаря. Він вирве зуб правильно, і на його місці виросте рівний, гарний постійний зуб.
- За допомогою дзеркала роздивіться свої зуби. Скільки їх у вас?
- У дорослої людини їх 32.

Вправи для обличчя

ПОСМІШКА

Запропонуйте дітям максимально широко посміхнутися. Видихаючи, вони мають скласти губки «трубочкою» і видати якийсь звук.

ЗМОРЩЕНЕ ОБЛИЧЧЯ

Діти морщать носик, лобик, щічки, вічка, ніби вони з'їли дуже кислий лимон. На видиху розслаблюють м'язи обличчя.

2. Первинне застосування нових знань

Дослідження-спостереження «Як чистити зуби»

Щоб блищали зубенята,
Кожен з вас повинен знати:
Паста з щіткою все зможуть
І завжди вам допоможуть.

- Діти, хто товаришує з пастою і щіткою, завжди будуть мати гарні здорові зуби. А ви товаришуєте з пастою і щіткою? Як потрібно чистити зуби?

(Демонстрування на моделі щелепи.)

Верхні — зверху донизу.
Нижні — знизу доверху.

- Хто пригадає віршик про те, як слід чистити зуби?

В мене щіточка зубна,
Подивіться — ось вона.
Зверху вниз і навпаки,
Чищу зуби залюбки!

СЕРДИТИЙ ЯЗИК

Язик упирається у верхні зуби, потім опускається. Він намагається «виштовхнути» зуби назовні, потім розслабляється, неначе спить.

З язичком трапилося щось: він штовхає зуби!
Немов хоче їх за щось виштовхнути за губи!
Він на місце повертається і чудово розслабляється.

ГОРОШИНА

Язик притискається до щоки і натискає на неї, начебто за щокою захована горошина. Язику незручно знаходитися в такому положенні, тому ви повертаєте його на місце. Він розслабляється, відпочиває.

ГІРКА

Утримуючи кінчик язика за нижніми зубами, вигнути його гіркою. Тривалий час так тримати язик неприємно.

Спинка язика у нас стане гіркою в цей час!
Їй розтанути звелю, бо напруження не люблю.
Язик на місце повертається і чудово розслабляється!

Робота за підручником (с. 48)

1) Поетична хвилинка.

- Прочитайте вірш В. Ладижець «Хитрий зуб».
- Що не хотів їсти зуб?
- Що він просить?
- Коли припинить боліти зуб?
- Чи насправді так станеться?

2) Вправа-гра «Корисне — шкідливе». Робота в парах.

- Розгляньте малюнки. Визначте, що корисне для ваших зубів, а що шкідливе.



«Солодка лічилочка»

Дійові особи: діти.

Обладнання: фантики від цукерок.

Десять, дев'ять, вісім, сім —
Роздаю цукерки всім...
Шосту й п'яту не ховаю, —
Ними друзів пригощаю!
Ще чотири дістаю,
Третю й другу віддаю.
Ні для кого не шкодую!
Але першу — я скуштую!

Наталя Гуркіна

(Діти, слухаючи лічилку, вправляються у зворотній лічбі, по черзі роздають відповідну кількість фантиків від цукерок.)

— Чи корисна солодка їжа для зубів?

3. Творче перенесення знань і навичок у нові ситуації

Робота за підручником (с. 49)

1) Вправа «Чим можна поділитись?».

— Які з цих речей можна дати покористуватися друзям? Чому?

2) Гра «Вибери смачненьке».

Учитель у довільному порядку роздає учням картки із зображенням різних органів чуття. Учні мають описати вибрані солодощі, використовуючи органи чуття.

Перегляд розвивального відео «Догляд за зубами» (<https://youtu.be/A2Qcxfqw02l>)

— Щоб краще запам'ятати вивчене на сьогоднішньому уроці, перегляньте відео «Догляд за зубами».

— Які зуби називаються молочними? Скільки їх?

— Які зуби називаються постійними? Скільки їх?

— Що потрібно робити, аби мати здорові зуби?

— Які корисні продукти слід уживати, щоб зуби були здоровими?

III. ЗАКЛЮЧНА ЧАСТИНА. РЕФЛЕКСІЯ

1. Тест

Виберіть правильну відповідь.

- 1) Найпоширеніша хвороба зубів називається:
 - а) карієс;
 - б) кір.
- 2) Зуби потрібно чистити:
 - а) уранці;
 - б) уранці та ввечері;
 - в) один раз на тиждень.
- 3) Зубну щітку після чищення зубів потрібно:
 - а) промити водою з милом для дезінфекції;
 - б) нічого з нею не робити.
- 4) Чи потрібно прополоскати рот після вживання їжі?
 - а) Ні;
 - б) так.

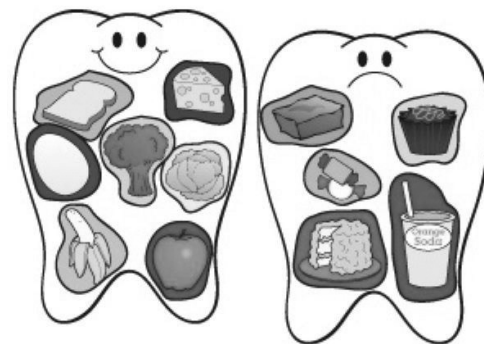

2. Вправа «Мікрофон»

- Щоб зуби були здоровими, необхідно...

3. Хвилинка творчості

— Намалуйте веселий зуб, якщо урок вам сподобався, і сумний, якщо — ні.

4. Гра «П'ять речень»

Учні в п'яти реченнях формулюють засвоєні на уроці знання.

ДЛЯ ВЛАСНИХ НОТАТОК

УРОК 39. ДЛЯ ЧОГО ПОТРІБНІ ОРГАНИ ЧУТТЯ

Мета:

- **формування предметних компетентностей:** закріплювати знання учнів про органи чуття та їхню роль у житті людини; прищеплювати санітарно-гігієнічні навички догляду за органами чуття; розвивати зв'язне мовлення, навички рефлексії; виховувати старанність, почуття відповідальності, дбайливе ставлення до власного здоров'я;
- **формування ключових компетентностей:** спілкування державною (і рідною у разі відмінності) мовами; уміння навчатися впродовж життя; соціальні та громадянські компетентності.

Обладнання: картки-пазли, наліпки, м'ячик, комп'ютер, презентація, предметні малюнки.

Тип уроку: урок узагальнення і систематизації знань.

Форма проведення: урок-квест.

Освітні галузі: соціальна і здоров'язбережувальна, мовно-літературна, природнича, інформатична.

Хід уроку

I. ВСТУПНА ЧАСТИНА

1. Організаційний момент

Пролунав для нас дзвінок.
Вушка — прислухайтесь,
Очки — придивляйтесь,
Носик — глибше дихай,
Ротик — посміхнись.

Спинки — розправляйтесь,
Ручки — піднімайтесь,
Нумо до роботи
Дружно всі взялись!

2. Повідомлення теми та мети уроку

— Сьогодні у нас незвичайний урок — урок-квест. Ми будемо складати пазли. Але, щоб покласти їх на місце, потрібно виконати певні завдання. Виконуючи завдання квесту, ми систематизуємо свої знання, ще раз переконаємось, що добре вивчили органи чуття людини. Проте спочатку нам потрібно об'єднатися в команди.

Учні отримують частину малюнка, складаючи його в ціле, об'єднуються в групи.

II. ОСНОВНА ЧАСТИНА

Складання правил гри

- Кожна група відповідає по черзі.
- Завдяки правильній відповіді команда поповнює рахунок балами.
- За неправильну відповідь команда не отримує і не втрачає бали.
- Протягом гри діє правило «підведеної руки».

Станція «Загадка»

Учні в командах відгадують загадки, учитель дає їм наліпки за правильні відповіді.

— Назвіть помічників.

- Чуєм шепіт, чуєм сміх,
Чуєм, котик як пробіг,
Як співає соловей,
Як вшановують гостей,
Як хлопчак батьків не слуха,
Ми — два брати, твої... (*вуха*).
- Як зростає зелен-сад,
Миготить, як зірок ряд,
Де росте красива квітка,
Та яка завдовжки нитка,
І які бувають дивовижні ночі,
Нам завжди покажуть
Наші власні... (*очі*).
- Говорити кожен звук,
Має кожен з нас... (*язик*).
- Запах кожен відчуваю
І повітря зігриваю,
Не даю мікробам
Зло тобі завдати,
Хочу бути чистим
І хустинку мати.
В чужу справу я не ліз,
Помічник я твій, я — ... (*ніс*).
- Завжди в роті,
А не проковтнеш. (*Язик*).

- Два брати через гору живуть
І ніколи один до одного в гості не ходять.
(Очі.)

- Сопе, хропе, часом чхає,
Сюди-туди зазирає,
На морозі замерзає,
Бо одежини не має. (Ніс.)

Станція «Ізрова»

ГРА «Я НАЗВУ, А ТИ — ПОКАЖИ»

Учитель називає органи зовнішньої будови людини (ніс, очі, вуха, рот, руки тощо), а діти їх показують. Діти грають у гру по черзі. Перемагає та команда, у якій діти припускалися помилок меншу кількість разів.

ГРА «НАЗВИ ПРАВИЛО»

Учитель дає одному з учнів якийсь предмет (м'ячик, або ручку, або мікрофон тощо). Той, у кого в руці предмет, повинен назвати одне правило «Як берегти зір». Після озвучення правила віддати предмет іншому і т. ін.

ГРА «ЗНАЙДИ ТІНЬ»

Дітям пропонують картки із зображеннями різних предметів і окремо картки із зображеннями тіней предметів. Завдання дітей: швидко зібрати пари карток: предмет — тінь. Виграє команда, у якій найбільше правильно зібраних карток.

ВПРАВА «ЩО ЗАХОВАНО В МАЛЮНКАХ»

Дітям роздають картинки і пропонують знайти всі зображення, що там «заховані». Хто їх швидше порухає?

Забавлянка «Нумо, братця, до роботи!»

Нумо, братця, до роботи!
Покажіть свою охоту:
Більшому рубати дрова,
А тобі вогонь розкласти,
А тобі носити воду,

А тобі варити кашу.
А маленькому співати
Та ще й гарно танцювати,
Братців рідних забавляти.

Діти по черзі розгинають усі пальці.

Станція «Міркування»

Учитель ставить запитання, учні дають відповіді. Команда, яка дасть ґрунтовніші відповіді, перемагає.

— Як людина розрізняє кольори, бачить предмети, світ навколо себе? (Звісно, очима. Очіма людина сприймає зорову інформацію, до якої також належить і текстова, і числова, і графічна. Отже, очі — це орган зору, яким людина сприймає зорову інформацію.)

— За допомогою якого органа можна відрізнити спів солов'я від крику ворони, впізнати голос матері, почути гомін лісу, шум вулиці, мовлення, музику, різні звукові сигнали? (Це вуха. Доведено, що людське вухо може сприймати багато відтінків звуку. Вуха — це орган слуху, яким людина сприймає звукову інформацію.)

— Який орган чуття дає нам можливість відрізнити запах черемхи від запаху бузку, запах свіжо-скошеної трави від запаху сосни, запах очищеного апельсина від запаху очищеного банана? (Це ніс. Саме ніс є органом нюху, яким людина сприймає інформацію про запахи навколишнього світу.)

— Назвіть орган чуття, за допомогою якого ми отримуємо інформацію про смак їжі. (Язик — це орган смаку, яким людина сприймає інформацію про смак об'єкта — солодкий, кислий, солоний, гіркий.)

— Як можна отримати інформацію про температуру предметів — гарячі вони чи холодні, про поверхню предметів — гладкі чи шершаві, про якість предметів — тверді чи м'які, про форму предметів — кругла чи прямокутна тощо? (Шкіра — це орган дотику, яким людина отримує інформацію про живі й неживі предмети навколишнього світу.)

Висновок. Отже, очі, вуха, ніс, язик, шкіра — це органи чуттів, за допомогою яких людина сприймає інформацію про навколишній світ.

Руханка «Органи чуття»

Учитель промовляє текст, а діти повторюють за ним тільки рухи.

Маю вуха — ними чую,
А ногами чимчикую,
Рот, язик — поїм смачне,
Ніс — почую запашне,
Руки — брата пригортаю,
Очі — все це розглядаю.
Я за ними доглядаю
Та здоровим підростаю.

Перегляд презентації «Як людина пізнає світ?» (<https://svitppt.com.ua/prirodnavstvo/yak-lyudina-piznae-svit.html>)

Учні переглядають презентацію з коментуванням.

Поетична хвилинка

— Послухайте вірш, назвіть органи чуття, що згадуються в ньому.

Знає нас і він, і ти.
Між собою ми брати.
Робимо життя яскравим,
Все навкруг стає цікавим.
Вушка чують спів пташок,
Голос батька, рідної неньки.
Смак відчує язичок —
Чи гірке, чи солоденьке.
Очі бачать кольори,

Розмір, форму всіх предметів.
Носик нюха навкруги,
Ловить запахи в повітрі.
Шкіра може підказати,
Чи колюче, чи гладеньке,
Чи холодне, чи тепленьке.
Пам'ятайте п'ять братів,
Звуть нас — органи чуттів.

О. Шелухіна

Підсумок змагань, визначення команди-переможця

III. ЗАКЛЮЧНА ЧАСТИНА. РЕФЛЕКСІЯ

Вправа «Мікрофон»

- Чому очі називають «дзеркалом душі»?
- На що схоже око?
- Що захищає очі?
- Чому не можна витирати очі брудними руками?
- Чому в холодну пору року потрібно надягати шапку?
- Які вітаміни корисні для здоров'я очей, шкіри?
- Чому слід обережно поводитися з гострими предметами?
- Чи соромно носити окуляри?

Вправа «Трибуна вільних думок»

Добре дітки працювали,
Навіть трішечки пограли.
А тепер скажіть мені,
Що сподобалось, що — ні.

(Діти висловлюють свої враження від уроку.)

ДЛЯ ВЛАСНИХ НОТАТОК

УРОК 40. ПРАКТИКУМ «У ПРИРОДІ ВСЕ ПОВ'ЯЗАНЕ»

Мета:

- **формування предметних компетентностей:** формувати в учнів уявлення про умови, необхідні для життя рослин і тварин; розвивати спостережливість і кмітливість, уміння проводити досліди і робити висновки, доводити свою думку; формувати потребу в пізнанні природи; виховувати бажання пізнавати навколишній світ;
- **формування ключових компетентностей:** спілкування державною (і рідною у разі відмінності) мовами; уміння навчатися впродовж життя; компетентності в природничих науках і технологіях.

Обладнання: м'ячик, кубик, фішки, комп'ютер, відеоролик, картинки із зображенням вітру, картки «Резюме».

Тип уроку: урок застосування знань, умінь і навичок.

Освітні галузі: природнича, мовно-літературна, інформатична.

Хід уроку

I. ВСТУПНА ЧАСТИНА

1. Організаційний момент

2. Актуалізація опорних знань

— Як ви вважаєте, чи достатньо одного Сонця для життя організмів?

— Послухайте казку про чарівників, без яких неможливе наше життя.

Дуже давно, коли ще не було людей, на нашій планеті жили чарівники, яких звали Вода, Повітря та Земля. Вода наповнювала океани, моря, річки і давала життя всім організмам. Повітря піднімало крапельки води та надувало хмарки, які давали дощик землі. Земля дякувала за таку щедрість воді та повітрю і давала життя рослинам. Сонечко милувалося роботою своїх чарівників та допомагало їм творити добро та красу.

І. В. Дехтяренко

— Яким організмам допомагали «чарівники»?

3. Повідомлення теми та мети уроку

Вправа «Банани»

— Розділіть слова і прочитайте, про що нам сьогодні потрібно дізнатися.

УПРИРОДІВСЕПОВ'ЯЗАНЕ.

II. ОСНОВНА ЧАСТИНА

1. Вправи на застосування знань, умінь і навичок

«Асоціативний куц»

— Що необхідно організмам для життя?

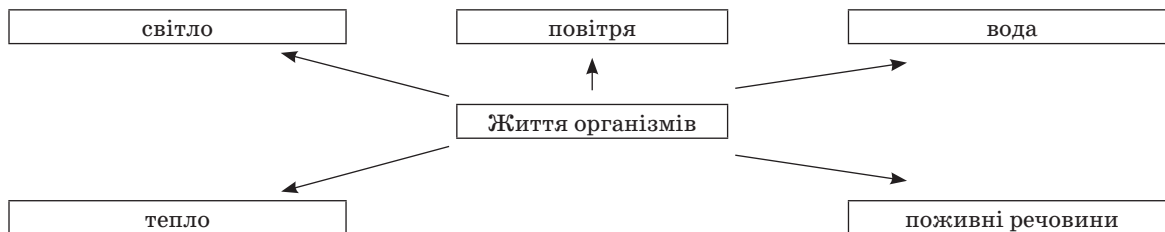

Гра «Сонце в долонях»

— Уявіть, що Сонце котилося по небу й опустилося просто до нас у долоньки. Сонце — це дуже гаряча зоря. Ми можемо утримати його в руках? *(Ні!)*

— Спробуймо? *(Так!)*

Діти передають одне одному м'ячик-Сонце швидко, щоб не обпектися.

— А тепер потріть долоні одна об одну сильно-сильно. Гарячими стали? *(Так!)* Це Сонечко зігріло їх.

Дослідницький практикум

— Рослинам життєво необхідно сонячне світло. Вони «навчилися» його знаходити і до нього повертатися.

• Дослід 1

1) У перший день поставимо горщик з паростками на стіл, розміщений на відстані від вікна. Що ви помітите наступного ранку?

Висновок. Паростки повернулися і зігнулися до світла.

2) Перемістіть горщик в освітлене сонцем місце. Упродовж дня спостерігайте за рослиною. Чи змінять своє положення паростки?

Висновок. Так, паростки змінили положення. Вони випросталися.

• Дослід 2

1) Поставте дві цибулини у склянки з водою. Одну склянку поставте на підвіконні в квартирі. Іншу — в прохолодне місце (*наприклад, на балконі чи вулиці*).

2) Спостерігайте впродовж тижня за рослинами. Порівняйте їх.

Висновок. У теплому приміщенні рослина росла краще, у холодному — повільніше. Тепло сприяє кращому росту рослин.

Перегляд відеоролика (<https://youtu.be/IN459rlnuQ>)

— Перегляньте відео «Які умови необхідні до життя?».

— Який висновок ви зробили з побаченого?

Фізкультхвилинка

2. Тренувальні вправи

Гра «Що потрібне для життя, а що ні?»

Учитель називає слова. Якщо це потрібне для життя, учні плещуть у долоні, якщо ні — не плещуть. Перемагає той, хто не помилився.

— Живим організмам для життя потрібні: повітря, Місяць, вода, зорі, камінь, Сонце, пісок, поживні речовини тощо.

Робота за підручником (с. 50–51)

1) Інформаційне повідомлення.

Учні зачитують та обговорюють повідомлення у підручнику.

— Що необхідно живим істотам для життя?

— Як пов'язане життя рослин і тварин?

2) Вправа «Ланцюг живлення».

— Розгляньте малюнки.

— Чи існують зв'язки в природі?

— Харчові зв'язки в природі називають *ланцюгами живлення*.

— Наведіть приклади ланцюгів живлення.

Наприклад:

Морква → заєць → лисиця, вовк.

Квітка → бабка, метелик → пташка.

Зерно → миша → їжак.

Яблуко → гусінь → пташка.

Гриби, шишки → білка.

Малина → ведмідь.

Трава → лось.

Висновок. Рослини і тварини пов'язані між собою. Усі живі істоти нашої планети взаємопов'язані одним з найбільш міцних зв'язків — харчовим. Травоїдні їдять рослини, самих травоядних їдять хижаки, яких також у свою чергу можуть поїдати інші, більші та сильніші хижаки.

Тестування

1) Що належить до живої природи?

а) Людина, рослини, тварини, гриби.

- б) Сонце, повітря, вода, Земля, людина і те, що створено її руками.
в) Сонце, небо, хмари, вода, гори, сніг.
- 2) До неживої природи належать:
- а) людина, рослини, тварини, гриби.
б) Сонце, небо, хмари, Земля, гори, вода, сніг;
в) Сонце, Земля, повітря, вода, хмари, людина і те, що створено її руками.

3) Чим жива природа відрізняється від неживої?

- а) Усе живе дихає, живиться, росте, розвивається, розмножується, помирає;
б) усе живе пересувається, росте, радіє, приносить потомство, помирає;
в) усе живе розмовляє, пересувається, росте, розмножується, помирає.

Дихальна вправа «Дме вітер»

Обладнання: 2 картинки, на одній з яких зображено легкий вітерець, що гойдає трави, квіти, а на іншій — сильний вітер, що гойдає дерева.

Учитель демонструє дітям картинку із зображенням вітерецю і каже: «Влітку ми пішли на прогулянку в ліс. Дує легкий вітерець і колише травичку і квіточки. Він дме тихо-тихо, ось так: “у-у-у” (*звук вимовляти тихо і протяжно*)». Потім демонструє картинку із зображенням сильного вітру і каже: «Раптом подув сильний вітер, він голосно загудів: “у-у-у” (*звук вимовляти голосно і довго*)».

Учні повторюють за учителем, як дме легкий вітерець і як гуде сильний вітер.

Важливо стежити, щоб, повторюючи за учителем, діти дотримували відповідної сили голосу.

3. Творчі вправи

Гра «Маленькі хитроці»

Мета: визначити способи пристосування живих організмів до умов навколишнього середовища.

Використовуючи кубик, фішки і рухаючись у напрямку стрілок, дитина називає способи пристосування живих організмів до середовища проживання.

Наприклад: У метеликів довгий хоботок, щоб добувати нектар з квітів.

Гра «Вірю — не вірю»

У центрі кола стоїть ведучий і кидає м'яча комусь з учасників гри. Він промовляє невелике речення, наприклад: «Дерева можуть рухатися», «Рослини дихають», «Рослини — живі організми», «Живі організми можуть жити без світла» тощо. Гравець ловить м'яча тоді, якщо ведучий сказав правду. Якщо хтось з гравців припустився помилки, то він залишає гру. Перемагає той, хто залишився. (*Може бути кілька переможців.*)

Вправа «Я — автор»

Учні складають коротку розповідь про взаємозв'язки у довкіллі, починаючи зі слів: «Під час прогулянки я помітив (*помітила*)...»

III. ЗАКЛЮЧНА ЧАСТИНА. РЕФЛЕКСІЯ

Вправа «Продовж речення»

- Для життя живим організмам потрібно...

Вправа «Резюме»

Учитель пропонує учням підбити підсумки своєї діяльності на уроці, підготувавши резюме з використанням ключових фраз.

- Під час уроку мені вдалося...
- Найважливішим знанням для мене стало...
- У ході роботи в мене виникли почуття...
- Мене зацікавили питання...
- Мені забракло таких знань та вмінь....

ДЛЯ ВЛАСНИХ НОТАТОК

УРОК 41. СОНЦЕ

Мета:

- **формування предметних компетентностей:** розширювати знання дітей про Сонце та його властивості, вплив на життя людей; з'ясувати значення сонячного світла і тепла на Землі; розширювати словниковий запас; розвивати фантазію, уяву, кмітливість; виховувати допитливість, уміння мислити логічно, робити висновки;
- **формування ключових компетентностей:** спілкування державною (і рідною у разі відмінності) мовами; уміння навчатися впродовж життя; компетентності в природничих науках і технологіях; екологічна грамотність і здорове життя.

Обладнання: макет Сонця, комп'ютер, відеоролик.

Тип уроку: урок засвоєння нових знань.

Освітні галузі: природнича, мовно-літературна, інформатична.

Хід уроку

I. ВСТУПНА ЧАСТИНА

1. Організаційний момент

2. Актуалізація опорних знань

Бесіда

— Відгадайте загадку.

- Гарне, добре, на всіх дивиться, а людям на себе дивитися не дозволяє. (*Сонце.*)
 - Про яке небесне світило ця загадка?
 - Знайдіть сонце на небосхилі. Де воно знаходиться відносно найвищого дерева?
 - Як світить сонечко? Чи гріє воно?
 - Коли сонце гріє більше: вранці, вдень, увечері?
 - Визначте стан погоди за сонечком. Сформулюйте висновок, дібравши потрібні слова. (*Сонце світить яскравіше; мало гріє; погода сонячна — похмура, тепла — холодна тощо.*)

3. Повідомлення теми та мети уроку

— Відгадайте загадку.

- Бродить одиноко вогняне око,
На всіх поглядає, теплом зігриває. (*Сонце.*)

— Що вам допомогло відгадати загадку?

— До якої природи належить Сонце?

— Як ви вважаєте, Сонце — це наш друг чи ворог? (*Міркування учнів.*)

— На ці запитання ми спробуємо сьогодні дати відповіді.

II. ОСНОВНА ЧАСТИНА

1. Вивчення нового матеріалу

«Мозковий штурм»

— Уявімо, що Сонце враз зникло. Що буде відбуватися на нашій планеті? (*Земля потоне в темряві. Лише деякі зорі посилатимуть частинки світла на нашу планету. Рослини загинуть, тварини помруть з голоду. Усе живе замерзне від холоду. А Земля вкриється товстим шаром криги.*)

Словничок

Сонце — величезна розжарена куля, найближча до Землі зоря.

Робота за підручником (с. 52)

1) Інформаційне повідомлення.

Діти зачитують текст (с. 52), обговорюють його зміст.

2) Дискусія.

— Висловіть свої міркування, чи може існувати життя без сонячного світла й тепла. Чому?

Висновок. Сонце потрібне всьому живому. Без сонячного світла й тепла не може жити жоден організм.

3) Вправа «Спостереження».

— Яку рослину зображено на малюнку (с. 52)? Поспостерігайте, куди тягнеться паросток. Пояс-
ніть чому.

Висновок. Паросток у процесі росту повертається в напрямку найбільшої освітленості.

Перегляд відеоролика «Яке значення для життя на Землі має Сонце?» (<https://youtu.be/gB0kTxguNF0>).

— Перегляньте відео.

— Що нового ви дізналися про Сонце?

«Асоціативний куц»

— Що дає нам Сонце?

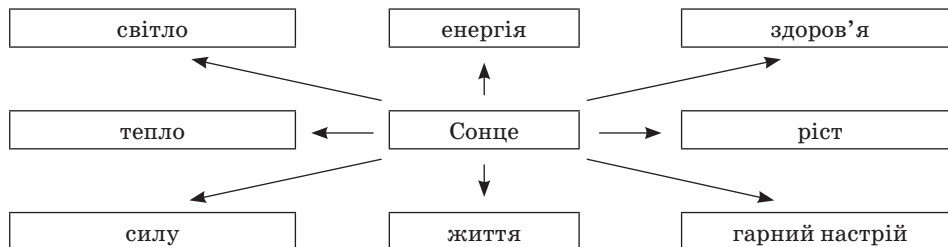

Рухлива гра «Сонечко дарує промінці»

Заздалегідь виготовлене з тканини або картону сонце з променями (розмір $d = 1,5$ м разом з про-
менями) кладуть на підлогу.

Учитель збирає дітей закличкою:

Кожен промінь сонця шукай,
І зігрітися поспішай.

Діти стають навколо сонечка і ведуть хоровод:

Сонечко дарує нам світло і тепло,
Промінчики сонця знайти дуже легко,
Поряд із сонечком будемо ставати,
Воно буде теплом зігрівати.

Гравці стають на промені.

2. Первинне застосування нових знань

Робота в групах

Діти об'єднуються у дві групи, виконують завдання.

I група. Яка користь людині від сонця?

II група. Як сонце може зашкодити?

Звіт груп.

Гра «Мандрівка з промінчиком?»

— Уявіть, що вам до рук потрапив сонячний промінчик. Куди б ви з ним помандрували? (До по-
други (друга), до хворої бабусі, у дитячий будинок, у лікарню до однокласника тощо.)

Гра «Так чи ні?»

- Сонце потрібне всьому живому.
- Сонце завжди гріє однаково.
- Без сонячного тепла проростає насіння, квітнуть рослини, досягають плоди.
- Уранці та ввечері Сонце стоїть низько над землею і дає мало тепла.
- Хмари затримують тепло сонячних променів.
- У полудень Сонце піднімається високо і дає більше тепла.

Робота за підручником (с. 53)

1) Довідкове бюро.

Учні зачитують повідомлення про використання сонячних батарей.



2) Дослідження-спостереження.

Учитель зачитує повідомлення про іграшки на сонячних батарейках. Деякі учні демонструють такі іграшки, решта — спостерігають за дією сонячних батарейок.

Мімічна гімнастика «Промінчик»

Промінці сонця дуже ласкаві.
Промінець залоскотав носик,
Засліпив очі,
Сів на брівки,
На ротик.

(Діти підставляють обличчя до сонця.)
(Зморщують носик.)
(Кліпають віями.)
(Рухають бровами.)
(Посміхаються.)

3. Творче перенесення знань і навичок у нові ситуації

Робота над забавляною та мирилкою

— Послухайте забавлянку.

Світи, світи, сонечко,
Промінцем у віконечко.

Світи веселіше —
Буде нам тепліше.

Ю. Хандожинська

— Коли використовують забавлянки?

— А тепер — мирилку.

Посміхнулось сонечко,
Засвітили зорі,

Ти і я сваритися
Не будем ніколи.

Ю. Хандожинська

— Коли використовують мирилки?

— Повправляйтеся в парах у промовлянні мирилки.

Робота над прислів'ями

— Поясніть зміст прислів'їв.

- Сонце — батько, а Місяць — вітчим.
- Сонце встане, то і ранок настане.
- Сонце гріє, сонце сяє — уся природа оживає.
- Сонце низенько, то і вечір близенько.

Технологія «Крісло автора»

— Чи впливає сонце на ваш настрій? Як саме?

Фантазування

— Пофантазуйте та продовжте речення.

- Раптово сонечко зникло назавжди...

III. ЗАКЛЮЧНА ЧАСТИНА. РЕФЛЕКСІЯ

Вправа «Аукціон»

Учні розповідають про Сонце, його функції. Діти доповнюють одне одного. Той, хто назве ознаку останнім, а інші не зможуть доповнити, виграє.

Релаксаційна вправа «Сонечко»

— Заплющте очі, витягніть руки. Уявіть, що на долоньках у вас лежать сонечка, йде тепло по всій руці. Руки заспокоїлися, відпочивають. Переводимо увагу на ноги. Сонячні промінчики зігрівають стопи, пальці ніг. Утома минає, м'язи відпочивають. Уявіть живіт як кульку або м'ячик. Вдихаючи, «м'ячик» злегка піднімається, видихаючи — опускається. Дихання заспокоюється, стає плавним, рівномірним. Посміхніться одне одному, скажіть добрі слова.

ДЛЯ ВЛАСНИХ НОТАТОК

УРОК 42. ПОВІТРЯ

Мета:

- **формування предметних компетентностей:** з'ясувати властивості повітря і значення повітря в природі; учити досліджувати властивості повітря, проводити досліди, фіксувати й аналізувати результати, дотримувати інструкцій і правил техніки безпеки під час проведення демонстраційних дослідів; сприяти формуванню у дітей пізнавального інтересу; розвивати допитливість, спостережливість; виховувати інтерес і бажання розширювати свій кругозір;
- **формування ключових компетентностей:** спілкування державною (і рідною у разі відмінності) мовами; уміння навчатися впродовж життя; компетентності в природничих науках і технологіях.

Обладнання: посудина з водою, порожня пляшка, поліетиленовий мішечок, картки з малюнками, серветки, різнокольорові стрічки, комп'ютер, відеоролик.

Тип уроку: урок засвоєння нових знань.

Освітні галузі: природнича, мовно-літературна, інформатична.

Хід уроку

I. ВСТУПНА ЧАСТИНА

1. Організаційний момент

Хочу побажати вам гарного уроку,
Щоб було цікаво всім нам працювати,
Щоб хотіли гарно всі відповідати.

Щоб допомагало вам вміння міркувати
І найвищі бали легко заробляти.

2. Повідомлення теми та мети уроку

— Відгадайте загадку.

- Куди ступиш — всюди маєш,
Хоч не бачиш, а вживаєш. (*Повітря.*)

— Наша планета Земля зусібіч оточена повітрям, яким ми дихаємо. Чому ж ми його не бачимо?
— Сьогодні ми за допомогою дослідів дамо відповіді на це та інші запитання.

II. ОСНОВНА ЧАСТИНА

1. Вивчення нового матеріалу

«Мозковий штурм»

— Що ви знаєте про повітря?

Робота за підручником (с. 54)

- 1) **Відгадування загадки про повітря.**
- 2) **Ознайомлення з інформаційним повідомленням.**

— Як можна дізнатися про існування повітря?

Практична робота «Властивості повітря»

- Дослід 1
— Махніть зошитом перед обличчям. Що ви відчуваєте? (*Рух повітря.*)
Висновок. Повітря рухається.
- Дослід 2
— Візьміть порожню пляшку і занурте її у посудину з водою.
— Що ви спостерігаєте? (*Із пляшки піднімаються бульбашки.*)
Висновок. У воді є повітря.
- Дослід 3
— Візьміть поліетиленовий мішечок і почніть його скручувати з боку отвору.
— Що ви спостерігаєте? (*Утворилася повітряна «подушечка», мішечок став пружним.*)
Висновок. Повітря займає весь простір мішечка, воно пружне.

- Дослід 4
— Озирніться довкола. Чи чітко ми бачимо предмети? (*Крізь повітря ми бачимо предмети, що оточують нас.*)

Висновок. Повітря прозоре, безбарвне.

- Дослід 5
— Вдихніть ротом повітря. Яке воно на смак?
— Вдихніть носом повітря. Який запах воно має?
Висновок. Повітря не має смаку, без запаху.

Дихальна вправа «Вітер»

Діти уявляють, як вітер колише дерева, піднімають руки вгору, нахиляють тулуб праворуч і ліворуч, імітуючи шум вітру.

2. Тренувальні вправи

Дидактична гра «Що не може існувати без повітря»

Учитель роздає учням картки із зображенням об'єктів живої та неживої природи.

— Обведіть об'єкти, що не можуть існувати без повітря.

Взаємоперевірка. Учні обмінюються картками, перевіряють роботи однокласників.

Висновок. Без повітря не можуть жити ані люди, ані рослини, ані тварини.

Перегляд та обговорення відео «Властивості повітря» (https://youtu.be/yEmZ_04ZE4c)

- Перегляньте відео, дайте відповіді на запитання.
- Про які властивості повітря йдеться у відео?
- Які іграшки людина наповнює повітрям?
- Яке значення має повітря для життя?
- Що таке вітер?
- Де використовують силу вітру?

Технологія «Сітка Елвермана»

— Організуйте дискусію в класі, обговоріть проблему. (*Кожен учень робить свій висновок щодо поставленої учителем проблеми.*)

Так	Проблема	Ні
	Повітря здатне рухати предмети.	

Продовження практичної роботи

- Дослід 6
— Ви висловили свої думки щодо руху предметів повітрям. Як ми можемо це перевірити? (*Відповіді дітей.*)

— У мене на столі лежать серветки. Що з ними станеться, якщо на них сильно подути?

Висновок. Серветки впали зі столу. Отже, повітря здатне рухати предмети.

- Дослід 7

Учитель роздає кільком учням різнокольорові стрічки, пропонує підняти їх угору, побігати з ними. Чому вони тріпочуть?

Висновок. Повітря рухається.

Робота за підручником (с. 55)

1) Робота в парах.

— Розгляньте малюнки. Обміняйтеся думками, як працює повітря.

2) Поетична хвилинка.

— Якими словами можна описати вітер?

— Послухайте вірш. Як жартував вітер?

Він літав за голубами,
А тоді літав за нами.

Хусточку зірвав з Оленки,
Розкуйовдив чуб у мене.
А маленького Миколу
Навіть ухопив за полу,
В хату ми втекли від нього,
Від бешкетника такого.

Вправа «Запитання — відповідь»

- Чому необхідно провітрювати приміщення?
- Для здоров'я людини потрібне чисте повітря, насичене киснем. Якщо в приміщенні багато людей, у ньому дуже швидко стане важко дихати.
- Чому потрібно протирати вологою ганчіркою підлогу і меблі? Навіщо вирощують кімнатні рослини?
- Для боротьби з пилом у приміщеннях роблять вологе прибирання, насаджують кімнатні рослини, тому що рослини своїм листям затримують пил і поглинають вуглекислий газ.
- Чому потрібно дихати не носом, а ротом?
- Ніс у нас — не просто для краси. Він очищає і зігріває повітря. У носі затримуються і не потрапляють у легені пил і шкідливі мікроби, яких багато в повітрі.

• Дослід 8

— Затримайте подих на деякий час. Що ви відчули?

Висновок. Людина не може обійтися без повітря.

— Хто ще не може жити без повітря?

Робота за малюнками

- Розгляньте малюнки. Обговоріть, яка шкода від забрудненого повітря.
- Що забруднює повітря? (*Вихлопні гази машин, механізмів, заводи, спалювання опалого листя тощо.*)
- Що очищає повітря? (*Рослини.*)
- Ми не можемо розв'язати проблеми шкідливих викидів в атмосферу, але можемо дбати про чистоту повітря в класі, вдома. Нумо подумаємо, як це зробити. (*Провітрювати, дбати про озеленення, частіше бувати на чистому повітрі.*)

Технологія «Сітка Елвермана»

— Організуйте дискусію в класі, обговоріть проблему. (*Кожен учень робить свій висновок щодо поставленої вчителем проблеми.*)

Так	Проблема	Ні
	Повітря можна захистити від забруднення.	

Дихальна вправа «Очищувальне "ха"-дихання»

Одне за одного ми — горою,
Посміємося над бідною.

В. п. — основна стійка, ноги нарізно.

- 1 — зробити вільний глибокий вдих, водночас піднімаючи руки перед собою вгору;
 - 2 — затримати дихання, доки це приємно; відкрити рот, розслабити гортань, зробити енергійний видих ротом, водночас опускаючи руки і нахилившись уперед («ха»);
 - 3 — повільно випрямитися і відпочити.
- Видихати повітря слід з полегшенням, ніби звільняючись від турбот.

3. Творчі вправи

Вправа «Мистецтво вигадання історій»

Учні мають придумати історію, використовуючи якусь одну властивість повітря.

Наприклад: придумати історію про повітря, що стало веселкового кольору; про повітря, яке вчило літати тварин тощо.

Вправа «Дивуй!»

— Найбуденніші явища можуть стати дивними, якщо їх розглянути з іншої точки зору.

— Чи можна намалювати повітря? (*Відповіді дітей.*)

— Чи може повітря звучати?

Технологія «Крісло автора»

— Використовуючи малюнки, розкажіть про значення повітря для рослин, тварин і людини.

— А що робите ви для чистоти повітря у вашому класі?

Робота з фразеологізмами

— Як ви розумієте зміст поданих висловів?

- Вітер у голові.
- Кидати слова на вітер.
- Шукай вітру в полі.
- Летить, як вітер.
- Бажаю попутного вітру.

Поетична хвилинка

ПОВІТРЯ

Повітря і не видно, і не чути.
Але без нього нам не обійтись.
Не можна ні хвилиночки пробути.
Ось ти навколо себе подивись.
Все дихає: листочок і травичка,
Метелик, що над квіткою летить.
І дише рибка й рак, і дише річка...
Повітря треба кожному, щоб жить.
А он несуть вітри хмаринку білу,
Щоб дощик на поля й ліси пролить.
А он у небо пташка полетіла,
А без повітря як вона злетить?
Повітря — це велике диво, діти.
І все життя — це казка чарівна.
І кожній миті треба нам радіти,
Земля казкова і у нас одна.

Н. Красоткіна



— Які властивості повітря згадано у вірші?

III. ЗАКЛЮЧНА ЧАСТИНА. РЕФЛЕКСІЯ

Гра «Так — ні»

- Повітря належить до неживої природи. (*Так.*)
- Повітря немає навколо нас. (*Ні.*)
- Без повітря людина може прожити кілька годин. (*Ні.*)
- Повітря заповнює всі порожнини. (*Так.*)
- Повітря — газоподібне тіло. (*Так.*)
- Повітря завжди тепле. (*Ні.*)

ДЛЯ ВЛАСНИХ НОТАТОК

УРОК 43. ВИГОТОВЛЕННЯ ЛІТАЧКА З ПАПЕРУ

Мета:

- **формування предметних компетентностей:** ознайомити учнів із процесом виготовлення моделі літачка за малюнком; удосконалювати навички роботи з папером; розвивати образне мислення, увагу, фантазію, кмітливість; виховувати любов до творчості, бажання працювати в колективі, акуратність під час виготовлення виробів;
- **формування ключових компетентностей:** спілкування державною (і рідною у разі відмінності) мовами; уміння навчатися впродовж життя; компетентності в природничих науках і технологіях.

Обладнання: комп'ютер, аудіозапис, папір, фломастери.

Тип уроку: урок застосування знань, умінь і навичок.

Освітні галузі: технологічна, мовно-літературна, соціальна і здоров'язбережувальна, мистецька.

Хід уроку

I. ВСТУПНА ЧАСТИНА

1. Організаційний момент

Психологічне налаштування

Звучить спокійна музика.

— Уявіть, що у ваших долоньках — дрібка гарного настрою. Поділіться ним, щоб зробити день приємнішим для всіх, хто зараз поряд з вами. Почнімо роботу! Девіз нашого уроку (*хором*):

Вигадай, пробуй, твори!
Розум, фантазію прояви!

2. Актуалізація опорних знань

— Чи знаєте ви, чому летить літачок? (*Міркування дітей.*)

— Вітер — це рух повітря. Він існує, тому що Сонце нерівномірно нагріває поверхню Землі. Коли тепле повітря рухається вгору, холодне повітря рухається вниз.

3. Повідомлення теми та мети уроку

— Люди з давніх-давен використовували рух повітря. Сьогодні ви теж побуваєте в ролі майстрів — виготовите літачок з паперу.

II. ОСНОВНА ЧАСТИНА

1. Усвідомлення учнями змісту роботи та послідовності дій

Робота над загадкою

- В синім небі путь моя,
Швидше всіх літаю я.
Маю крила, хоч не птах.
Люди звать мене... (*літак*).

Перегляд відео «Як зробити літак з паперу» (<https://youtu.be/NVqyJo9sODk>)

— Перегляньте відео, запам'ятайте послідовність роботи, виготовте літачка.

Практична робота «Виготовлення літачка з паперу»

Послідовність виконання роботи

- Візьміть аркуш паперу формату А4, покладіть його на стіл і зігніть навпіл посередині. Папір слід тримати перед собою вертикально, щоб майбутні крила літака були довгими. Хочете, щоб згин був чітким? «Пропрасуйте» складений аркуш лінійкою.
- Знову розправте папір. Тепер ви бачите, що просто посередині майбутнього літачка утворилася пряма лінія. Вона допоможе вам якісно зробити ніс і крила.
- Почнемо виготовлення носової частини літачка. Для цього відігнемо два верхніх кути, склавши їх у вигляді трикутника.

- Після цього зігніть ніс літака і повторіть попередні дії. Таким чином, верхні куточки згинаються до центральної лінії двічі.
- Покладіть літак на стіл і уважно розгляньте. Перед вами має бути паперова заготовка, що нагадує за формою будинок: трикутний дах та фундамент — прямокутник.
- Зверніть увагу на маленький «язичок», який виглядає з-під трикутника. Його слід відігнути вгору, щоб він виконував роль кріплення для носової частини літачка.
- Складіть заготовку навпіл, використовуючи центральний згин, зроблений раніше.
- Тепер настав час скласти крила. Відігніть їх, узявши за відправну точку гострий кінець трикутника, який є носом літака.

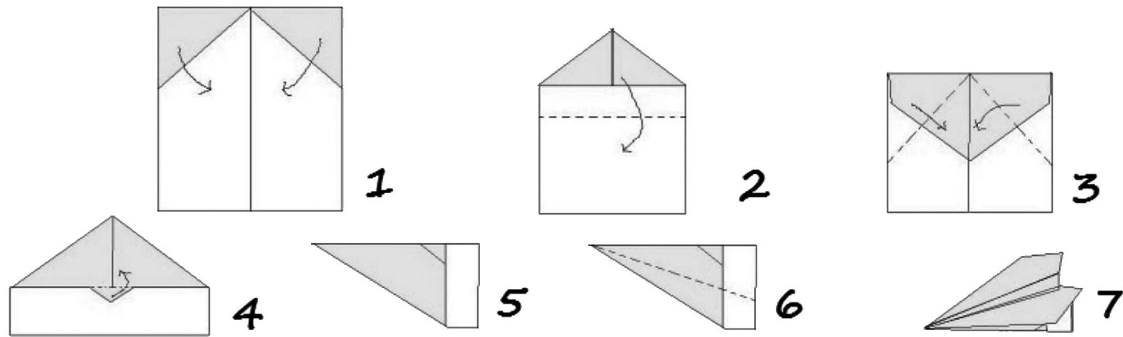

Білий аркуш паперу перетворився на гостроносий літак «Стріла». Він отримав назву за свою високу швидкість.

Тепер настав час запустити «Стрілу» і з'ясувати, як далеко він полетить.

(Можна запропонувати дітям розфарбувати паперову модель яскравими фломастерами, придумати ім'я для літака, написати його на крилі.)

Дихальна вправа «Літачок і вітер»

— Уявіть, що ваш літачок летить у повітрі, але раптом він зупинився. Допоможіть йому! Вдихніть повітря, сильно втягніть щоки. А тепер шумно видихніть ротом повітря. Нехай вітер, що вирвався на волю, підганяє літачка. Спробуймо ще раз. Я хочу почути, як шумить вітер! (Вправу можна повторити тричі.)

2. Формування вмінь у стандартних ситуаціях

Робота в навчальних осередках

1) Осередок читання і письма.

Робота над скоромовкою

— Як можна назвати великий літачок? (Літак.)

— Повторіть за мною скоромовку про літак.

У літак час сісти лису —
З міста він летить до лісу,

А лисиця й лисенята
Виглядати будуть тата.

Т. Коломієць

(Повільно, швидко, тихо, голосно.)

Робота над прислів'ями

— Поясніть зміст прислів'їв.

- Вітер і без крил літає.
- Вітер рукавом махнув — дерева нагнув.

Складання казки

— Складіть казку про те, як відремонтували старого літака.

2) Центр відпочинку.

Робота в групах

Учитель роздає групам конверти із пазлами.

Завдання — скласти із пазлів зображення:

I група — літака;
II група — гелікоптера;
III група — планера.
(Можна провести у вигляді змагання.)

Фізкультхвилинка «Вітерець»

Навкруги вітер гуляє,	(Ходьба на місці.)
Моє деревце хитає.	(Піднімають руки вгору, нахиляються праворуч, ліворуч.)
Угору тягнуся,	(Стають навшипиньки.)
А йому не піддаюся.	(Потягуються.)
Тихше, тихше вітерець	(Повільно опускають руки.)
Вгомонився накінець.	(Сідають за парти.)

3. Творчі вправи

Поетична хвилинка

НАМАЛЮЮ ВІТЕР

Намалюю вітер
Тихий, ніжний,
Намалюю дощовий
І сніжний.
Вітер, що здіймає
Грізні хвилі,
І вітерець
Між квітами на схилі.
Цей танцює
З хмаркою у вальсі,

Той гортає
Книжку на терасі,
Он святковий
Прапорами має,
З музикою
По селу кружляє...
Вже малюнків
Три десятки маю,
А вітрам
Нема кінця і краю.

С. Жупанин

Хвилинка творчості

— Ви прослухали вірш про різні види вітру. Намалюйте будь-який вітер за вибором.

Рубрика «Чи знаєте ви?..»

- Першу повітряну кулю зробили французи брати Монгольф'є понад двісті років тому. Першими пасажирами були вівця, півень і качка.
- Перший літак побудували американці брати Райт близько ста років тому. Він протримався у повітрі 12 секунд і пролетів 37 метрів.
- Найбільший та найпотужніший у світі транспортний літак Ан-225 «Мрія» створено в Києві. Він може перевезти 50 легковиків.

III. ЗАКЛЮЧНА ЧАСТИНА. РЕФЛЕКСІЯ

Сенкан

Літак.
Швидкий, паперовий.
Летить, виготовляється, кружляє.
Ми виготовили паперового літака.
Транспорт.

Вправа «Аукціон»

Учні розповідають про літак, описуючи функцію, особливість. Діти доповнюють одне одного. Той, хто назве ознаку останнім, а решта не зможуть доповнити, виграє та отримує приз.

ДЛЯ ВЛАСНИХ НОТАТОК

УРОК 44. ВОДА

Мета:

- **формування предметних компетентностей:** ознайомити учнів з основними властивостями води (*прозора, рідка, без кольору, без запаху, розчинник*); розширювати знання дітей про значення води для життя; учити робити висновки з результатів спостережень і проведених дослідів; розвивати активне пізнавальне ставлення до природи, дослідницький підхід до вивчення властивостей води; виховувати допитливість, дбайливе ставлення до води;
- **формування ключових компетентностей:** спілкування державною (*і рідною у разі відмінності*) мовами; уміння навчатися впродовж життя; компетентності в природничих науках і технологіях; екологічна грамотність і здорове життя.

Обладнання: склянки з водою, ложка, глечик, предметні малюнки, люстерка, сіль, цукор, лимон, папір, ножиці, олівці, фарби, пензлики, камінець, дерев'яний брусок, залізна монета, м'ячик.

Тип уроку: урок засвоєння нових знань.

Освітні галузі: природнича, інформатична, мовно-літературна, мистецька, соціальна і здоров'язбережувальна.

Хід уроку

I. ВСТУПНА ЧАСТИНА

1. Організаційний момент

Я всміхнуся сонечку:
«Здрастуй, золоте!»
Я всміхнуся квіточці
Нехай собі цвіте!
Я всміхнуся дощику:
«Лийся, мов з відра!»
Друзям посміхаюся,
Зичу їм добра.

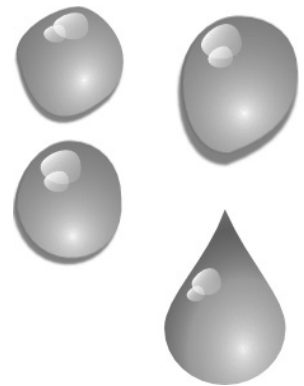

2. Актуалізація опорних знань

— Відгадайте загадку.

- Нею умиваються,
У ній всі купаються,
Одяг перуть, їжу варять.
Буває рідка, буває тверда.
Ви впізнали? Це... (*вода*).

— Що ви знаєте про воду?

3. Повідомлення теми та мети уроку

Вправа «Банани»

— Закресліть склад РУ та прочитайте тему нашого уроку.

РУВРУОРУДРУАРУ (*Вода*)

II. ОСНОВНА ЧАСТИНА

1. Вивчення нового матеріалу

«Мозковий штурм»

— Що об'єднує ці фото?

— Де ще міститься вода у природі?

Дослідницька робота

— Які властивості має вода? Щоб відповісти на це запитання, виконаймо досліди.

- Дослід 1
— Скуштуйте чисту воду. Що ви відчули?

— Понюхайте воду. Чи відчули ви запах?
Висновок. Вода не має ані смаку, ані запаху.

• Дослід 2

— У склянку з водою опустіть ложку.
— Чи видно ложку?

Висновок. Вода прозора.

• Дослід 3

— Перелийте воду зі склянки у глечик.
— Чи змінила вода форму?

Висновок. Вода не має форми. Вона набуває форми посудини, у яку потрапляє. Вода текуча.

Перегляд відео «Вода в природі» (<https://youtu.be/vVNtxRFn5Pc>)

Фізкультхвилинка «На морі»

Хвилі бавляться та б'ються,

(Хвилясті рухи руками перед собою, зліва направо і навпаки.)

Наче неслухи-хлоп'ята.

(Стрибки.)

І стрибають, і сміються:

Вітер їм лоскоче п'яти.

(Руки вниз — вгору, очима стежать за руками.)

Вгору, вниз і знову вгору

Підганяє дужий вітер.

Розгойдав він ціле море —

*(Розводять руки в сторони,
посміхаються.)*

Як же хвилям не радіти!

2. Пізнавальні вправи

Гра «Де сховалась краплина?»

Діти відгадують загадки і виставляють картинки-відгадки.

- Крила розпустила і сонечко закрила. *(Хмара.)*
- Коли немає — чекають, а коли прийду — тікають. *(Дощ.)*
- Від села аж до річки — різнокольорові стрічки.
Хтось розвісив їх аж сім, з ними весело усім. *(Веселка.)*
- Намистиночки малі ніч згубила у траві.
Вранці сонечко встало, намистиночки забрало. *(Роса.)*
- Хтось у лісі серед трав кругле дзеркало поклав,
Можна в дзеркало дивитись, можна і води напиться. *(Озеро.)*
- Не кінць, а біжить, не ліс, а шумить. *(Річка.)*
- Попід дах серед зими всілись білі кажани
І донизу головою продрімали до весни. *(Бурульки.)*
- Наче срібні зірочки, білосніжні квіточки
Із зимової хмаринки до землі летять... *(сніжинки).*
- Взимку у садах на вітах заіскрилились білі квіти,
Хто цей диво-садівник, що зробив такий квітник? *(Іній.)*

Досліди «Де міститься краплинка?»

• Дослід 1

Учитель дає дітям люстерка, пропонує подихати на них.

— Що ми бачимо? *(Люстерка запітніли.)* Чому запітніли? *(Міркування дітей.)*

— «Туман» поступово зникає. Чому він зник? *(Міркування дітей.)*

— Проводимо пальцем по склу. Чому палець став мокрим? *(Міркування дітей.)*

— Чому утворилася вода? *(Це ми її виділяємо, коли дихаємо.)*

• Дослід 2

— У цілий сухий поліетиленовий пакет поклали свіжі овочі, фрукти, зелень, хліб. Щільно його зав'язали і поклали в холодильник. За добу вийняли — на внутрішній поверхні пакета видно крапельки води. Як утворилася вода? *(Вона міститься у фруктах, овочах, зелені, хлібі.)*

Гра «Гімн воді»

— Доберіть влучні слова, щоб закінчити висловлювання.

Простяглася земля неозора,
А найкраща вода — ... (*прозора*).
На землі — калинове намисто,
А найкраща вода — ... (*чиста*).
Тут діброва шумить невмируща,
А найкраща вода — ... (*цілюща*).
Ось і день промайнув, ніч коротка,
А найкраща вода — ... (*солодка*).

Фізкульхвилинка «Дощик»

Учитель читає віршовані рядки, а діти, утворивши коло, одне за одним рухаються відповідно до тексту.

Із-за лісу, з-за гори сині хмари припливли,
Стали в небі чередою, дощ принесли нам з тобою.
(*Діти йдуть повільно з піднятими вгору руками.*)
Перші краплі важко впали, у повітрі свіжо стало.
Дощ іти не поспішав. «Встигну ще», — він міркував.
(*Пересуваються повільним кроком, широко ступаючи.*)
Раптом дощик оживився, стрепенувся — і полився:
Та такий уже дрібний, сильний, мокрий і рясний...
(*Біг-дріботіння у швидкому темпі.*)
Вмила дощова водичка ліс, садок і квітам личка,
І городи, і поля — стала чистою земля.
(*Діти імітують процес умивання.*)

3. Творчі справи

Хвилинка-цікавинка «Якою буває вода?»

- Назвіть стан води, який можна назвати «корисним». Чому?
- Назвіть стан води, «найгарніший» у природі.
- Назвіть стан води, який можна назвати «шкідливим». Чому?
- Коли вода може бути небезпечною для людини?
- Чому про воду говорять, що вона «здорова»?

Малюнковий скрайбінг «Кому потрібна вода?»

— Погляньте на малюнок. Що тут зображено? (*Озеро.*)

— А це що біля озера? (*Маленькі струмочки.*)

— Доберімо малюнки «Кому потрібна вода?».

(*Діти по черзі добирають малюнки, прикріплюють до «струмочків» і пояснюють.*) Предметні малюнки: птахи, дерева, риби, комахи, тварини, гриби, людина.

Висновок. Усе живе на Землі загине без води.

Вправа «Юні художники»

— Краплинці сподобалося з нами гратися, але вона занудьгувала. Їй нудно без своїх подружок; вас багато, а вона одна.

Нумо намалюємо їй подружок. Коли буває багато крапельок? (*Коли дощить, тече річечка, летять сніжинки.*)

Кожна група отримує завдання.

I група. «Дощик ллється: крап-крап-крап»

Завдання: намалювати дощик короткими вертикальними лініями, ритмом штрихів передати краплі дощу.

II група. «Хмаринка та дощик»

Завдання: вгорі намалювати плями круглої форми («*хмаринки*»), короткі прямі та похилі лінії («*дощ*») ритмічно нанести по всьому аркушу.

III група. «Тече річечка»

Завдання: намалювати річечку горизонтальними хвилястими лініями зліва направо.

IV група. «Сніжинки»

Завдання: з паперу, складеного 3–4 рази, виготовити витинанку прямими та дугоподібними зрізами.

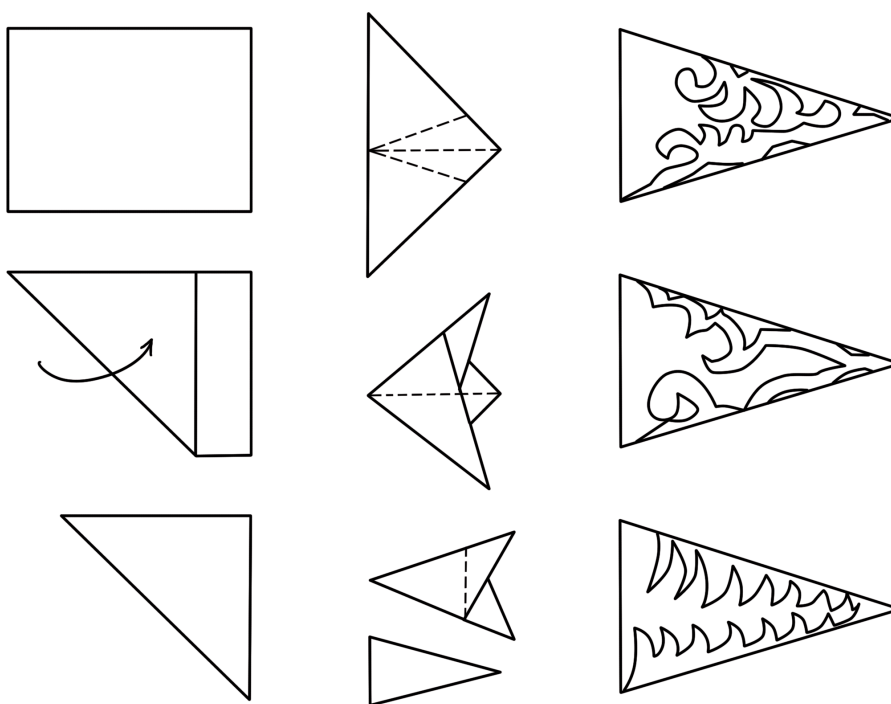

Групи по черзі презентують свої роботи.

III. ЗАКЛЮЧНА ЧАСТИНА. РЕФЛЕКСІЯ

Гра «Так чи ні?»

- Вода — найбільш поширена речовина на Землі.
- Вода може знаходитися лише у двох станах.
- Вода є всюди: в морях, океанах, річках, у ґрунті, у повітрі.
- Життя на Землі можливе без води.
- Вода буває твердою.
- Вода є складовою всіх живих організмів.

Метод «Рюкзак»

— Які з тих знань і умінь, що набуто на уроці, ви візьмете із собою для використання на інших уроках, для виконання домашнього завдання?

ДЛЯ ВЛАСНИХ НОТАТОК

УРОК 45. ДОСЛІДЖЕННЯ «ЩО ВОДА МОЖЕ?»

Мета:

- **формування предметних компетентностей:** узагальнити знання дітей про воду та її властивості; закріпити знання учнів про місцезнаходження води в природі, потребу у воді для всіх живих істот та для об'єктів неживої природи; розвивати вміння логічно мислити, міркувати, робити висновки, узагальнення; виховувати дбайливе ставлення до води, розуміння необхідності її економного використання;
- **формування ключових компетентностей:** спілкування державною (і рідною у разі відмінності) мовами; вміння навчатися впродовж життя; компетентності в природничих науках і технологіях; екологічна грамотність і здорове життя, математична грамотність.

Обладнання: склянки з водою, сіль, цукор, лимон, пісок, дерев'яний брусок, залізна монета, м'ячик, цвях, комп'ютер, відеоролик, обручі, склянки з водою, парасолька.

Тип уроку: урок формування вмінь і навичок.

Освітні галузі: природнича, мовно-літературна, інформатична, математична.

Хід уроку

I. ВСТУПНА ЧАСТИНА

1. Організаційний момент

Самоналаштування

— Покладіть руки на парту, заплющте очі та промовляйте:

Я зможу сьогодні добре працювати на уроці.

Я — особистість творча.

Я бажаю однокласникам успіхів на уроці.

2. Повідомлення теми та мети уроку

— Сьогоднішній урок присвячений найнеобхіднішій, найпоширенішій та найцікавішій на Землі рідині. Якій — ви дізнаєтеся, відгадавши загадку.

- Я і хмара, і туман,
І струмок, і океан,
І літаю, і біжу,
І замерзнуть можу! (*Вода.*)

— Ми вже багато дізналися про властивості води. Сьогодні поговоримо про те, що може вода.

II. ОСНОВНА ЧАСТИНА

1. Вивчення нового матеріалу

Вступна бесіда

Учитель читає уривок з вірша:

Жива вода дає життя
Всьому живому в світі,
Якщо живе жива вода,
Тоді Земля у квітах!

— А яку воду можна назвати «живою»? (*Чисту, джерельну, освячену, мінеральну.*)

— Яку воду вважають «мертвою»? Чому? (*В ній гине все живе.*)

На столі стоять 3 склянки з водою.

— Ось склянка з водою, у якій прали з використанням прального порошку.

— Ось вода, у якіймили фрукти.

— А це вода з джерела.

— Як ви вважаєте, яка вода «мертва»?

(*Відповіді дітей доречно скоригувати, щоб вони самостійно зробили висновки.*)

Дослідження-спостереження

- Дослід 1
 - Ви вже куштували воду. Яка вона на смак? (*Без смаку.*)
 - Але ж вона може бути і зі смаком. Зі звичайної води можна приготувати різні напої. Спробуймо!

— Якщо у воду додати сіль, якою вона буде на смак? (*Солоною.*) А якщо цукор? (*Солодкою.*) А лимон? (*Кислою.*)

Висновок. Вода — розчинник, у ній розчиняються деякі речовини. Смак залежить від розчинених у воді речовин.

- Дослід 2
 - Учитель пропонує учням опустити у воду пісок, дерев'яний брусок, залізну монету, м'ячик, цвях.
 - Висновок.* Легкі предмети вода виштовхує, важкі опускаються на дно.

Робота за підручником (с. 57)

— Розгляньте малюнки. Назвіть, для яких потреб люди і тварини використовують воду. Доповніть перелік власними прикладами.

Довідкове бюро

Використання води на день однією людиною

- Миття рук, не закриваючи крана, — 6–8 літрів.
- Чищення зубів, не закриваючи крана, — 6–8 літрів.
- Душ — 15–20 літрів за одну хвилину.
- Прання — 80–100 літрів за один раз.
- Прийняття ванни — 150 літрів води.

Перегляд мультфільму «Збереження води» (<https://youtu.be/B4ZR53n0D8I>)

— Зараз ми переглянемо екологічний мультфільм для дітей, головними героями якого є краплинки. Вони стежать за тим, щоб люди використовували воду ощадливо.

Руханка «Краплинки і хмаринки»

На підлозі розкладено обручі. Це «хмаринки». Всі діти — «краплинки». Поки звучить музика, вони вільно переміщуються класом. Щойно музика зупиниться, кожна «крапелька» повинна зайняти будь-яку «хмаринку». «Краплинка», якій забракло «хмаринки», або вона не встигла знайти місце у «хмаринці», «випаровується» (*залишає гру*). Гра проводиться двічі–тричі.

2. Самостійне застосування учнями знань

Складання «Кластера» «Використання води»

Воду людина використовує:

- у побуті: для пиття, для миття посуду, приготування їжі, прання білизни тощо;
- у промисловості: інгредієнт при виробництві продуктів, або у виробничому процесі;
- у сільському господарстві: під час поливання рослин, напування худоби тощо.

Стратегія «Два — чотири — всі разом»

— Складіть рекомендації щодо економного використання води.

(*Учні обговорюють питання в парах, четвірках, усім класом.*)

- Використовуйте воду економно.
- Закривайте кран, коли чистите зуби.
- Систематично перевіряйте крани.
- Поставте лічильник.
- Віддавайте перевагу швидкому душу.
- Повідомляйте відповідні установи про будь-які ознаки забруднення або втрати води.

Гра «Кому і навіщо потрібна вода?»

— Я називатиму предмети. Якщо для них потрібна вода, ви плещете в долоні, якщо ні — мовчите. (*Дереву, тарілці, людині, каменю, квітці, чашці, рибі, паперу, корові, піску, їжачку, верблюду, раковині, оленю тощо.*)

Висновок. Отже, вода потрібна всім живим істотам — щоб жити, предметам неживої природи потрібна — щоб їх мити, тримати в чистоті, тому з водою необхідно дружити, берегти її.

Робота за підручником (с. 57)

— Поясніть вислів.

Закривай міцніше кран,
Щоб не витік океан.

Перегляд розвивального відео «Як економно використовувати воду вдома?» (https://youtu.be/gYALSgNY_LI)

Діти переглядають відеоролик, аналізують його зміст.

Рухлива гра «Сонечко і дощик»

Учитель стоїть з парасолькою.

На слова вчителя: «Сонечко!» — діти гуляють, танцюють, стрибають, збирають квіточки.

Крізь віконце у кімнату
Ясно світить сонечко.
Дуже раді всі малята,
Плецуть у долонечки.

На слова: «Доц іде!» — діти ховаються до вчителя під парасольку.

Дощик, дощик кап та кап,
Мокрі всі доріжки.
Ой, побігли всі додому,
Бо замочим ніжки.

3. Творче перенесення знань і навичок у нові ситуації

Читання та аналіз тексту

КРАПЛЯ РОСИ

Рано-вранці на квітці троянди прокинулась Крапля роси.

«Як я тут опинилась? — думає Крапля. — Увечері ж була високо в небі. Як я потрапила на землю?»

І захотілось їй знов у небо.

Пригріло Сонечко. Випарувалась Крапля, піднялась високо в небо блакитне, до самого Сонечка. Там тисячі інших крапель. Зібрались вони в темну хмару й заступили Сонечко.

«Чого ви мене заступили від людей?» — розгнівалось Сонечко. І послало на темну хмару вогненну стрілу, заgrimів грім. Злякалася темна хмара й розсипалась. Пішов дощ. Упала Крапля на Землю.

«Дякую тобі, Крапле,— сказала Земля.— Так я скучила за тобою».



В. Сухомлинський

— Чи сподобалась вам казочка?

— Як вона називається?

— Розкажіть, де побувала Крапелька роси.

— Що відчула Земля, коли на неї повернулася Крапля?

— Як ви вважаєте, чому Земля так зраділа? (Відповіді дітей.)

Математична хвилинка

— Розв'яжіть задачі.

- Іринка до обіду випила 4 склянки води, а після обіду — 5 склянок. Яку дію необхідно виконати, щоб дізнатися, скільки склянок води випила Іринка впродовж дня? Проілюструйте цю дію за допомогою схеми.
- Як відомо, дитині на добу потрібно випивати 9 склянок води. Андрійко у першій половині дня випив 5 склянок води. Якою дією можна дізнатися, скільки склянок води залишилося випити хлопчикові у другій половині дня? Проілюструйте цю дію за допомогою малюнка.
- Щодня доросла людина випиває 3 літри води. Яку дію потрібно виконати, щоб дізнатися, скільки води вона вип'є за два дні? Проілюструйте цю дію за допомогою схеми/малюнка.

Дидактична вправа «Краплиночки ми маленькі»

Мета: закріплювати знання дітей про значення води.

Діти утворюють коло («краплинки»). На слова учителя: «Дощ іде!» — вони бігають майданчиком, на слова: «Краплиночки, додому!» — утворюють коло і розповідають, кого вони напоїли чи куди потрапили (*річку, озеро, водопровід, коней тощо*).

Дослідницька лабораторія

— Розгляньте малюнок. З'ясуйте, як вода потрапляє в багатоповерхівки.

Вправа «Інтерв'ю»

— Розкажіть, як бережуть воду у ваших родинах.

Поетична хвилинка

Якби на всьому світі не стало вмиль води
І висохли б всі ріки, озера і ставки,
Тоді б не капав дощ, не падав білий сніг,
Ніхто з гори на санках кататися б не зміг.
Якби на всьому світі не стало вмиль води,
Пожовкли б всі города, загинули б сади,
В морях і в океані загинули б кити.
Щоб чиста та цілюща вода була завжди,
Ми її повинні завжди берегти.

— Що станеться, якщо на планеті зникне вода?



III. ЗАКЛЮЧНА ЧАСТИНА. РЕФЛЕКСІЯ

Технологія «Крісло автора». Рефлексія

— Навіщо потрібна вода в оселях людей?

— Як часто ви нею користуєтеся?

Гра «Так — ні»

- Вода — найбільш поширена речовина на Землі. (+)
- Вода є всюди: в морях, океанах, річках, у ґрунті, повітрі. (+)
- Вода може бути лише в двох станах. (—)
- Життя на Землі є можливим без води. (—)
- Вода є складовою живих організмів. (+)
- Води на планеті багато, тому не варто її економити. (—)
- Усі повинні берегти воду. (+)

ДЛЯ ВЛАСНИХ НОТАТОК

УРОК 46. ҐРУНТ

Мета:

- **формування предметних компетентностей:** ознайомити учнів з поняттям «ґрунт»; з'ясувати склад ґрунту та його основні властивості, застосовуючи метод дослідницької діяльності; розвивати вміння складати схеми, робити висновки, аналізувати, порівнювати; виховувати пізнавальний інтерес до навколишнього світу, дбайливе ставлення до ґрунтів;
- **формування ключових компетентностей:** спілкування державною (і рідною у разі відмінності) мовами; уміння навчатися впродовж життя; компетентності в природничих науках і технологіях; екологічна грамотність і здорове життя.

Обладнання: комп'ютер, відеоролик, грудочки ґрунту, м'яч, вентилятор, лоток із ґрунтом, біла тканина, глина, лотки із піском, фішки.

Тип уроку: урок засвоєння нових знань.

Освітні галузі: природнича, мовно-літературна, інформатична, технологічна.

Хід уроку

I. ВСТУПНА ЧАСТИНА

1. Організаційний момент

2. Повідомлення теми та мети уроку

— Послухайте твердження: «Його легко знайти під ногами». Чи згадалися ви, про що йдеться? (Відповіді дітей.)

— Підказкою вам буде загадка: «Усіх годує, напуває, а про нього не всяк дбає».

(Якщо діти не відгадали, учитель озвучує твердження: «Це верхній родючий шар землі».)

— Отже, сьогодні говоритимемо про ґрунт.

II. ОСНОВНА ЧАСТИНА

1. Вивчення нового матеріалу

Інформаційне повідомлення

Ґрунт — це верхній пухкий родючий шар землі, де ростуть рослини, мешкають тварини та інші організми. Це не лише земля, по якій ми ходимо, а ще й життєво важлива частина земної поверхні. Товщина ґрунту незначна — від кількох сантиметрів до кількох метрів, але його утворення потребує надзвичайно багато часу.

(Учитель, або учень, зачитує повідомлення про ґрунт у підручнику, с. 58.)

Перегляд розвивального відео «Що таке ґрунт?» (<https://youtu.be/cIIxLoFhYps>)

— Щоб більше дізнатися про ґрунт, перегляньмо відеоролик.

Робота за підручником (с. 58)

— Розгляньте малюнок. Що потрібно рослинам для росту і розвитку?

— Запам'ятайте! Середовище існування, або навколишнє середовище,— це всі тіла і явища, що оточують рослину і впливають на її життя. Усім організмам необхідні певні умови існування в навколишньому середовищі.

Вправа «Запитання — відповідь»

— Які життєво важливі умови потрібні для існування рослин?

— Рослини дихають, живляться, ростуть і розмножуються.

— Чим дихають рослини?

— Рослини дихають повітрям. Вони виділяють кисень і поглинають вуглекислий газ. У них немає органів дихання — легенів. Вони дихають маленькими, непомітними клітинками, що знаходяться під листочками рослин.

— Як рослина харчується?

— Рослина харчується через корені, що знаходяться в землі. Корінці п'ють воду і живляться поживними речовинами. Рослини необхідно підгодовувати добривами.

— Як росте рослина?

— Рослина росте, як людина: спочатку — маленька, а потім виростає велика, струнка, гарна. За рослинами необхідно доглядати правильно.

— Як розмножуються рослини?

— Усі рослини розмножуються по-різному: насінням, листям, цибулиною, стеблом, корінцями.

— З чого починається життя рослини?

— Спочатку беруть насінину, садять у землю і поливають. Потім з'являються коріння, паросток, листочки, і, нарешті, розцвітають квіти.

Висновок. Щоб рослина нормально жила і розвивалася, їй потрібні вода, світло, тепло, повітря та поживні речовини. Якщо бракуватиме хоч однієї із цих умов, рослина загине.

Гра «Що було б, якби...»

- Що було б, якби рослину поставили в темне місце?
- Що було б, якби рослину забули полити?
- Що було б, якби рослину поставили у холодне (*жарке*) місце?
- Що буде, якщо доглядати за рослиною: поливати, розпушувати землю, підживлювати?

Вправа для збереження зору (<https://youtu.be/sPqTsbdl8Ew>)

— Перегляньте відео «Ріст рослин». «Стежте» поглядом за ростом паростка, розпусканням листків, квітів.

Вправа для постави «Жабеня»

В. п. — ноги на ширині плечей, руки перед грудьми. Піднести кисті до плечей (*долоні вперед, пальці нарізно*) і, кажучи хором «Квак», набути в. п. (*4–6 разів*). У положенні «пальці до плечей», лікті мають бути притиснуті до боків.

2. Первинне застосування нових знань

Дослід «Чи є у повітрі ґрунт?»

— Щось душно стало, чи не так? Увімкнемо вентилятор, нехай трішки провітриться. (*Педагог умикає вентилятор, біля якого стоїть лоток із сухим ґрунтом, а далі застелено білу тканину. Вентилятор здійснює пил, що після вимикання пристрою осів на тканину.*)

— Що сталося? Чому тканина забруднилася? (*Піщинки ґрунту осіли на тканину.*)

— А звідки вони взялися? (*Вентилятор дув, утворився вітер, він переніс піщинки на тканину.*)

— Чи може бути на вулиці такий вітер? (*Так.*) А що таке вітер? (*Це рух повітря.*)

Висновок. У повітрі може бути ґрунт.

Дослід «Порівнюємо пісок і глину»

— Зліпимо з вологої глини довгу ковбаску, кульки. Уявімо, що ми робимо дощових черв'ячків. Потім спробуємо створити таких же черв'ячків і кульки з вологого піску.

— Що виходить? (*З піску ковбаску-черв'ячка зліпити не можна, а кульки виходять неміцні.*) Якщо кульки все-таки вийшли, акуратно складіть їх на дощечці та залиште висихати.

— Що станеться з кульками, коли вони висохнуть? (*Піщані кульки розпадуться, а глиняні стануть сухими і міцними.*)

— Що можна зробити з вологого піску? (*Учитель нагадує дітям — коли вони граються піском і формочками, роблять паски.*) З якого піску виходить паска — з сухого чи мокрого? (*Запропонувати дітям зліпити з глини різні фігурки.*)

Висновок:

- пісок сипкий, пухкий;
- глина тверда, міцна, ліпиться, зберігає свою форму;
- пісок пропускає воду, а глина — не пропускає.

Ознайомлення із газетою «Колосочок» (http://kolosok.org.ua/wp-content/uploads/2018/09/gazeta-30_17.pdf)

— Розгляньте сторінку газети «Колосочок».

— Які цікаві рубрики у ній є? (*«Цікавинки від Лапуні», «Довідник розумника», «Загадки», «Прислів'я», пізнавальні статті.*)

— Нумо ознайомимося із деякими з них.

— Щоб мати можливість постійно дізнаватися щось цікаве про навколишній світ, передплатіть дитячу газету «Колосочок», яка містить дослідницькі та творчі завдання.

Розвивальна гра «Земля, вода, вогонь, повітря»

Обладнання: м'яч.

Гравці утворюють коло, всередині — ведучий. Він кидає м'яча кому-небудь із гравців, вимовляючи одне з чотирьох слів: «земля», «вода», «вогонь», «повітря». Якщо ведучий сказав «земля», гравець, який зловив м'яч, повинен швидко назвати того, хто мешкає в цьому середовищі («вода» — риби, «повітря» — птахи). Коли гравці чують слово «вогонь», то виконують повороти кругом, помаваючи руками.

Хто припустився помилки, той залишає гру.

3. Творче перенесення знань і навичок у нові ситуації

Рубрика «Чи знаєте ви?..»

— Розгляньте малюнки тварин, які мешкають у ґрунті. (*Учитель, або учень, зачитує цікаве повідомлення.*)

— Деякі організми проводять у ґрунті все своє життя. Це — кріт, землерийка, сліпак, дощовий черв'як та інші. Живляться вони переважно коріннями рослин.

— Про що ви сьогодні дізналися вперше?

— Яка інформація вас зацікавила?

Вправа «Перетворення»

— Якби ви були на місці дощового черв'яка або крота, який ґрунт обрали б для свого будинку?

— Що б ви відчули, якби вам довелося жити в брудній землі?

— Що б ви подумали про людей, які забруднили ґрунт? Про що попросили б їх, якби вмiли говорити?

Піскоterapia

(На партах у дітей — лотки із піском.)

Вправа 1. Вітання з піском. (Учні вигадують цікаві вітання.)

Вправа 2. Загадкові слiди. (Учні створюють різні слiди на мокрому піску.)

Вправа 3. З гірки на гірку. (З мокрого піску учні роблять гірки.)

Вправа 4. Хвильки. (На мокрому піску учні малюють різні хвильки.)

Робота над прислів'ями

— Поясніть і запам'ятайте прислів'я!

- Без перегною не буде врожай горою.
- На чорній землі білий хліб родить.

Вправа «Обирання аргументації»

Земля, земля, ґрунт...

— Поміркуйте! Що називає кожне з цих трьох слів?

III. ЗАКЛЮЧНА ЧАСТИНА. РЕФЛЕКСІЯ

Гра «Правда чи неправда?»

— Я промовлятиму твердження. Якщо воно істинне — покажіть зелену фішку, якщо хибне — червону.

- Ґрунт — верхній, родючий шар землі.
- У ґрунті ростуть рослини.
- Птахи живуть у ґрунті.
- Чим менше в ґрунті перегною, тим вищий урожай.
- Перегній надає ґрунтові чорного кольору.
- У ґрунті немає води та повітря.
- Усі люди повинні берегти ґрунт.

ДЛЯ ВЛАСНИХ НОТАТОК

УРОК 47. ДОСЛІДЖЕННЯ «ЩО МОЖНА ПОБАЧИТИ В ҐРУНТІ?»

Мета:

- **формування предметних компетентностей:** ознайомити учнів зі значенням ґрунту для життя рослин, тварин і людей; визначити місце ґрунтів у житті людини як джерела більшості продуктів харчування та середовища живлення для багатьох рослин; розвивати навички дослідницької роботи, логічне мислення, спостережливість; виховувати дбайливе ставлення до ґрунту та його мешканців;
- **формування ключових компетентностей:** спілкування державною (і рідною у разі відмінності) мовами; уміння навчатися впродовж життя; компетентності в природничих науках і технологіях; екологічна грамотність і здорове життя.

Обладнання: куб, коробочка з ґрунтом, комп'ютер, відеоролик, горщик із ґрунтом, горщик із глиною, квасоля, широка посудина, квітка з 6 пелюстками.

Тип уроку: урок формування вмій і навичок.

Освітні галузі: природнича, мовно-літературна, інформатична, технологічна.

Хід уроку

I. ВСТУПНА ЧАСТИНА

1. Організаційний момент

2. Актуалізація опорних знань

«Асоціативний куц»

— Що входить до складу ґрунту? (*Пісок, глина, повітря, вода, поживні речовини.*)

Метод «Кубування» за темою «Ґрунт»

Учитель пропонує учням дати відповіді на запитання, записані на кубі.

- Як це виглядає? (*Опиши це.*)
- На що це схоже? (*Порівняй це.*)
- Про що змушує замислитися? (*Добери асоціації.*)
- З чого це складено? (*Проаналізуй це.*)
- Яким чином це можна застосувати? (*Як його використати?*)
- Це добре чи погано? (*Запропонувати аргументи «за» або «проти».*)

3. Повідомлення теми та мети уроку

— Діти, я принесла невеличку коробочку. А що в ній, ви дізнаєтесь, якщо дасте відповіді на запитання.

— Куди потрібно кинути зернятко, щоб з нього виросла рослина?

— Куди садять жолудь? (*Відповіді дітей.*)

— Отже, ви здогадалися, що у коробці? (*Ґрудочка ґрунту.*)

— Сьогодні ми дізнаємося, що можна побачити у ґрунті.

II. ОСНОВНА ЧАСТИНА

1. Вивчення нового матеріалу

Технологія «Два — чотири — всі разом»

(*Учні працюють у парах, четвірках, усім класом.*)

— Назвіть тварин, для яких ґрунт є домівкою.

Наприклад: дощовий черв'як, капустианка, кріт, землерийка, сліпак, миші, жужелиця, борсук, їжак, ховрах, тушканчик, тарган, бурундук, жуки тощо.

Гра «Що є в ґрунті?»

Учитель зачитує загадки, а діти плещуть у долоні, якщо слова-відгадки називають об'єкти природи, що є у складі ґрунту.

- Куди ступиш — всюди маєш, хоч не бачиш, а вживаєш. (*Повітря.*)
- Кінь сталевий, вівса просить, але оре сам і косить. (*Трактор.*)

- Золоте сховалось, а срібне показалося. (*Сонце і Місяць.*)
- Хмаркою у небі мчить, ллється, плине і біжить.
На ставку в зимову пору може стати склом прозорим. (*Вода.*)
- Без сокири і без рук, а дім буде. (*Птах.*)

Практична робота

— Наберіть в один горщик ґрунт, а в інший — глину. Посадіть у кожний з них по одній квасолині. Поставте на підвіконні у класі.

Завдання. Регулярно поливати. Спостерігати, як будуть проростати рослини. Усі зміни фіксувати і порівнювати. Зробити висновок.

Гра «Влуч квасолі»

На підлозі — широка посудина. Учні, стоячи на певній відстані, намагаються влучити в неї квасолиною.

Переможцями є ті, хто влучив більшою кількістю квасолин.

Технологія «Ромашка Блума»

«Ромашка Блума» — квітка з шести пелюсток — шість типів запитань.

Перша пелюстка (проста). Що міститься у ґрунті?

Друга пелюстка (уточнювальна). Чи всі ґрунти родючі?

Третя пелюстка (пояснювальна). Чому ґрунти потрібно охороняти?

Четверта пелюстка (творча). Що станеться, якщо люди постійно будуть забруднювати ґрунти?

П'ята пелюстка (оцінювальна). Чому добре, що багато тварин живе в ґрунті?

Шоста пелюстка (практична). Як ви можете долучитися до охорони ґрунтів?

Релаксаційна вправа «Гра з піском»

— Уявіть, що ви сидите на березі моря. Наберіть у руки пісок (*вдих*). Сильно стиснувши пальці в кулак, намагайтеся утримати пісок у руках (*затримання дихання*). Посипте коліна піском, постуково розкриваючи кисті та розчепірюючи пальці. Опустіть безсило руки вздовж тіла, вам ліньки рухати важкими руками. (*Повторити 2–3 рази.*)

2. Тренувальні вправи

Дослідницька діяльність

— У ґрунті мешкають багато живих організмів (*дощові черв'яки, кроти, жуки та ін.*). Чим вони дихають? Як і всі тварини, повітрям. Нумо перевіримо, чи є у ґрунті повітря.

• Дослід 1

1) У склянку з водою опустіть грудочку ґрунту.

2) Що ви спостерігаєте? (*У воді з'явилися бульбашки.*)

Висновок. До складу ґрунту входить повітря.

• Дослід 2

1) У склянку з водою опустіть грудочку ґрунту.

2) Збовтайте паличкою. Що ви спостерігаєте? (*На дні склянки утворилися шар піску і шар глини.*)

Висновок. У ґрунті є пісок і глина.

• Дослід 3

1) Візьміть грудочку ґрунту та покладіть її на паперовий рушник. Накрийте зверху рушником і притисніть.

2) Що ви помітили?

Висновок. У ґрунті є вода.

Дидактична гра «Хто живе у землі?»

Назвати або записати за заданою літерою назви тварин, комах, які живуть у ґрунті.

Наприклад: «К» — кріт, капустиянка, «З» — землерийка, «Ч» — черв'як дощовий, «С» — сліпак, «Ж» — жаба, жужелиця, «М» — миша, мурашка тощо.

Хвилинка-цікавинка

Багато ґрунтових тварин харчуються корінням, бульбами, цибулинами рослин. Ті з них, які нападають на культурні рослини або на лісові насадження, вважаються шкідниками, наприклад травневий жук. Його личинка живе в ґрунті близько чотирьох років і там же розвивається. У перший рік

життя вона харчується переважно корінням трав'янистих рослин. Але, підростаючи, личинка починає харчуватися корінням дерев, особливо молодих сосонок, і завдає лісу або лісонасадженню значної шкоди.

Фізкультхвилинка «Квіти»

Раз, два, три —
Виросли квітки.
До сонця потягнулися високо,
Стало їм приємно і тепло.
Вітерець пролітав,
Стеблинками похитав.
Хитнулися ліворуч,
Хитнулися праворуч.
Вітерець, відлітай,
Та квіточки не ламай.
Нехай вони цвітуть, ростуть,
Дітям радість несуть.

(Піднімають руки вгору,
розкривають долоні.)
(Стають навшпильки.)
(Нахили вперед — назад.)
(Погойдуються праворуч, ліворуч.)

(Махають руками.)

(Посміхаються.)

3. Творче перенесення знань і навичок у нові ситуації

Вправа «Додай слово»

- Відмерлі рештки рослин та тварин — це... (*перегній*).
- Якщо ґрунт буде поживним, він дасть нам багатий... (*урожай*).
- Найкращий ґрунт чорного кольору, якого так багато в Україні, має назву... (*чорнозем*).
— Хто може жити у ґрунті? (*Тварини*).
— Прочитайте ключове слово нашого уроку. (*Ґрунт*).

Хвилинка-цікавинка

Серед тварин, які живуть у ґрунті, є корисні.

Дощові черв'яки особливо корисні для ґрунту тварини. Вони рухаються у ґрунті, ковтають його, пропускають крізь себе. Так ґрунт розпушується, стає більш доступним для повітря, води, коренів рослин. Проникаючи в ґрунт, черв'яки зтягують частини рослин, які перегнивають і удобрюють його.

У ґрунті живуть також інші тварини. Вони обрали собі таку домівку. Тварини розпушують ґрунт, коли прокладають свої нори, ходи. У розпушеному ґрунті більше повітря, води, він більш родючий. Тварин ніби хтось «навчив екології». Вони дбають про спільний дім з рослинами.

Гра «Черв'ячок красивий, тому що...»

Мета: учити дітей знаходити красиве у непривабливих тваринах.

— Продовжте речення: «Черв'ячок красивий, тому що...».

III. ЗАКЛЮЧНА ЧАСТИНА. РЕФЛЕКСІЯ

Вправа «Рефлексія»

Повторення вивченого про ґрунт, використовуючи презентацію (<https://sites.google.com/site/skolariksssss/prezentacii-do-urokiv>).

Вправа «Піца»

На дошці — коло, розділене на чотири частини-сектори. Зверху кожного «шматочка» цієї імпровізованої «піци» — твердження: «Мені зрозуміло все», «Мені було цікаво на цьому занятті», «Інформація була новою для мене», «Мені подобається тут, і я очікую наступних занять».

ДЛЯ ВЛАСНИХ НОТАТОК

УРОК 48. ЯК НАСІНИНА СТАЛА СОНЯХОМ

Мета:

- **формування предметних компетентностей:** узагальнити та розширити знання дітей про рослини, послідовність їхнього росту від зернини до рослини; ознайомити з користю соняшника для людей; формувати вміння проводити нескладні дослідження; розвивати мовлення дітей, уміння давати розгорнуті відповіді на запитання; виховувати допитливість, інтерес до природи;
- **формування ключових компетентностей:** спілкування державною (і рідною у разі відмінності) мовами; уміння навчатися впродовж життя; компетентності в природничих науках і технологіях, математична грамотність.

Обладнання: картки з інформацією, малюнки із періодами росту соняшника, аудіозапис, насіння різних рослин, комп'ютер, відеоролик, насіння соняшника, ступка, малюнки соняшників.

Тип уроку: урок застосування знань, умінь і навичок.

Освітні галузі: природнича, інформатична, мовно-літературна, математична.

Хід уроку

I. ВСТУПНА ЧАСТИНА

1. Організаційний момент

2. Повідомлення теми та мети уроку

— Відгадайте загадку, щоб дізнатися тему нашого уроку.

- Квітка ця на сонце схожа,
На олію вона гожа.

Жовті пелюсточки має,
Їх до сонця повертає. (Соняшник.)

— На що схожий соняшник?

— На що він гожий?

— Які пелюстки в соняшника?

— Куди він їх повертає?

— Сьогодні ми проведемо власні дослідження, щоб більше дізнатися про соняшник.

II. ОСНОВНА ЧАСТИНА

1. Виконання завдань під контролем і за допомогою вчителя

Інформаційна хвилина

— Раніше соняшник вирощували як декоративну рослину. Згодом — заради зерен, якими ласували.

Соняшник, мабуть, — єдина квітка, що поєднує в собі красу і користь.

Люди навчилися отримувати з насіння соняшникову олію. Тепер вона є корисним харчовим продуктом.

Робота в парах

— Розгляньте малюнки, розкажіть про значення соняшника для людей і тварин.

Складання «Кластера»

— Як люди використовують соняшник?



Технологія «Навчаючи — вчуся»

Підготовлені учні ознайомлюють зі своєю інформацією однокласників і одержують інформацію від них.

Коли всі поділилися тим, що їм відомо, й отримали інформацію, розповідають у класі, про що дізналися від інших.

- Соняшник — шанована в народі квітка. За народним повір'ям, соняшник має захисні властивості. Його зазвичай саджають на вулиці біля будинку.
- Соняшник для людини є орієнтиром на місцевості. Навіть у хмарну погоду капелюшок соняшника показує, де знаходиться зараз сонце відносно горизонту.
- Соняшникова олія (*рослинна*) — найбільш поширена й дешева у світі.
- Соняшник — це медоносна рослина. Один гектар соняшника «дає» 50 кг меду.
- Батьківщиною соняшника є Північна Америка. За легендою, боги подарували індіанцям цю квітку, що символізує сонце. Соняшник був священним символом для індіанського племені. У XVI столітті іспанці завезли соняшник до Європи.
- Кожен соняшник складається з приблизно 1–2 тисяч насінин, і приблизно 3 місяці потрібно для того, щоб соняшник дозрів. Існують три види насіння соняшнику: чорне, смугасте й біле.
- В українській культурі соняшник шанують як особливу квітку. Для українців — це один із образів Батьківщини. Кажуть, як квітка тягнеться пелюсточками до Сонця, так і людина своїми думками, словами і справами звернена до рідної Вітчизни.

Психогімнастика «Я і сонечко»

— Піднесіть руки вгору, станьте навшпиньки, потягніться до сонечка, насолоджуйтеся теплом його промінчиків. Сонечко дарує кожному з вас по промінчику.

Схопіть пальчиками промінчик, а тепер відпустіть, підставте долоньки промінчикам. Відчуваєте, як вони наповнюються теплом?

Прикладіть долоньки до грудей. Хай тепло сонечка перейде до ваших сердечок і зігріє їх любов'ю. Погріймо свої обличчя на сонечку, усміхнімося йому, подаруймо йому тепло своїх добрих, щирих і привітних посмішок.

2. Застосування знань і умінь у стандартних ситуаціях

Робота над загадками

- Одну кинув — цілу жменю зібрав.
- Сімсот соколят на одній подушці сплять. (*Насіння соняшника.*)

Дидактична гра «Що спочатку, а що — потім?». Робота в групах

— Нумо пригадаємо, як росте соняшник. Вам потрібно уважно розглянути малюнки (*підручник, с. 59*) і розмістити їх у певній послідовності відповідно до росту соняшника.

- Що спочатку відбувається з насінною?
- Скільки листочків з'являється?
- Яка квітка у соняшника?
- Що виготовляють з насіння соняшника?

Вправа «Дослідження»

- Розгляньте насіння різних рослин.
- Чим вони схожі та чим відрізняються?
- Яке з них соняшникове?

Перегляд мультфільму

— Щоб більше дізнатися про соняшник, прочитаймо розмову «Про квітку-сонце та її чари» (<http://plus-plus.tv/schoddennyk/pro-kvitku-sonce-ta-yiji-chari-710412.html>) та перегляньмо мультфільм (https://youtu.be/fZVi9B_WNQo).

(*Плюс плюс. Це наше і це твоє. Одна з найбільших країн-виробників соняшnikової олії у світі — наша!*)

Дослідницька робота

- Дослід 1. Дегустація насіння соняшника
 - Дослідіть насіння соняшника.

- Якого воно кольору, форми, розміру?
- Скуштуйте насіння на смак.
- Чи має насіння запах?

Висновок. Насіння соняшника чорного кольору, видовжене, невеликого розміру. Воно смачне, має запах.

Інформаційне повідомлення

«Мозковий штурм»

- Чи знаєте ви, як добувають олію? (*Відповіді дітей.*)

Зачитування повідомлення

Найпростіший спосіб отримання олії з насіння соняшнику — віджимання. Спочатку насіння прогрівають у жаровнях, а потім під тиском преса з нього виділяють олію.

- Про який спосіб отримання олії ми дізналися?
- Як це відбувається?

Продовження дослідницької роботи

- Дослід 2. Виготовлення олії

— У кожного з вас на столах є насіння соняшника. Візьміть його та відділіть насінину від лущиння.

- Що ви почули?
- Що побачили?

Висновок. Лущиння легко з тріском відділилося від насінини. Вона білого кольору.

- Дослід 3

— Розітріть насінину в ступці. Що ви помітили?

— Викладіть отриману масу на серветку. Накрийте другою серветкою та притисніть. Що ви помітили?

Висновок. Насінина віддала свою краплю олії, що залишила слід на серветці.

Фізкультхвилинка-психогімнастика

(Звучить приємна музика.)

- Зараз ми всі уявимо себе сонячними квіточками.

Ми сидимо в землі, як насіння.

(Присідають.)

Піднімаємося вгору, як паростки.

(Встають і тягнуться навипиньки вгору.)

Розтуляємо пелюстки, немов квіточки.

(Розводять руки в сторони.)

Подивіться на сонечко,

Як воно встає, як воно сідає.

(Повертаються ліворуч, потім праворуч.)

Подув вітерець, затріпотіли листочки.

(Рухають руками ліворуч, праворуч.)

3. Творчі вправи

Поетична хвилинка

- Послухайте вірш про сонях.

СОНЯШНИК

Важку голову схилив,
Золотим картузом вкрив.
Як дідок, собі куняє,
Бо вже літечко минає.
Налились його зернята,
Вже темніють оченята,
Незабаром прийде час —
Він запросить в гості нас.
Як дорослі, так і діти,
Будуть сонях теревити.
Ой, які смачні зернята,
Покуштуйте їх, малята!

Тамара Артем'єва

- Що цікавого розповіла нам поетеса про соняшник?
- З ким вона його порівняла?



КВІТКА СОНЦЯ

На високому стеблі велика квітка з золотими пелюстками. Вона схожа на сонце. Ї називають квітку ... (соняшником).

На небі з'явилась ранкова зірниця. Затремтіли пелюстки. То соняшник чекає сходу ... (сонця). Він повертає свою золотаву ... (голівку), поглядає на червоне коло.

Пливе сонечко по високому ... (небу). Соняшник підставляє голівку його золотавому ... (промінню). Зайшло ... (сонце). Схилив соняшник золоті ... (пелюстки) та й заснув.

За В. Сухомлинським

Рубрика «Чи знаєш ти?»

Учні зачитують повідомлення (підручник, с. 59) про те, що соняхи завжди повертають голову до сонця.

Робота за малюнками. Кількісна та порядкова лічба

Учитель прикріплює на дошці малюнки соняшників. Учні дають відповіді на запитання.

- Скільки всього соняшників?
- На якому за рахунком соняшнику сидить птах?
- Який за рахунком соняшник нахилився вниз?
- На який за рахунком соняшник сіла бджола?



III. ЗАКЛЮЧНА ЧАСТИНА. РЕФЛЕКСІЯ

Сенкан

Соняшник.

Великий, красивий.

Росте, красується, повертає.

Батьківщиною соняшника є Північна Америка.

Технічна рослина.

Рефлексія «Мене найбільше вразило...»

Запитайте, що найбільше вразило учнів. Запропонуйте їм описати свої враження усно або зобразити їх письмово (за допомогою букв, слів, піктограм).

ДЛЯ ВЛАСНИХ НОТАТОК

УРОК 49. РОСЛИНИ

Мета:

- **формування предметних компетентностей:** формувати уявлення учнів про різноманітність рослинного світу; вміння розрізняти органи рослин, називати їх; з'ясувати значущість кожної частини рослин; розвивати увагу, мислення, мовлення; виховувати пізнавальний інтерес до світу рослин, дбайливе ставлення до природи;
- **формування ключових компетентностей:** спілкування державною (і рідною у разі відмінності) мовами; вміння навчатися впродовж життя; компетентності в природничих науках і технологіях.

Обладнання: малюнки рослин, комп'ютер, відеоролики, аудіозапис, іграшка Колобок, конверти з пазлами, коробочки із частинами рослин, мішечок з цифрами, фішки.

Тип уроку: урок засвоєння нових знань.

Освітні галузі: природнича, мовно-літературна.

Хід уроку

I. ВСТУПНА ЧАСТИНА

1. Організаційний момент

2. Актуалізація опорних знань

«Мозковий штурм»

— Які рослини ви щодня бачите дорогою до школи? (*Відповіді дітей.*)

— Ви назвали різні рослини. Чи хотіли б ви більше дізнатися про них?

3. Повідомлення теми та мети уроку

— Рослинний світ різноманітний. Чи всі рослини мають однакову будову? (*Припущення учнів.*)

— Ви, мабуть, здогадалися, що наш сьогоднішній урок присвячений різноманітності рослин та їхній будові.

II. ОСНОВНА ЧАСТИНА

1. Пізнавальні вправи

Робота за підручником (с. 60)

— Розгляньте малюнки. Встановіть відповідність: де ростуть рослини?

— Наведіть власні приклади.

Бесіда про рослини

— Рослини — це жива чи нежива природа?

— Доведіть, що це жива природа. (*Вони дихають, ростуть, розмножуються, живляться, поми-
рають.*)

— Що потрібно рослині для життя? (*Світло, тепло, вода, ґрунт, повітря.*)

«Асоціативний куц» за темою «Рослини»

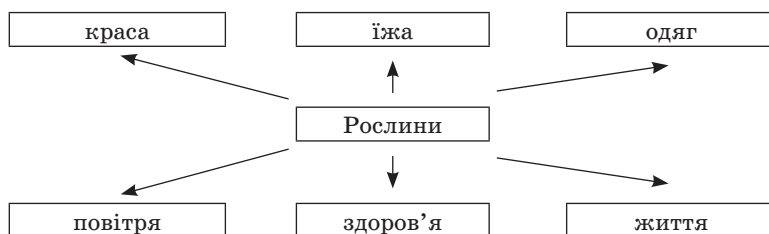

Робота над загадками (<https://youtu.be/2J-8AR95sQI>)

— Перегляньте відеоролик, відгадайте загадки про дерева.

Практична робота. Вивчення будови рослин

Робота з малюнками груші, калини, помідора.

— Розгляньте малюнок груші.

- Які частини груші зображено? (*Груша, листя, квіти, корінь, стовбур.*)
- Який кущ зображено? (*Калина.*)
- Назвіть частини цієї рослини. (*Ягоди, листя, квіти, корінь, стебла.*)
- Назвіть частини помідора. (*Помідор, листя, квіти, стебло, корінь.*)
- Як назвати одним словом грушу, калину, помідор? (*Це плоди.*)
- Де утворюються плоди? (*Плоди утворюються на місці квіток.*)

Учитель розрізає грушу, помідор, ягоду калини.

— Що міститься всередині кожного плоду? (*Усередині кожного плоду є насіння.*)

— Що є спільного в усіх рослин? (*В усіх рослин є корінь, стебло, листя, квітки, плоди і насіння.*)

Висновок. Усі рослини різні, проте в них однакові частини — органи: корінь, стебло, листки, квітки, плоди з насінням.

Медитація «Я — дерево» (під музичний супровід)

— Я — дерево. Я расту у саду. Мої ноги — то коріння в прохолодній, пухкій землі. Моє тіло — міцний стовбур, мої руки — то гілки. Вони піднімаються до неба, відчувають сонячне тепло, вбирають його, воно розливається по сьому тілу.

Я — дерево. Я бавлюся з вітром, який гойдає мої гілочки. Я вмиваюся краплинами дощу і радію його прохолоді.

2. Тренувальні вправи

Перегляд відео «Яку будову має рослина» (<https://youtu.be/NCFhxyUuUw4>)

Вправа «Дослідження та інтерпретація факту» (визначення взаємозв'язку всіх частин рослин)

- Яка частина рослини є найважливішою? Висловіть свої думки з цього питання.
- Навіщо рослині коріння? (*Корінням рослина закріплюється у ґрунті, дістає воду і поживні речовини.*)
- Навіщо рослині стебло? (*Тримає листя і квітку, по ньому надходять поживні речовини.*)
- Навіщо потрібне листя? (*«Ловить» сонячне проміння, через листя рослина дихає.*)
- Навіщо потрібна квітка? (*З неї утворюються плоди і насіння.*)
- Як ви вважаєте, чи зможе рослина жити без якої-небудь частини? (*Не зможе.*)

Висновок. Усі органи рослини тісно пов'язані — це єдине ціле.

Дослідницька робота (за малюнками)

- Назвіть органи рослин. Установіть, яким рослинам вони належать.
 - Розгляньте кілька кімнатних рослин. Назвіть їхні органи.
- Порівняйте органи цих рослин. Чим вони схожі та чим відрізняються?
- Висновок.** Світ рослин доволі різноманітний. Усі рослини різні. Органами рослин є корінь, стебло, листки, квітки, плоди з насінням.

Дидактична гра «Що де росте?»

Мета: закріплювати знання дітей про рослини, їхній зовнішній вигляд, місце вирощування.

Діти об'єднуються у 5 груп: «Сад», «Город», «Поле», «Ліс», «Квітник». Кожній групі учитель дає комплект малюнків із зображенням рослин.

За сигналом учителя діти відбирають рослини відповідно до своїх груп. Виграє команда, яка вперше.

Гра «Чудо-дерево»

Ігрове поле складається із десяти коробочок.

У коробочках — кора берези, жолуді, ягоди горобини, ялинові та соснові шишки, спил дерева, листя, мох, голки ялини і сосни. Кожну коробочку закривають кришечкою з цифрами.

Діти по черзі дістають цифри з «мішечка», відкривають відповідну коробочку і вгадують рослину за її частиною, пояснюють функціональне значення цієї частини для всієї рослини. За правильну відповідь дитина отримує фішку. Виграє той, у кого наприкінці гри — більше фішок.

Гра «Так чи ні?»

- Дерева, кущі, трави — рослини?
- Айстра — це кущ?
- Дерево має стовбур?
- Кущі нижчі за трави?
- Калина, смородина, малина — трави?
- Чи потрібно оберегати рослини?

Дидактична гра «Розкажи про рослину»

Діти утворюють коло, передають одне одному Колобок і кажуть слова: «Колобок, біжи, біжи, про рослину нам розкажи». У кого залишається Колобок, той розповідає про свою диво-рослину.

Руханка «Шишки, жолуді, горіхи»

Об'єднати учнів у 3 групи. За командою «шишки» підводяться учні 1-ї групи, «жолуді» — 2-ї групи, «горіхи» — 3-ї групи.

За тими самими командами по черзі сідають. Повторюють декілька разів.

3. Творчі вправи

Діаграма Венна

— Що спільного і що відмінного у різних рослин?

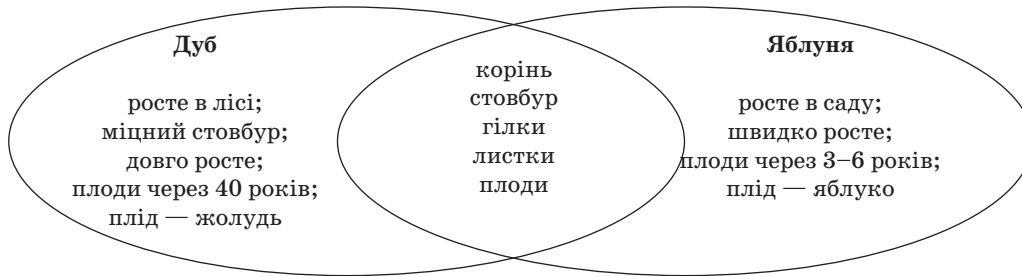

Вправа «Склади пазл»

Учитель роздає групам конверти з пазлами.

— Складіть пазли у такій послідовності, щоб утворилася ціла рослина.

Вправа «Художники»

— Чи впізнали ви рослину, зображену на малюнку?

— Якої частини їй бракує? Домалюйте. (Групи по черзі називають, якої частини рослини бракує на їхньому малюнку.)

Учні домальовують:

I група — корінь;

II група — стовбур;

III група — плоди.

Висновок. Рослини складаються з двох частин: наземної та підземної.

Хвилинка-цікавинка

Учитель зачитує повідомлення про бамбук.

Бамбук — рослина, яка дуже швидко росте. За добу вона збільшує свою висоту майже на 1 метр. Висота бамбука може сягати висоти дев'ятиповерхівки.

— Чи знаєте ви якісь цікавинки про рослини?

III. ЗАКЛЮЧНА ЧАСТИНА. РЕФЛЕКСІЯ

Технологія «Ромашка Блума»

«Ромашка Блума» — квітка з шести пелюсток — шість типів запитань.

Перша пелюстка (проста). Яку будову має рослина?

Друга пелюстка (уточнювальна). Отже, рослини мають однакові частини-органи?

Третя пелюстка (пояснювальна). Чому потрібно вивчати будову рослин?

Четверта пелюстка (творча). Що змінилося б у світі, якби всі рослини були однаковими?

П'ята пелюстка (оцінювальна). Чи добре, що ваша діяльність сприяє пізнанню довкілля?

Шоста пелюстка (практична). Які види діяльності допомагають пізнавати світ?

ДЛЯ ВЛАСНИХ НОТАТОК

УРОК 50. ВИГОТОВЛЕННЯ КОЛАЖУ «БЕРЕЖІТЬ ПРИРОДУ!»

Мета:

- **формування предметних компетентностей:** узагальнити знання учнів про природу рідного краю; ознайомити із заходами щодо відтворення і збереження природи; виготовити колаж «Бережіть природу!»; розвивати спостережливість, уміння аналізувати; виховувати любов і дбайливе ставлення до природи, бажання захищати її, примножувати;
- **формування ключових компетентностей:** спілкування державною (і рідною у разі відмінності) мовами; уміння навчатися впродовж життя; компетентності в природничих науках і технологіях, екологічна грамотність і здорове життя.

Обладнання: комп'ютер, відеоролик, таблиця, аркуш паперу формату А1, кольорові олівці, тематичні малюнки, малюнки до гри.

Тип уроку: урок узагальнення і систематизації знань та вмінь.

Освітні галузі: природнича, технологічна, мовно-літературна.

Хід уроку

I. ВСТУПНА ЧАСТИНА

1. Організаційний момент

Весела пісенька дзвіночка
Покликала нас на урок.
Я бачу ваші милі личка
І очі з безліччю думок.

Ми помандруєм в світ цікавий,
Що всі природою зовуть...
Та лиш кмітливість і увагу
З собою взяти не забудь.

2. Повідомлення теми, мети уроку. Мотивація навчальної діяльності

— Сьогодні ми поговоримо про причини та наслідки впливу людини на природу. Ви створите колаж «Бережіть природу!».

Упродовж уроку ми обговоримо, як потрібно захищати і берегти, любити і плекати природу, бо вона дає людям дуже багато корисного. Ми повинні їй за це дякувати та платити добром.

II. ОСНОВНА ЧАСТИНА

1. Самостійне виконання учнями завдань під контролем і за допомогою вчителя

«Мозковий штурм»

— Як ви розумієте вислів — «Будь природі другом!»? (Відповіді дітей.)

— Природа дає нам життя, дарує їжу, корисні копалини. Природа — наш друг, до якого ми маємо ставитись з повагою. Людство не усвідомлює сили природи, забруднює її, знищує.

Усі ми — діти природи, та не всі однаково добрі до неї. Природа потребує постійної уваги, турботи, охорони. Ми повинні берегти природу, охороняти її багатство. Сьогодні я хочу вам подарувати годину милосердя і спостережливості.

Перегляд відеоролика (<https://youtu.be/ahxe6Y6OM0o>)

— Пропоную переглянути відео «Як потрібно берегти природу?». Дивіться уважно, щоб ви могли доповнити повідомлення своїми пропозиціями.

Робота за таблицею

— Розгляньте таблицю. Наведіть власні приклади, як людина завдає шкоди природі.



Руханка «Екологічна хвилинка»

- Якщо ти не збираєш великих букетів — плесни у долоні над головою.
- Якщо ти милуєшся красою природи рідного краю — розведи руки в сторони.
- Якщо ти доглядаєш за кімнатними рослинами — то лівою рукою через голову потримай себе за мочку правого вуха.
- Якщо ти ніколи не залишаєш сміття у лісі, на березі річки — тупни ногою.
- Якщо ти хочеш більше знати про природу навколо тебе — підними руку.
- Якщо ти підібрав прибудне кошеня, собачку, допоміг якійсь тварині — простягни руку вперед.
- Якщо ти переконаний, що кожній людині потрібно піклуватися про природу, все живе — простягни руки своїм сусідам, візьми їх за руки.
- Ну ж бо ось так, як ви дружно взяли за руки, ми будемо єдині у прагненні зберегти нашу природу.

2. Узагальнення знань

- Чому природу називають нашим домом?
- На це запитання шукали відповідь наші дослідники. Послухаймо звіти груп.

I група «Господарі» («Асоціативний куц»)

- Що дає природа людині?

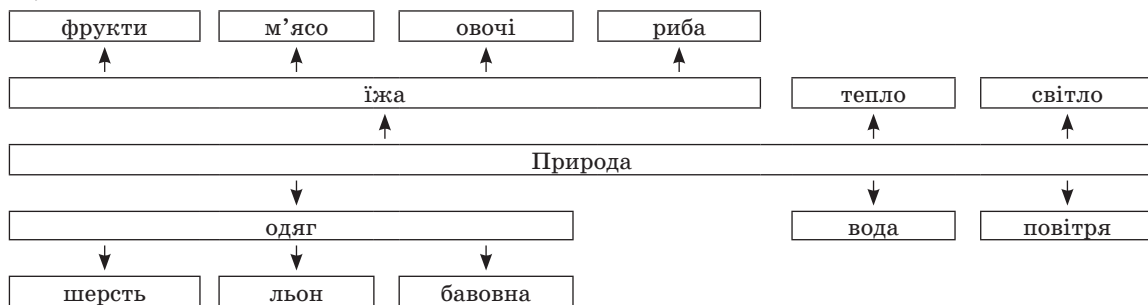

II група «Трударі»

- Які корисні справи ми можемо зробити для природи?
- Усе менше залишилось на Землі місць, де б не ступала нога людини. дедалі більше природа потерпає від її діяльності. Наше завдання: робити корисні справи для природи.

1) Вода — багатство Землі.

Вона займає дві третини земної поверхні. Тому нашу планету називають блакитною. Води на землі багато, якщо брати до уваги всю воду, і мало, — якщо говорити про прісну воду.

Без води засихають рослини, гинуть тварини, а людина без води може прожити не більше 5 днів. У народі кажуть «Був би хліб та вода, то і голоду не буде». А джерельну воду з давніх-давен вважають цілющою.

Питної води стає дедалі менше. Ми забруднили озера, річки, моря... На території України вже майже не залишилося жодної річки з чистою водою, а в деяких річках і озерах небезпечно навіть помити руки.

Висновок. Щоб зберегти нашу планету блакитною, ми можемо розчистити джерело, економно використовувати воду, прибрати берег річки, використовувати для поливання рослин дощову воду.

2) Вирубання лісів — ще одна помилка людей, адже ліс — це «зелені легені» планети. Нам необхідно захищати його.

Сьогодні ліси вирубають для того, аби добути деревину і розчистити простір для доріг, сільського господарства, будівництва. Це ставить під загрозу існування тварин, адже вони втрачають житло та їжу.

Зелений ліс — це запорука збагачення нашої планети таким цінним киснем. Якщо кожна людина посадить хоча б одне дерево, то навколишній світ стане значно красивішим і комфортнішим.

Висновок. Посадіть дерево, куц, квіти біля вашого будинку і доглядайте за ними. Не ламайте гілки дерев, не рвіть квіти, не витоптуйте трави.

3) Екологічних проблем у нашому краї дуже багато. І в цьому винна людина. Обабіч доріг, на береги річок, ставків, озер люди вивозять сміття, а у воду викидають різний непотріб. У лісах, у парках, біля річок після відпочинку люди не прибирають за собою. Так забруднюється ґрунт.

Висновок. Наш обов'язок — залишати місце відпочинку в такому ж чистому вигляді, яким воно було до нас. Усі залишки сміття забирати з собою або викидати в спеціально обладнане для цього місце.

III група «Екологи»

— Пропонуємо разом пригадати правила поведінки в природному середовищі та пограти у гру «Можна — не можна».

Ви маєте дати правильну відповідь, як можна і як не можна поводитись в природі. За правильну відповідь отримуєте фант. Виграє той, хто збере найбільше фантів.

Уявіть, що ви в лісі. Потрібно пригадати, як слід поводитися і чого не можна робити.

На слова лідера групи «можна» або «не можна» діти називають відповідні вчинки.

Можна:	Не можна:
саджати квіти, рослини;	ламати гілки дерев;
охороняти рідкісні рослини;	обдирати кору дерев;
берегти молоді рослини;	рвати багато квітів;
обгороджувати мурашники;	збивати гриби ногами;
спостерігати за жабами;	руйнувати мурашники;
милуватися красою природи;	ловити метеликів, жаб;
підгодовувати птахів;	залишати сміття на місці відпочинку;
прибирати місце відпочинку.	руйнувати гнізда птахів.

Висновок. Дорослі й діти мають берегти природу там, де вони живуть, працюють і відпочивають.

Вправа «Заборонні знаки»

— Розгляньте знаки у підручнику (с. 61). Що вони означають? («Не топчть квіти!», «Не рвіть первоцвіти!», «Не руйнуйте пташиних гнізд!», «Не ловить метеликів!».)

— Чого ще не можна робити у природі? Намалюйте свої заборонні знаки.

Гра-руханка «Пташка»

«Пташко, пташко, коли ти з клітки в небо злетиш?» — тричі повторюють діти, рухаючись довкола «пташки», що стоїть нерухомо із зав'язаними очима. Потім усі зупиняються, а один з гравців запитує: «Пташко, пташко, вгадай, хто відчинить твою клітку».

Кого «пташка» впізнає по голосу, той займає її місце.

3. Узагальнення вмінь

Створення колажу «Бережіть природу!»

— Продемонструйте свої заборонні знаки та розмістіть їх у вигляді колажу. На перерві презентуйте свою роботу учням молодших класів.

Поетична хвилинка

— Послухайте вірш.

ЗВЕРНЕННЯ

До вас, мої рідні, звертаюся я —
Найменший у нашій сім'ї:
Стоїть на узліссі ялинка моя —
Не зрубайте її!
На озері плаває пташка моя —

Не убийте її!
Яскріє на небі зірка моя —
Не згасіте її!
Світ-казку буде мрія моя —
Не спиняйте її!

Д. Павличко

— До чого закликає автор вірша?

— До кого він звертається?

— До чого закликає нас А. Савчук у вірші «Бережи природу» (підручник, с. 61)?

Технологія «Крісло автора»

Підготуйте короткий виступ про те, що вам найбільше подобається в природі.

Робота за малюнками

- За малюнками розкажіть, хто з дітей піклується про природу, а хто — завдає їй шкоди. Чому?
- Подумайте, що ви скажете хлопчикові, який цілиться в пташку?
- А що — дівчинці, яка нарвала оберемок квітів?

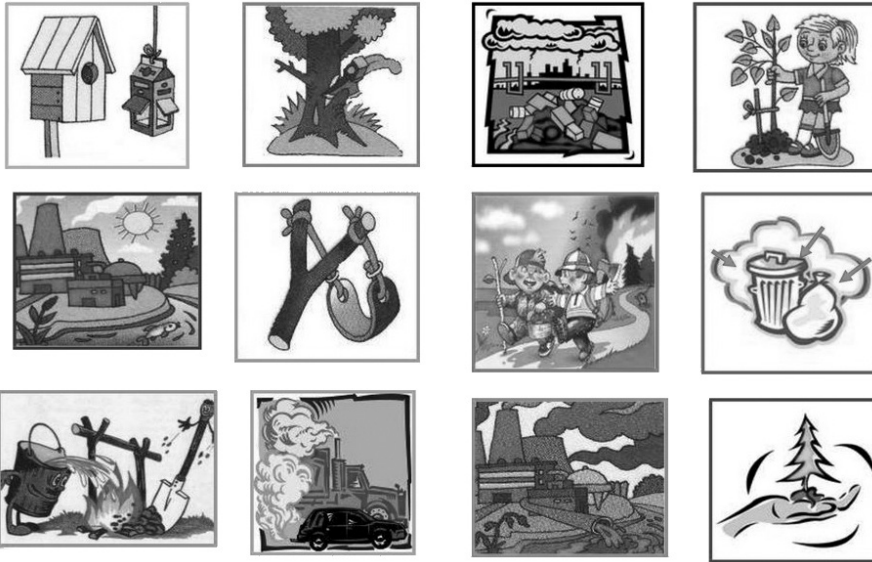

Гра «Розмісти пасажирів»

Грають дві команди (у кожній — по 4 дитини-«провідники», які сидять за окремими столами). На столі перед командою лежить малюнок потяга із чотирма вагонами.

— Перед вами потяг і пасажирів (малюнки звірів). Їх потрібно розмістити по вагонах (у першому — звірів, у другому — птахів, у третьому — комах, у четвертому — свійських тварин) так, щоб у кожному вікні було видно одного пасажира.

Та команда, яка першою розмістить тварин по вагонах правильно, стане переможцем.

III. ЗАКЛЮЧНА ЧАСТИНА. РЕФЛЕКСІЯ

Вправа «Аукціон»

Учні озвучують свої висновки щодо охорони і збереження природи. Діти доповнюють одне одного. Той, хто назве твердження останнім, а решта не зможуть доповнити, виграє.

Вправа «Доповнення речення»

Учитель пропонує дітям доповнити речення.

- Потрібно берегти воду, тому що...
- Не можна лякати птахів навесні, тому що...
- Не можна руйнувати мурашники, тому що...
- Потрібно садити квіти, дерева, тому що...
- Побутове сміття потрібно сортувати, тому що...

ДЛЯ ВЛАСНИХ НОТАТОК

УРОК 51. ТВАРИНИ

Мета:

- **формування предметних компетентностей:** формувати знання про різноманітність тварин, їхнє значення у природі та житті людини; розвивати пізнавальні інтереси учнів, вміння узагальнювати; виховувати любов до природи, турботливе ставлення до неї;
- **формування ключових компетентностей:** спілкування державною (і рідною у разі відмінності) мовами; уміння навчатися впродовж життя; компетентності в природничих науках і технологіях, математична грамотність.

Обладнання: комп'ютер, відеоролик, малюнки тварин, паперові квіти, завдання для ігор, м'яч.

Тип уроку: урок засвоєння нових знань.

Освітні галузі: природнича, мовно-літературна, інформатична.

Хід уроку

I. ВСТУПНА ЧАСТИНА

1. Організаційний момент

2. Актуалізація опорних знань

Інтелектуальна розминка

- Хто крім людей і рослин належить до живої природи? (*Тварини.*)
- Яких тварин ви знаєте?
- Чи маєте улюблену тварину?

3. Повідомлення теми та мети уроку

- Чи здогадалися, якою буде тема нашого уроку?

Вправа «Банани»

- Закресліть букву *О* та прочитайте, про кого говоритимемо сьогодні на уроці.

ОТОВОАОРОИОНОИ

— Сьогодні ми помандруємо в царство тварин. Ви дізнаєтеся, що тварин різних видів учені об'єднали в групи. Ознайомимося з істотними ознаками окремих груп тварин, умовами їхнього життя. З'ясуємо, яке значення мають тварини в природі, чому потребують охорони.

II. ОСНОВНА ЧАСТИНА

1. Вивчення нового матеріалу

Перегляд відеоролика (<https://youtu.be/xnd7plFco9c>)

- Щоб розширити ваші уявлення про тварин, перегляньмо відео «Якими бувають тварини?»
- Що з побаченого вам було відомо?
- Що дізналися нового?

Робота за підручником (с. 62)

1) Вправа «Учитель — учень».

Працюючи в парах, учні вивчають навчальний матеріал, потім один стає «вчителем» та пояснює іншому прочитане, після чого вони міняються ролями.

2) Гра «Хто які звуки видає?».

— Розгляньте малюнки. Назвіть зображених тварин. Установіть відповідність: хто які звуки видає. (*Кінь — ірже, вівця — бекає, свиня — рохкає, курка — кудкудахче, півень — кукурікає, кіт — нявчить, голуб — воркує, сорока — скрекоче, горобець — цвірінькає, корова — мукає, собака — гавкає, гуска — гелгоче.*)

Дидактична гра «Здогадайся, що за звір!»

Обладнання: картки із зображеннями добре відомих дітям тварин.

Діти утворюють коло. Учитель роздає кожному по картці, яку не можна показувати іншим, одну картку залишає собі та теж приєднується до кола учасників. Після цього педагог пояснює учням ігрове завдання: кожний по черзі має довільно розповісти про тварину, зображену на його картці (*як вона виглядає, де живе, чим живиться, які особливості має тощо*), не називаючи саму тварину. Учитель розповідає першим, даючи дітям зразок.

Наприклад: Цей звірок невеликого розміру. Він дикий, живе в лісі. Має пухнасте руде хутро, яке взимку стає сірим. Стрибає по деревах, живиться горіхами, насінням із шишок, грибами. Хто це? (*Білочка.*)

Завдання учнів: уважно послухати розповідь і відгадати тварину. Після цього оповідач показує картку решті гравців, і черга розповідати переходить до наступного в колі учасника. Гра триває, доки всі діти не розкажуть про звірів, намальованих на їхніх картках. Якщо їм не вдається одразу відгадати тварину, педагог допомагає оповідачеві доповнити свою розповідь, ставлячи йому 1–2 навідні запитання.

Робота за підручником (с. 63). Технологія «Акваріум»

Учитель пропонує одній із груп сісти в центрі класу. Подає команду розпочати обговорення проблеми «Що належить до природи?».

— Розгляньте малюнки. Що належить до природи?

— Що до природи не належить?

Наприкінці обговорення учні мають дійти спільного рішення за 3–5 хв.

Учитель ставить класу запитання:

— Чи погоджуєтеся ви з думкою групи?

Висновок. Усе, що зроблено руками людини, не належить до природи.

Фізкультхвилинка

2. Первинне застосування нових знань

Перегляд відеоролика (https://youtu.be/GdXVtdoV_U8)

— Яких диких тварин ви знаєте? (*Відповіді дітей.*)

— Перегляньте відео «Назви диких тварин».

— Про кого із тварин ви хотіли б дізнатися більше?

Гра «Літає, повзає, плаває, скаче, бігає»

Дидактична мета: закріплювати знання про способи пересування тварин; розвивати увагу, швидкість реакції.

Учитель називає тварину, а діти хором називають спосіб її пересування.

Наприклад: вуж (*повзає*), жаба (*скаче*), заєць (*бігає*), кит (*плаває*) тощо.

Вправа-гра «Лісові мешканці»

Мета: учити розрізняти і називати характерні особливості диких тварин; установлювати зв'язки між середовищем проживання, способом життя і зовнішнім виглядом тварин.

Обладнання: малюнки тварин, «будиночок», дитинчат, продуктів харчування тварин.

Учитель прикріплює на дошці малюнки із зображенням тварин.

— Назвіть тварин. Де вони живуть?

— Виберіть і опишіть тварину за планом.

- 1) Знайди кожній тварині дитинча.
- 2) Чия сімейка гуляє на галявині? (*Ведмежа, вовча...*)
- 3) Добери тваринам їхній будиночок. Хто де живе?
- 4) Чим харчуються тварини? Вибери картинки.

Гра «Хто де живе?»

Діти об'єднуються у 4 команди — «Ліс», «Водойма», «Свійські тварини», «Птахоферма». Потім кожній підгрупі пропонують комплект малюнків із зображенням тварин. За сигналом учителя учні відбирають малюнки із зображенням «своїх» тварин.

Наприклад, група «Ліс» вибирає лисицю, вовка, ведмедя, зайця і т. ін.; група «Водойма» — качку, лебедя, жабу, рибу і т. ін.

Виграє та група, яка першою впоралася із завданням.

Робота за підручником (с. 63). Робота в групах

— Знайдіть на малюнку те, що належить:

I група — до живої природи;

II група — до неживої природи.

Руханка «Стрибунці»

Діти шикуються шеренгою. Педагог, звертаючись по черзі до кожного малюка, називає слова — назви тварин. Дитина має прострибати на двох ногах (*неначе зайчик*) на місці або вперед стільки разів, скільки складів у запропонованому слові.

3. Творче перенесення знань і навичок у нові ситуації

Метод «Кубування»

Учні відповідають на 6 різних типів запитань.

- 1) Опишіть обрану тварину.
- 2) На кого (*на що?*) вона схожа?
- 3) Які асоціації у вас виникають, коли ви чуєте назву цієї тварини?
- 4) Що ви знаєте про цю тварину?
- 5) Яку користь (*шкоду*) приносить ця тварина?
- 6) Добре чи погано, що є така тварина?

Мовна вправа «Поділи на склади»

Лось у лісі живе дружно з усіма звірятами. Одного разу вирішив він побудувати казкові будиночки для своїх друзів. В одному будиночку вийшло одне віконце, в іншому — два, ще в одному — три. Зараз ми допоможемо звірятам знайти свою домівку. В будинку з одним віконцем житимуть звірята, у назвах яких один склад; у будинку з двома віконцями — звірі, у назвах яких два склади; у будинку з трьома вікнами — звірі, у назвах яких три склади.

Наприклад:

- 1) Лось, вовк, лев, рись, тигр, лис, зубр, тхір.
- 2) Заєць, ведмідь, олень, кабан, їжак, білка, ласка.
- 3) Козуля, лисиця, горностай, куниця, бурундук.

Гра «Хто так розмовляє?»

Тюхкає — ... (*соловейко*).

Кує — ... (*козуля*).

Дзижчить — ... (*бджола*).

Виє — ... (*вовк*).

Каркає — ... (*ворона*).

Шипить — ... (*змія*).

III. ЗАКЛЮЧНА ЧАСТИНА. РЕФЛЕКСІЯ

Вправа «Я знаю»

Діти утворюють коло, учитель — з м'ячем. Він кидає дитині м'яч і називає групу тварин (*комахи, риби, птахи, звірі*).

Наприклад, учитель говорить: «Звірі». Дитина, яка зловила м'яч, відповідає: «Я знаю п'ять назв звірів», називає їх.

Метод «п'яти пальців»

Учні підсумовують вивчене на уроці за п'ятьма напрямками.

М — мізинець — знання. Які знання я сьогодні здобув(ла)?

Б — безіменний — мета. Чого я сьогодні досяг(ла)?

С — середній — настрій. Який настрій сьогодні був у мене?

В — вказівний — допомога іншим. Чим я сьогодні допоміг (*допомогла*) іншим?

В — великий — здоров'я. Що я зробив(ла) для свого здоров'я?

ДЛЯ ВЛАСНИХ НОТАТОК

УРОК 52. ДИКІ І СВІЙСЬКІ ТВАРИНИ

Мета:

- **формування предметних компетентностей:** ознайомити учнів з істотними ознаками диких і свійських тварин; учити розрізняти їх та орієнтуватися в середовищі їхнього мешкання; розвивати спостережливість, увагу; виховувати дбайливе ставлення до тварин;
- **формування ключових компетентностей:** спілкування державною (і рідною у разі відмінності) мовами; уміння навчатися впродовж життя; компетентності в природничих науках і технологіях.

Обладнання: картинки із зображенням диких та свійських тварин, матеріали до ігор, фліпчарт, зображення Місяця і Сонця, комп'ютер, відеоролик, магнітна дошка, картки із символами.

Тип уроку: урок засвоєння нових знань.

Освітні галузі: природнича, мовно-літературна.

Хід уроку

I. ВСТУПНА ЧАСТИНА

1. Організаційний момент

2. Актуалізація опорних знань

— Відгадайте загадки.

- В лісі тваринка живе полохлива,
Добра, пухнаста, та дуже ляклива.
Вушки вона притискає свої,
Шурхіт усякий лякає її. (*Заєць*.)
- Хто пасеться на лужочку
Товстобокій, наче бочка?
Любить сіном ласувати,
Молочко дає малятам. (*Корова*.)

— Чи до однієї групи належать тварини, про яких ідеться у загадках?

3. Повідомлення теми та мети уроку

— Послухайте вірш.

Світ тварин — різноманітний та великий,
Є тварини свійські, є і звірі дикі,
Хтось із них оселю поруч з нами має,
Хтось у дальнім темнім лісі проживає.
І, мабуть, було б цікаво всім малятам
Про чотириногих друзів більше знати.

— Здогадайтеся, якою буде тема нашого уроку. (*Припущення дітей*.)

— Ви вже знаєте цих тварин, спостерігали за ними, але у мене для вас сюрприз: сьогодні ви дізнаєтеся про них дещо цікаве та нове.

II. ОСНОВНА ЧАСТИНА

1. Вивчення нового матеріалу

Гра «Хто більше назве?»

Учитель демонструє картинки із зображенням свійських і диких тварин. Діти називають тварину й ознаки, що її характеризують.

Робота за підручником (с. 64–65)

1) Метод «Читання в парах — узагальнення в парах».

Учні читають та обговорюють текст у парах. Спочатку читає один учень, а другий ставить йому запитання або переказує прочитаний текст. Потім вони міняються ролями.

2) Конкурс «Кращий оповідач».

Учитель пропонує учням позмагатися і визначити кращого оповідача.

— Назвіть зображених тварин. Які з них дикі? Які — свійські? Що вам відомо про цих тварин?

Перегляд відеоролика (<https://youtu.be/HmpjV2jKark>)

— Нумо переглянемо відео «Дикі, свійські та хатні тварини», доповнимо перелік тварин.

Вправа «Уміння аналізувати» (свійські та дикі тварини)

Учитель розкладає перед учасниками картки, утворюючи пари: свійська або хатня тварина поряд зі схожою дикою: корова — олень, коза — козуля, кріль — заєць, собака — вовк, кіт — рись, свиня — дикий кабан.

Діти розглядають кожну пару карток і за зразком учителя розповідають про відповідних тварин.

Наприклад: Корова — свійська тварина, а олень — дика. Корова живе в корівнику, а олень — у лісі. Коза — свійська тварина, а козуля — дика. Козу утримують удома, у хліві, а козуля живе в дикій природі. Заєць — звірок дикий, а кролик — свійська тварина. Кролів розводить людина, а зайці живуть у лісі або в полі. Вовк — дикий звір, а собака — хатня тварина. Собака живе поруч із людиною, а вовк живе далеко від людей, у лісі. Рись — дика тварина, а кіт — хатня. Рисі мешкають у дикій природі, а коти живуть поруч із нами. Домашня свиня — це свійська тварина, а дикий кабан (*вепр*) — дикий звір. Свиней вирощують на свинофермах, у свинарниках, а диких кабанів можна зустріти тільки в лісі.

Після цього учасникам пропонують розподілити всі картки на дві групи. Двоє-трьох дітей по черзі коментують результат виконання завдання.

Наприклад: Дикі тварини — це олень, козуля, заєць, вовк, рись, дикий кабан. Усі ці звірі живуть у дикій природі. Свійські та хатні тварини — це корова, коза, кролик, собака, кіт, свиня. Вони живуть поруч із людиною, яка вирощує їх і дбає про цих тварин.

Висновок. Тваринний світ дуже різноманітний. Розрізняють диких і свійських тварин.

Фізкультхвилинка

2. Первинне застосування нових знань

Гра «Хто де живе?»

Обладнання: предметні картинки із зображенням людини, птахів та тварин (*по одній перед кожною дитиною*); на набірному полотні розташовані картинки будинку, сараю, лісу, гнізда тощо.

Кожна дитина по черзі перевертає свою картку, називає: хто на ній зображений, де він живе і ставить його до відповідного малюнка на фліпчарті. Решта дітей за допомогою жестів показують: згодні вони з відповіддю чи ні.

Дидактична гра «Спить — не спить»

Учитель розкладає перед дітьми картки із зображеннями тварин, які впадають у сплячку і які не сплять узимку. Далі учитель кладе картинки із зображеннями Місяця і Сонця на протилежних краях килима. Потім каже: «Покладіть малюнки тварин, які сплять аж до весни, під Місяцем, а тварин, які не сплять усю зиму, — під зображенням Сонця». (*Гру можна провести у формі змагання двох команд.*)

Фізкультхвилинка

3. Творче перенесення знань і навичок у нові ситуації

Вправа «Знайди зайве»

Учитель демонструє малюнки із зображенням тварин: миша, собака, кішка, півень, качка.

— Яка тварина тут зайва? Поясніть чому. (*Миша — не свійська тварина, оскільки вона не є корисною людині.*)

Матеріал до гри:

- Вовк, лисиця, вівця, козуля, лось.
- Півень, курка, індик, коза, качка.
- Корова, коза, гуска, вівця, кінь.

Гра «Бабусина ферма»









— У нас сьогодні цікаве завдання: потрібно допомогти бабусі на фермі. Справа в тому, що старенька бабуся забула зачинити загін для тварин, тому всі свійські тварини розбіглися. Потрібно їх зібрати. Я показуватиму вам малюнки тварин. Якщо я покажу свійську тварину, «ловіть» її у наш загін. (*Плещуть у долоні.*) Якщо дику — «проганяємо» її. (*Тупотять ногами.*)

Гра «Четвертий зайвий» (метод символічної синектики)

Мета: учити дітей знаходити серед символів зайвий, пояснювати свій вибір.

Обладнання: магнітна дошка; картки із символами.

Учитель виставляє на магнітній дошці чотири картки-символи. Діти мають знайти зайвий символ і назвати узагальнювальне поняття.

Свійські птахи		Свійські тварини	
качка		кішка	
порося		собака	
півник		коза	
курка		зайчик	

Перегляд мультфільму (<https://youtu.be/FRUqZZOAU70>)

— Молодці! Ви вправно допомогли бабусі, зібрали всіх її тварин. А чи знаєте ви, як вони «говорять»? Нумо пригадаємо, переглянувши мультфільм «Хто як говорить / Цікава ферма/».

Технологія «Крісло автора»

— Які свійські або хатні тварини є у вас удома? Розкажіть, як ви про них піклуєтеся.

Технологія «Сітка Елвермана»

— Організуйте дискусію в класі, обговоріть проблему. (Кожен учень робить свій висновок щодо поставленої вчителем проблеми.)

Так	Проблема	Ні
	Бджола й качка належать до свійських тварин?	

III. ЗАКЛЮЧНА ЧАСТИНА. РЕФЛЕКСІЯ

Вправа «Піца»

На дошці — коло, розділене на чотири частини-сектори. Зверху кожного «шматочка» цієї імпровізованої «піци» — твердження: «Мені зрозуміло все», «Мені було цікаво на цьому занятті», «Інформація була новою для мене», «Мені подобається тут, і я очікую наступних занять».

Кожен учень ставить чотири цятки — біля кожного твердження. Чим ближче цятка до середини «піци», тим більше вони згодні з твердженням.

ДЛЯ ВЛАСНИХ НОТАТОК

УРОК 53. У ДВЕРІ СТУКАЄ ЗИМА

Мета:

- **формування предметних компетентностей:** закріпити знання дітей про характерні ознаки зими; розвинути пізнавальну активність, зв'язне мовлення, логічне мислення, уяву; продовжувати формувати екологічну культуру, вміння бачити красу рідного краю; виховувати любов і дбайливе ставлення до природи;
- **формування ключових компетентностей:** спілкування державною (і рідною у разі відмінності) мовами; уміння навчатися впродовж життя; компетентності в природничих науках і технологіях.

Обладнання: ілюстрації до зимової пори року, макет потяга, розрізна азбука.

Тип уроку: урок засвоєння нових знань.

Освітні галузі: природнича, мовно-літературна.

Хід уроку

I. ВСТУПНА ЧАСТИНА

1. Організаційний момент

2. Актуалізація опорних знань

Дидактична гра «Логічний потяг»

— У нас є потяг, а до нього потрібно причепити вагончики. Кожен вагончик має свою картинку. Потяг наш називається «Зима». А щоб правильно його зібрати і вирушити на ньому у подорож, потрібно уважно слухати мої запитання і давати на них правильні відповіді.

— Скільки місяців має зима? Пригадайте, як вони називаються. Допоможуть вам загадки.

- Місяць землю грудить
І хату сильно студить. (*Грудень*.)

— Складіть із букв назву місяця і розмістіть на першому вагоні.

- Вітри зі снігом все сікли
І назву місяцю дали. (*Січень*.)

— Складіть із букв назву місяця і розмістіть на другому вагоні.

- Місяць цей лютує,
Бо весноньку чує. (*Лютий*.)

— Складіть із букв назву місяця і розмістіть на третьому вагоні.

3. Повідомлення теми та мети уроку

— Чи здогадалися ви, якою буде тема нашого уроку? (*Відповіді дітей.*)

— Отже, вирушаймо у мандрівку на нашому потязу «Зима».

II. ОСНОВНА ЧАСТИНА

1. Вивчення нового матеріалу

Робота за підручником (с. 66–67)

— Чому саме ці малюнки вміщено на сторінці про зиму?

— Що ще можна додати до цих малюнків?

Дидактична гра «Зимові слова»

Діти плещуть у долоні, чуючи слово, пов'язане із зимою. (*Сніжинка, тепло, велосипед, Новий рік, санки, лід, спека, рукавички, тюльпани, сніговик, Дід Мороз, листопад, Снігуронька, персики, ковзани, панамка, снігопад, лижі.*)

Технологія «Навчаючи — вчуся»

Підготовлені учні ознайомлюють зі своєю інформацією однокласників і одержують інформацію від них.

Коли всі поділилися тим, що їм відомо, й отримали інформацію, розповідають у класі, про що дізналися від інших.

- У грудні господарює зима. А допомагають їй хуртовини, метелиці та вітри. Скрізь лежить пишна біла ковдра. Застиг дрімучий ліс. Дереву поринули в глибокий сон. Усе довкола біле-біле.
- Грудень вважають найпохмурішим місяцем року. Незвичайним днем у цьому місяці є 22 грудня — день зимового сонцестояння. Двадцять другого грудня день — найкоротший, а ніч — найдовша.
- Перший період — м'яка зима — характеризується тим, що морози й снігопади чергуються з відлигами (*особливо наприкінці грудня і в першій половині січня*).
- Другий період — холодна зима — починається із середини січня. У цей час помітно збільшуються дні, яскраво світить, але мало гріє сонце, стоять сильні морози.
- У січні не тільки сніг січе, а ще й мороз вогнем пече. Товщає лід на річках, ростуть сніжні кучугури.
- А ще кажуть, що січень відсікає прожитий рік від наступного, у січні Новий рік проганяє Старий і свариться з ним.
- Лютий — пора великих сніжних заметів, а тому він — місяць «кривих доріг». А ще лютий величають «бокогрієм», бо в цьому місяці сонечко хоч і стоїть на небі значно вище, ніж у січні, гріє усе одно лиш один бік, другий при цьому мерзне.

Фізкультхвилинка

2. Первинне застосування нових знань

Дослідження-спостереження

1) Якого кольору сніг?

Білий сніг... Нічого білішого від нього нема на світі. Недарма, коли хочуть підкреслити бездоганну чистоту білого кольору, його завжди порівнюють зі снігом: білосніжний лебідь, білосніжні пелюстки лілеї, білосніжне вбрання...

У чому ж секрет такої білизни снігу?

Мабуть, «винен» у цьому той самий різнокольоровий сонячний промінь.

Сніжинки безладно падають одна на одну, лежать пухкою масою, усі разом вони стають непрозорими і тому не можуть пропустити крізь себе весь промінь сонця. Вони повністю його віддзеркалюють нам в очі. Але ж промінь сонця, сонячний зайчик — білий! Тому і сніг ми бачимо білим. (*М. Гумілевська*)

Висновок. Сніг білого кольору.

2) Чому рипить сніг під ногами?

«Сніг рипить під ногами — отже, мороз міцнішає», — часто говорите ви. Але чому рипить сніг?

Коли мороз слабкий, сніжинки під ногами нечутно спресовуються і тануть, а потім змерзаються в лід.

При сильному ж морозі сніжинки під вагою ніг не тануть, а ламаються.

Кожна сніжинка при цьому видає дуже слабкий, майже неловимий звук. Але якщо ми наступаємо відразу на безліч тисяч сніжинок, то ледь чутні звуки зливаються в єдиний гучний скрип.

Висновок. Під час морозу сніжинки ламаються і риплять.

3) Чому гуде хурделиця?

Хурделиця — атмосферне явище, тобто перенесення вітром снігу над поверхнею землі з погіршенням видимості. Інтенсивність хурделиці залежить від швидкості вітру, інтенсивності снігопаду.

Висновок. Коли сильний мінливий вітер починає закручувати вихрові потоки, внаслідок чого сніг кружляє у повітрі у всіх напрямках, ми чуємо шум. Це гуде хурделиця.

4) Чому мороз малює візерунки на вікнах?

Повітря, залежно від своєї температури, може вмщувати певну кількість води у вигляді водяної пари. Поглинання води повітрям зменшується зі зниженням температури.

Коли стає холодно, вологість повітря зменшується. Тож надлишок водяної пари, що міститься в ньому, «осідає» на холодних поверхнях.

Іній або срібні візерунки на шибках з'являються, лише коли вологе повітря охолоджується до 0°С та нижче.

Висновок. Під час охолодження водяної пари, що міститься у повітрі, мороз малює візерунки на вікні.

Вправа «Добре — погано»

— Як ви вважаєте, зима — це добре чи погано?

Добре	Погано
багато снігу, можна ліпити снігову бабу; сніг укриває рослини, захищаючи від морозу; дерева мають можливість відпочити; можна кататися на санках, лижах, ковзанах.	сніг засипав усе: і тварини, і птахи залишилися без їжі; слизько, можна впасти; холодно, морозно, слід турбуватися про тепло.

Фізкультхвилинка

3. Творче перенесення знань і навичок у нові ситуації

Гра «Якби ти був (була)...?»

- Якби ти був (була) двірником, то яка зима була б тобі до вподоби?
- Якби ти був (була) лісником, то кому допомагав би (допомагала б) узимку?
- Якби ти був (була) художником, то яку зиму ти намалював би (намалювала б)?
- Якби ти був (була) водієм, що б тобі подобалося чи не подобалося в зимі?

Технологія «Крісло автора»

Учні складають творчі розповіді на тему «За що я люблю зиму?».

Математична хвилинка. Гра «Сніжинки»

Дійові особи: діти.

Обладнання: паперові сніжинки.

Узимку до ялинки
Злетілися сніжинки.
Та як порохувати,
Якщо їх не впіймати?!

Одна сніжинка, двоє...
На пальчик сіли троє...

Десята, двадцять шоста...
Тридцята, дев'яноста...

І їх не полічити!
В долонях не вмістити!
Сто сьома... сто дев'ята...
Їх тисячі, малята!

Наталя Гуркіна

(Учитель пропонує дітям порохувати сніжинки, що лежать у них на партах.)

— Чи можна порохувати справжні сніжинки?

III. ЗАКЛЮЧНА ЧАСТИНА. РЕФЛЕКСІЯ

Сенкан

Зима.

Сніжна, холодна.

Прийшла, заморозила, засніжила.

Зима білосніжна прийшла у наш край.

Пора року.

Вправа «Бліцопитування»

Перший учень ставить коротке запитання другому, другий — третьому, і так до останнього учня.
Час на відповідь — кілька секунд.

ДЛЯ ВЛАСНИХ НОТАТОК

УРОК 54. ВИГОТОВЛЕННЯ ЛЕПБУКА «ЗИМОВІ СТОРІНКИ»

Мета:

- **формування предметних компетентностей:** розкрити походження назв місяців зими; закріпити знання прикмет зими; учити описувати красу природи взимку та позитивні емоції, до яких вона спонукає; розвиває уяву, фантазію, мовлення, спостережливість, пам'ять; виховувати любов до природи;
- **формування ключових компетентностей:** спілкування державною (і рідною у разі відмінності) мовами; уміння навчатися впродовж життя; соціальні та громадянські компетентності.

Обладнання: торбинка із паперовими сніжинками, кольоровий папір, картон, ножиці, клей, скотч, степлер, олівці, фломастери, зразки лепбуків.

Тип уроку: урок застосування знань, умінь і навичок.

Освітні галузі: мовно-літературна, соціальна і здоров'язбережувальна.

Хід уроку

I. ВСТУПНА ЧАСТИНА

1. Організаційний момент

2. Актуалізація опорних знань

— Про які прикмети зими ви вже знаєте?

— Де можна про них дізнатися? (*В Інтернеті, в книгах, провести спостереження.*)

3. Повідомлення теми та мети уроку

— Ви вже створювали цікаву «Книжку осені».

— Сьогодні пропоную вам створити лепбук «Зимові сторінки».

II. ОСНОВНА ЧАСТИНА

1. Осмислення змісту й послідовності застосування способів виконання дій

Повторення послідовності роботи над лепбуком

Крок 1. Постановка проблеми. Формулювання теми.

Крок 2. Складання плану.

Крок 3. Створення макета.

Крок 4. Наповнення лепбука.

Крок 5. Збирання інформації та матеріалу.

Об'єднання учнів у групи

Учні дістають із торбинки сніжинки різного розміру та об'єднуються у чотири групи.

Підготовка матеріалів для створення лепбука

Кожна група обирає собі матеріали для творчої роботи над створенням «диво-книжки».

2. Перегляд зразків лепбуків та способів оформлення навчального матеріалу

3. Виконання завдань практичної роботи

Крок 1. Постановка проблеми. Формулювання теми.

— Сьогодні ви самостійно створите лепбук «Зимові сторінки».

Крок 2. Складання плану.

— Що, на вашу думку, нам слід зробити, аби гарно і швидко впоратися із поставленим завданням?
(*Продумати послідовність наших дій.*)

— Правильно, нам варто скласти план нашої роботи.

План роботи

- Підготувати матеріали.
- Створити макет.
- Продумати розділи лепбука.
- Зібрати інформацію та наповнити кишеньки, вкладки нашого виробу.

Крок 3. Створення макета.

— Ви маєте чітко уявити, що і в якому місці буде розташовано: малюнки, кишеньки, вкладки та інші деталі. Малюємо все це від руки на звичайному аркуші паперу.

Крок 4. Наповнення лепбука.

— Наповнення лепбука має бути таким, щоб найкраще підходило до викладення інформації.

Крок 5. Збирання інформації та матеріалу.

Робота в групах

Учні кожної групи спочатку створюють фрагменти лепбука, обравши способи оформлення навчального матеріалу:

I група — фрагмент «Рухливий блок»;

II група — фрагмент «Книжка-самогортка»;

III група — фрагмент «Конверт-квіточка»;

IV група — фрагмент «Гармошка».

Фізкультхвилинка «Зимонька»

4. Самостійне виконання учнями завдань під контролем і за допомогою вчителя. Практична робота — створення лепбука

I група — фрагмент «Рухливий блок»

Учні перевіряють блок, у прорізі з'являються назви зимових місяців. Прочитавши назву місяця, учні розповідають, що їм про нього відомо.

- У народі **грудень** називають «стужайлом», «вітрозимом», «зимником», «лютовієм». Цієї пори у відкритому полі гуляє крижаний вітер.

У давні часи груднем називали нерівну, покриту грудками дорогу. Буває, що у грудні ще снігу немає. Перший місяць зими називали ще «мостовиком», бо він крижані мости на річках зводить.

- Перший місяць року — **січень**. Як тільки його не називають: і «сніжень», і «сніговик», і «льодовик», і «просинець», і «щипун», і «тріскун», і «січко». А ще його величають «царем морозів», «володарем» і «серцем зими», бо він найхолодніший місяць.

Кажуть: «Січень — снігом січе». Другий місяць новий рік розпочинає й половину зими відсікає. Отож, чому місяць зветь ся січнем, зрозуміло. Але існує ще одна думка. Наші предки взимку, коли дерева «сплять», бралися розчищати ліси — «сікти» (*рубати*) дерева. Розчищені від дерев ділянки лісу й нині називають «просіками». У січні земля врешті-решт укривається суцільною білою сніговою ковдрою.

- За старих часів **лютий** замикав рік, тому його ще називали «межень», бо він проводив межу між старим і новим роком. Сьогодні ж лютий — останній місяць матінки-зими. Та хоча він і останній, однаково приходить до нас із сердитими вітровіями й сніжними заметілями, а звідси ще й такі його назви — «сніговій», «вітродув».

Інколи зима по-справжньому виявляє свій суворий характер тільки в лютому — останньому зимовому місяці. Тоді дмуть сильні вітри, налітають віхоли, частішають хуртовини, дошкуляє мороз. Але сонце повертається на бік весни.

II група — фрагмент «Книжка-самогортка»

«Книжка-самогортка» — складова лепбука, яка дає змогу автоматично перегортати аркуші саморобної книги, лише потягнувши за відповідну стрічку. Кількість сторінок може бути довільною.

Учні групи на кожній сторінці книжки-самогортки малюють різні зимові пейзажі, птахів, яких зустріли на прогулянці.

III група — фрагмент «Конверт-квіточка»

Учні групи виготовляють конверт-квіточку, на пелюстках якої розміщують «зимові» загадки.

Наприклад:

- Кружляє ніжно-білий пух,
Міняє зайчик свій кожух,
Вдягає лиска рукавички,
Співають весело синички,
Ведмідь в барлозі вже дрима,
Яка пора, скажіть?.. (*Зима*).
- Під нашим дахом щось росте,
Сонце пригріє — воно відпаде. (*Бурулька*).
- Взимку вкрили ми навкруг
Ліс, дорогу, поле, луг.
А як сонце припече —
Ми струмочком потечем. (*Сніжинки*).
- Не рубає, не мурує,
А без рук мости будує.
Хоч не має олівця,
А малює без кінця. (*Мороз*).

- Прозорий, мов скло,
Не вставиш у вікно. (*Лід*)
- Взимку горою, влітку водою. (*Сніг*)

IV група — фрагмент «Гармошка»

На кожному окремому фрагменті «Гармошки» учні записують прикмети з теми.

Прикмети про грудень

- Грудень рік кінчає, зиму починає.
- Грудень землю грудить, хату студить.
- Грудень снігом замете — буде літо золоте.
- Прийшов грудень — приніс студень.
- Сніг у грудні глибокий — урожай високий.
- Якщо в грудні шумить ліс — чекай на відлигу.

Прикмети про січень

- Січень — року початок, зимі — середина.
- Якщо торік січень був теплим, то в цьому буде холодним.
- Якщо січень холодний, то липень буде сухий і спекотний.
- Коли в січні березень — у березні чекай січня.
- Якщо в січні луну чути далеко — морози будуть сильнішати.
- Галки літають у повітрі — буде снігопад.

Прикмети лютого

- Питає лютий, чи добре взутий?
- Лютий малює, красну весну чує.
- Якщо лютий дощовий — то й весна і літо будуть такі самі.
- Лютий холодний і сухий — серпень спекотний.
- Якщо в лютому дме вітер, а інею немає — буде буревій.
- У лютому сонце йде на літо, а зима — на мороз.

Руханка «Зайчик»

На землі сніжок лежить,	(Плавні рухи руками, розвести їх над «землею».)
Зайчик по сніжку біжить.	(Пальчикова фігурка «зайчик».)
Мерзнуть вушка,	(Згинати й розгинати пальці — «вушка».)
Мерзнуть лапки,	(Ворушити всіма пальцями, згинаючи і розгинаючи їх).
Бо без валянців	(Утворюють немовби дві «мисочки» долонями.)
Та шапки. Ой!	(Двома долонями зобразити над головою шапку: однойменні пальці обох рук торкаються одне одного; розводячи лікті, розвести притиснуті пальці, округлити фігуру й піднести над головою.)

5. Підбиття підсумків практичної роботи

Презентація виробу.

III. ЗАКЛЮЧНА ЧАСТИНА. РЕФЛЕКСІЯ

Технологія «Незакінчене речення»

- На уроці я удосконалив(ла) свої вміння...
- На уроці найважливішим відкриттям було...
- Найцікавішим завданням на сьогоднішньому уроці було...

ДЛЯ ВЛАСНИХ НОТАТОК

УРОК 55. НЕЖИВА І ЖИВА ПРИРОДА ВЗИМКУ

Мета:

- **формування предметних компетентностей:** ознайомити дітей з характерними ознаками зими у живій і неживій природі; з причинами, що зумовлюють зміни у природі; учити спостерігати за природними явищами, робити висновки; розвивати спостережливість; виховувати любов і дбайливе ставлення до природи;
- **формування ключових компетентностей:** спілкування державною (і рідною у разі відмінності) мовами; уміння навчатися впродовж життя; компетентності в природничих науках і технологіях.

Обладнання: предметні малюнки, клубок ниток, магніти, малюнки об'єктів живої та неживої природи.

Тип уроку: формування вмінь і навичок.

Освітні галузі: природнича, мовно-літературна.

Хід уроку

I. ВСТУПНА ЧАСТИНА

1. Організаційний момент

Хочу вам гарного уроку побажати,
Щоб було цікаво всім нам працювати,

Щоб хотіли вправно всі відповідати,
Щоб допомагало вам вміння міркувати.

2. Актуалізація опорних знань

- Якою буває природа?
- Природа поділяється на живу і неживу.
- Що належить до неживої природи? (*Сонце, Місяць, зорі, вода, ґрунт, каміння, пісок, глина.*)
- Що належить до живої природи? (*Рослини, тварини, гриби, людина.*)
- Чому природу поділяють на живу і неживу? У чому полягає різниця між ними? (*Ознаками всього живого є те, що воно: народжується, живиться, дихає, росте, розмножується, помирає. А предмети неживої природи цих ознак не мають.*)
- Чи відбуваються зміни у природі протягом року?

3. Повідомлення теми та мети уроку

- Чи хотіли б ви дізнатися про ці зміни?
- Сьогодні на уроці ми поговоримо про зміни у живій та неживій природі, які відбуваються взимку.

II. ОСНОВНА ЧАСТИНА

1. Вивчення нового матеріалу

Робота за підручником (с. 68–69)

1) Стратегія «Читання з передбаченням».

Учитель читає текст у підручнику, робить зупинки, щоб учні могли зробити припущення. Після читання передбачення аналізують.

Узимку сонце знаходиться... (*низько*) на небі, тому посилає на землю... (*мало*) тепла і світла. Дні стоять... (*короткі*). Замерз... (*ґрунт*). Річки, озера вкриті... (*льодом*). Деревя не... (*ростуть*). Часто йде... (*сніг*). Дикі тварини шукають собі... (*корм*), а деякі впадають у... (*сплячку*). Свійських тварин годують... (*люди*).

2) Робота в парах.

— Знайдіть на малюнку та назвіть тварин, які шукають корм, і тих, які впали в сплячку. (*Шукають корм: козуля, заєць, вовк, дикий кабан, миша, білка, лисиця, сова. Впали в сплячку: борсук, ведмідь, їжак.*)

Уявна зимова мандрівка

— Настала зима. Випало багато снігу. Вистрибнув заєць зі своєї нори у білій новій шубці, а ліс немов підмінили. Кожен куц у білому вбранні стоїть, земля наче білою ковдрою вкрита. «Як добре, що випав сніг,— подумав заєць,— мене не видно». Вийшли всі звірі, і кожен своє доводить, нічого не

зрозуміло. Хто каже, що сніг — добре, інші — що погано. Уже багато днів сперечаються. Допоможіть, малята: розсудіть звірів, нехай у лісі знову відновиться мир.

— Що будемо робити? Гадаю, слід вирушати до лісу.

Одне за одним шикуйсь, кроком руш! (*Ходьба в середньому темпі 25 секунд.*)

— Швидше потрібно йти, малята, тварин у лісі виручати! (*Біг змійкою, не нашттовхуючись одне на одного.*)

— Ось ми вже і в лісі. Хто це нас зустрічає? (*Так, це заєць.*) Щоб помирити звірів, слід описати кожного з них. Послухайте, як це зроблю я. Це заєць. У нього кругла голова, овальний тулуб. На голові є очі, ніс, рот, довгі вуха. Заєць має чотири лапи: дві довгі та дві короткі. Взимку заєць білий. (*Опис зайця дітьми.*) Сніг для зайця — це добре чи погано? (*Відповіді дітей.*) Сніг для зайця — це і добре, і погано. Добре, тому що його не видно на снігу. Погано, тому що його можна вистежити завдяки слідам.

— Подивіться: в гущавині лісу лось гуляє! Ходімо до нього!

Одне за одним шикуйсь, кроком руш!

Ноги вище піднімайте, через кущики ступайте.

Спини рівно всі тримайте, а коліна піднімайте.

(*Коригувальна ходьба 25 секунд.*)

— Доброго дня, лося! Сніг для тебе — це добре чи погано? (*Для лося сніг — це погано. Лось йде по великих заметах, провалюється. Його легко можуть наздогнати вовки і з'їсти.*) Опишіть, будь ласка, лося.

— Дякую вам! Лося сподобалася розповідь про нього. До побачення, велетню, нам потрібно йти далі.

Бачу вдалечині кабана. Нам шлях перешкоджає повалене дерево, по ньому слід пройти приставним кроком, тримаючи руки на поясі.

— Доброго дня, дикий кабане! Сніг для тебе — це добре чи погано? Діти, кабан каже, що для нього сніг — це погано. Поки до землі дориєшся, зовсім знесилишся, знайдеш корінець або жолудь, з'їси — і знову замети потрібно розкопувати.

— Діти, опишіть кабана, пригостіть його каштанами.

— До побачення, кабане, нам уже час йти!

— Малята, сніг усе згубив, усе сховав, землю остудив, птахів в теплі краї прогнав. Ні, не може тако бути! Запитаймо ще в кого-небудь. Пропоную піти до маленької мишки. А щоб її не злякати, необхідно йти навшпиньках.

Одне за одним шикуйсь, кроком руш! (*Ходьба в повільному темпі 25 секунд, ходьба навшпиньках.*)

Всі навшпиньках йдіть, малята, щоб до сонечка дістати.

Спини рівно всі тримайте і легесенько ступайте.

Ми до мишки ідемо, їй гостинці несемо.

— Доброго дня, мишко! Ми обійшли весь ліс, гостювали у полохливого зайчика, у велетня-лося, у дикого кабана. Усі вони незадоволені снігом. Що ти нам скажеш? Невже і для тебе сніг — це погано? (*Учитель удає, що прислухається до мишки.*)

— Діти, а мишці під снігом тепло, затишно, спокійно. Сніг мишку не тільки від морозу рятує, але й від сови, лисиці ховає. Під снігом і зелена травичка, і ягідки, і насіння різне ховається. Діти, опишіть мишку. (*2–3 дитини описують мишку.*)

— Дякуємо тобі, мишко, час нам поспішати до ведмедика! До побачення!

— Одне за одним шикуйсь, кроком руш! (*Ходьба на зовнішньому та внутрішньому боці стопи.*)

Раз-два, раз-два,
Марширує дівчора.
Раз-два, раз-два,

До ведмедя їм пора!
Руки в боки, всі малята,
Як ведмеді, слід ступати.

— Діти, що робить ведмедик? (*Правильно, він спить.*)

— Як ви гадаєте, йому під снігом добре чи погано? Так, йому тепло, затишно, не будемо його турбувати, нехай солодко спить до весни. Але є такі ведмеді, які не сплять узимку, вони влітку та восени мало їли, не запасли жиру, тепер голодні, тому змушені блукати лісом, шукати їжу. Люди таких ведмедів прозвали *шатунами*, тому що від голоду та браку сну їх хитає.

— Ось маленька нірка їжачка. Чи затишно їжачкові? (*Відповіді дітей.*)

— Мені сподобалися ваші міркування. Отже, для ведмедика та їжачка сніг — це добре. Дякую вам за висновки!

— Прислухайтесь до лісу: здається скрізь панують тиша, спокій і лад. Нам час повертатися до дому.

Одне за одним шикуйсь, кроком руш! (*Ходьба в середньому темпі 25 секунд.*)

Позбирайтесь всі, малята,
Вже додому час рушати.

Заспокоїлись звірята,
Годі їм галасувати.

— Ось ми і в школі, сідайте за парти. У вас на партах — тарілочки з землею. На початку заняття ми вкрили землю снігом.

— Що відбулося зі снігом? (*Він розтанув.*)

— Якою стала земля? (*Правильно, вологою.*)

— А що відбудеться навесні, коли припече сонечко? (*Сніг на полях розтане і напоїть живильною водичкою матінку-землю. Виростуть пшеничні паростки — великі, густі, буде добрий урожай та смачний хліб на наших столах.*)

— Отже, сніг — це добре, чи погано? (*Добре.*)

Вправа для постави «Лижники»

В. п. — стійка ноги нарізно, права рука спереду, ліва позаду, пальці стиснуті в кулаки. Маятнико-подібні рухи з напівприсідом. (*Вправу виконувати у повільному темпі.*)

2. Тренувальні вправи

Екологічна вправа «Клубочок об'єднав усіх»

Мета: усвідомлення взаємозв'язків у природі.

Обладнання: клубок ниток; у дітей — картки або малюнки з назвами об'єктів живої та неживої природи.

Учні утворюють коло. Перший гравець тримає кінець нитки і розпочинає гру, кидає клубок наступному. Діти продовжують по черзі.

— Я — Сніг, я вкриваю Землю.

— Я — Земля, на мені виросла ось ця гарна Берізка.

— Я — Берізка. Мені потрібно Сонце.

— Сонце нагріває повітря.

— Повітрям дихає білочка.

— Білочка їсть горіхи ліщини.

— На ліщині живуть комахи.

— Комах поїдають ластівки.

— Ластівки приносять радість людині.

— Людям потрібно Сонце...

Висновок. Усе у природі живе у мирі та згоді. Дбаймо, щоб не нашкодити цьому спокою. Дбаймо, щоб примножити красу.

Гра «Відгадай!»

ЯКА ЗИМА БУВАЄ?

Зима! Зима! Усякий знає,
Вона холодною... (*буває*).
Летять, кружляють, як пухинки,
Легкі білесенькі... (*сніжинки*).
От випав сніг. Яка обнова!
Зима тоді така... (*чудова*).
Міста чистесенькі і села —

Зима і радісна, й... (*весела*).
Кружляють вальс сніжинки ніжні,
Зима пухка і... (*білосніжна*).
Коли мете легка пороша,
Вона й тоді усім... (*хороша*).
Зима буває і серйозна:
Суха, і вітряна, й... (*морозна*).

Н. Красоткіна

Релаксаційна вправа «Холодно — жарко»

— Уявіть, що ви граєте на сонячній галявині. Раптом подув холодний вітер. Вам стало холодно, ви змерзли, обхопили себе руками, голову притиснули до рук — грієтесь. Зігрілися, розслабилися (*пауза*). Але ось і знову подув холодний вітер. (*Повторити 2–3 рази.*)

3. Творчі вправи

Гра «Оживи картину»

— На картині ви бачите гори, вершини яких укриті снігом; біля підніжжя гір тече річка, яка несе свої води далеко в море. Чудовий краєвид. Але є відчуття чогось незавершеного. Чому? (*Немає нічого живого.*)

— Нумо «оживимо» картину. (*Магнітами до картини кріпимо дерева, різноманітних тварин.*)
Висновок. Жива і нежива природа взаємопов'язані, знаходяться у цілковитій гармонії.

Тест

Оберіть правильну відповідь.

- Під час охолодження вода перебуває:
а) у твердому стані; б) у рідкому стані.
- Що було б, якби восени з дерев та кущів не опало листя?
а) Продовжувало б бути зеленим; б) взимку замерзло б.
- Як рослини пристосувалися до зими?
а) Рослини взимку перебуває у стані спокою;
б) триває розвиток рослин.
- Яку групу птахів не можна побачити взимку в твоїй місцевості?
а) Осілих;
б) перелітних;
в) зимуючих.
- Які із звірів залягають на зиму спати?
а) Бореук; в) їжак;
б) лисиця; г) ведмідь?



- Що трапиться, якщо на зиму в приміщеннях не заклеїти вікна, а двері у під'їздах тримати відчиненими?
а) У приміщеннях буде холодно;
б) у приміщеннях буде свіже повітря.

III. ЗАКЛЮЧНА ЧАСТИНА. РЕФЛЕКСІЯ

Вправа «Незакінчене речення»

- Якби я зустрів (*зустріла*) Зиму-чарівницю, я б запитав (*запитала*) її про такі секрети зимової краси....

Вправа «Ярмарок думок»

- Якою буває природа?
- Назвіть ознаки живої та неживої природи взимку.
- Як взаємопов'язані жива і нежива природа?

ДЛЯ ВЛАСНИХ НОТАТОК

УРОК 56. ЯК ДОПОМОГТИ ТВАРИНАМ УЗИМКУ

Мета:

- **формування предметних компетентностей:** ознайомити дітей зі змінами в житті птахів і диких тварин узимку; учити встановлювати найпростіші причинно-наслідкові зв'язки; показати зв'язок життя тварин зі станом неживої природи і рослин; розвивати допитливість, спостережливість; виховувати любов і дбайливе ставлення до тварин;
- **формування ключових компетентностей:** спілкування державною (і рідною у разі відмінності) мовами; уміння навчатися впродовж життя; компетентності в природничих науках і технологіях.

Обладнання: предметні малюнки, комп'ютер, відеоролик, два відра, морква, обручі «Вушка зайчика».

Тип уроку: урок засвоєння нових знань.

Освітні галузі: мовно-літературна, соціальна і здоров'язбережувальна.

Хід уроку

I. ВСТУПНА ЧАСТИНА

1. Організаційний момент

Холодно зараз в лісах і лугах,
Холодно зайчикам, лискам, птахам.
Затишно, тепло в класі у нас.
Доброго дня вам, вітаю я вас!

2. Актуалізація опорних знань

— Послухайте вірш.

ВЖЕ ЗИМА В ДОРОЗІ

Спить під листям їжачок,
Під камінчиком жучок,
Дідусь під козюхом,
Зайчик вкрився вухом.
Вже зима в дорозі
На скрипучім возі.

О. Богемський

— Що ви дізналися із вірша про життя тварин узимку? (*Стало холодно: їжачок і жучок залягли у сплячку, зайчик ховається, мерзне.*)

3. Повідомлення теми та мети уроку

— Згадайтеся, якою буде тема нашого уроку. (*Припущення дітей.*)

— Сьогодні поміркуємо, як допомогти тваринам узимку.

II. ОСНОВНА ЧАСТИНА

1. Вивчення нового матеріалу

Технологія «Навчаючи — вчуся»

Підготовлені учні ознайомлюють зі своєю інформацією однокласників і отримують інформацію від них.

Коли всі поділилися тим, що їм відомо, й отримали інформацію, розповідають у класі, про що дізналися від інших.

- Важко жити тваринам узимку, особливо якщо зима дуже морозна й сніжна. У цей час їм, як ніколи, потрібна допомога людини. Люди для тварин облаштовують спеціальні годівниці. Для оленів і козуль кладуть гілки липи, берези, верби та сіно. Диких кабанів, зайців, куріпок частують качанами кукурудзи, снопиками необмолоченого вівса, проса. Для лосів, оленів, козуль улаштовують солонці. Кладуть грудки солі, яку тварини злизують.
- Узимку мало корму для птахів. Синиці, повзики збираються у зграйки і перелітають з місця на місце в пошуках насіння різних рослин. У такій зграйці зустрічається й дятел. Він гострим



дзьобом дістає личинки комах з-під кори дерев. Іноді личинки падають у сніг. Синиці спритно підхоплюють їх. Так і мандрує табунець пташок від одного дерева до іншого.

- З далекої півночі прилітають до нас зимувати сіренькі чечітки. У них груди малинові й червона шапочка на голові. Птахи літають табунами, спритно лазять по деревах. Причепиться пташка на тонесеньку гілочку берези вниз головою і смакує насіння! Чит-чит! Чит-чит! — перемовляються чечітки.
- Деякі осілі птахи — сороки, галки, сірі ворони, які можуть поїдати найрізноманітнішу їжу, прилітають ближче до людських осель, де знаходять поживу на смітниках, у дворах. Ночують ці птахи в захищених від вітру місцях, під дахами будинків, у кущах, на деревах.

Робота за підручником (с. 70)

- Узимку тварини потребують нашої допомоги. Їм важко відшукати корм.
- Що роблять діти, зображені на малюнку?
- Які тварини були біля годівниць?

Перегляд розвивального відео «Тварини взимку» (<https://youtu.be/SUVPWfoK6ck>)

- Перегляньте відео.
- Чому тваринам скрутно живеться взимку?
- Як звірі та птахи добувають собі їжу?
- Хто допомагає тваринам узимку?

Руханка «Морква для зайчат»

Діти об'єднуються у дві команди. Усі гравці надягають обручі «Вушка зайчика».

На певній відстані від гравців учитель кладе моркву. Під веселу музику перші гравці, стрибаючи, як зайчики, дістаються до моркви, кладуть її у відро, повертаються, передають естафету наступному гравцеві. Перемагає команда, яка першою виконає завдання. (*У відро класти по одній морквині.*)

2. Первинне застосування нових знань

Перегляд та аналіз казки «Заєць і зима» (<https://youtu.be/KNdwiHWMgGA>)

- Що здалося зайчикові?
- Яка біда була у білки?
- Про що попросила стара ялина?
- Що трапилося із синичкою?
- Який подарунок отримав заєць від лісника?
- Що лісник пообіцяв зайчику?

Технологія «Крісло автора»

- Як ти допомагаєш дорослим підгодовувати тварин узимку? Розкажи про це.

Робота в парах. Гра «Дзеркало»

- Покажіть товаришеві по парті тварину за допомогою міміки і жестів. Ведмідь, заєць, лисиця, метелик, жаба, олень.
- Відгадавши тварину, дитина розповідає, як вона зимує.

Гра-руханка «Хто як зимує»

На підлозі розкладено три гімнастичні обручі:

- Впадають у сплячку
- Активні
- Роблять запаси

Учитель роздає дітям малюнки: борсук, вовк, білка, заєць, їжак, ведмідь, лисиця, миша-полівка, бобр. Промовляє: «Один, два, три, кожен звір, своє місце займи».

Після цих слів учні займають місця в обручах.

(*Вправу повторити кілька разів. Можна обмінятися малюнками.*)

3. Творчі вправи

Логічна вправа «Хто зайвий?»

Заєць, ведмідь, лисиця, лось.

Їжак, вовк, ведмідь, борсук.

Лисиця, вовк, заєць, корова.
 Ластівка, сорока, ворона, синиця.
 Зозуля, ластівка, горобець, лелека.

Поетична хвилинка

— Послухайте вірш.

Холодно взимку зайчатам і білці,
 Песику — в будці, в сараї — корівці.
 Мерзнуть у котика лапки і вуха,
 Мерзне ворона в лиху завірюху.
 Горю зарадити можемо ми —
 В будку Шарикові настеліть соломи,
 Зайчикові покладіть під кущик
 Кілька морквинок, листочок капусти,
 Теплу корівці поставте водичку,
 Птицям насипте крихт в годівничку.
 Як допоможемо дружно, малята,—
 Вживуть взимку птахи і звірята.



— Як ми можемо допомогти птахам та звірятам узимку?

Складання «Кластера»

— Як допомогти тваринам узимку?



III. ЗАКЛЮЧНА ЧАСТИНА. РЕФЛЕКСІЯ

Метод «Шість капелюхів, що мислять»

Білий капелюх. Які зміни відбулися у житті тварин узимку?

Червоний капелюх. Чи подобається вам підгодовувати птахів узимку?

Чорний капелюх. Чи безпечно годувати диких тварин?

Жовтий капелюх. Чи добре, що лісники постійно підгодовують тварин узимку?

Зелений капелюх. Як ви можете долучитися до допомоги тваринам узимку?

Синій капелюх. Зробіть висновок з цієї теми.

ДЛЯ ВЛАСНИХ НОТАТОК

УРОК 57. ВИГОТОВЛЕННЯ ГОДІВНИЧКИ ДЛЯ ПТАХІВ ВЛАСНОРУЧ

Мета:

- **формування предметних компетентностей:** ознайомити з послідовністю виготовлення годівниць для птахів з підручних матеріалів; формувати вміння і навички самостійного оформлення виробів; сприяти розвитку творчого мислення, уваги, естетичного смаку, зорової уваги; виховувати любов до природи, птахів, бажання працювати разом, дружно;
- **формування ключових компетентностей:** спілкування державною (і рідною у разі відмінності) мовами; уміння навчатися впродовж життя; компетентності в природничих науках і технологіях.

Обладнання: пластикові пляшки різних розмірів, пакет з-під соку, маркер, ножиці, мотузка, лейкопластир, маски, малюнки птахів, картки зі словами.

Тип уроку: урок застосування знань, умінь і навичок.

Освітні галузі: технологічна, природнича, мовно-літературна.

Хід уроку

I. ВСТУПНА ЧАСТИНА

1. Організаційний момент

Психологічне налаштування

Звучить спокійна музика.

— Уявіть, що у ваших долоньках — дрібка гарного настрою. Поділіться ним, щоб зробити день приємнішим для всіх, хто зараз поряд із вами. Почнімо роботу! Девіз нашого уроку (*хором*):

Вигадай, пробуй, твори!
Розум, фантазію прояви!

2. Актуалізація опорних знань

— Як живеться птахам узимку? (*Відповіді дітей.*)

— Чи хотіли б ви допомогти їм?

3. Повідомлення теми та мети уроку

— Що потрібно зробити, аби насипати корм птахам? (*Годівнички.*)

— Сьогодні у своїй творчій майстерні ми виготовимо власні годівнички для птахів.

II. ОСНОВНА ЧАСТИНА

1. Усвідомлення учнями змісту роботи та послідовності дій

Інформаційна хвилинка

— Птахи відіграють естетичну і санітарну роль. Вони — незамінні помічники в боротьбі зі шкідливими комахами. Залучити й утримати санітарів у саду допоможуть годівниці. Облаштувати їх для птахів можна власноруч з підручних матеріалів.

Годівнички — це невеличкі будиночки для птахів, куди можна насипати їжу для них.

Для вибору конструкції зважають на таке: підтримка корму в сухому стані навіть під час дощу; безперешкодний доступ птахів до корму; бажана наявність жердочок; наявність двох і більше отворів, вони повинні бути наскрізними, щоб пташка не сприймала годівницю як пастку; зрізи проклеюють лейкопластиром або ізоляційною стрічкою; висота бортиків 7–10 см. Кріпити готову годівницю потрібно з розрахунком зручності поповнення запасів, але водночас враховують недосяжність для кішок.

Бажано вже на початку осені розвісити в саду годівниці та поповнювати запаси у міру спустошення. Не варто класти відразу багато корму. З часом розвиваються прілість і цвіль, що перетворюють зерно на непридатну їжу.

Робота за підручником (с. 70)

— Розгляньте малюнки. Опишіть, які цікаві годівнички можна змайструвати для птахів.

— Яку із них ви б хотіли прилаштувати у вашому дворі?

Підготовка матеріалів до роботи

Практична робота учнів

Для годівниці стане в пригоді матеріал, стійкий до вологи і сонця, легкий, зносостійкий і безпечний для пернатих. Цим критеріям відповідає пластик, а пластикові пляшки є прекрасною основою.

I група. Годівничка із 5-літрової пластикової пляшки
(Діти роблять розмітку, учитель допомагає розрізати отвори.)

- Розмічаємо біля дна маркером отвори, що є льотками для птахів. Оптимально зробити кілька невеликих і одне більше, щоб у нього пролізла 1,5 л пляшка.
- Великий отвір виготовляємо у вигляді переверненої літери «П», верхня частина є козирком від потрапляння всередину снігу або дощу. Нижню кромку отворів для уникнення травматичних порізів заклеюємо лейкопластиром.
- У пляшці, розміщеній усередині, робимо отвори в місцях зіткнення з дном 5-літрової пляшки і трохи вище. З цих отворів буде висипатися корм у міру його поїдання птахами.
- У кришці п'ятилітрової пляшки робимо круглий отвір, щоб закріпити 1,5-літрову пляшку.
- До горловини 5-літрової пляшки прив'язуємо мотузку, якою будемо кріпити годівничку до дерева.



II група. Годівниця для птахів з коробки (пакета) з-під соку або молока
Зробити годівницю власноруч можна з молочного пакета або з-під соку.

Для цього знадобиться: чистий пакет з-під соку; шматок капронової мотузки, аби підвісити годівницю; лейкопластир; маркер; ножиці або канцелярський ніж.

- Візьміть чистий пакет з-під соку (молока). На бічній стороні маркером намалюйте прямокутник.
- Виріжте прямокутник ножицями. Краї обклейте лейкопластиром.
- Аби прикріпити годівничку до дерева, до верхньої частини коробки прив'яжіть мотузку.



Презентація виробів

Вправа «Відкритий мікрофон»

Групи презентують свої годівнички, розповідають, де вони хочуть їх повісити.

Я ладнаю годівнички
Для горобчика й синички,
Для малого снігурця

Крихт насиплю і пшонця.
Прилітайте, друзі милі,
Не лякайтесь заметілі!

А. Камінчук

— Сьогодні після уроків ви разом зі старшокласниками повісите свої годівнички у шкільному дворі.

Руханка «Снігопад»

Як сніжинка на землю лягає, коли вітру немає?

(Піднімають руки і виконують рухи руками зі сторони в сторону.)

Як вітерець подув і сніжинки сколихнув?

(Підсилюють рухи і розхитуються зі сторони в сторону.)

Хуртовина враз настала й снігом все позасипала.

(Повертаються, піднімаючи й опускаючи руки.)

Стихло все навкруги і лежать білі сніги.

(Зупиняються і сідають на місця.)

2. Формування вмінь у стандартних ситуаціях

Гра «Оплески»

До годівнички покладу...

- Насіння кавуна, дині, клена (+)
- Гарбузове насіння (+)
- Пшоно (-)

- Цукерки (-)
- Зерно (+)
- Підсмажене соняшникове насіння (-)
- Крихти білого хліба (+)
- Солоне сало (-)

Увага!!! Не можна підгодовувати птахів чорним свіжим хлібом, солоною їжею, пшоном, апельсинами, лимонами, шкіркою бананів.

Робота за підручником (с. 71)

1) *Поетична хвилинка.*

Читання та аналіз вірша про годівничку (за Н. Кулагіною).

- Хто майстрував годівничку?
- Яких пташок запрошували у гості?
- Який корм пропонували птахам?
- Чому у птахів було свято?

2) *Опитування думок.*

- Розгляньте малюнок. Чим нагодуєте птахів?
- Що не можна давати птахам?

Розвивальна гра «Нагодуй птахів»

Діти вибирають слова, у назві яких є два чи три склади, щоб нагодувати синичку чи снігура, не забуваючи про те, що полюбляють їсти птахи (*наприклад: сало, крихти, насіння, пшениця, просо, тістечка, шоколад, яблука*).

Ці слова написано на картках, а на дошці — ілюстрація синички. Діти знаходять потрібні картки і прикріплюють на дошці біля синички.

3. *Творчі вправи*

Інсценізація

I група. Інсценівка «Прохання птахів»

Г о р о б ч и к

Цір-цір-цір!
Вийди, хлопчику, надвір!

С и н и ч к а

Час-час-час!
Вийди, дівчинко, до нас!

Х л о п ч и к

Ніколи не зробимо шкоди
Ми пташці у ріднім краю.
Нехай звеселяють природу,
Співають для нас у гаю.

Д і в ч и н к а

Летить, горобці і синички,
До наших осель і садів.
Зробили для вас годівнички,
Щоб взимку почути ваш спів.

Д я т е л

Цинь-цинь-цинь!
Хлопчику, зернятка кинь!

С о р о к а

Скре-ціть! Скре-ціть!
Рятувати нас спішіть!



II група. Інсценівка «Підслухана розмова»

— Послухаймо, про що птахи гомонять.

Г о р о б ч и к

Цір-цір. Цір-цір!
Вийди, Івасю, надвір!

С и н и ч к а

Час-час, час-час!
Вийди, Марусю, до нас!

Дятел

Цинь-цинь, цинь-цинь.
Хлопчику, зернятка кинь!

Синичка

Ціть-ціть, ціть-ціть!
Нас рятувати спішіть!

Горобчик

Дбайте, діти, про нас!
На сніданок для пташки
Киньте зерен, киньте кашки.

Дятел

Ми ж все літо працювали —
Сад від черви обчищали.
Ще й на втіху вам співали,
Світ навколо звеселяли.

Діти

Тож летіть до годівниці,
І горобчики, й синиці!
Прилітайте, друзі милі,
Не лякайтесь заметілі!

III. ЗАКЛЮЧНА ЧАСТИНА. РЕФЛЕКСІЯ

Технологія «Ромашка Блума»

«Ромашка Блума» — квітка з шести пелюсток — шість типів запитань.

Перша пелюстка (проста). Що можна давати птахам?

Друга пелюстка (уточнювальна). Чи обов'язково облаштовувати годівнички?

Третя пелюстка (пояснювальна). Чому потрібно допомагати птахам узимку?

Четверта пелюстка (творча). Яку цікаву годівничку можна змайструвати?

П'ята пелюстка (оцінювальна). Чи добре, що ми турбуємося про пернатих друзів?

Шоста пелюстка (практична). Де потрібно прикріпити годівнички?

Домашнє завдання

— Розгляньте малюнки годівничок. Разом із дорослими виготовте годівничку, повісьте у своєму дворі та підгодовуйте пташок узимку.

- Годівничка повинна мати дах, щоб корм не розмокав від снігу.
- Отвір у годівничці має бути достатньо широким.
- Поживу потрібно класти щодня, в один і той самий час — до самої весни.



ДЛЯ ВЛАСНИХ НОТАТОК

УРОК 58. ЗИМОВІ РОЗВАГИ

Мета:

- **формування предметних компетентностей:** узагальнити знання дітей про зиму, зимові явища; розширювати знання про зимові розваги; активізувати словник; формувати поняття про необхідність дотримання правил безпеки під час зимових розваг; учити обирати безпечні місця для ігор; розвивати пам'ять, увагу і пізнавальні інтереси дітей; виховувати любов до природи, інтерес до природних явищ;
- **формування ключових компетентностей:** спілкування державною (і рідною у разі відмінності) мовами; уміння навчатися впродовж життя; компетентності в природничих науках і технологіях.

Обладнання: ілюстрації до теми «Зимові розваги», палички для лічби, картки-розмальовки, комп'ютер, відеоролик.

Тип уроку: урок формування навичок і вмінь.

Освітні галузі: мовно-літературна, соціальна і здоров'язберезувальна, природнича.

Хід уроку

I. ВСТУПНА ЧАСТИНА

1. Організаційний момент

2. Актуалізація опорних знань

— Зима — улюблена пора року всіх дітей. А чому, як ви гадаєте? (*Відповіді дітей.*)

— Ось послухайте вірш.

Із доріжки до доріжки
Полетіли влучно сніжки,
І почався білий бій,
Закрутився у сувій.
Закрутився, покотився,

Під горою зупинився.
Зверху сніг, і знизу сніг,
І ніхто впізнати не міг,
Де чий стирчали ніжки.
Ой, весела гра у сніжки!

— У яку гру грали діти?

— Чому бій названо «білим»?

3. Повідомлення теми та мети уроку

Вправа «Банани»

— Закресліть слово СНІГ і прочитайте тему уроку.

СНІГЗИСНІГМОСНІГВІСНІГРОЗСНІГВАСНІГГІСНІГ

(*Зимові розваги.*)

II. ОСНОВНА ЧАСТИНА

1. Вивчення нового матеріалу

Робота за підручником (с. 72)

1) *Вправа «Улюблена гра».*

— Що ви любите робити взимку?

— У які ігри грають діти?

2) *Повторення правил безпеки під час зимових розваг.*

— Чому діти катаються на ковзанці, а не на озері?

— Що може трапитися з дітьми на озері?

ПРАВИЛА БЕЗПЕКИ НА ЛЬОДУ

- Не ходи на льоду без супроводу дорослих.
- Ніколи не виходьте на лід річок, ставків, озер під час відлиги. Безпечною для життя людини є крига завтовшки не менше 10 см.
- На ковзанах можна кататися тільки в перевірених місцях, не виїжджати за площу катка.
- На лижах і санчатах не можна з'їжджати з крутих берегів на лід водойми.
- Не можна збиратися групами на одному місці.

Гра «Додай слово!»

(Учитель промовляє незакінчені речення і пропонує дітям дібрати потрібні слова.)

— Що люблять робити взимку діти?

Ліпити зі снігу... (сніговика).

Кататися з гірки на... (санчатах).

На ковзанці кататися... (на ковзанах).

З'їжджати на санках з... (гірки).

По лижні кататися на... (лижах).

Взимку будувати фортецю зі... (снігу).

Покласти птахам зерна в... (годівницю).

Музична фізкультхвилинка «Зима, зима» (<https://youtu.be/vtСМиНЗрjYE>)

2. Самостійне застосування учнями знань

Вправа «Що зайве?»

— Які речі ми одягаємо взимку, йдучи на вулицю гуляти? (Теплі.)

— Яка річ у кожному рядку зайва?

Шапка, шуба, футболка, чобітки.

Пальто, шорти, валянки, шарф.

Чобітки, пальто, рукавиці, босоніжки.

Панама, куртка, штани, чобітки.

Обговорення у загальному колі

— Розгляньте малюнок у підручнику (с. 73).

— Чому не можна ходити взимку під дахами будинків?

ПАМ'ЯТКА

- Будьте уважними, проходячи біля будинків! У зимовий період можливе падіння криги і бурюльок з дахів та балконів будинків! Оглядайте акуратно дахи та балкони, під якими вам доведеться пройти, щоб нічого не впало на голову, а краще взагалі не ходити під звісами покрівлі.
- На вулиці потрібно йти посередині тротуару, подалі від будинків і в жодному разі не можна заходити в огорожені зони.

Гра на увагу «Вухо — ніс — щічки»

— Ми одяглись і пішли гуляти. Узимку, коли ми гуляємо на вулиці, хто нас може щипати? (Морозець.)

— За що він нас щипає? (За щічки, ніс, вушка.)

— Пограймо у гру. На слово «Вухо» — ви маєте схопитися за вуха, на слово «Ніс» — за ніс, на слово «Щічки» — за щічки.

Учитель виконує дії разом із дітьми, але інколи повинен «припуститися помилки». Дитина, не звертаючи увагу на «помилки» дорослого, повинна показувати тільки ту частину обличчя, яку назвав учитель.

Визначають найуважніших учнів, які жодного разу не помилилися.

Пальчикова гімнастика «Лижники»

Вказівний і середній пальці витягнути й опустити вниз, безіменний і мізинець притиснути до долоні великим пальцем.

Вказівний і середній пальці поставити на палички для лічби.

Не відриваючи пальці від «лиж» — паличок для лічби, дитина «їде» ковзаючими рухами по столу.

Вранці на лижах кататися пішли,

Швидко до лісу на лижах дійшли.

Час до обіду — весь ліс обійшли.

Дружно на лижах додому прийшли.

(Виконати почергово пальцями обох рук.)

3. Творче перенесення знань і навичок у нові ситуації

Дидактична гра «Так чи ні?»

Зіграти хочеться мені

Із вами, друзі, в «Так чи ні?».

Я вам питання задаю:

Готуйте відповідь свою!

Запитання для гри:

- Хлопчик на лижах їде кататися у парк. (Так.)
- Дівчинка на ковзанах катається по тонкій кризі. (Ні.)
- Хлопчик стрибає на тонкому льоду. (Ні.)
- Діти з'їжджають з гірки на санчатах просто на дорогу. (Ні.)
- Хлопчик і дівчинка ліплять снігову бабу. (Так.)
- Діти на майданчику катають одне одного на санчатах. (Так.)

Творча вправа «Обери розвагу»

Учитель пропонує учням обрати картку-розмальовку із улюбленою розвагою, розфарбувати малюнок.

У кожному дворі взимку заливають катки, щоб можна було кататися на ковзанах. Є і спеціальні закриті катки, якщо не хочете замерзнути. Не забувайте тепло одягатися і бути обережними.

Узимку можна разом з друзями піти на прогулянку ліпити сніговиків. Замість носа у нього буде морквина, а замість капелюха — відерце.

А ще можна кататися на лижах. Вони бувають звичайними і гірськими. Це так здорово — вирушити з батьками та друзями до лісу. Хто швидше?

Коли на вулиці багато снігу, то можна придумати дуже багато різноманітних ігор і розваг. Наприклад, можна кататися на санках.

Комунікативна вправа «Зимова історія»

- За малюнками (*підручник, с. 73*) розкажіть історію.
- Чи траплялося щось подібне з вами?
- Розкажіть свою історію.

III. ЗАКЛЮЧНА ЧАСТИНА. РЕФЛЕКСІЯ

Метод «п'яти пальців»

Учні підсумовують вивчене на уроці за п'ятьма напрямками.

М — мізинець — знання. Які знання я сьогодні здобув(ла)?

Б — безіменний — мета. Чого я сьогодні досяг(ла)?

С — середній — настрої. Який сьогодні був у мене настрої?

В — вказівний — допомога іншим. Чим я сьогодні допоміг (допомогла) іншим?

В — великий — здоров'я. Що я зробив(ла) для свого здоров'я?



ДЛЯ ВЛАСНИХ НОТАТОК

УРОК 59. ВИГОТОВЛЕННЯ СНІГОВИКА З ПАПЕРУ

Мета:

- **формування предметних компетентностей:** удосконалювати вміння учнів у виготовленні виробів з паперу; розвивати творчі здібності, увагу, уяву; виховувати естетичні смаки;
- **формування ключових компетентностей:** спілкування державною (і рідною у разі відмінності) мовами; уміння навчатися впродовж життя; компетентності в природничих науках і технологіях, загальнокультурна грамотність, математична грамотність.

Обладнання: папір, картон, ножиці, клей, олівці, фломастери, блискітки, ґудзики, фішки з цифрами, картки для гри.

Тип уроку: урок застосування знань, умінь і навичок.

Освітні галузі: технологічна, мистецька, мовно-літературна, математична.

Хід уроку

I. ВСТУПНА ЧАСТИНА

1. Організаційний момент

Уже дзвінок сигнал нам дав:
Працювати час настав.

Тож і ми часу не гаймо,
Роботу швидше починаймо.

2. Актуалізація опорних знань

— Які ваші улюблені зимові розваги?

— Відгадайте загадку, аби дізнатися, що полюбляють робити діти взимку.

- Він — не лялька й не людина,
На снігу стояти звик.

В нього ніс — смачна морквина.
Хто це? Звісно... (сніговик).

3. Повідомлення теми та мети уроку

— Ви всі звикли ліпити сніговика зі снігу. З чого ще можна його створити? (Відповіді дітей.)

— Кожен із вас сьогодні створить свого сніговика, не залишаючи класу.

II. ОСНОВНА ЧАСТИНА

1. Усвідомлення учнями змісту роботи та послідовності дій

Довідкове бюро

ХТО ПРИДУМАВ СНІГОВИКА?

Коли випадає сніг, на вулицях і в парках з'являються сніговики. Великі та маленькі, з мітлами і без — вони здавна були символом новорічних свят. Але чи багато ми знаємо про історію сніговиків?

За європейськими переказами, сніговиків придумав у XII столітті лицар Джованні Бернадоні — він же Святий Франциск Ассизький.

Сніговиків з мітлами вважали охоронцями житла, які не пускали туди злих духів. Тому у країнах Північної Європи люди ліпили сніговиків напередодні Різдва як пастки для злих духів, які помилково приймали сніговика за людину, вселялися в купу снігу і вже не могли звільнитися до самої весни.

На Русі теж ліпили сніговиків. Їх уважали духами Зими, Морозу. Люди прохали їх про допомогу, зменшення тривалості холодів. Можливо, тому в «руки» сніговикові дають мітлу — щоб він міг спокійно злітати в небо, коли йому заманеться.

Свій теперішній вигляд — тіло з трьох снігових куль, носа з моркви, відро на голові — сніговики отримали лише в XIX столітті. Тоді ж снігові створіння «подобришали» і стали незамінним атрибутом Різдва і Нового року, своєрідним символом зимових свят.

У Європі сніговиків завжди розкішно прикрашали: вбирали в гірлянди, закутували в шарфи та давали до рук великі, густі мітли. Ніс із морквини «задобрював» духів урожаю та родючості. Перевернуте відро символізувало достаток у сім'ї.

Лише в XIX столітті сніговики стали добрими героями новорічних казок, з'явилися на вітальних листівках та завоювали любов дитячих сердець.

Слухання казки «Сніговик і сніжинки»

Зрадівши довгоочікуваному снігу, діти і дорослі разом зліпили величезного сніговика. Тепер він красувався посеред двору — з носом-морквиною, руками-гілочками й очима-камінчиками. У цього сніговика навіть була зачіска з ялинових гілок і справжні шапочка і шарфик. Діти і дорослі по черзі з ним фотографувалися. Стояв красень-сніговик і дуже пишався собою.

І ось знову пішов сніжок. З неба спускалися маленькі сніжинки і торкалися до всього, що бачили. Вони сідали на асфальт, на дахи будинків, на шапочки і куртки малюків і дорослих. І, звісно ж, сніжинки падали на шапочку сніговикові.

— Гей, сніжинки! Припиніть на мене падати — ви псуєте мою красу! — невдоволено сказав сніговик.

— Але ми не можемо вибирати, де нам присісти,— відповіли сніговикові хором сніжинки.

— Як вам не соромно? — продовжував обурюватися сніговик.— Я улюбленець дітей і дорослих у цьому дворі, на мене всі дивляться, зі мною всі фотографуються. А ви, маленькі пустиливі сніжинки, самі не знаєте, куди падаєте, і все псуєте! Навіщо ви взагалі тут з'явилися?

Сніговик хотів ще щось сказати, але в цей момент у нього врзався хлопчик на санчатах. Хлопчик не розрахував свої сили — сніговик не втримався і розсипався. Тепер на снігу лежала його голова у смугастій шапочці, а ніс-морквина сповз набік. Сніговикові захотілося розплакатися, але він не вмів плакати.

— Ой, як же так? — злякався хлопчик, який наїхав на сніговика.— Я не хотів...

— Нічого, ми зараз усе виправимо. Бачиш, новий сніг випав,— заспокоїли його інші діти.

Діти разом зліпили відсутні частини сніговика зі свіжого снігу. Так сніговик знову з'явився посеред двору. Здається, він став ще більшим і красивішим. Тоді він нарешті зрозумів, що сам зроблений з безлічі маленьких сніжинок!

— Спасибі вам, сніжинки! — сказав сніговик.— Адже якби вас не було, діти не змогли б знову мене зліпити.

Сніжинки повільно опускалися на дитячий майданчик, лавки, дерева, на одяг людей і шапочку сніговика. Але тепер він не лаяв їх, а радів зустрічі з ними.

Олена Кукуєвицька

— За що сніговик сердився на сніжинки?

— Що з ним сталося?

— Що зрозумів сніговик?

— Чому він більше не сварив сніжинок?

Математична гра «Сніговик та зайчики»

Учитель пропонує дітям картки із зображенням сніговичків, біля яких різна кількість зайчиків. Окремо видає фішки із написами 1–10. Завдання дітей: порахувати, скільки зайчат біля сніговичка, та позначити картку відповідним числом.

За сигналом учителя діти шикуються відповідно до їхньої картки із числом (від 1 до 10).

2. Самостійне виконання учнями завдань під контролем і за допомогою вчителя

Підготовка матеріалів до роботи

Практична робота учнів

— Сьогодні ви власноруч виготовите сніговика із паперу. Пропоную вам завдання на вибір.

1 варіант

СНІГОВИК ІЗ ПАПЕРУ

Обладнання: кольоровий папір, ножиці, клей, фломастер, гудзики.

1. Візьміть аркуш кольорового паперу, розріжте навпіл, скрутіть трубочкою, склейте.
2. Для шарфа виріжте дві полоски іншого кольорового паперу, одну наклейте на «шию» сніговика, іншу — збоку, ніби звисає зав'язаний шарф.
3. Із кольорового паперу виріжте два кружечки і смужку, наклейте «навушники». Виріжте трикутник, наклейте «ніс».
4. Намалюйте фломастером очі та рот сніговика.
5. Оздобте виріб гудзиками.



II варіант

ПРУЖИНИСТИЙ СНІГОВИК З ПАПЕРУ

Обладнання: білий та кольоровий папір, ножиці, клей, фломастер, ґудзики, монетка, декоративний камінчик.



1. Розріжте папір на смужки: один аркуш паперу розріжте поперек, а інший — упродовж.
2. Зберіть смужки в кульку, зафіксувавши їх клеєм.
3. Намалюйте або приклейте всі деталі: очі, ніс, ґудзики.
4. Виріжте довгу смужку кольорового паперу і зробіть шарф.
(Можете використати паперову формочку для кексу, як капелюх).
5. Щоб сніговик міг стояти, приклейте до його нижньої частини монетку чи декоративний камінчик.

Фізкультхвилинка «Сніговик»

Ми скатали сніжну кулю,	(Імітують ліплення сніжки.)
Приліпили брови.	(Пальцями проводять по бровах.)
На лице, замість очей,	
Вуглинки чудові.	(Затуляють долоньками очі.)
Сніговик в нас, як живий,	(Виконують пружинисті присідання.)
Весь веселий, чепурний.	
Замість шапочки — відро,	(Кладуть руки на голову.)
Гілки замість рук.	(Розводять руки в сторони.)
Там, де ніс — сидить морквина,	(Торкаються носа.)
Гарний вийшов друг.	(Показують великим пальцем знак «Все добре».)

3. Творчі вправи

Малювання «Веселі сніговички»

— Відгадайте загадку.

- Я — істота нежива,
Я — істота снігова.
З кульок я складаюсь,
Діток потішаю. (Сніговик.)

- З чого складається кожен сніговик?
 - Скільки снігових куль для сніговика потрібно?
 - Якого розміру ці кулі та як розташовані?
 - Що може бути сніговикові головним убором?
 - Які предмети одягу можна намалювати сніговикові?
 - А що дати йому до рук?
 - Який вираз обличчя може бути у сніговика?
 - Намалюйте веселого сніговика. Тільки такого, щоб відрізнявся від інших.
- Діти, за бажанням, презентують свої роботи.

Релаксаційна вправа «Сніговик»

- Настала зима. Зліпили діти у дворі сніговика. Гарний сніговик. (Діти підводяться, виконують роль сніговика.)
- Є у нього голова, тулуб, дві руки, які стирчать в сторони, стоїть він на двох міцненьких ніжках. (Діти рухають відповідними частинами тіла.)
- Уночі подув холодний вітер і став наш сніговичок замерзати. Спочатку в нього замерзла голова (діти напружують голову і шию), потім — плечі (діти напружують плечі), потім — тулуб (діти напружують тулуб).
- А вітер дме дедалі сильніше, хоче зруйнувати сніговика. Уперся сніговик своїми ніжками (діти напружують ноги) і не вдалося вітру його зруйнувати.
- Полетів вітер, настав ранок, виглянуло сонечко, побачило сніговика і вирішило його відігріти. Стало сонечко припікати, почав сніговик танути.

Першою почала танути голова (*діти вільно опускають голову*), потім — плечі (*розслабляють і опускають плечі*). Потім розтанули руки (*м'яко опускаються руки*), тулуб (*ніби осідаючи, схиляються вперед*), ноги (*ноги м'яко згинаються у колінах*).

- Сонечко гріє, сніговик — тане і перетворюється на калюжку, розтікається по землі. (*Діти присідають.*)

Хвилинка-цікавинка «Чи знаєте ви?»

Дитяча забава ліпити сніговика стала початком мистецького шляху дорослих скульпторів. Звичай скульптори працюють з каменем, глиною, деревом чи металом. Проте сніг та лід теж можуть бути чудовим матеріалом для створення скульптур. У кількох місцях світу започатковано фестивалі, де можна побачити дивовижні витвори, зокрема у м. Саппоро (*Японія*), м. Харбін (*Китай*), с. Гріндельвальд (*Швейцарія*). Український фестиваль снігових скульптур проходить у Карпатах на гірськолижному курорті Буковель.

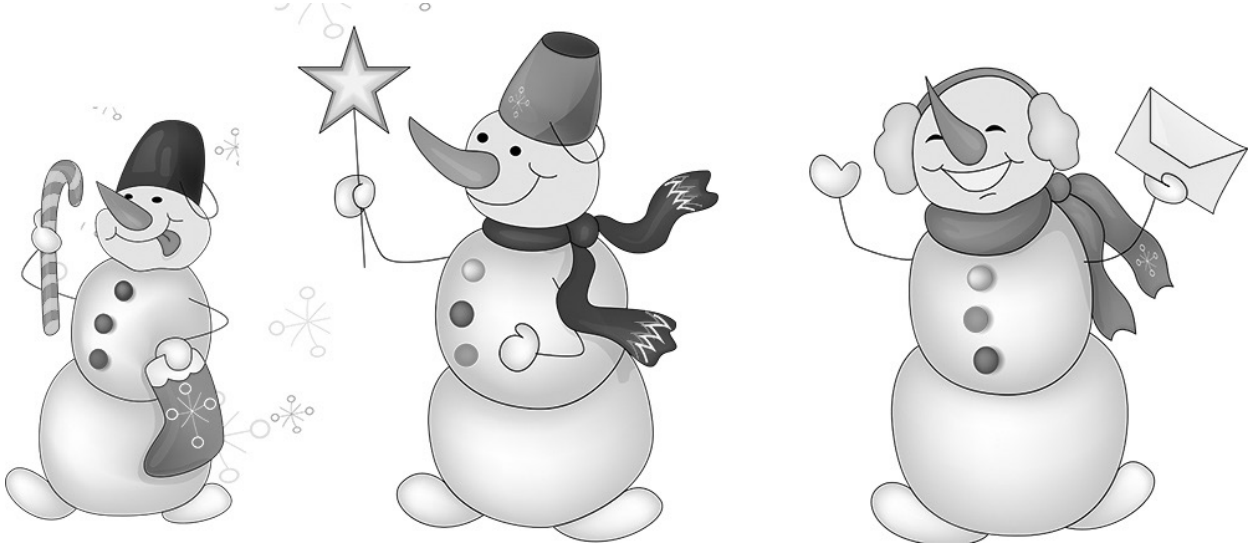

III. ЗАКЛЮЧНА ЧАСТИНА. РЕФЛЕКСІЯ

Метод «Кубування»

Учитель пропонує учням «провести» через кубик слово «сніговик».

- 1) Опиши це. (*Як це виглядає?*)
- 2) Порівняй це. (*На що це схоже?*)
- 3) Добери асоціації. (*Про що змушує замислитися?*)
- 4) Проаналізуй це. (*З чого це складено?*)
- 5) Як його використати? (*Яким чином це можна застосувати?*)
- 6) Запропонуй аргументи «за» або «проти». (*Це добре чи погано?*)

ДЛЯ ВЛАСНИХ НОТАТОК

УРОК 60. ДБАЙ ПРО ЗДОРОВ'Я ВЗИМКУ

Мета:

- **формування предметних компетентностей:** закріплювати правила безпечної поведінки взимку; учити працювати із хмарними сервісами (*learningapps*); розширювати словниковий запас новими словами; виховувати дбайливе ставлення до власного здоров'я, бажання вести здоровий спосіб життя;
- **формування ключових компетентностей:** спілкування державною (*і рідною у разі відмінності*) мовами; уміння навчатися впродовж життя; екологічна грамотність і здорове життя, інформаційно-цифрова компетентність.

Обладнання: комп'ютер, відеоролики, хмарні сервіси (*learningapps*), кольорові олівці, сюжетні малюнки, паперові сніжинки.

Тип уроку: урок формування навичок і вмінь.

Освітні галузі: мовно-літературна, соціальна і здоров'язбережувальна, інформатична.

Хід уроку

I. ВСТУПНА ЧАСТИНА

1. Організаційний момент

Ви сьогодні вже проснулись?

Мамі зранку посміхнулись?

Клас наш радо вас вітає!

Настрій кожен гарний має?

Діти позначають настрій у «Куточку настрою».

2. Актуалізація опорних знань

— Відгадайте загадки.

- Я падаю на ваші хати.
Я білий-білий, волохатий.
Я приліпаю вам до ніг
І називаюсь просто.... (*сніг*).
- Різний він буває,
Нас від холоду ховає. (*Одяг*).
- Дуже рідкі та потрібні —
Захищають від хвороб. (*Ліки*).
- Бокс, хокей, бобслей, футбол,
Сноуборд і волейбол...
Стадіон, басейни, корт —
Об'єднало слово... (*спорт*).



3. Повідомлення теми та мети уроку

На дошці записано слова: *сніг, одяг, ліки, спорт*.

— Як ви вважаєте, якою буде тема нашого уроку? Чому? (*Міркування учнів*.)

Сьогодні на уроці ми поговоримо про найцінніший скарб, що є в людини. Як ви вважаєте, що це за скарб? (*Відповіді дітей*.) Так, найцінніший скарб людини — здоров'я. Узимку особливо потрібно дбати про власне здоров'я.

II. ОСНОВНА ЧАСТИНА

1. Вивчення нового матеріалу

Інформаційне повідомлення

— Щороку з настанням холодів у більшості людей знижується імунітет. Невже запобігти погіршенню здоров'я ніяк не можна? (*Відповіді дітей*.)

— Узимку організму бракує вітамінів, сонячного світла, рухової активності. Це робить нас вразливими перед різними захворюваннями. Але не варто сприймати зиму як вирок для здоров'я.

Можливо, достатньо просто підкоригувати свій спосіб життя, щоб допомогти своєму організму дати відсіч «зимовим» хворобам і зміцнити своє здоров'я.

Етапи програми оздоровлення:

- правильне зимове харчування,
 - відпочинок,
 - фізична активність.
- Допоможіть розібратися із цими етапами.

Вправа «Запитання — відповідь»

- Чому потрібно правильно харчуватися? (*Щоб поповнювати організм енергією, вітамінами.*)
- Чому потрібно виходити на прогулянки? (*Це поліпшить роботу серцево-судинної системи та сприятиме утворенню вітаміну D, вкрай необхідному в холодну пору року.*)
- Чому потрібно правильно обирати одяг? (*Не варто одягати дуже багато речей, перш за все — має бути зручно.*)
- Що потрібно робити, щоб бути активними? (*Потрібно грати у рухливі ігри, підійматися сходами замість ліфта, ходити пішки, займатися спортом.*)
- Чому потрібно стежити за чистотою у приміщеннях? (*Прибирання знищує мікроби, сприяє фізичній активності.*)

Гра «Хто зайвий»

Діти отримують сюжетні малюнки.

- Обведіть зеленим кольором малюнки, на яких зображено дітей, які дбають про здоров'я.
- Обведіть червоним кольором малюнки, на яких зображено дітей, які марнують здоров'я.

Робота за підручником (с. 74–75)

1) Вправа «Оцінювання аргументів».

Діти зачитують твердження у підручнику, висловлюють свої судження.

2) Вправа «Оціни учинок».

— Розгляньте малюнки. Поясніть, чому так не слід поводитися взимку.

3) Робота з пам'яткою «Що потрібно робити, щоб не захворіти».

Учні зачитують правила поведінки взимку, аргументують їхню правильність.

Дихальна вправа «Завірюха»

Діти сильно і слабко дують на сніжинки, закріплені на ниточках.

2. Самостійне застосування учнями знань

Перегляд розвивального відео (<https://youtu.be/ua3nJRPq5Y0>)

— Основним загрозливим чинником узимку є дія низької температури на організм людини, що спричиняє застудні захворювання, обмороження, а інколи і замерзання. Телеканал «Плюс Плюс» дасть вам корисні підказки, як уберегтися від холоду. Перегляньмо відео «Корисні підказки. Коли надворі холодно».

Обговорення:

- Як потрібно одягатися взимку?
- Як дізнатися, що твоїм пальцям та вухам загрожує небезпека?
- Що необхідно робити, аби не замерзнути? (*Рухатися.*)
- Як слід підготуватися до прогулянки взимку? (*З'їсти ситний сніданок.*)
- Чому важливо, щоб не промокли ноги?
- Як підготувати одяг і взуття до прогулянки?

Гра «Обери одяг для зимових розваг»

— Розгляньте малюнки (*підручник, с. 75*). Що ви вдягнете на зимову прогулянку?

Робота в парах

За допомогою хмарного сервісу (<https://learningapps.org/4364747>) виконайте вправу на розміщення ілюстрацій, добираючи правильний фон. Якщо на картинці діти, які марнують своє здоров'я, то його слід перенести на смайлик, який плаче. А якщо діти дбають про здоров'я — переносимо на

смайлик, що посміхається. Коли всі картинки будуть розміщені, натисніть на галочку для перевірки: якщо картинки зеленого кольору, то вправу виконали правильно, а якщо червоного, — ви припустилися помилки.

Фізкультхвилинка «Білий сніг»

Білий сніг, білий сніг	(Виконують колові рухи руками.)
Заміта стежинки, Цілий день, цілий день	(Нахиляються, присідають.)
Падають сніжинки. Вітерець-жартівник	(Кружляють.)
Віхолу здіймає, А мороз-чарівник	(Стрибають.)
З діточками грає. Одне одному всміхнулись, Кругом себе повернулись.	(Кружляють.)
Ось зарядці вже кінець, Хто старався — молодець!	(Сідають за парти.)

3. Творче перенесення знань і навичок у нові ситуації

Вікторина «Впізнай ознаку здоров'я» (<https://learningapps.org/5989255>)

— За допомогою хмарного сервісу проведемо вікторину. Якщо це буде ознакою здоров'я, то плещіть у долоні, а якщо ні — тупотіть ногами.

— Щоб перевірити, чи правильно ви відповіли на запитання, поставте галочку біля відповідного кольору. Якщо це «Так», то натискаємо біля зеленого кружечка, а якщо «Ні» — то біля червоного.

Робота в групах «Зимова поезія»

Діти читають вірші, аналізують зміст, розфарбовують візерунками зимовий одяг і взуття. (Учні отримують картки із малюнками.)

I група. Грицько Бойко «Морозець»

Морозець! Морозець!
Не щипай нам щічки.
Теплі валянки у нас,
Шубки й рукавички.
Морозець! Морозець!
Плещемо в долоні.
У дівчаток і хлоп'ят
Носики червоні.

II група. О. Коваленко «Морозець»

Лютий морозець гукає —
Малюки нехай тікають.
То пройма до кісточок —
Одягаю кожущок,
Починаю в сніжки грати —
Він хапає рученята,
Одягаю рукавички —
А мороз щипає щічки.

Поетична хвилинка

Учитель читає вірш Г. Пустовгар про сніговика (*підручник, с. 74*), учні аналізують зміст.

— Чому здивувався сніговичок?

Рольова гра «Лікарня»

Педагог зачитує загадку про лікаря (*підручник, с. 74*), учні виконують інсценізацію.

Дійові особи: лікарі, медсестри, хворі, відвідувачі.

Ігрові дії. «Хворий» потрапляє в лікарню.

«Медсестра» оформляє картку хворого і проводить у палату.

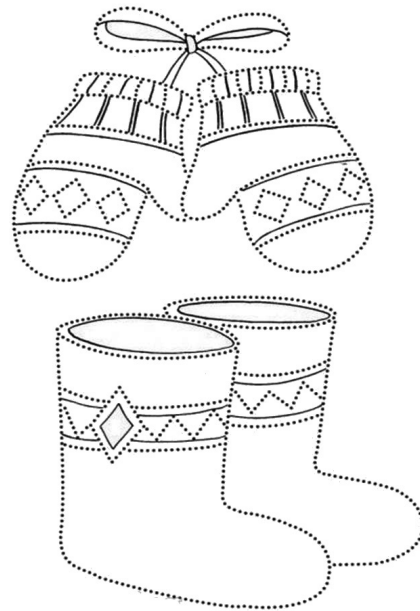

«Лікарі» здійснюють обхід: оглядають «хворих», уважно вислуховують їхні скарги, призначають лікування.

«Медсестра» проводить процедури: міряє температуру, видає ліки, робить уколи, обробляє рани, робить перев'язки та ін.

«Відвідувачі» (родичі, друзі) провідують «хворого».



Робота з фразеологізмами

— За допомогою хмарного сервісу поясніть значення фразеологізмів (<https://learningapps.org/2530548>).

III. ЗАКЛЮЧНА ЧАСТИНА. РЕФЛЕКСІЯ

Вправа «Резюме»

Учитель пропонує учням підбити підсумки своєї діяльності на уроці, створивши резюме з використанням ключових фраз.

- Під час уроку мені вдалося...
- Найважливішим завданням для мене стало...
- У ході роботи в мене виникли почуття...
- Мене зацікавили питання...
- Мені забракло наступних знань та вмінь...
- У цих питаннях я б хотів (*хотіла*) розібратися докладніше...

ДЛЯ ВЛАСНИХ НОТАТОК

УРОК 61. СВЯТКОВИЙ КАЛЕНДАР ЗИМИ. ЛИСТ МИКОЛАЮ

Мета:

- **формування предметних компетентностей:** ознайомити учнів зі святковим календарем зими: основними зимовими святами, традиціями їхнього святкування; збагачувати досвід учнів творами зимової тематики; розвивати емоційно-чуттєву сферу школярів, творчі здібності; виховувати інтерес до українських народних свят;
- **формування ключових компетентностей:** спілкування державною (і рідною у разі відмінності) мовами; уміння навчатися впродовж життя; соціальні та громадянські компетентності, загальнокультурна грамотність.

Обладнання: малюнки символів свят, сюжетні малюнки, мішок з елементами карнавальних костюмів, комп'ютер, аудіозапис, папір, кольорові олівці, фломастери, аркуш паперу формату А1, іграшкові окуляри.

Тип уроку: урок формування навичок і вмінь.

Освітні галузі: мовно-літературна, громадянська та історична, мистецька.

Хід уроку

I. ВСТУПНА ЧАСТИНА

1. Організаційний момент

2. Актуалізація опорних знань

— Які зимові свята ви знаєте? Які з них любите найбільше святкувати? Чому?

3. Повідомлення теми та мети уроку

— Сьогодні ми продовжимо ознайомлення з традиціями та звичаями нашого народу.

II. ОСНОВНА ЧАСТИНА

1. Первинне застосування нових знань

Словникова робота

Звичай — загальновизнаний порядок, традиційно встановлені правила поведінки певного народу, колективу.

Традиція — досвід, звичаї, норми поведінки, смаки, що склалися історично й передаються з покоління в покоління.

Символ — предметний або словесний знак, що виражає сутність певного явища.

Вправа «Знайди асоціації»

Учитель розміщує на дошці символи свят. Учні, вибираючи символ, називають, з яким святом він поєднується (*асоціюється*).

КАЛИТА. 13 грудня — свято Андрія Первозванного. Це свято ще називають Калитою, з ним було пов'язано багато цікавих ігор.

БУКВАР. 14 грудня — Наума (*Святого пророка Наума*).

У давні часи навчальний процес розпочинався взимку — 1 грудня за старим стилем (*14 — за новим*). То була найзручніша пора здобувати освіту для сільських дітей. Найосновніші сільськогосподарські роботи вже було завершено.

Пророк Наум, за народними віруваннями, — покровитель знань і добродетель.

МИКОЛАЙЧИКИ. 19 грудня, у День Святого Миколая, діти знаходять під подушкою особливі подарунки — «миколайчики».

РІЗДВЯНИЙ ВІНОК. 25 грудня у багатьох країнах світу частина українців святкує Різдво Христове на честь народження Божого Сина, що викупив гріхи людей своєю смертю. Це найбільше свято в католицькому світі, яке припадає на найдовшу в році ніч.

ЯЛИНКА. 1 січня в Україні зустрічають Новий рік. Головною окрасою цього свята є ялинка, яка супроводжує всі наступні зимові свята.

ДІДУХ. 6 січня люди готуються до Різдва, в оселі ставлять оберіг — дідух, який є символом добробуту.

РІЗДВЯНА ЗІРКА. 7 січня — Різдво Христове, молодь співає колядки і носить різдвяну зірку.
СМАКОЛИКИ. 13 січня — Щедрий вечір, молодь співає щедрівки, а господарі пригощають її смаколиками.

ЗЕРНО. 14 січня хлопчики вранці йдуть посівати до хрещених батьків та рідних.

Робота в групах

Учні об'єднуються у групи.

Учитель пропонує учням розповісти, як вони відзначають свято, зображене на малюнку групи.

Робота за підручником (с. 77)

— Розгляньте малюнки. Хто приносить подарунки на зимові свята в різних країнах світу?

— А на кого чекають діти в Україні?

Гра «Карнавал»

Під музику діти передають мішок. Коли музика зупиняється, дитина, в руках якої виявився мішок, дістає з нього елемент карнавального костюма і надягає на себе. Гра триває. Коли кожен отримає елемент костюма, діти танцюють веселий хоровод.

(У мішку: маски звірів, птахів, корони, новорічні окуляри, накидки, головні убори казкових героїв тощо.)

Хоровод

Діти водять хоровод під мелодію Н. Май «Веселий Новий рік» (<https://youtu.be/FEsQbwYI2ZU>).

2. Самостійне застосування учнями знань

Поетична хвилинка

Читання із коментуванням вірша Н. Недін «Святий Миколай».

— До кого приходять Святий Миколай з подарунком?

«Асоціативний куц»

— Які подарунки несе Святий Миколай?



Технологія «Навчаючи — вчуся»

Підготовлені учні ознайомлюють зі своєю інформацією однокласників і отримують інформацію від них.

Коли всі поділилися тим, що їм відомо, й отримали інформацію, розповідають у класі, про що дізналися від інших.

- 19 грудня — Миколая Чудотворця. Це одне з найвизначніших, найвеселіших свят. Важливість Святого і його свята підтверджується тим, що майже в кожній сім'ї обов'язково повинна бути ікона Миколи Чудотворця. Усі православні вважають Миколу Чудотворця заступником перед Богом, а козаки — покровителем під час походів.
- Свято Миколая відзначалося по-різному в Україні. Була така традиція: особливо шанований у сім'ї чоловік, часто дідусь, переодягався в «Доброго Миколая» і розносив чемним, слухняним дітям подарунки.
- 19 грудня сусіди та родичі вітали того, хто мав ім'я Микола. Господиня пригощала вітальників пирогами, смачними стравами. Ім'я Микола дуже поширене серед українців.
- Після цього свята починали готуватися до Різдва. А дівчата щовечора збиралися на вечорниці. Тут вони шили, пряли, вишивали. Хлопці розповідали різні бувальщини та небилиці, співали пісні, танцювали.

- За однією з легенд, Святий Миколай увів у звичай дарувати подарунки на Різдво. Сам він дарував подарунки таємно, тривалий час ніхто не знав, від кого діти і бідняки отримують іграшки, ласощі та золоті монетки. Тому, напевно, Святий Миколай і зараз приходять у будинок невидимкою. Діти, які весь рік були слухняними, уранці знаходять подарунки у себе під подушкою.

Технологія «Крісло автора»

— Як у моїй родині відзначають День Святого Миколая?

Рольова гра «Снігова королева»

Обладнання: іграшкові окуляри.

Учитель пропонує згадати казку «Снігова королева». Кай і Герда вирости, виготовили чарівні окуляри, крізь які можна було розгледіти все те хороше, що є в кожній людині.

Учитель пропонує «приміряти ці окуляри» і подивитися уважно одне на одного, намагаючись у кожному побачити якомога більше хорошого, і розповісти про це.

Учитель перший надягає «окуляри» і дає зразок опису двох-трьох дітей.

3. Творчі вправи

Лист Святому Миколаю

Хорове читання вірша під музичний супровід (<https://youtu.be/IADU4js5quY>).

Дідусю Миколаю, я так тебе чекаю:
матусю й тата слухаю, у хаті прибираю.
Щодня я зуби чищу і личко я вмиваю,
я виростила вже вища, мене ти не впізнаєш.
За рік я так змінилась, вже відростило волосся,
пекти торт навчилася, приходь до мене в гості.

Вдягну я гарне плаття і увімкну ялинку,
у мене тепло в хаті зігрієшся хвилинку.
Я знаю що спішиш ти, бо діток є багато,
тому ми дуже швидко будем чаювати.
Я дуже тебе прошу, я так тебе чекаю,
ну завітай, будь ласка, дідусю Миколаю!!!

Юлія Овчаренко-Пахарчук

Колаж «Наші мрії»

— Намалюйте на окремому аркуші, який подарунок ви хочете отримати від Миколая.

— Поділіться своїми ідеями з друзями. Зробіть спільний колаж.

Діти презентують свою роботу.

Робота над прислів'ями та прикметами

Учні по черзі називають прислів'я та прикмети до Дня Миколая, аналізують зміст.

- Після Миколи пшениця вкриє поле.
 - Хвали зиму після Миколи.
 - Як випаде великий іній — на гарний урожай хліба.
 - Як на Миколи піде дощ, то буде врожай на озимину.
 - Морозяний день — на урожай хліба й городини.
 - Який Микола зимовий, такий і весняний.
- На зимового Миколи багато снігу — на літнього Миколи буде багато трави.

III. ЗАКЛЮЧНА ЧАСТИНА. РЕФЛЕКСІЯ

«Відкритий мікрофон»

Учитель пропонує учням по черзі поділитися враженнями від цього уроку (*одним реченням скажи, що сподобалося, а що — не сподобалося*).

ДЛЯ ВЛАСНИХ НОТАТОК

УРОК 62. НОВИЙ РІК І РІЗДВО

Мета:

- **формування предметних компетентностей:** закріпити знання дітей про зимові свята; розширити знання про світогляд українського народу; повторити правила безпеки біля ялинки; розвивати кругозір учнів; виховувати любов і пошану до історичного минулого України, бажання дотримувати традицій та зберігати обряди наших предків;
- **формування ключових компетентностей:** спілкування державною (і рідною у разі відмінності) мовами; уміння навчатися впродовж життя; соціальні та громадянські компетентності, загальнокультурна грамотність.

Обладнання: сюжетні малюнки, комп'ютер, відеоролик, ножиці, пластилін, пазли.

Тип уроку: урок формування навичок і вмінь.

Освітні галузі: мовно-літературна, громадянська та історична, мистецька.

Хід уроку

I. ВСТУПНА ЧАСТИНА

1. Організаційний момент

2. Актуалізація опорних знань

— Відгадайте загадки.

- За столом в святковий вечір і дорослі, і малеча.
Перша зірка у родину принесла благу новину.
Місяць аж дванадцять страв на столі нарахував.
Раз у рік таке буває. А коли? Хто пригадає? (*У Святвечір.*)
- На веселім маскарадї —
Співи, танці, біг та скік.
Завжди зустрічати раді
Гучне свято... (*Новий рік.*)

3. Повідомлення теми та мети уроку

— Які свята ми згадували у загадках?

— Ви, напевно, здогадалися, якою буде тема нашого уроку?

— Сьогодні поговоримо про улюблені свята більшості дітей — Новий рік та Різдво.

II. ОСНОВНА ЧАСТИНА

1. Пізнавальні вправи

Інформаційне повідомлення

— Історія новорічної ялинки дуже цікава. Існує безліч захопливих легенд про її походження. Найцікавіші з них я сьогодні розкажу.

Одна з найпопулярніших легенд про новорічні ялинки розповідає: якось у морозний ясний святвечір ватажок німецької Реформації Мартін Лютер повертався додому. Дорога пролягала через густий ліс. Раптом чоловік побачив дивовижне видовище: крізь пухнасте віття однієї з ялинок просвічували зорі!

Той зимовий пейзаж настільки запам'ятався Мартіну, що він поставив ялинку в себе вдома і прикріпив до неї свічки. Яскраві вогні робили ялинку особливо прекрасною та загадковою і нагадували йому про зорі.

Існує повір'я, що Діда Мороза першими вигадали гуни. Вони вірили у бога Йерлу, який першого дня нового року завжди спускався на землю. Цього дня гуни традиційно ставили ялинку. Ця традиція з 5000-літньою історією поширилася Європою. Саме з Баварії, де мешкали гуни, новорічна ялинка потрапила у домівки європейців.

Згідно зі стародавнім французьким літописом, перші святково вбрані ялинки з'явилися 1605 року в Ельзасі, Франція: «На Різдво в тутешніх будинках встановлюють ялинки, а на їхні гілки вішають троянди з кольорового паперу, яблука, печиво, шматочки цукру і мішуру».

Згодом традицію прикрашати ялинку перейняли німці, а пізніше — й інші європейці.

Вправа «Колись і тепер»

— Ми звикли на новорічне свято прикрашати ялинку. Що, на вашу думку, чіпляли на ялинку в давнину?

• Колись на деревце чіпляли... (горіхи, цукерки, тістечка, кольорові паперові прикраси, соломку, пір'я та ін.).

— А чим прикрашають зараз?

• Зараз на гілки чіпляють... (скляні кольорові кульки, іграшки, дощик (кольоровий блискучий порізаний папір), солом'яні прикраси, мерехтливі електричні гірлянди тощо.)

Вправа «Врятуй ялинку»

— Лісгосп України у передноворічний період запроваджує посилені заходи охорони та збереження хвойних лісових насаджень.

Запропонуйте свої варіанти збереження новорічних красунь.

Відповіді дітей:

- жива ялинка на подвір'ї чи вулиці;
- композиція з хвойного гілля;
- традиційний український дідух;
- жива ялинка у горщику, що може рости у квартирі багато років;
- штучна ялинка.

Музична фізкультхвилинка «Падає сніжок» (<https://youtu.be/h20XWHHm0Ak>)

2. Самостійне застосування учнями знань

Вправа «Я почну, а ти продовжуй»

Діти по черзі розповідають, що вони знають про Різдво.

— Різдво — свято родинне. Ніч напередодні Різдва вважають чарівною. Ми загадуємо бажання і просимо у Бога, щоб Він допоміг нам їх здійснити.

Здавна на Різдво було прийнято не лише дарувати подарунки, але й творити милосердя. Ви гадаєте, воно доступно лише дорослим? Дитина теж може готувати подарунки, і не тільки для рідних і близьких, але і, наприклад, для пташок.

Знайдіть на ділянці в школі невелику ялинку, повісьте на неї шматочки хліба, сала, внизу, під ялинкою, насипте зерен і крихт. Незабаром на вашу ялинку злетяться маленькі гості — голуби, горобці, синички.

На Різдво завжди було прийнято творити добрі справи: допомагати хворим, роздавати милостиню, відвідувати людей похилого віку.

Поетична хвилинка

Діти читають та аналізують вірш Ю. Гончар «Що за дивне нині свято?» (підручник, с. 78).

— Хто вітав людей? (Янголята.)

— З чим вітали людей янголята? (З Днем народження Маляти.)

— Що робили діти? (Колядували.)

— Хто народився? (Божий Син.)

Музична хвилинка

Діти розучують колядку (підручник, с. 79).

Технологія «Два — чотири — всі разом»

— Відгадайте загадки.

- Дід червонощокий, сивий,
Довгий кожущок красивий.
Вже він на порозі, ось!
Хто це, друзі?.. (Дід Мороз.)
- Хто це мчиться на оленях
В саночках легких сріблених?
Хай запалить нам ялинку
Й засміється дзвінко-дзвінко. (Снігуронька.)



I група. Доберіть слова, що асоціюєте із Дідом Морозом.

II група. Доберіть слова, що асоціюєте зі Снігуронькою.

Музична фізкультхвилинка «Дід Мороз» (<https://youtu.be/a6JkvsC6wHc>)

3. Творчі вправи

Вправа на увагу «Зимовий пейзаж»

Снігуронька. Мені так подобається, дідусю, як ти вікна взимку розмальовуєш химерними візерунками. Ти чудовий художник! А діти зуміють скласти зимовий візерунок, як ти вважаєш?

Дід Мороз. Це ми зараз побачимо. Ось вам, діти, частини зимових картин. Хто швидше збере картину, той і виграв.

Командам або окремим гравцям видають репродукції із зимовим пейзажем, розрізані довільно на нерівні частини. За сигналом кожен повинен якомога швидше і правильніше скласти картину.

Гра «Ліпимо сніговика удвох!»

Обладнання: м'який пластилін.

Двоє учасників сідають поруч за столом. Ліва рука одного учасника і права рука іншого повинні діяти так, ніби це руки однієї людини.

— Спробуйте відщипнути шматочок пластиліну, скачати три кульки між долонями, потім приліпити морквину й оченята.

(Можна провести у формі змагання.)

Вправа «Домалюй малюнок»

Діти домальовують половину ялинки, демонструють свої роботи. *(Відзначити учнів, у яких найточніша половинка.)*

Вправа «Я — автор»

— Складіть історію про життя новорічної ялинки.

Правила дотримання безпечної поведінки під час новорічних свят

- Розмістити ялинку слід на стійкій основі.
- Гірлянди варто купувати у спеціалізованих крамницях.
- Лампи гірлянди закріплювати надійно.
- Не слід прикрашати ялинку целулоїдними, паперовими та іншими легкозаймистими іграшками й прикрасами, ватою, марлею.
- Користуватися піротехнічними засобами категорично заборонено.

III. ЗАКЛЮЧНА ЧАСТИНА. РЕФЛЕКСІЯ

Метод «Кубування»

Учитель пропонує учням «провести» через кубик слово «ялинка».

- 1) Опиши це. *(Як це виглядає?)*
- 2) Порівняй це. *(На що це схоже?)*
- 3) Добери асоціації. *(Про що змушує замислитися?)*
- 4) Проаналізуй це. *(З чого це складено?)*
- 5) Як його використати? *(Яким чином це можна застосувати?)*
- 6) Запропонуй аргументи «за» або «проти». *(Це добре чи погано?)*

ДЛЯ ВЛАСНИХ НОТАТОК

УРОК 63. ВИГОТОВЛЕННЯ РІЗДВЯНОГО ЯНГОЛЯТКА

Мета:

- **формування предметних компетентностей:** учити дітей виготовляти декоративну прикрасу «Янголятко»; сприяти збагаченню словникового запасу школярів; учити застосовувати набуті знання у власній художньо-творчій діяльності; розвивати дрібну моторику пальців, творчі здібності; виховувати акуратність, відповідальність за якість виконаної роботи, повагу до традицій українського народу, відчуття прекрасного;
- **формування ключових компетентностей:** спілкування державною (і рідною у разі відмінності) мовами; уміння навчатися впродовж життя; компетентності в природничих науках і технологіях; загальнокультурна грамотність.

Обладнання: зразки виробів, аркуші білого паперу, ножиці, клей, степлер, ватяні диски, суперклей, зубочистки, нитки, комп'ютер, аудіозапис, відеоролик, мольберти, маркери, кольорові олівці, фломастери.

Тип уроку: урок застосування знань, умінь і навичок.

Освітні галузі: технологічна, мистецька, мовно-літературна.

Хід уроку

I. ВСТУПНА ЧАСТИНА

1. Організаційний момент

Ось дзвінок сигнал нам дав:
Працювати час настав,
Так що час не втрачаймо
І працювати починаймо.

— Девізом нашого уроку будуть слова:

Активним і уважним будь!
І про кмітливість не забудь!
Видумуй, пробуй і твори!
Розум і фантазію прояви!



2. Повідомлення теми та мети уроку

— З наближенням новорічних свят люди традиційно вітають своїх рідних, близьких і знайомих, дарують їм різдвяні прикраси. Тож ви, мабуть, здогадались, чим ми будемо займатися сьогодні на уроці? (Розглядання зразків виробів.)

II. ОСНОВНА ЧАСТИНА

1. Усвідомлення учнями змісту роботи та послідовності дій

Міні-лекція

— Янголята є символами світлого свята Різдва Христового. Євангеліє розповідає нам, що ангел приніс Діві Марії блага звістку про те, що у неї народиться син, якому судилося стати Рятівником людства.

Існує безліч способів висловити свою любов до іншої людини. Один з них — дарувати йому приємні дрібниці, які нагадують про ваші світлі почуття. Такою милою дрібничкою може послужити янголятко, зроблене власноруч.

Різдвяні янголята можуть бути зроблені з різних матеріалів і в різних техніках. Один з найпростіших варіантів — виготовити ангела з паперу та картону.

Перегляд відео (https://youtu.be/IMn_w1henrQ)

— Перегляньмо відеоролик «Ангелок на Новий рік та Різдво власноруч».

Учитель зачитує загадку про Новий рік (*підручник, с. 78*).

Поетична хвилинка

Учитель зачитує вірш «Прикрашання ялинки».

В лісі випав білий сніг,
Наступає Новий рік,

Стали думати звірята,
Як зустріть чудове свято.
— Ось ялинка зелененька,
Ні велика, ні маленька, —
Ми прикрасимо її.

— Дійсно, яке ж свято без ялинки? Пропоную прикрасити її виробами, що ми створимо власноруч.

— Ми будемо справжніми дизайнерами і прикрасимо ялиночку.

Словникова робота

Дизайнер — людина, яка прикрашає приміщення, будинки, кімнати.

Музична фізкультхвилинка «Янгол білосніжний» Н. Май (<https://youtu.be/xR7FhHEonZ0>)

2. Самостійне виконання учнями завдань під контролем і за допомогою вчителя

Підготовка матеріалів до роботи

Практична робота учнів

— Сьогодні ви власноруч виготовите янголятку із паперу. Пропоную вам завдання на вибір.

I варіант

ВИГОТОВЛЕННЯ РІЗДВЯНОГО ЯНГОЛЯТКА З ПАПЕРУ

Обладнання: 2 аркуші білого паперу, ножиці, клей, степлер.

1. Беремо аркуш білого паперу і згинаємо «гармошкою».
2. Посередині робимо надріз завдовжки 7–9 см. Загинаємо надрізані краї.
3. Скріплюємо степлером верх великої «гармошки». Це — тулуб ангела.
4. Меншу частину складаємо навпіл і приклеюємо до тулуба — крила ангела.
5. Скручуємо смужку паперу в техніці квілінгу, кріпимо її до тулуба ангела. Це — голова.
6. Приклеюємо до ангела бантик з яскравої атласної стрічки. Зрештою маємо чудовий різдвяний виріб «Ангел»!



II варіант

ВИГОТОВЛЕННЯ АНГЕЛА З ВАТНИХ ДИСКІВ

Обладнання: ватні диски, суперклей, зубочистки, нитки.

1. Один диск розділяємо на два тонких. У серединку одного з них кладемо велику бусинку або трохи вати, обмотуємо ниточкою і розправляємо — це будуть крильця.
2. Беремо інший диск і формуємо «спідничку» навколо зубочистки, закріпивши її суперклеєм.
3. На основу прикріплюємо голову з крилами. Можете зробити багато таких янголят і прикрасити ними блюдо кожного гостя. Будьте впевнені: різдвяні ангели, виготовлені вами власноруч, припадуть їм до смаку!

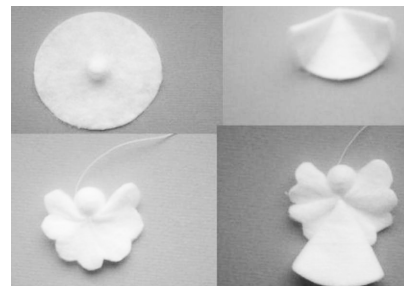

— Перед вами — ялиночки і готові прикраси. Прикрасьте ялиночку на свій смак.

Презентація виробів.

Фізкультхвилинка

Зупиняємо урок — робимо зарядку.
Руки вгору, руки — вниз,
Все у нас в порядку.
Руки в боки — нахилиймося,

Наче маятник, хитаймося.
За хвилинку відпочили
І за парти тихо сіли.

3. Творчі вправи

Гра «Фотопроби»

Цей конкурс залишиться в пам'яті надовго завдяки отриманим фотознімкам. Запропонуйте учасникам зобразити: найдобрішого Діда Мороза, найскупішого Діда Мороза, дуже сонну Снігуроньку, дуже замерзлу Снігуроньку, найсильнішого богатиря, примхливу принцесу, злого лісовика, скривджену Бабу Ягу тощо.

Цей конкурс буде цікавішим, якщо у вас будуть хоча б головні убори, а ще краще — костюми потрібних героїв.

Мальовничий танок

Учасники гри утворюють коло, перед кожним — папір та олівці чи фломастери. Доки лунає мелодія, всі малюють на своїх аркушах те, що їм подобається (*до новорічних та різдвяних свят*). Щойно музика припиняє лунати, кожен має за годинниковою стрілкою перейти до малюнка свого сусіда і продовжувати його «витвір», коли мелодія знову заграє. Так триватиме рух по колу, аж доки «Дід Мороз» не погляне, що ж вийшло, та не обере найкращі малюнки, створені цілим колективом художників!

Гра «Намалюй снігову бабу»

Обладнання: два мольберти; маркери (два синіх, два червоних).

У грі беруть участь дві команди по 5–6 осіб. Під веселу музику дитина біжить до мольберта, малює лише одну частину снігової баби і повертається назад, передаючи естафету наступному гравцеві команди. Команда, яка намалювала швидше і правильно, — перемогла.

Релаксаційна вправа

— Перегляньте майстер-клас «Зима-чарівниця» (<https://youtu.be/KWdnekPbc9E>). Спробуйте виконати такий малюнок разом з дорослими вдома.



III. ЗАКЛЮЧНА ЧАСТИНА. РЕФЛЕКСІЯ

Метод «Шість капелюхів, що мислять»

Білий. Які ви знаєте символи різдвяних свят?

Червоний. За що ви любите новорічні свята?

Чорний. На яку небезпеку можна наразитися під час свят?

Жовтий. Чи добре, що ми продовжуємо народні традиції?

Зелений. Якими виробами можна прикрасити новорічну ялинку?

Синій. Як слід поводитися під час свят?

ДЛЯ ВЛАСНИХ НОТАТОК

УРОК 64. УЗАГАЛЬНЕННЯ ТА СИСТЕМАТИЗАЦІЯ ЗНАНЬ УЧНІВ

Мета:

- **формування предметних компетентностей:** повторити та закріпити знання учнів з вивченого матеріалу; розвивати зв'язне мовлення, спостережливість; виховувати бажання розвивати свої здібності, вивчати та досліджувати довкілля;
- **формування ключових компетентностей:** спілкування державною (і рідною у разі відмінності) мовами; уміння навчатися впродовж життя; соціальні та громадянські компетентності, компетентності в природничих науках та технологіях.

Обладнання: малюнки із зображенням продуктів харчування, пелюстки, кубик, фант, матеріали для лото, конверти, розмальовки, склянки з водою, пензлики, розрізна азбука, торбинка.

Тип уроку: урок узагальнення та систематизації знань.

Освітні галузі: природнича, мовно-літературна, інформатична.

Хід уроку

I. ВСТУПНА ЧАСТИНА

1. Організаційний момент

На уроці підсумковим
Треба дружно працювати,
Щоб змогли на всі питання
Повні відповіді дати.

2. Повідомлення теми та мети уроку

— Сьогодні у нас підсумковий урок. Цікаві творчі завдання допоможуть нам провести його змістовно і весело.

II. ОСНОВНА ЧАСТИНА

1. Повторення основних фактів, понять

Вправа «Живе — неживе»

Мета: закріпити вміння розрізняти об'єкти та явища живої та неживої природи.

Учитель називає об'єкти та явища природи, пропонуючи визначити належність до певної групи.

Наприклад: вода, мак, каміння, грім, зірки, соняшник, повітря, заєць, глина, орел тощо.

Робота в групах

— Ви — також організми. Вам для життя потрібно світло, тепло, повітря, вода. Для зростання необхідне корисне харчування.

На дошці — малюнки із зображенням продуктів харчування: молоко, яблуко, сік, сир, картопля, чіпси, мівіна, сухарики, копчена ковбаса, компот, газований напій, кока-кола, солодощі, мед, риба, олія, морозиво, смажене м'ясо, солоний огірок, гамбургер.

Завдання для учнів

I група — вибрати і назвати корисні для здоров'я продукти. Які страви можна з них приготувати?

II група — вибрати і назвати шкідливі для здоров'я продукти. Пояснити свій вибір.

Вправа «Синтез думок»

— Які корисні продукти вам бажано вживати?

Дидактична гра «Що це таке?»

Учитель загадує предмет живої або неживої природи і називає його ознаки. Якщо діти його відгадали, загадує наступний предмет, якщо ні, то список ознак збільшується.

Наприклад: Яйце — овальне; біле; крихке; зверху тверде, всередині частіше рідке; поживне; можна зустріти на селянському дворі, в лісі, навіть у місті; з нього вилуплюються пташенята.

Гра «Чарівна квітка»

Мета: закріпити знання дітей про значення рослин у житті людини; розвивати навички читання готових символів; виховувати у дитини потребу в турботі про рослини і про своє здоров'я.

Обладнання: вирізані з паперу пелюстки ромашки, на кожній з яких намальований символ-цифра; кубик.

Дитині пропонують вибрати пелюстку із символами значень рослин у житті людини (№ 1 — очищення повітря, № 2 — визначення часу, № 3 — прогноз погоди, № 4 — краса навколишнього світу, № 5 — створення настрою, № 6 — застосування лікарських властивостей); гру залишає той, хто не зуміє розшифрувати символ на пелюстці.

Гра «Треба — не можна»

Дидактичне завдання: закріпити правила поведінки в природному середовищі.

Дитина має дати правильну відповідь, як можна і як не можна поводитися в природі. Тоді вона отримує фант. Перемагає той, хто збере найбільше фантів.

Учитель пропонує дітям уявити, що вони знаходяться в лісі. Він називає дію, а діти відповідають: «можна» чи «не можна» робити.

Можна: саджати квіти, рослини; охороняти первоцвіти й рідкісні рослини; обгороджувати мурашники; спостерігати за жабами; милуватися красою природи; підгодовувати птахів; прибирати місця відпочинку в лісі, на березі річки.

Не можна: ламати гілочки дерев, кущів; обдирати кору дерев; рвати багато квітів; збивати гриби ногами; руйнувати павутиння; збивати павуків; ловити метеликів, жаб.

Динамічна вправа «Листоноша»

Діти об'єднуються у 2 команди. По черзі гравці підбігають кожен до свого стільця, на якому лежить маленький конверт. На звороті написано ім'я адресата з іншої команди. Прочитавши ім'я адресата, «листоноша» голосно вигукує його, а адресат піднімає руку і кричить: «Це я!». Потім він вихоплює за черговим листом. Виграє найшвидша команда. Учитель на звороті карток може написати значення імен. Ці картки наприкінці гри можна зачитати і подарувати.

2. Узагальнення знань

Перегляд відеоролика (<https://youtu.be/q-WqdNS8JL0>)

Діти переглядають відео «Що ми знаємо про світ, в якому живемо», обговорюють побачене.

Лото «Кому потрібна вода?»

Мета: закріпити знання дітей про значення води в житті людини, тваринного та рослинного світу.

Обладнання: ігрові поля 20×25 (5 штук), розділені на квадрати; у центрі ігрового поля є зображення, навколо якого розміщено 8 порожніх квадратів; картки.

Ведучий роздає учасникам гри ігрові поля — картки розміром 20×25, на яких зображено: «Хто живе у воді?»; «Хто живе біля води?»; «Хто п'є воду?»; «Що поливають водою?»; «Що росте у воді?». Картки розміром 6×6 із зображенням тварин, комах, людей, птахів, рослин знаходяться у ведучого. Він перемішує їх, і, виймаючи по одній, показує дітям, уточнюючи запитання: «Хто це? Кому потрібна ця картка?». Гравець називає, що зображено на картці та чому він вибрав її. (Наприклад: «Це кішка. Вона п'є воду».) Якщо відповідь правильна, ведучий віддає картку гравцеві, він викладає її на ігровому полі.

Гра триває, доки всі учасники не доберуть картки до ігрових полів. Виграє той, хто першим заповнить своє ігрове поле картками.

Рухлива гра «Не замочи ніг»

Мета: розвивати вміння перестрибувати через предмети, утримувати рівновагу; розвивати спритність.

На підлозі креслять дві паралельні лінії на відстані кількох кроків одна від одної. Між ними — «болото». По «болоту» розкидано «камінці». Діти об'єднуються у 3–4 групи. За умовним сигналом учителя діти групами перескакують по «камінцях». Виграє та група, в якій ніхто не «замочив» ніг, тобто не оступився. Гра повторюється 3–4 рази.

3. Узагальнення вмінь

Перегляд відеоролика (<https://youtu.be/ahxe6Y6OM0o>)

Учні переглядають відео «Як потрібно берегти природу?», обговорюють зміст.

Робота над скоромовкою

Я по воду до кринички
Поведу малу сестричку.
Хай відеречко бере,
Водички трохи набере.

(Провести у формі змагання.)

Робота за текстом

Педагог читає оповідання Бориса Вовка «Бережіть воду».

Вода лилася з крана невпинною цівкою.

— Хто це тут порядкував? — суворо запитала Ніна.

— То я руки мив, — почервонів Микола.

— А кран чому не закрутив?

— А хіба що? Вода ледь-ледь ллється.

— Ледь-ледь, а кухлик за хвилину повний. До вечора ціле озеро натекло б.

Де не взявся Гаврик. Він облизнувся, бо дуже хотілося пити. Микола вилив воду з кухлика в мисочку. І Гаврик, помахуючи хвостом, заходився пити.

Тим часом кухлик наповнився знову. Микола полив на підвіконні квіти. Листочки примули розправилися й посвіжішали.

— Усім, усім потрібна вода, — сказала Ніна, — і людям, і птахам, і тваринам, і рослинам. А візьmemo машини. Автомобіль без неї не обійдеться. Трактор також. І заводи, й фабрики без води не працюватимуть.

— Я все зрозумів, — сказав Микола й міцно закрутив кран, щоб води марно не витікало ні краплини.

— Який висновок ви зробили для себе, послухавши оповідання?

— Навіщо використовують воду у вашій родині? Як бережуть воду у вашій сім'ї?

Робота в центрі творчості

Малювання водою

Діти зафарбовують мокрим пензликом водну розмальовку.

III. ЗАКЛЮЧНА ЧАСТИНА. РЕФЛЕКСІЯ

Вправа «Абетковий суп»

Учитель пропонує кожному учневі витягнути із чарівної торбинки літеру розрізної азбуки (*вилучити літери «ь», «и», «й», «ї»*) і придумати підсумкове речення на тему уроку, що починалося б з цієї літери.

ДЛЯ ВЛАСНИХ НОТАТОК

ЛІТЕРАТУРА ТА ІНТЕРНЕТ-РЕСУРСИ

1. Бібік Н. М. Я досліджую світ: підруч. інтегр. курсу для 1 кл. закл. загал. серед. освіти (у 2-х част.): ч. 1 / Н. М. Бібік, Г. П. Бондарчук.— Х. : Вид-во «Ранок», 2018.— 80 с. : іл.
2. Динамічні перерви. 1–2 класи. / упоряд. В. П. Порощук.— Х. : Вид. група «Основа», 2018.— 221, [3] с.— (Серія «Нова українська школа»).
3. Інтерактивні технології навчання у початкових класах / Авт.-упоряд. І. Дівакова.— Тернопіль: Ман-дрівець, 2008.— 180 с.
4. Матоніна Р. Д. Розвиток критичного мислення учнів початкових класів.— Х. : Вид. група «Основа». 2013.— 174, [2] с.— (Б-ка журн. «Початкове навчання та виховання; Вип. 12 (120)).
5. Хвилинки здоров'я — щодня. 1–2 класи. / упоряд. В. П. Порощук.— Х. : Вид. група «Основа», 2018.— 222, [2] с.— (Серія «Нова українська школа»).
6. <http://dovidka.biz.ua/>
7. <http://allref.com.ua/uk>
8. <http://pedrada.km.ua/>
9. <http://posibnyk.com/lessons/63-1-0-1371>
10. <http://journal.osnova.com.ua/article/50045>
11. <http://www.subject.com.ua/>
12. <http://bilochka31.org.ua/>
13. http://dnzromashka.rv.ua/attachments/article/57/Pro_zdorovja_Kozak.pdf
14. <http://ped-kopilka.com.ua/>
15. <https://pustunchik.ua/>
16. <https://naurok.com.ua/journal>
17. <http://krasotkina.com/>
18. https://dnz27svitanok.jimdo.com/app/download/12458740824/DZ_rozvalni_progulyanki_v_dnz.pdf?t=1445926563
19. <http://nus.org.ua/>
20. <http://autta.org.ua/>

Код	Ціна
ПШМ217	100,00

Навчальне видання

Серія «Мій конспект»

ПОРОЩУК Валентина Павлівна

**Я ДОСЛІДЖУЮ СВІТ.
1 КЛАС. ЧАСТИНА 1**

Головний редактор *Ю. Є. Бардакова*

Редактор *О. В. Грабар*

Відповідальний за видання *Ю. М. Афанасенко*

Технічний редактор *Є. С. Островський*

Коректор *О. М. Журенко*

Підписано до друку 22.03.2019. Формат 84×108/16.

Папір газет. Друк офсет. Гарнітура Шкільна.

Ум. друк. арк. 23.52. Замовлення № 19-04/15-05.

ТОВ «Видавнича група «Основа»

61001, м. Харків, вул. Плеханівська, 66

тел. (057) 731-96-34

e-mail: office1@osnova.com.ua

osnova.com.ua

book.osnova.com.ua

Свідоцтво суб'єкта видавничої справи

ДК № 6058 від 01.03.2018 р.

Телефон для замовлення: 0-800-505-212

(Безкоштовно з мобільних та стаціонарних телефонів України)

Надруковано у друкарні ТОВ «ТРИАДА-ПАК»

м. Харків, пров. Сімферопольський, 6. Тел. +38(057)703-12-21

www.triada-pack.com, email: sale@triada.kharkov.ua

ISO 9001:2015 № UA228351, FAMO TRIADA LLC (065445)