

Я досліджую світ

Частина 2

1

О. В. Коршунова, Н. І. Гущина



Підручник інтегрованого курсу для 1 класу
закладів загальної середньої освіти
(у 2-х частинах)

Частина 2

Рекомендовано Міністерством освіти і науки України

Київ
Видавничий дім «Освіта»
2018

УДК 373.3(075.2)(076)
К70

Рекомендовано Міністерством освіти і науки України
(наказ Міністерства освіти і науки України Від 06.07.2018 №734)

ВИДАНО ЗА ДЕРЖАВНІ КОШТИ. ПРОДАЖ ЗАБОРОНЕНО

Створено відповідно до типової освітньої програми для
закладів загальної середньої освіти, розробленої під керівництвом
О. Я. Савченко

Коршунова О. В.

К70 Я досліджую світ : підруч. інтегрованого курсу для
1 кл. закладів загальної середньої освіти (у 2-х час-
тинах). Ч. 2 / О. В. Коршунова, Н. І. Гущина. — К. :
Видавничий дім «Освіта», 2018. — 80 с. : іл.

ISBN 978-617-656-893-3.

УДК 373.3(075.2)(076)

ISBN 978-617-656-893-3

© О. В. Коршунова, Н. І. Гущина, 2018
© Видавничий дім «Освіта», 2018

ЯК ПРАЦЮВАТИ З ПІДРУЧНИКОМ

УМОВНІ ПОЗНАЧЕННЯ



Вислови власну думку



Разом веселіше!



Спробуй зробити



Біля завдань є такі квітки (різного кольору). Якщо хочеш вибрати завдання — назви колір квітки



Це кіт Василь. Він звертає твою увагу на те, що важливе на цій сторінці.



Наприкінці кожного уроку я обов'язково підсумовую вивчене.



Я також! Говорю про свої досягнення та про те, що ще потрібно зробити!

Похвалюся! Які досягнення в мене сьогодні?



Повторю. Які завдання потрібно виконати ще раз?



Запитаю. Які запитання потрібно поставити?



Для дорослих

На сторінках підручника подано QR-коди, у яких зашифровано адресу веб-сторінки, що містить аудіо чи відео. Для того щоб скористатися QR-кодом, установіть спеціальне програмне забезпечення на смартфоні або планшеті. Наприклад, для пристроїв з операційною системою Android запустіть застосунок Google Play Market та завантажте програму Powerful QR Code Scanner A+ або будь-яку аналогічну. Завантажити програми для зчитування QR-кодів для інших операційних систем допоможуть відповідні застосунки: Windows Mobile — Windows Store, iOS — App Store.

ОЗНАЙОМЛЮЄМОСЯ З МАТЕРІАЛАМИ ТА ІНСТРУМЕНТАМИ



Ого, скільки
всього!
А для чого це?

За допомогою таких
матеріалів та інструментів
можна зробити багато цікавих
та корисних речей.



Матеріали — це те, з чого ми будемо виготовляти виріб.
Інструменти — те, чим ми будемо це робити.

Будь обережним!

Ножиці — ріжучий інструмент.

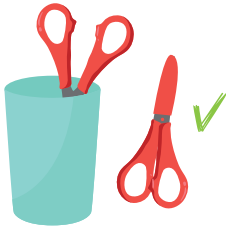

Зберігай ножиці у футлярі чи підставці



Не залишай ножиці відкритими!

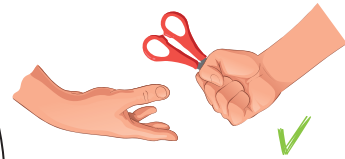
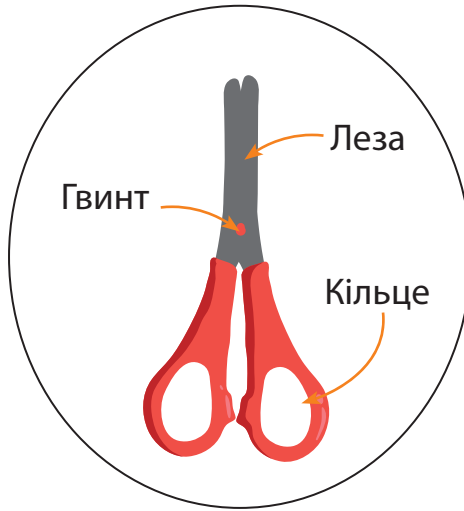

Передавай ножиці кільцями вперед



Тримай ножиці так

Як працювати з папером

Складання паперу.

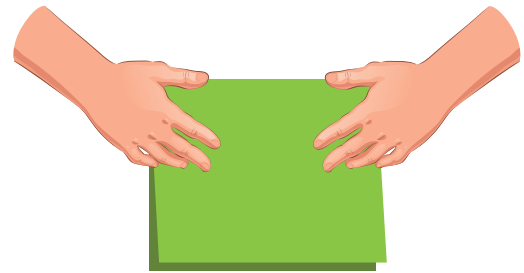
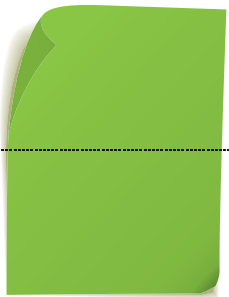

Як вирізати з аркуша паперу квадрат.

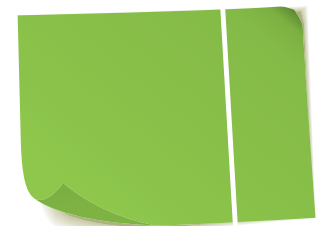
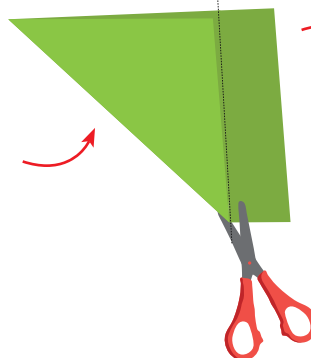
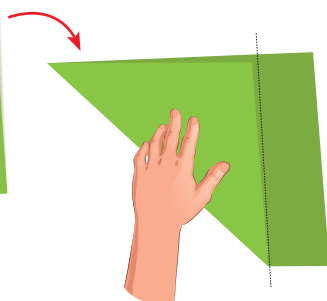
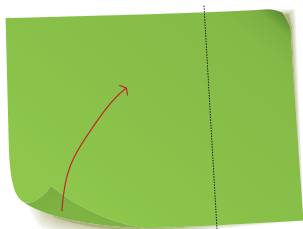

Як отримати з квадратного аркуша паперу

- трикутники

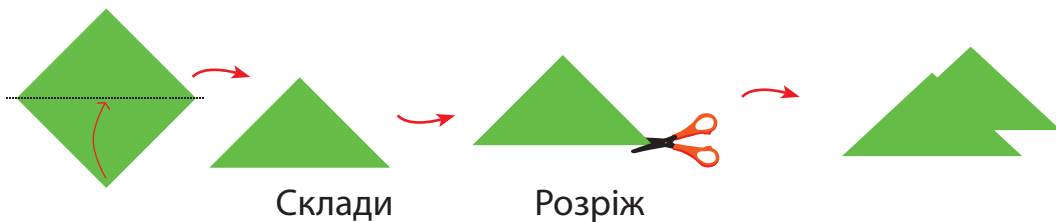

- прямокутники

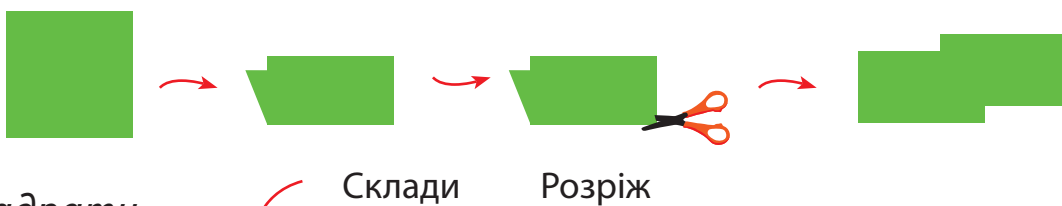

- 4 квадрати

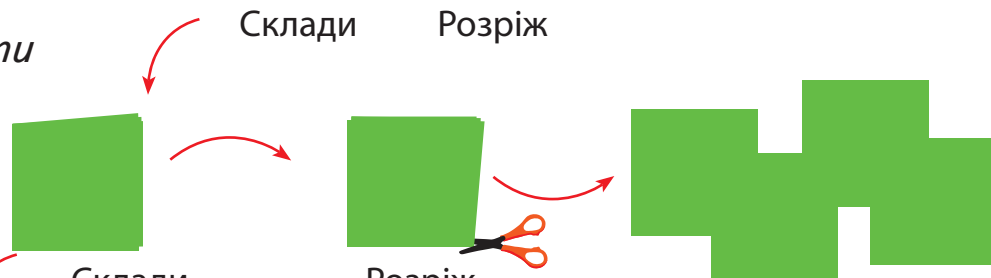

- коло



Розмітка деталей за шаблоном

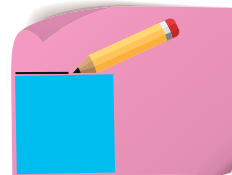
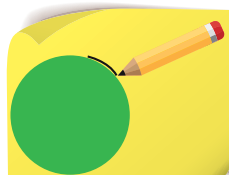
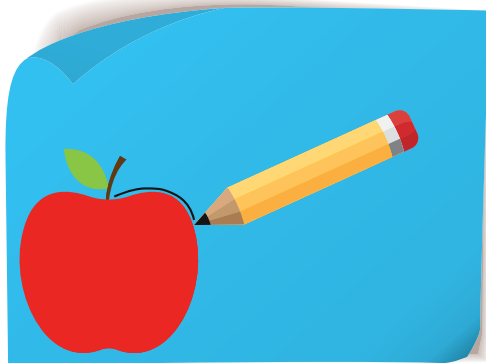

Шаблон — це зразок.

Як вирізати деталі?

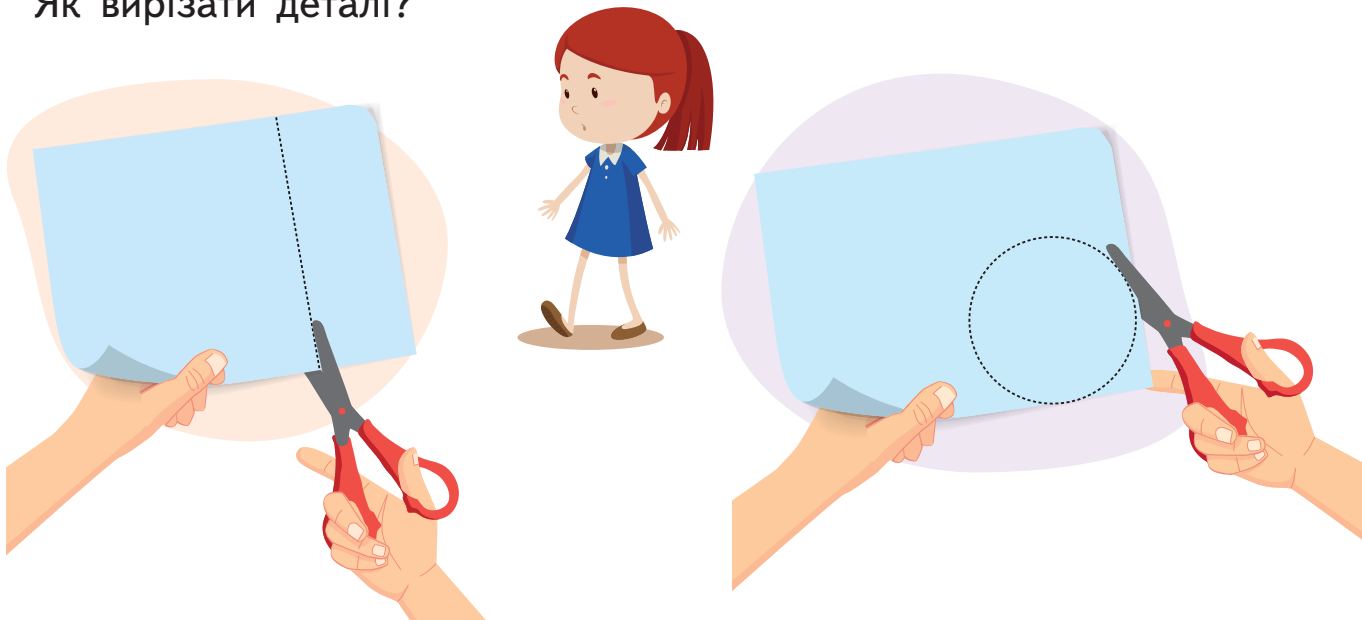

Правила роботи із клеєм



Досліджуємо властивості паперу

Що спільного в цих речах?



Я досліджую

Вам знадобляться:

картон

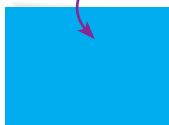

альбомний
аркуш



серветка



Виконай дії.

Дай відповідь на запитання: Які результати отримав у кожному випадку? Що спостерігав під час процесу?

1 Скрутити, а потім розправити кожний зразок паперу.

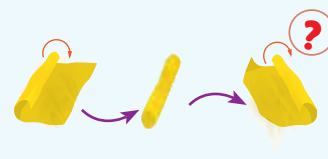
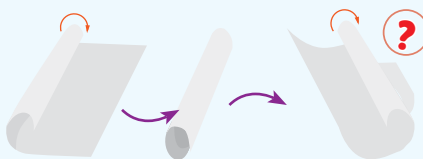
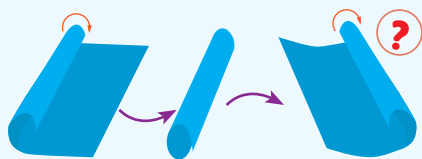

2 Скласти кожний зразок паперу удвоє та придавити місце згину.

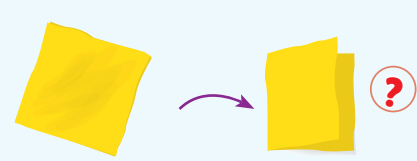
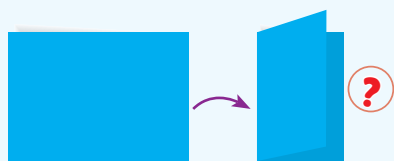

3 Спробуй зім'яти та розправити кожний зразок паперу.

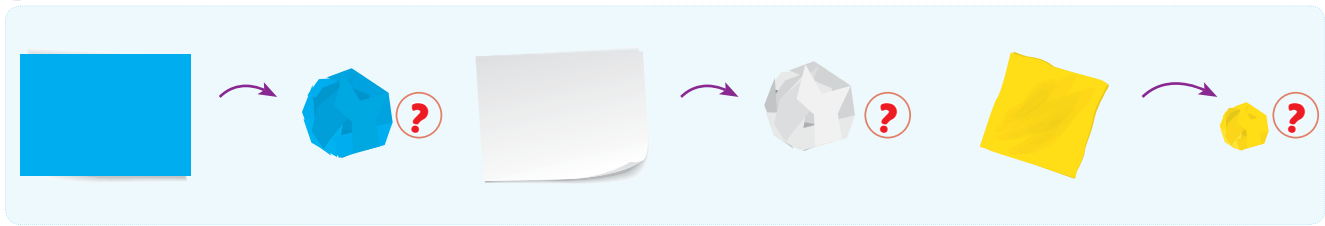

4 Розірви кожний аркуш паперу на дві частини.

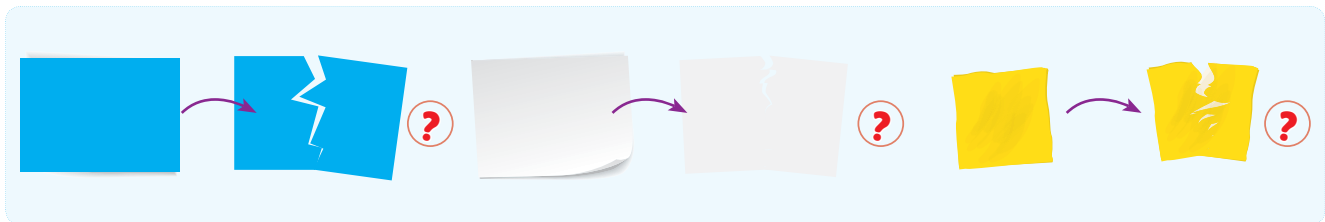

5 Поклади шматочки кожного виду паперу в миску з водою. Опиши спостереження.

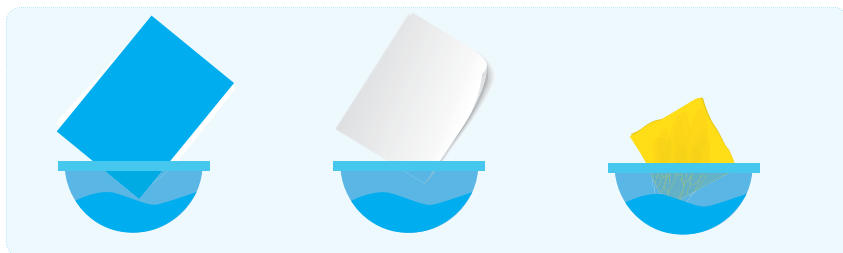

6 Візьми ще один аркуш паперу та спробуй вигнути.

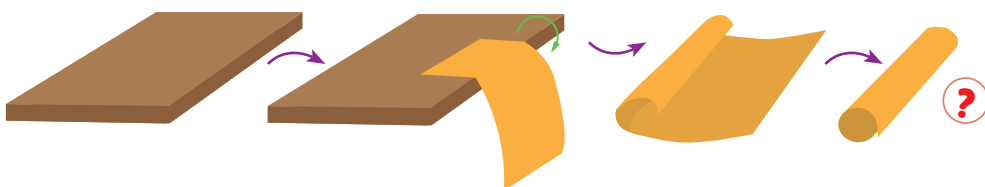

Трохи історії



Вважають, що папір винайшли в Китаї





Обери сюжет та спробуй зробити свою картину.



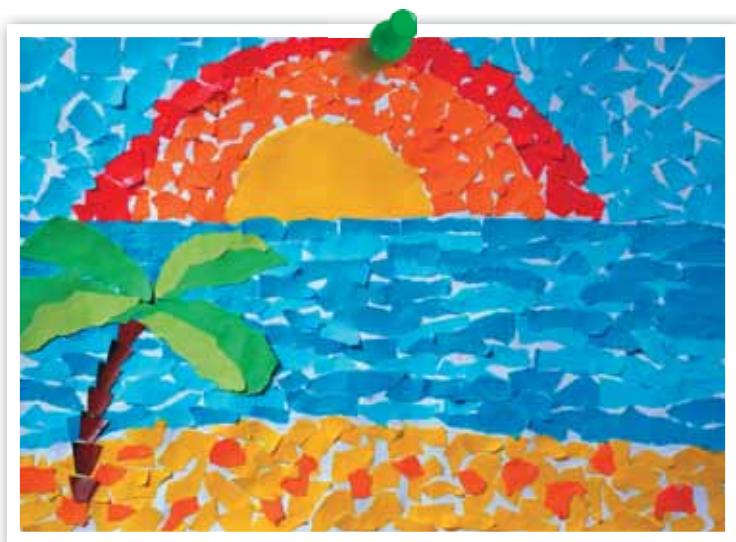

Влаштуйте виставку робіт.

Обговоріть, яка картина сподобалась найбільше і чому. Висловіть свої враження від результатів власної роботи та роботи своїх товаришів.

Які бувають інструменти?



Ножиці звичайні



Як цікаво!
Я і не знала,
що бувають
такі ножиці.



Ножиці, що можуть
вирізати папір фігурно



Клейовий пістолет
і термоклей

А як же він
працює?



Діркопробивач
фігурний

Діркопробивач



Наведи приклади використання кожного з інструментів.

У МАГАЗИНІ КАНЦЕЛЯРСЬКИХ ТОВАРІВ

Давай уважно вивчимо, що є на полицях магазину. Може нам щось знадобиться для нашої творчості?



Клей для картону



Пензель для клею



Олівці кольорові



Клей-олівець



Олівці креслярські



Клейка стрічка



Точила для олівців



Сантиметрова стрічка



Двостороння клейка стрічка



Лінійки



Лінійка-трикутник



Я думала, що будь-який клей може приклеїти папір.



Порівняй можливості використання:

лінійка



лінійка-трикутник

лінійка



сантиметрова стрічка

клейка стрічка звичайна





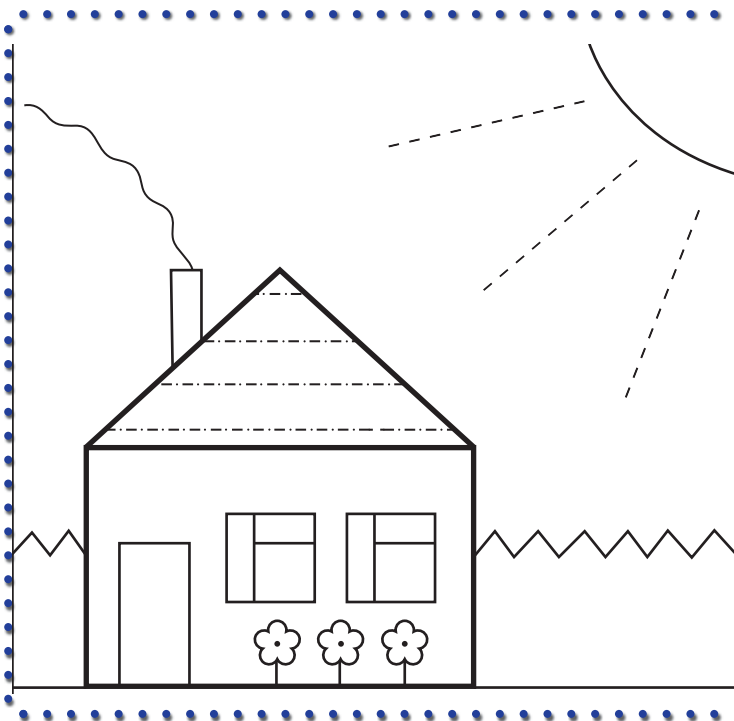

клейка стрічка двостороння

КОРОЛІВСТВО ЛІНІЙ

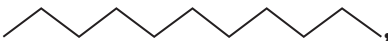

Треба тут намалювати
отаку здорову хату!
Вікна. Дах. Димар на нім.
З димаря – великий дим!
Ось на небі сонце сяє.
Довгі промені ясні...
А в сторонці, під віконцем,
квітнуть квіти запашні.
Наталія Забіла

 У який бік в'ється дим? А куди дме вітер? Чому ти так думаєш?

 Що намальовано , а що ?

Креслярські інструменти

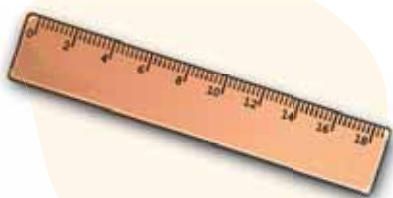



Як провести рівну лінію, користуючись лінійкою.



 Чим відрізняються лінії на малюнку?

Суцільна 

Суцільна тонка 

Штрихпунктирна 

Пунктирна 

Хвиляста 

- Які лінії креслять від руки?
- Які лінії креслять за допомогою лінійки?

 Накресли за допомогою лінійки:

- суцільну лінію завдовжки 7 сантиметрів;



- пунктирну лінію завдовжки 5 сантиметрів.



 Зазвичай так позначають лінії, за якими потрібно вирізати або відрізати.



 Накресли лінію за зразком та розріж за нею лист паперу.

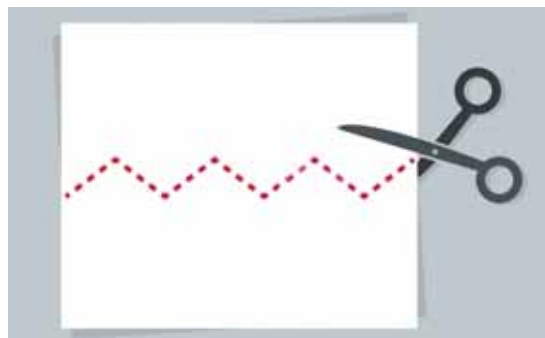

 Поміркуй, як за допомогою лінійки виготовити однакові паперові стрічки для поробки.



 Склади план дій.



 Поясни, який зв'язок у Сонця, хмари та райдуги.



Обери та виготуй.

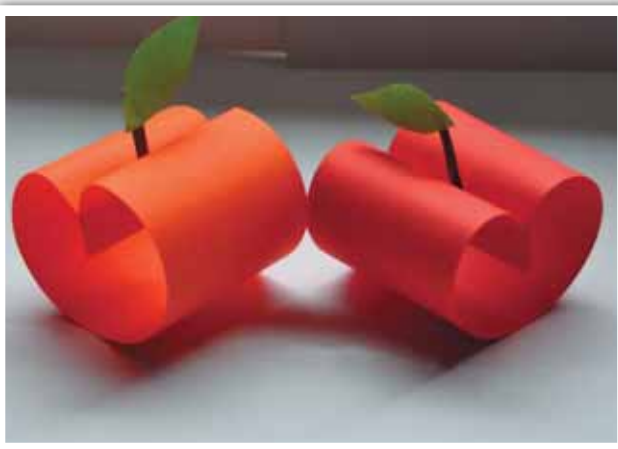

Тобі допоможуть інструменти та креслення.



Яку лінію накреслено?
Якими креслярськими
інструментами
ти скористався
(скористалася)?



МАНДРІВКА В МІСТО ТРИКУТНИКІВ



Розглянь малюнок. Що спільного в усіх об'єктах на цьому малюнку? Дай назву кожному об'єкту.



Поміркуй, як вирізати відразу багато однакових трикутників із аркуша паперу.

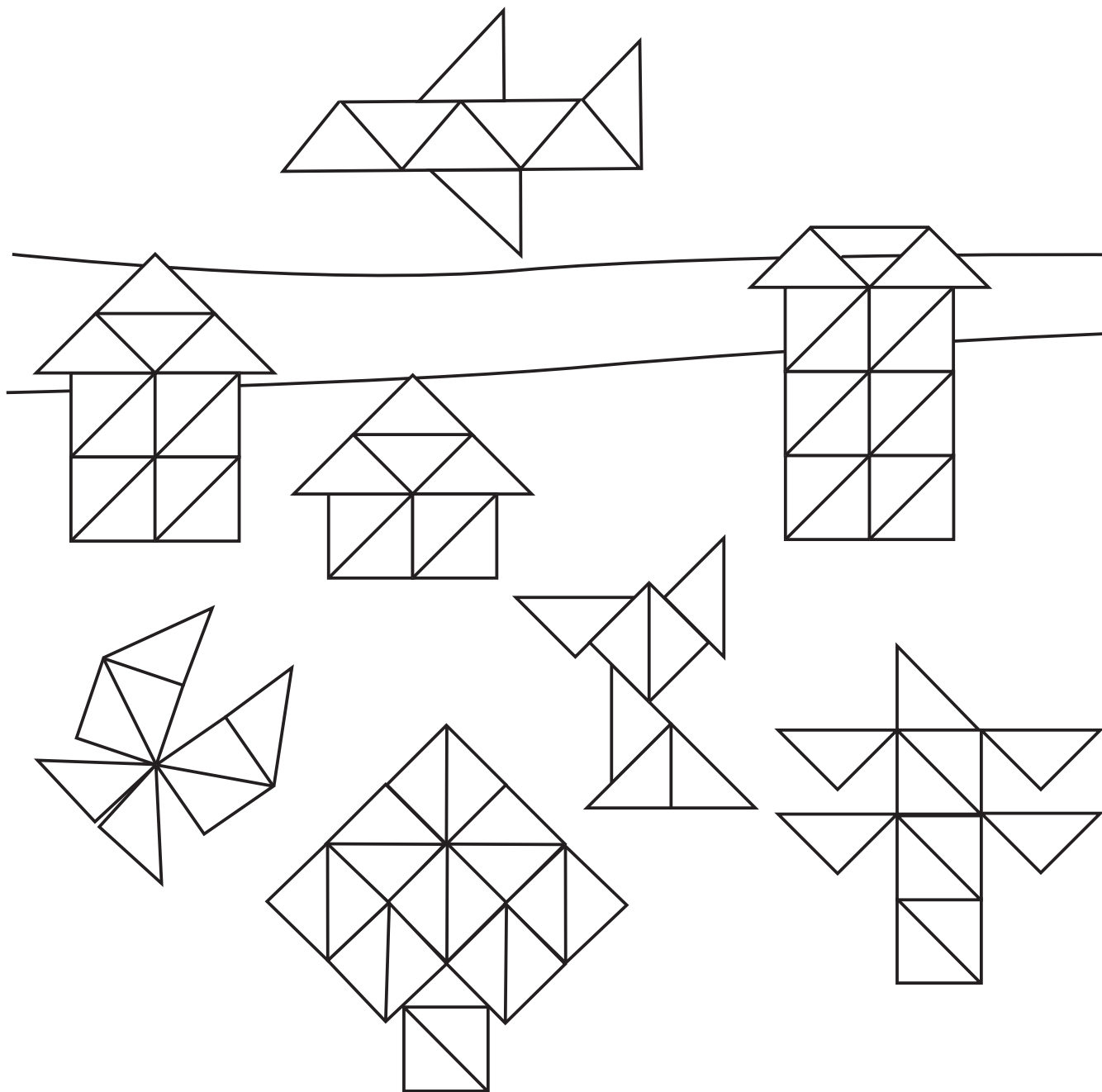

 Виріж 8 однакових трикутників. Спробуй скласти фігури, що зображені на малюнку.

 Які об'єкти ти можеш скласти сам, а які — з товаришами?

 Пофантазуй, які ще об'єкти можна скласти.

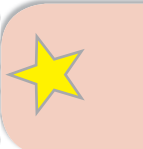
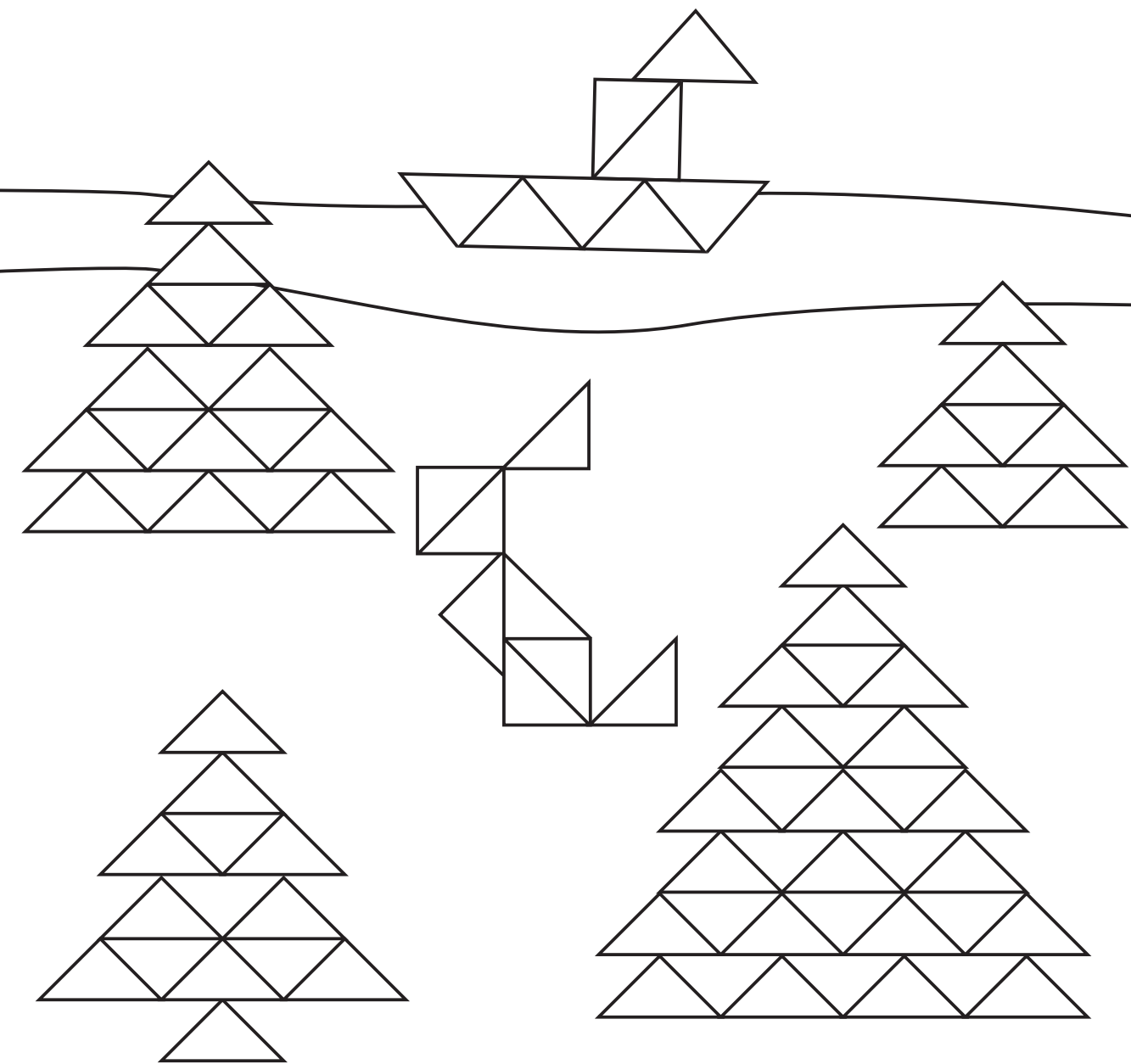

З чого це зроблено? Для чого можна використати?

 Обери поробку та спробуй зробити:

1 Стаканчик із паперу

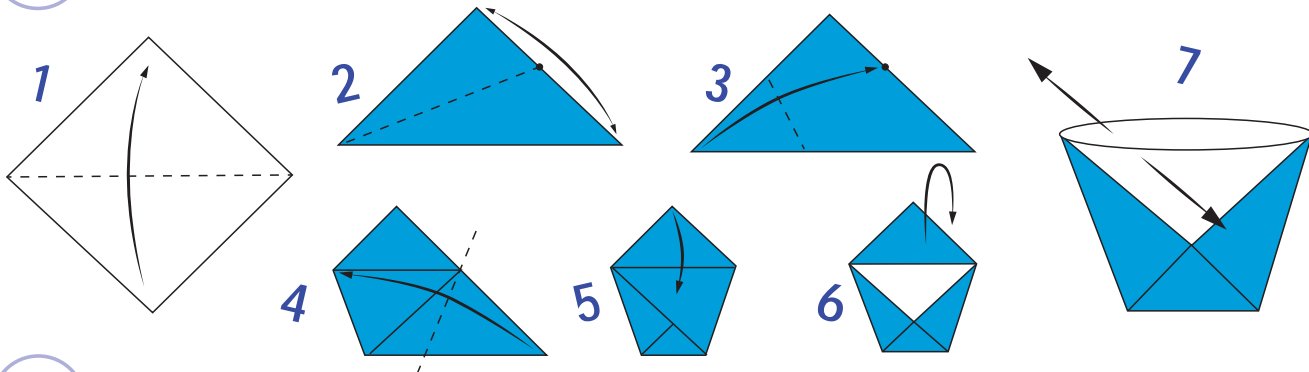

2 Літачок

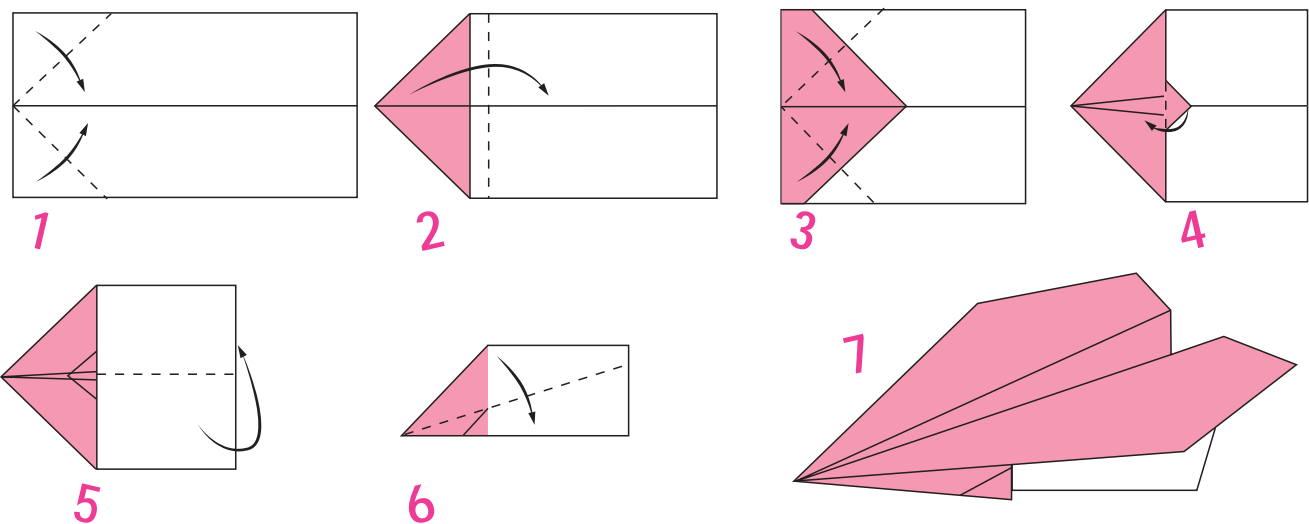

ПОГРАЙМОСЯ

Запустіть літачки.

Поміряйте кроками, чий літачок пролетів далі.

Назви, які дії з папером виконували для виготовлення поробки.



Розглянь малюнок. Які властивості паперу використано для виготовлення деталей?

Скручування

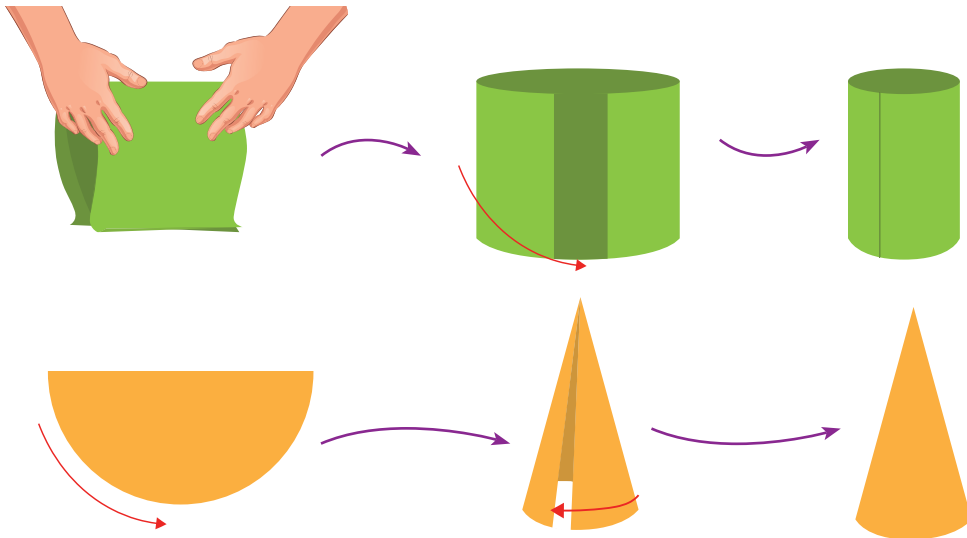

Вигинання

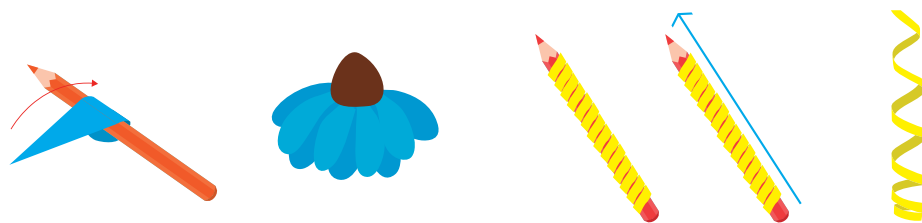

Спробуй пояснити, як зробити поробку.

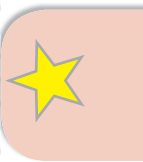



Розглянь малюнки. Обери варіант виготовлення квітів. Визнач, які інструменти та матеріали тобі знадобляться.

Варіант 1



Варіант 2



 Поміркуй, для чого можна використати готові паперові квіти.



Виготовляємо та використовуємо шаблони

 Спробуй намалювати шаблон кленового листочка.

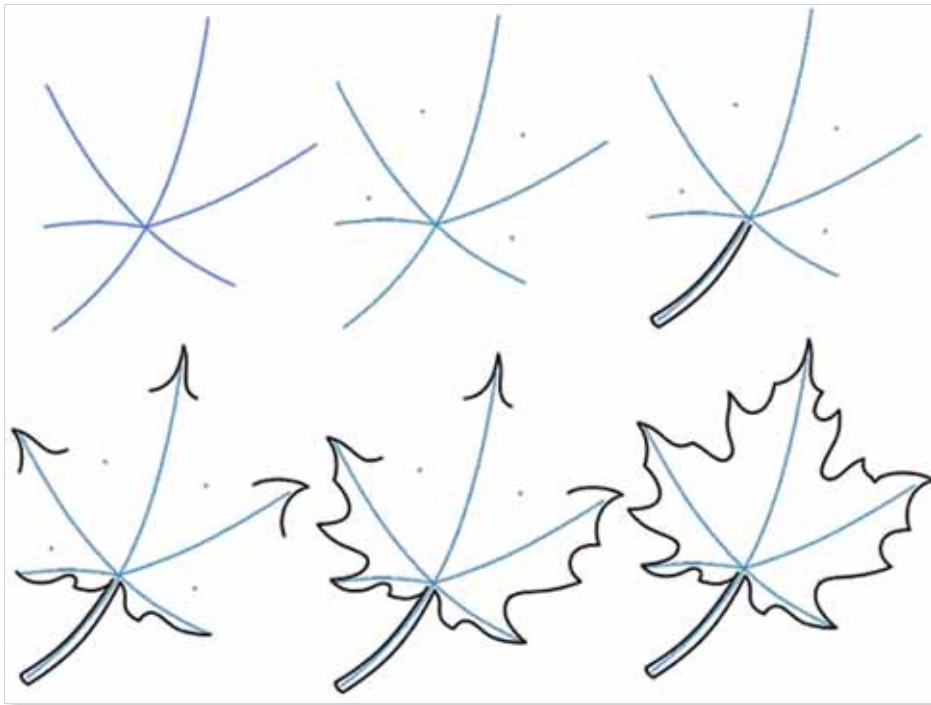

 Спробуй намалювати інші шаблони.

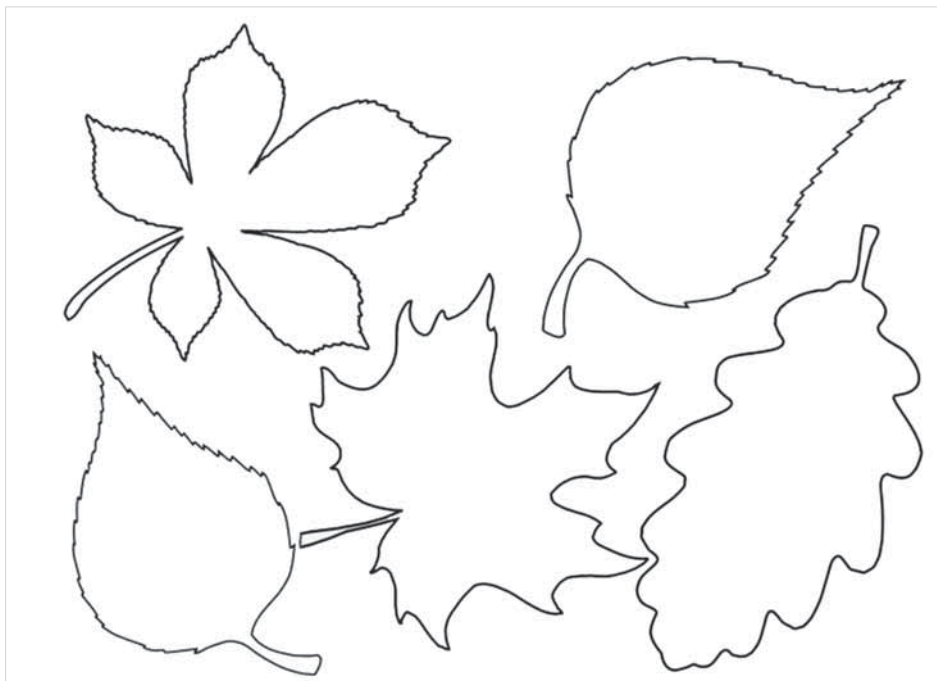



Візьми кольоровий папір та обведи шаблон.



Виріж листочки.

Ідеї для використання паперових листочків:



Розглянь поробки. Поміркуй і спробуй пояснити, як було зроблено кожну. Назви послідовність дій.



Поміркуй, які матеріали та інструменти необхідні для роботи.



Пригадай та розкажи правила безпечної роботи з цими інструментами та матеріалами.



ТВОРЧА МАЙСТЕРНЯ

Ой, а куди це ми потрапили?



Це творча майстерня. За цим робочим столом дуже зручно виготовляти різноманітні поробки.



Поглянь, як тут усе охайно та зручно розташовано.



Ми також можемо зручно облаштувати своє робоче місце.



Працюй за столом. Це твоє робоче місце. Для того щоб тобі зручно працювалося, прибери все зайве. Застели стіл плівкою чи спеціальним килимком. Визнач місце для зручного розташування матеріалів та інструментів.

Ручки, пензлики, олівці та інші креслярські інструменти зручно зберігати у стаканчиках, які можна виготовити самостійно. Наприклад:



СПРОБУЙ ЗРОБИТИ

-  Тобі знадобляться втулка з туалетного паперу і будь-який матеріал для оздоблення.



Тобі допоможе:

Як зав'язати бант

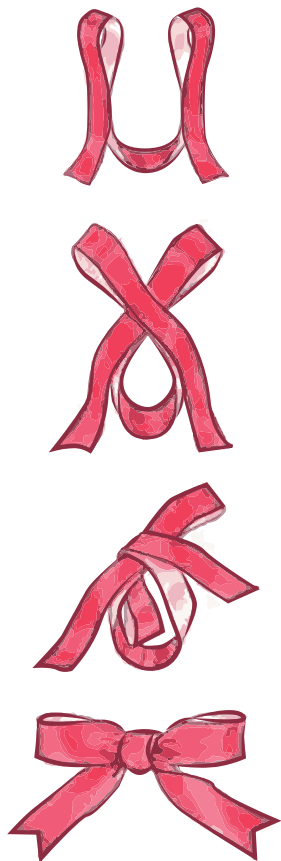

Як вирізати паперову квітку

Варіант 1

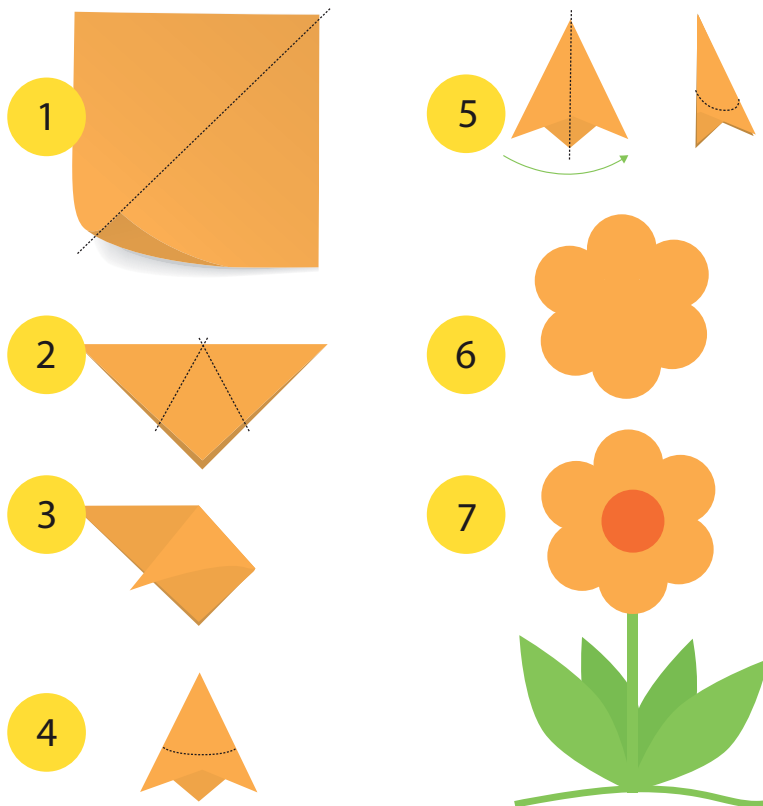

Варіант 2

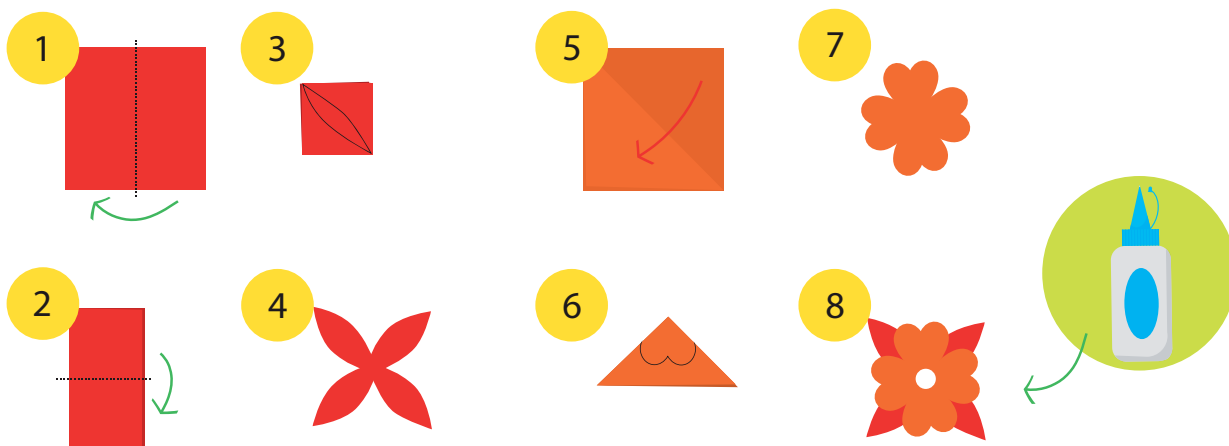

Поміркуй, як зробити так, щоб стаканчик з олівцями не падав і надійно стояв на столі.

 Спробуй зробити разом із друзями.

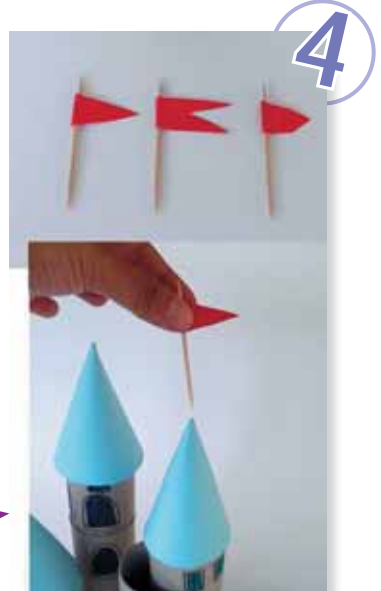
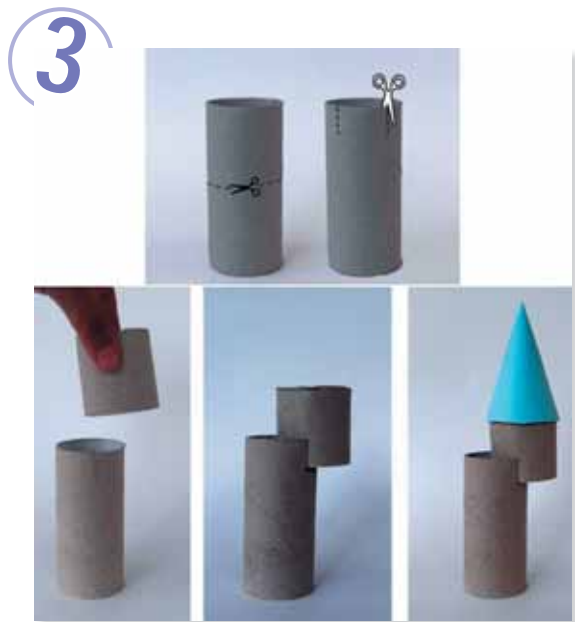
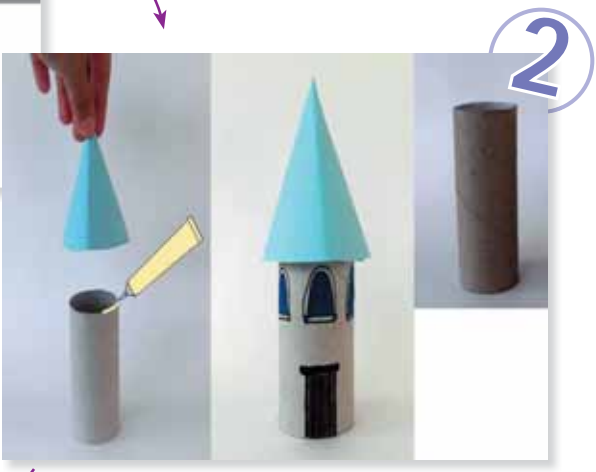
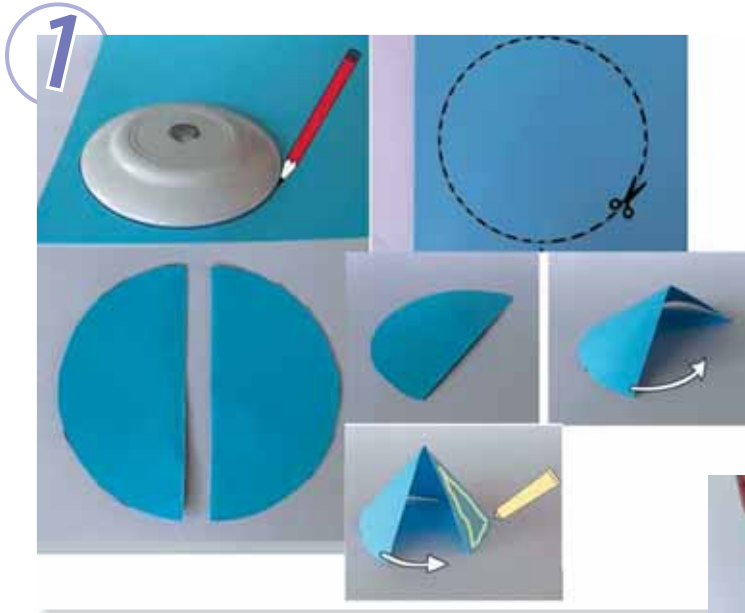

ТАЛАНОВИТА УКРАЇНА. Виставкова зала 1



У нас удома є
точнісінько такий
глиняний глечик!

1. Де можна побачити такі вироби?
2. Для чого використовують кожний із цих виробів?
3. З яких матеріалів зроблено вироби?
4. Придумай художню назву для кожного зразка на виставці.
5. Який виріб тобі подобається найбільше і чому?
6. Цими інструментами користувалися майстри для виготовлення деяких виробів. Як ти думаєш, яких?

СЕКРЕТИ МАЙСТРІВ

Виставкова зала 1

Що спільного в цих виробах?
Чим вони різняться?



А в нас є
дерев'яна
скринька з
різьбленням.

Приклади люстерко вздовж
пунктирної лінії. Що вийшло?



Як можна зробити цілу картинку?



Що робить майстер?
Які інструменти він використовує?



Визнач, на якій світлині відтворено, як створюють глиняні вироби, різьбу по дереву та витинанку. Поясни свою відповідь.

1



3



2



4



Вивчіть скоромовку.

- Горщику, горщику, хто тебе,
друже, зробив?
- Це гончар мене вчора
зліпив.



Глиняний посуд? Це ж було колись! А сьогодні його використовують?

Так, сьогодні ним теж користуються. Глиняний посуд подобається багатьом людям.



Створить із метеликів панно на стіну.



Панно — це настінний виріб, що прикрашає приміщення.



Підказка.

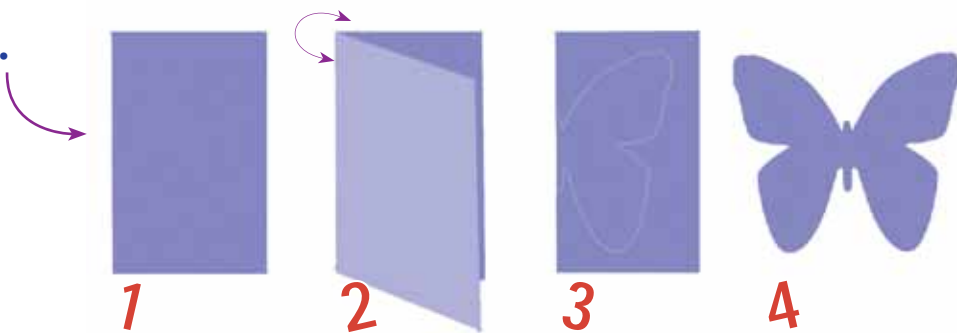

Тобі знадобляться:



Спробуй зробити іншого метелика з паперу за відеоінструкцією.
Що тобі знадобиться для цього?



ТАЛАНОВИТА УКРАЇНА. Виставкова зала 2



Трохи історії



Ткацтво — один із найдавніших і найважливіших елементів національної культури українського народу.

Деякі майстрині спочатку створюють схему вишивки.



Наприклад, таку:

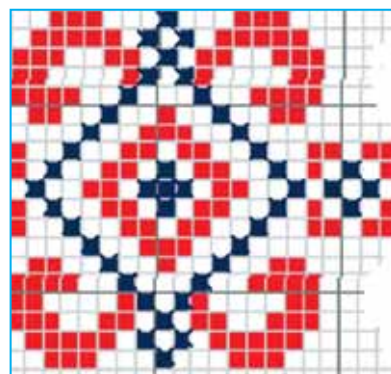

Візьми аркуш із зошита в клітинку та створи власну схему для вишивання. Які кольори ти обрав (обрала)? Чому?



Чи знаєш ти, що рушники можна не тільки вишивати, а й ткати одразу з візерунками?



Я досліджую



Розглянь малюнок ткацького міні-станка. Спробуй пояснити, як він працює.

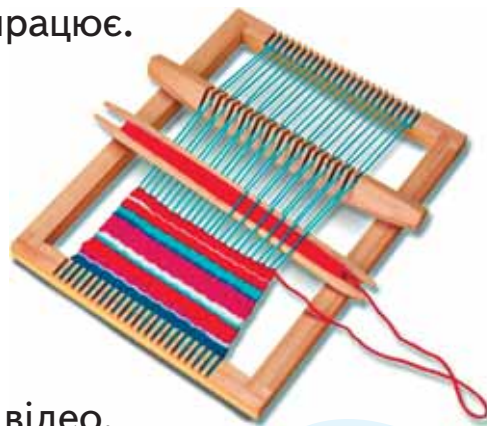

Переглянь відео. Дізнайся, як ткали тканину.



СЕКРЕТИ МАЙСТРІВ. Виставкова зала 2



Поясни, який процес зображено на кожній світлині.
Порівняй способи виготовлення рушників.

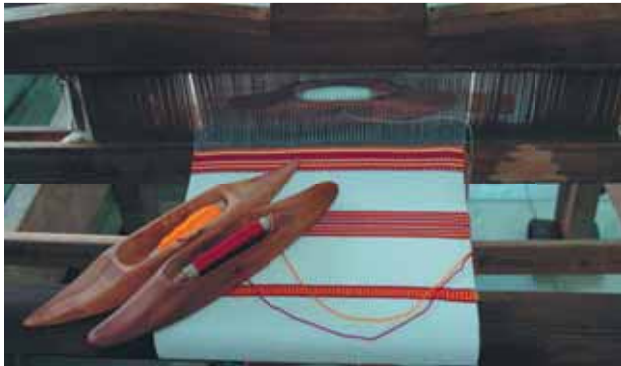

Чим відрізняються ці рушники? Поясни свої міркування.



Ідеї для виготовлення новорічних прикрас.

Тобі знадобляться:

- шаблон із цупкого паперу;
- кольорові нитки;
- голка;
- діркопробивач;
- молоток;
- гвіздок.



Тобі допоможе:

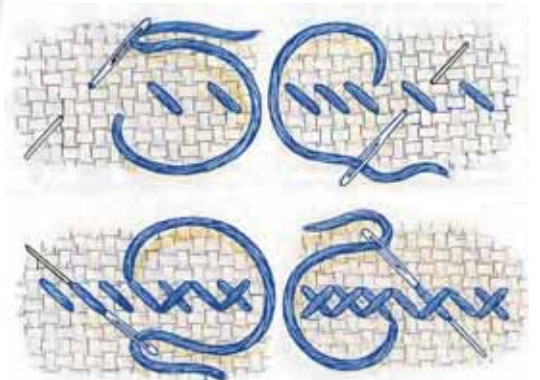

Порада: не забудь намалювати
схему візерунка.

План роботи:

1. Обрати поробку.
2. Виготовити шаблон поробки з картону.
3. Нанести олівцем малюнок для вишивання.
4. Пробити дірочки за допомогою гвіздка та молотка або діркопробивача.



Обережно! Не вдар по пальцях молотком!

5. Вишити візерунок.
6. Пробити дірку та прив'язати нитку (стрічку).

• УКРАЇНА ПИШАЄТЬСЯ •

Це на карті України позначено місто Кролевець.



Кролевецькі рушники

Якого кольору нитки використовують ткалі (ткачі) з міста Кролевець?

Спробуй намалювати свій рушник. Використовуй різні символи з поданих рушників.

У місті Кролевець майстри тчуть рушники, якими пишається вся Україна.



АПЛІКАЦІЯ

О, як зроблено цю поробку?



Які матеріали для неї використано?



Аплікація — це вирізані та наклеєні на основу деталі з кольорового паперу або інших матеріалів.



Хочете, щоб у цей осінній день до нас завітало яскраве сонечко? Разом зі своїми друзями ти можеш зробити це власними руками.

1

Поклади свою руку на аркуш кольорового паперу та обведи її.

2

Виріж малюнок своєї долоні по лінії.

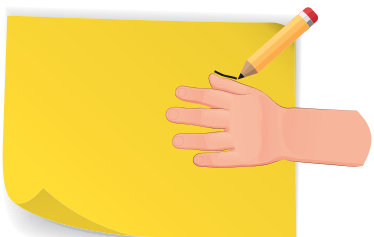

Який колір паперу ти обрав (обрала)? Поясни, чому?



Поміркуй, які аплікації можна ще зробити.



3

Візьміть паперову тарілку. Нижню частину «своїх долоньок» змастіть клеєм і прикладіть їх до паперового кола на однаковій відстані одна від одної.



УКРАЇНСЬКІ ПИСАНКИ



Які гарні! І всі різні. На кожній свій малюнок.

Бабуся розказувала, що кожний малюнок щось означає.



Давай пошукаємо в каталозі, які бувають малюнки на писанках.



Західне
Поділля

Харківщина

Запоріжжя

Київщина



Каталог — це упорядкований список, який надає відомості про зібрані у ньому об'єкти. Писанки — пофарбовані або розписані яйця.



Які писанки тобі подобаються найбільше? Чому?

Музей Івана Гончара
представляє:



Майстер-клас від
майстрині:



Херсонщина



Чернігівщина



Полтавщина



Закарпаття



СЕКРЕТИ МАЙСТРІВ. Писанкарство

 Для виготовлення писанки знадобляться писачок, фарби, яйце, віск (бажано бджолиний), свічка та посуд для розведення фарби.



 Розглянь малюнок. Склади за ним розповідь.

 Кава в зернах	 Буряк	 Морква	 Синя капуста
 Перемолоти	 Вичавити	 Вичавити	 Нарізати
 Варити яйця й каву в 250 мл води	 Залити на 3 години	 Зварити	 Долити води й занурити на 3 год
			

Розглянь символи, які використовують на писанках.

Символи, що сприяють багатому врожаю



символ зерна

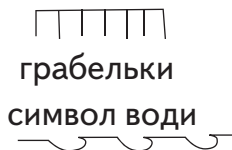

грабельки символ води



блискавка

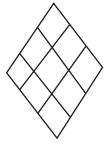

символ Землі



безконечник



баранячі ріжки

Символи здоров'я та довголіття

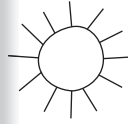

сонечко

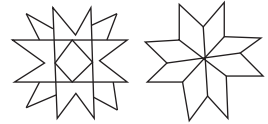
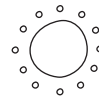

ружа

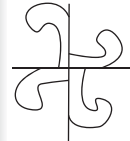

сварга



риба

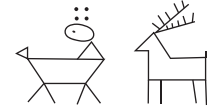

олень

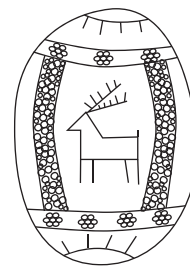
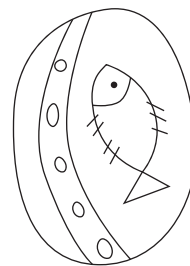
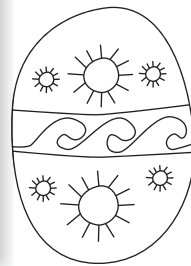
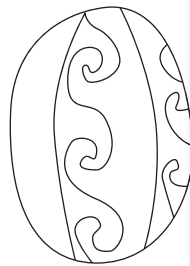
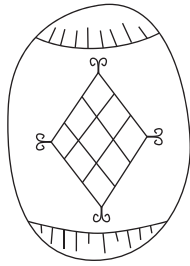
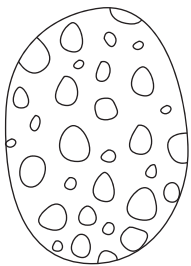

Створи ескіз писанки.

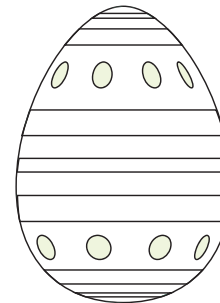
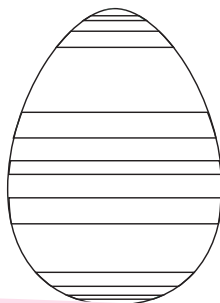
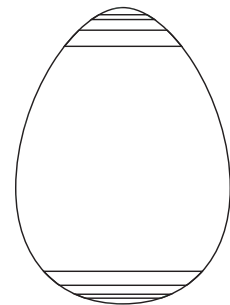
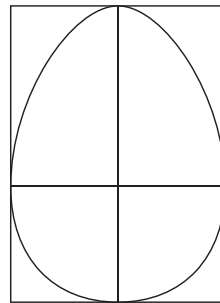
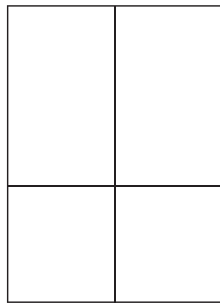

Ескіз — попередній малюнок виробу.



КІНОЗАЛ



Я так люблю дивитися різні навчальні фільми!



Я також. Це цікавий спосіб пізнати нове!



Обговоріть із друзями:

- Які програми ви любите дивитися?
- Поділіться останніми враженнями від переглянутого.



Переглянь відео:



Назви комах, яких було показано у цьому відео.

МИ – А К Т О Р И ТА А К Т О Р К И

Висип крупу на тацю і спробуй за допомогою малюнків розповісти свою історію.

Тобі знадобляться:



Як називається приміщення, куди прийшли діти?



Обговори разом із друзями правила поведінки під час перегляду фільмів.



Переглянь мультфільм та обговори з товаришами.



Які цікаві фільми ти переглянув (переглянула) останнім часом? Чому вони тобі сподобалися?



ЇСТИВНЕ, НЕЇСТИВНЕ

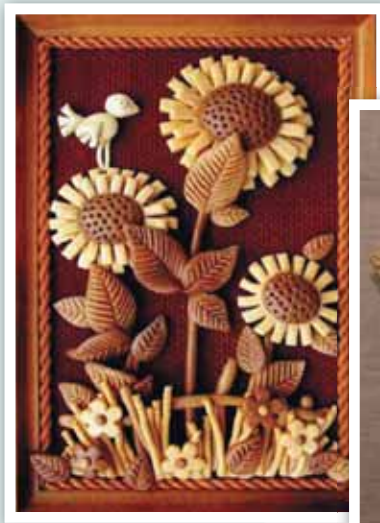

Спритне тісто

Замісила мама тісто,
а сама пішла у місто,
щоб купити до сніданку
нам улюблену сметанку.
Підростало швидко тісто,
аж у місці стало тісно.
Зістрибнувши на підлогу,
вмить гайнуло до порога.
Розтеклось повсюди тісто,
піріжків не буде, звісно.
Доки мама у дорозі,
ловим тісто на порозі.

Олександр Ковальчук



А чи правда, що всі ці вироби зроблено з тіста? Я думала, що тісто використовують тільки для випічки.

Так, усе це з тіста! Хочеш, ми навчимося робити поробки з тіста?



Нам знадобляться:

2–3 столові
ложки водо-
розчинного
клею

1 склянка
солі

0,5 склянки
води

1,5 склянки
борошна



фарби для
отримання
кольорового
тіста

Рецепт тіста для поробок:



КОРИСНІ ПОРАДИ

- Вода має бути холодною. Краще її доливати невеликими порціями.
- Якщо потрібно отримати кольорове тісто, то борошно слід поділити на порції. У кожен порцію треба додати воду з розведеною фарбою.



- ✿ Розглянь світлинку. Спробуй описати, як було зроблено ці поробки. Чим вони оздоблені?



Готову поробку з тіста довго висушують або запікають у печі.





Розглянь подані інструкції та приклади поробок. Вибери ту, що подобається. Спробуй її зробити.

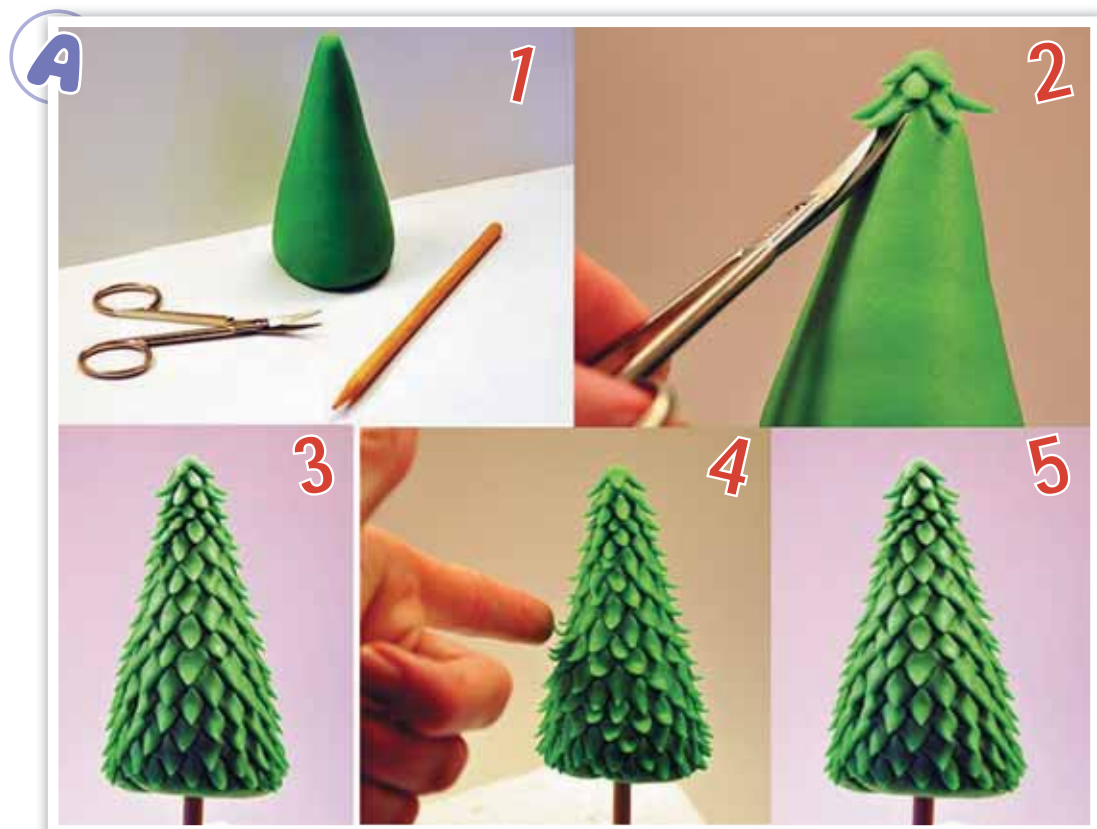



• Поміркуй, як можна використовувати готові поробки. •



Пластиліновий мультфільм

Переглянь мультфільм.
Який матеріал використано
для створення мультфільму?



Основні прийоми ліплення з пластиліну

Перед використанням пластилін треба розім'яти в руках до потрібної м'якості.

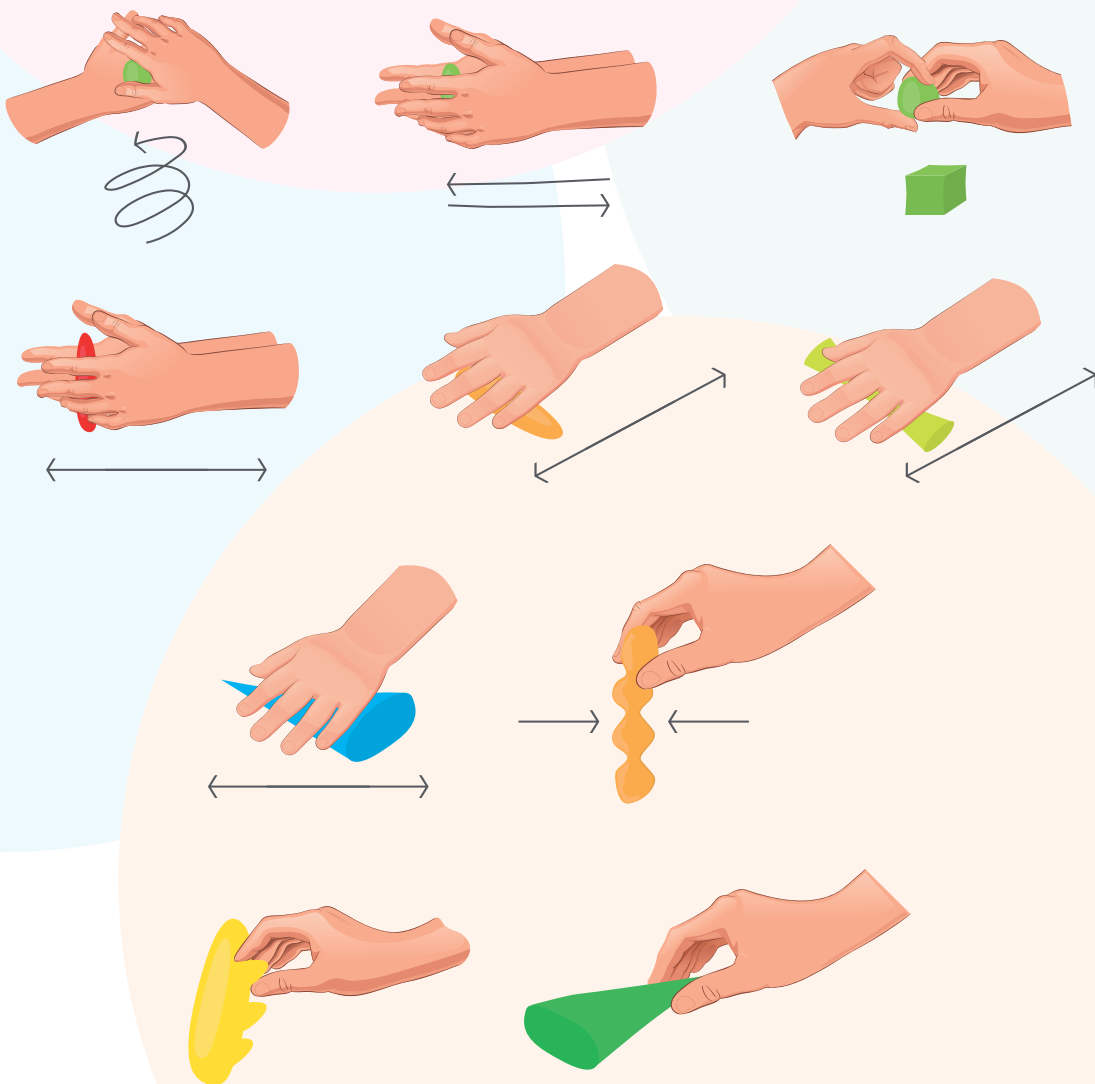

Обери та виготуй

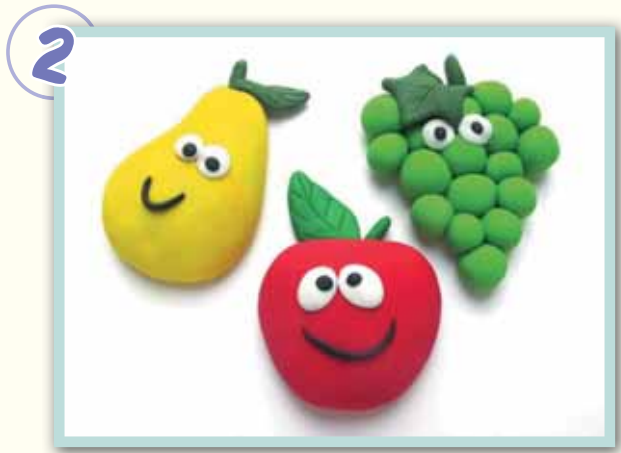

СПРОБУЙ ЗРОБИТИ ЗА ІНСТРУКЦІЄЮ

Тобі можуть знадобитися:

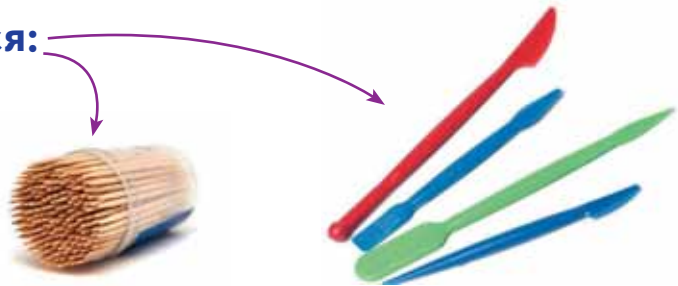

1

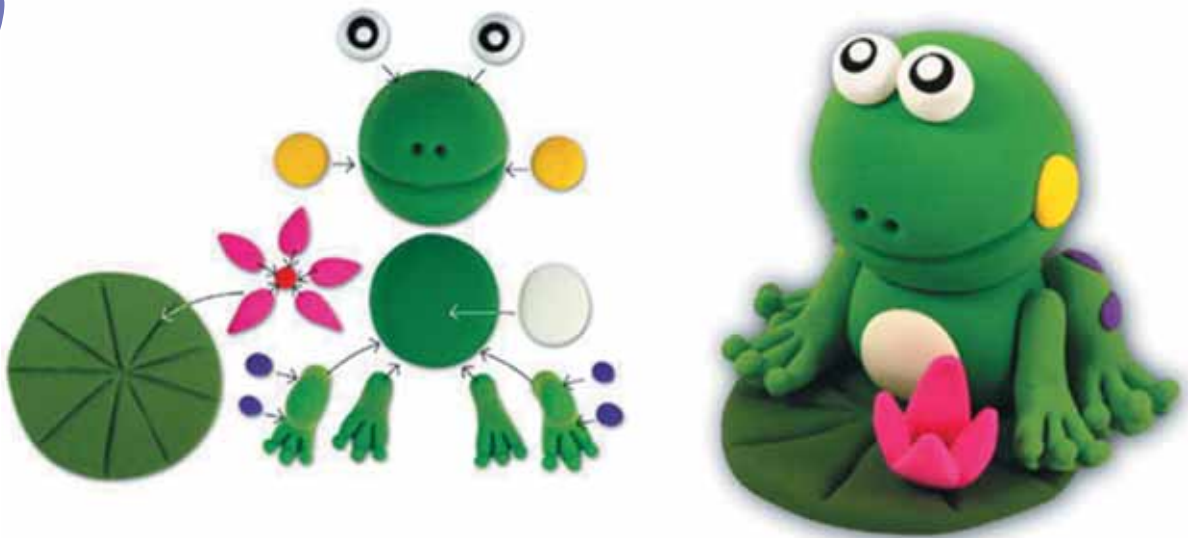

2



3



4

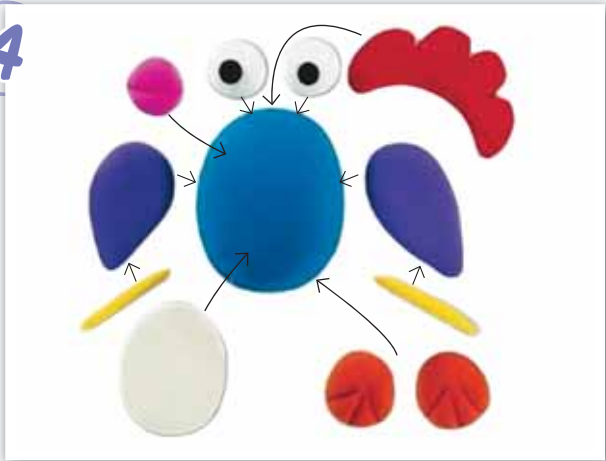

 Які прийоми роботи з пластиліном було використано?

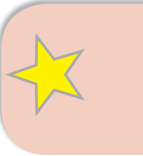

МЕНЕ ЗАПРОСИЛИ НА ДЕНЬ НАРОДЖЕННЯ (МІНІ-ПРОЕКТ)

СТАНЦІЯ 1. «СТАВИМО ЗАПИТАННЯ»



Ура! Нас запросили на
день народження.

Я склала список запитань,
які нам потрібно вирішити.



1. Вибрати подарунок.
2. Виготовити подарунок.
3. Зробити листівку.
4. Скласти вітання.
5. Запакувати подарунок.



Подарунок треба дарувати такий,
який буде потрібний імениннику
і зможе його порадувати.

Тобто потрібно відповісти на
запитання: Що іменинник любить?
Чим захоплюється?



Я знаю! Всі діти
люблять гратися.

А давай зробимо настільну
гру своїми руками!



СТАНЦІЯ 2. «ОБИРАЄМО ТА ВИГОТОВЛЯЄМО»

Варіант 1. Настільний аерохокей

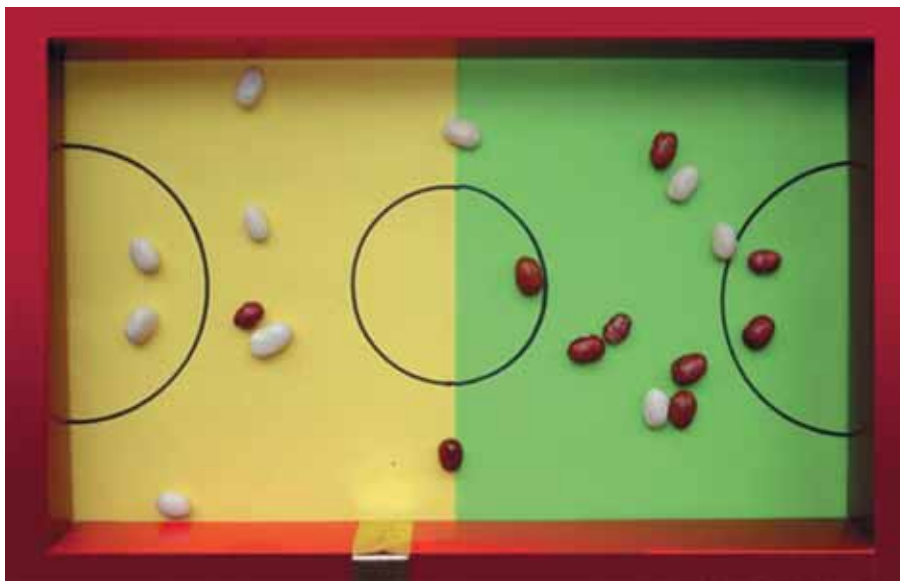

Правила гри:

На ігрове поле насипають квасолю двох кольорів і за допомогою коктейльних трубочок намагаються забити «гол» у ворота суперника. Переможцем гри є той, хто задув більше квасолин у ворота суперника.

Варіант 2. Боулінг



Варіант 3. Дзига

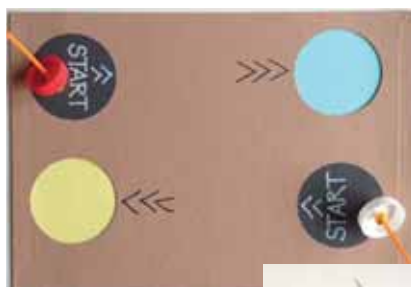

Складіть правила гри для цих варіантів.

СТАНЦІЯ 3. «ОБИРАЄМО ТА ВИГОТОВЛЯЄМО»

 Розгляньте варіанти виготовлення та оздоблення вітальних листівок. Намалюйте ескіз майбутньої листівки. Визначте необхідні матеріали та інструменти.



 Так можна зробити конверт для листівки.



 Складіть разом вітання.



Тепер нам потрібно вибрати один із варіантів. Визначити необхідні матеріали та інструменти.

Треба розподілити роботу. Хто буде робити гру, а хто — листівку...



Станція 4.
«ЗАВЕРШАЛЬНА»

Давай подивимося,
як це можна
зробити!



Тепер, коли наші подарунки готові,
потрібно їх гарно запакувати.



Спробуємо.

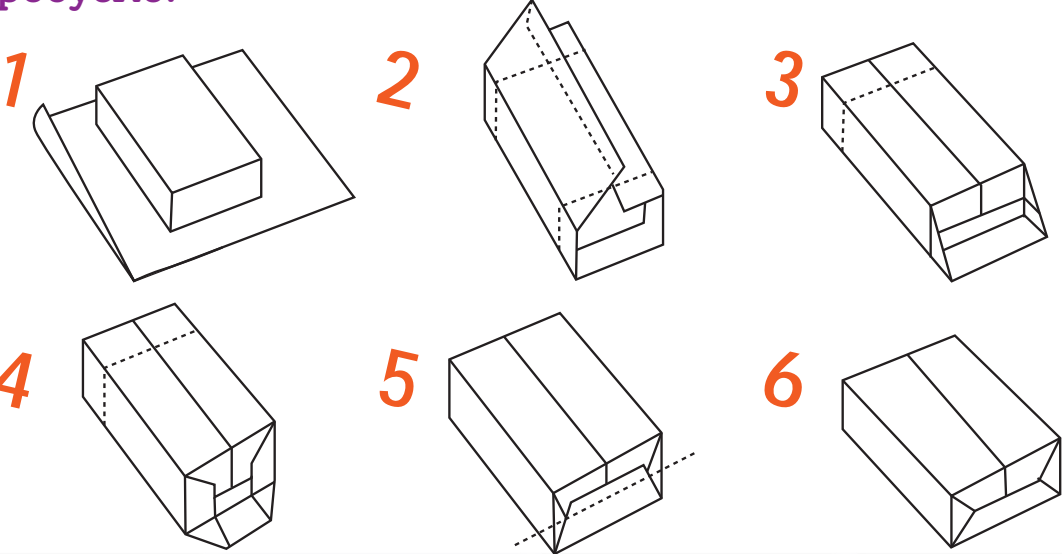

Navigation icons: a yellow star, a blue circular arrow, and a green question mark.

ІДЕЇ ДЛЯ РЕАЛІЗАЦІЇ

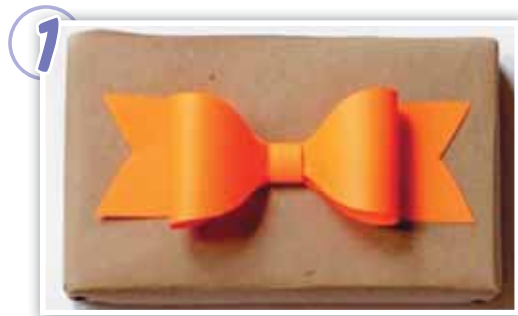

Які матеріали
можна використати для
пакування подарунків?

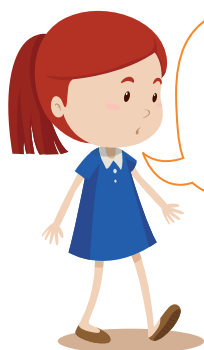

Як ти вважаєш,
до якого свята
підготували ці
подарунки?



Придумай,
чим іще можна
скористатися для
оздоблення.



 Назви, які матеріали для пакування та оздоблення подарунків можна використати. Які обрав (обрала) ти?

МИ – АКТОРИ ТА АКТОРКИ



У мене є пропозиція.
Давай розіграємо
виставу «День
народження».

Ми оберемо іменинника, який буде зустрічати
гостей. Розіграємо сценки вручення подарунків,
вітань та побажань імениннику.
Іменинник сервірує стіл із чаєм та солодощами.
Разом пограємо в ігри.

А що для цього
потрібно?



ЗАГАЛЬНІ ПРАВИЛА ВРУЧЕННЯ ПОДАРУНКА

1. Подарунок віддають тому, кому він призначений.
2. Не можна натякати на вартість подарунка.
3. Під час вручення подарунка слід бути щирим, ввічливим і тактовним.
4. Якщо ви хочете підкреслити своє шанобливе ставлення до іменинника, то подарунок вручайте двома руками.



ЗАГАЛЬНІ ПРАВИЛА ПІД ЧАС ОТРИМАННЯ ПОДАРУНКІВ

1. Необхідно обов'язково подякувати за подарунок.
Не слід розглядати подарунок як належне.
2. Приймати подарунок треба з виразом задоволення, навіть якщо вручається річ, яка у вас уже є і вона вам не потрібна.
3. Після отримання подарунка слід відкрити його у присутності дарувальника.



Поясни, як ти розумієш прислів'я:

«Головне не подарунок, головне увага»;

«Дарованому коню в зуби не заглядають»;

«Книга – найкращий подарунок»...

СЕРВІРУЄМО СТІЛ ДЛЯ ЧАЮВАННЯ



Спочатку потрібно визначити, скільки всього буде гостей і порахувати посуд.



А також підібрати серветки та навчитися їх гарно складати.



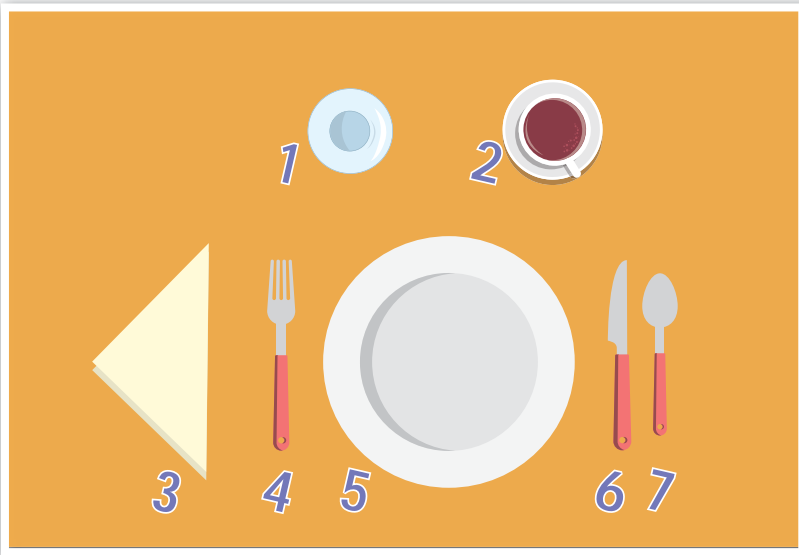

- 1 — склянка для води;
- 2 — чашка з блюдцем;
- 3 — серветка;
- 4 — виделка;
- 5 — столова тарілка;
- 6 — столовий ніж;
- 7 — десертна ложка.

Готуємо канапки



Готуємо чай



Правила поведінки за столом



Не тягніться
через увесь стіл
за їжею



Не бавтесь
їжею



Не забудьте
подякувати

Правильно
тримайте столові
прибори



Жуйте із
закритим
ротом

Знімайте
головні убори



Покладіть
серветку на
коліна



Не забудьте
помити руки

Не кладіть
ліктя на стіл



Сидіть
прямо



Так правильно тримати
виделку та ніж

ПОПЛИВЕ ЧИ НЕ ПОПЛИВЕ?

(ДОСЛІДНИЦЬКИЙ ПРОЕКТ)

КОНСТРУКЦІЯ 1

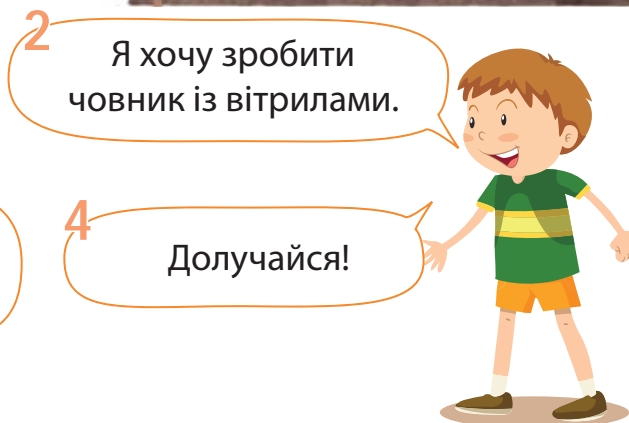
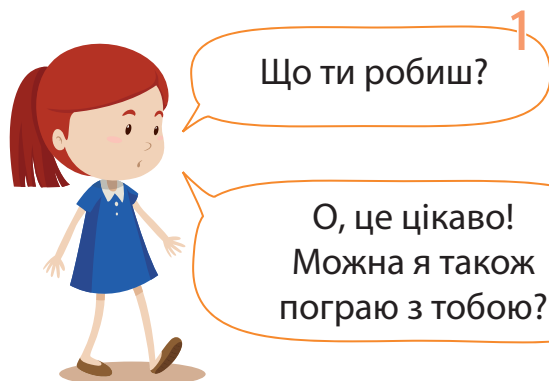

МІРКУЄМО

У нас є:



ОБГОВОРЮЄМО

Пригадаймо, який вигляд має човник із вітрилами.

Як ми зробимо вітрила?

Як прикріпимо їх до човника?



ЕКСПЕРИМЕНТУЄМО

Поставимо готовий човник у ємність із водою.

Що спостерігаємо?

Чи все вийшло?

Що потрібно зробити, аби виправити помилки в конструкції? (підказка на с. 78)



Спробуй зробити вдома та проекспериментувати — попливе чи не попливе такий корабель.

А якщо зробити пліт із вітрилами?



Цікаво!



Міркуємо

Що таке пліт?

Як скріпити матеріали для плоту?



Один із варіантів:

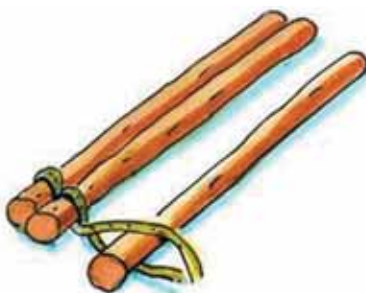

Вивчаємо різні конструкції

Чим вони відрізняються?

Як скріплені?

Як зроблено вітрило?

Якої форми можуть

бути вітрила?



ФАНТАЗУЄМО

Придумайте власну конструкцію плоту.



Діємо

Виготуйте пліт та проведіть експеримент: перевірте, чи він плаває.

Обговорюємо

Чому пліт тримається на воді? Як можна примусити його рухатися? Придумайте для цього найбільше способів. Перевірте їх.

Граємось

Налийте в миску води, опустіть два пліти. Гравці дмухають у соломинки на вітрила. Виграє той, чий пліт швидше припливе до іншого берега.



 Спробуй зробити разом із друзями.

- Назви матеріали, які використано.



СТВОРЮЄМО ВЛАСНИЙ МУЗЕЙ (МІНІ-ПРОЕКТ)

Коли я відвідувала музей, мені сподобалися його куточки, які відтворюють природні об'єкти. Наприклад, такі.



Це ж цікаво створювати такі об'ємні поробки, які демонструють природні куточки або будь-яку іншу картинку навколишнього світу. Спробуємо створити і ми такі.





Ми повинні скласти запитання, які потрібно вирішити.

Визначити обов'язки кожного.
Дібрати необхідні матеріали.

Як заготовляти природні матеріали

Варіант 1. Під пресом.



Укладаючи листочки в книги, пам'ятайте, що їх для початку варто перекласти аркушами паперу з обох боків, а потім щодня їх міняти, щоб видалити ввібрану вологу.

Варіант 2. Гаряча сушка.

Якщо вам потрібно засушити осінні листя або зберегти первісний колір волошок, підійде сушка праскою. Розкладіть матеріал між аркушів паперу і пропрасуйте доти, доки волога не випарується.



Варіант 3. Сушка букетів для об'ємних поробок.



ІДЕЇ ДЛЯ РЕАЛІЗАЦІЇ ЗАДУМУ



Цих комах
можна підвісити
на ниточках.





**Вам можуть
знадобитися:**



КНИГУ ТРЕБА БЕРЕГТИ!

(МІНІ-ПРОЕКТ)

СТАНЦІЯ 1.
«ЯК СТВОРЮЮТЬ КНИЖКИ?»



АВТОР



РЕДАКТОР



КОРЕКТОР



**ВИРОБНИЦТВО
ПАПЕРУ**

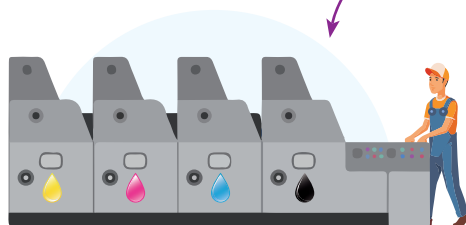

ДРУК АРКУШІВ



**ВИГОТОВЛЕННЯ
КНИГИ**



**ДОСТАВКА
КНИГ**



**НАДРУКОВАНІ
КНИГИ**

Що потрібно для виготовлення книги? Хто створює книги? Де їх виготовляють? Що буде з підручниками, коли ви закінчите перший клас? Чому книжку потрібно берегти?

СТАНЦІЯ 2. «ВІВЧАЄМО ПРОБЛЕМУ»

- Перевірте стан підручників.
- Відкладіть ті, які потрібно «полікувати».
- Визначте, що саме потрібно відремонтувати. Які матеріали та інструменти вам знадобляться?

Якщо випадають сторінки.



Якщо відірвалася обкладинка.



ОБГОВОРЮЄМО

Чому порвалися підручники? Як потрібно поводитися з книгами?

СТАНЦІЯ 3. «Діємо»

- Лікуємо книгу.
- Робимо подарунок майбутньому першокласникові.

Обираємо ідею:



Виготовляємо закладку-куток:

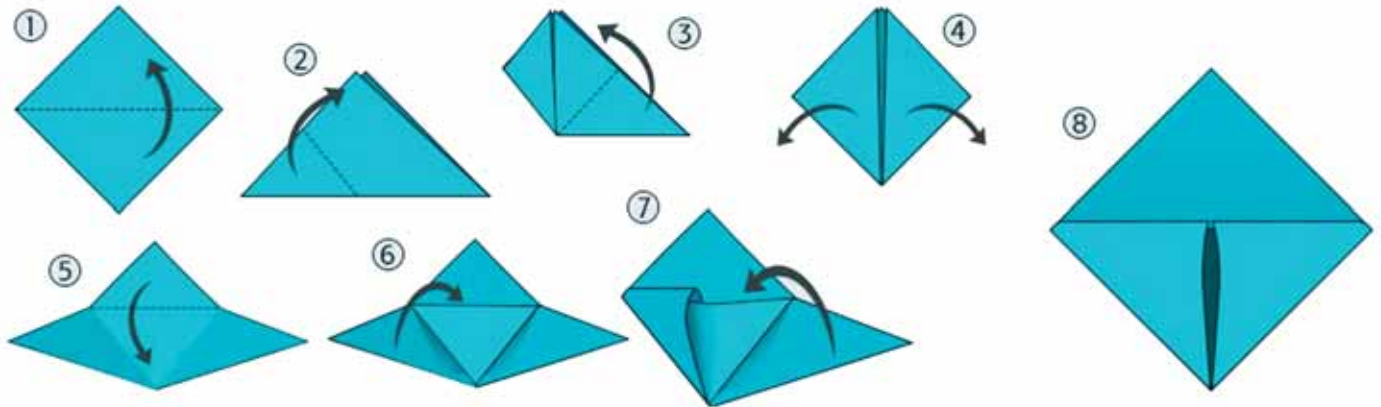

Оздоблюємо:



А яке оздоблення придумаєш ти?



Готуємося до свята ОСТАННЬОГО ДЗВОНІКА

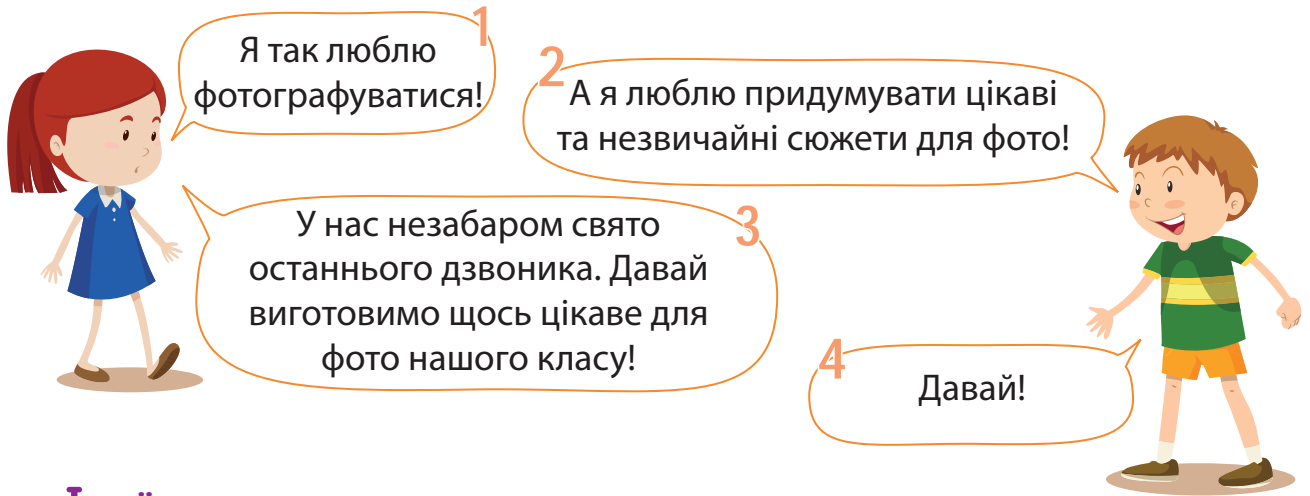

ІДЕЇ





А ще можна виготовити прикраси та написи для класної кімнати.

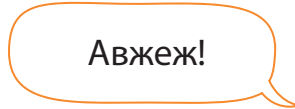

Авжеж!

ІДЕЇ ТА ІНСТРУКЦІЇ

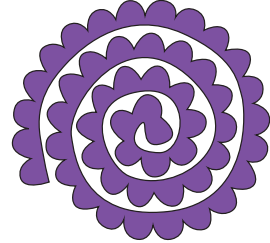
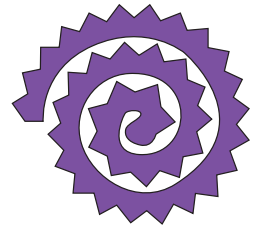
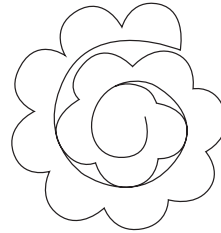
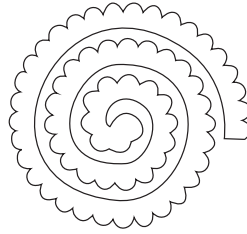
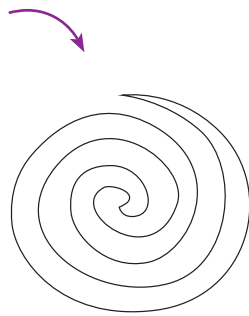

Можна також виготовити паперові квіти, використовуючи такі спіралі:



Цікавого всім свята!

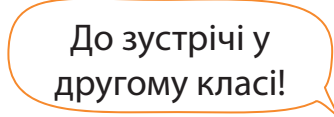

До зустрічі у другому класі!



ПОКАЖЧИК ТЕРМІНІВ

А

Аплікація 38

В

Витинанка 32

Вишивка 35

Г

Глиняний виріб 32

Е

Ескіз 43

З

Заготовка природних матеріалів 69

І

Інструмент 4, 12

К

Каталог 41

Клей 7, 13

Клейка стрічка 13

Конструкція 65, 66

Л

Лінійка 13, 14

М

Матеріал 4

Мультфільм 45, 50

Н

Ножиці 5

О

Оздоблення 27, 47, 59

П

Панно 33

Папір 5, 8, 9

Писанка 40, 43

Пластилін 50

Правила вручення подарунка 61

Правила поведінки за столом 64

Р

Різьба 32

Різьблення 31

Робоче місце 26

Т

Тісто 46, 47

Ткацтво 34

Ф

Фільм 45

Ш

Шаблон 6, 24, 36, 37



Підказка

Якщо корабель перевертається, то потрібно додати вагу на вказані місця, щоб урівноважити.

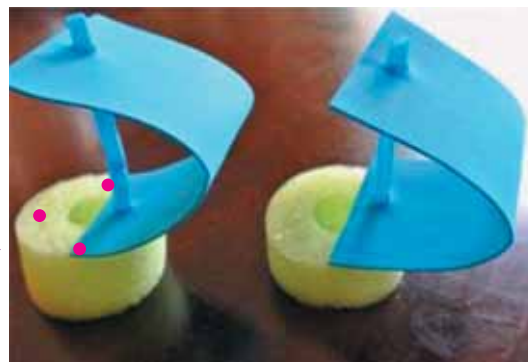

До с. 65.

ЗМІСТ

Як працювати з підручником	3
Ознайомлюємося з матеріалами та інструментами	4
Досліджуємо властивості паперу	8
Які бувають інструменти?	12
У магазині канцелярських товарів.....	13
Королівство ліній	14
Мандрівка в місто трикутників.....	18
З чого це зроблено? Для чого можна використати?	20
Виготовляємо та використовуємо шаблони.....	24
Творча майстерня	26
Талановита Україна. Виставкова зала 1.....	30
Секрети майстрів. Виставкова зала 1.....	31
Талановита Україна. Виставкова зала 2.....	34
Секрети майстрів. Виставкова зала 2.....	36
Аплікація.....	38
Українські писанки	40
Секрети майстрів. Писанкарство	42
Кінозал	44
Їстівне, неїстівне	46
Пластиліновий мультфільм	50
Мене запросили на день народження (міні-проект)	54
Попливе чи не попливе? (дослідницький проект).....	65
Створюємо власний музей (міні-проект).....	68
Книгу треба берегти! (міні-проект)	72
Готуємося до свята останнього дзвоника	76
Покажчик термінів. Підказка	78



Навчальне видання

КОРШУНОВА ОЛЬГА ВІКТОРІВНА, ГУЩИНА НАТАЛІЯ ІВАНІВНА

Я досліджую світ

Підручник інтегрованого курсу для 1 класу
закладів загальної середньої освіти
(у 2-х частинах)

Частина 2

Рекомендовано Міністерством освіти і науки України

ВИДАНО ЗА ДЕРЖАВНІ КОШТИ. ПРОДАЖ ЗАБОРОНЕНО

Редактор *Т. П. Єресько*
Технічний редактор *Л. І. Аленіна*
Комп'ютерна верстка *К. П. Мирончик*
Коректор *О. В. Сєвєрцева*

Формат 84×108¹/₁₆. Ум. друк. арк. 8,400+0,420 форзац.
Обл.-вид. арк. 7,98+0,71 форзац. Наклад 14 690 пр.
Зам. №

ТОВ «ВИДАВНИЧИЙ ДІМ «ОСВІТА»

Свідоцтво «Про внесення суб'єкта видавничої справи
до державного реєстру видавців, виготовлювачів і розповсюджувачів видавничої продукції»
Серія ДК № 6109 від 27.03.2018 р.

Адреса видавництва: 04053, м. Київ, вул. Обсерваторна, 25
www.osvita-dim.com.ua

Віддруковано у ПРАТ
«Харківська книжкова фабрика «Глобус»»
61052, м. Харків, вул. Різдяна, 11.
Свідоцтво ДК № 3985 від 22.02.2011 р.
www.globus-book.com