



ТЕТЯНА ГІЛЬБЕРГ
СВІТЛАНА ТАРНАВСЬКА
НІНА ПАВИЧ



Я досліджую СВІТ 1 клас

Зошит

ЧАСТИНА 2



НОВА УКРАЇНЬСЬКА ШКОЛА

УДК 57.081.1 (075.2)
Г47

Тетяна ГІЛЬБЕРГ, Світлана ТАРНАВСЬКА, Ніна ПАВИЧ

Зошит «Я досліджую світ»

Частина 2

Навчальний посібник для 1 класу закладів загальної середньої освіти
4-те видання

*Схвалено для використання у закладах загальної середньої освіти
комісією з педагогіки та методики початкового навчання
Науково-методичної ради з питань освіти Міністерства освіти і науки України
(Лист ІМЗО від 20.07.2018 № 22.1/12-Г-552)*



Київ «Генеза» 2021

Усі тексти в посібнику призначено для читання дорослими.

УМОВНІ ПОЗНАЧЕННЯ:



— попрацюйте в парах



— досліджуй, експериментуй



— попрацюйте у групах



— практичне заняття



— для тих, хто вміє читати
й писати



— фізкультхвилинка

Гільберг Т.

Г47 «Я досліджую світ» : зошит: навч. посіб. для 1-го кл. закл. заг. серед. освіти : у 4-х ч.; Ч. 2 / Тетяна Гільберг, Світлана Тарнавська, Ніна Павич. — 4-те вид. — Київ : Генеза, 2021. — 64 с. : іл.

ISBN 978-966-11-0115-8

ISBN 978-966-11-0303-9 (Ч. 2)

Цей зошит є невід'ємною частиною навчально-методичного комплексу з курсу «Я досліджую світ». Посібник, зміст якого розроблено відповідно до нового Державного стандарту освіти та підручника «Я досліджую світ, 1 клас» (авт. Т. Гільберг, С. Тарнавська, О. Гнатюк, Н. Павич), допоможе оптимально організувати навчальний процес. Різноманітні та цікаві завдання, що містяться в зошиті, зроблять уроки з курсу «Я досліджую світ» різноманітними та насиченими.

УДК 57.081.1 (075.2)

© Гільберг Тетяна, Тарнавська Світлана, Павич Ніна, видавництво «Генеза», 2018
© Видавництво «Генеза», оригінал-макет, 2018
© Гільберг Тетяна, Тарнавська Світлана, Павич Ніна, видавництво «Генеза», 2021

ISBN 978-966-11-0115-8

ISBN 978-966-11-0303-9 (Ч. 2)

МОЯ ШКОЛА

БЕЗПЕЧНА ДОРОГА ДО ШКОЛИ

1. Проведи олівцем на малюнках різні шляхи до школи. Скільки їх? Розфарбуй малюнок з найбезпечнішим шляхом.

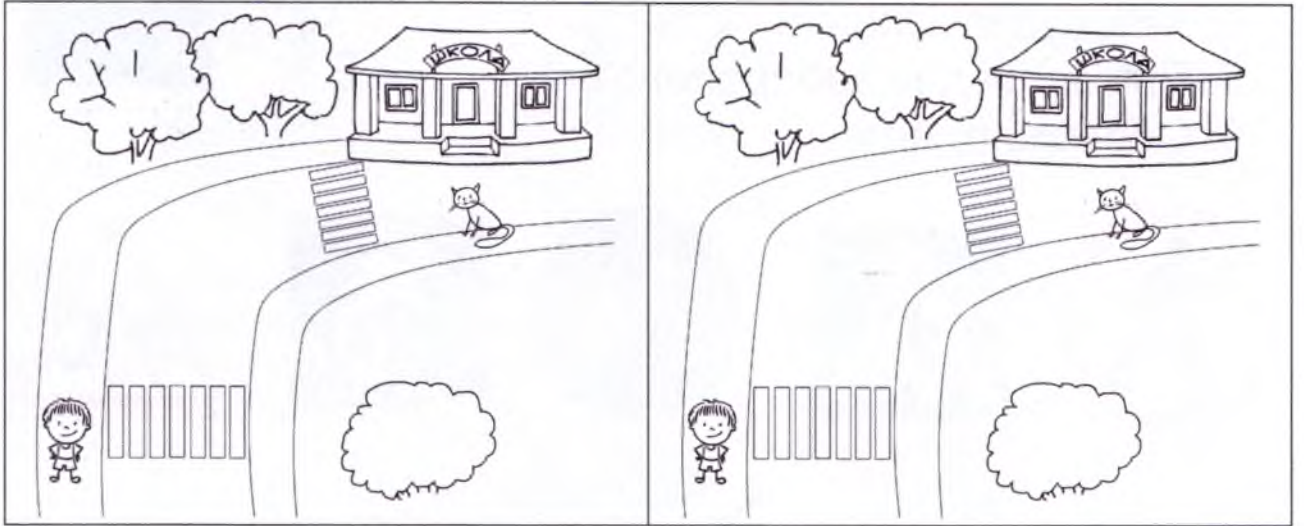

2. Обведи знаки, які трапляються на твоєму шляху від дому до школи.



3. Розглянь дорожні знаки. Пронумеруй знаки відповідно до переліку.

1. Пішохідний перехід
2. Велосипедна доріжка
3. Підземний пішохідний перехід
4. Автобусна зупинка
5. Прохід людей заборонено
6. Обережно: діти



4. Розглянь малюнки та з'єднай їх парами за допомогою стрілочок.

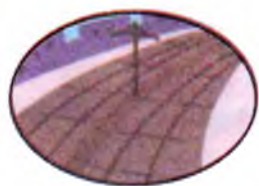

5. Розфарбуй «віконечка» світлофора у відповідні кольори.

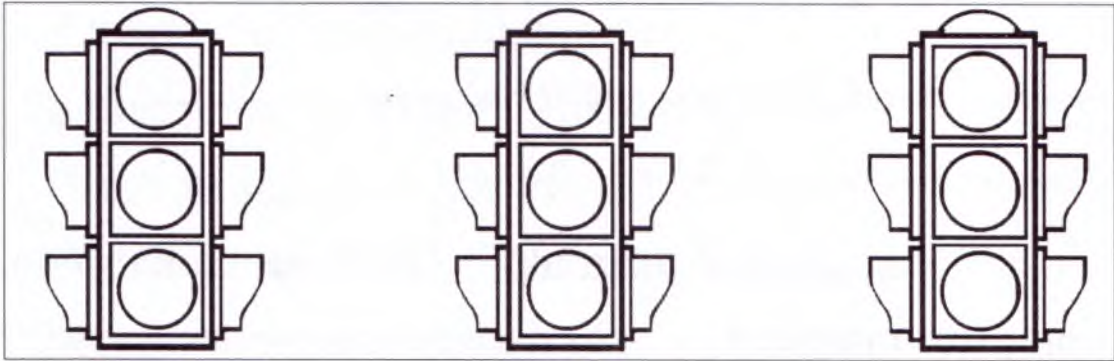

Стій!

Приготуйся!

Рушай!

6. Розглянь зображення знаків. Поясни, що це за знаки. Яка форма в кожного? За зразком познач геометричну фігуру, у яку вписано дорожній знак.



Перевірте одне в одного правильність виконання завдання.

ЗНАЙОМИМОСЯ ЗІ ШКІЛЬНИМ ПРИМІЩЕННЯМ

1. Дізнайся, скільки років твоїй школі? Надрукуй.

2. Запиши у клітинках.

Скільки поверхів має школа? Скільки класних кімнат на першому поверсі? На якому поверсі твій клас? Скільки в ньому вікон?

3. Яким шкільним кабінетам відповідають ці предмети? Поєднай стрілочками.



Обведи приміщення, які є у твоїй школі.

4. Познач ✓ правильні твердження.

- У школі ти отримаєш знання.
- Бібліотекар роздає пігулки.
- Якщо ти йдеш пішки, ти — пішохід.
- У школі є їдальня, бібліотека, перукарня.
- На уроки можна приходити із запізненням.

5. Познач на малюнку різними кольорами шлях:

- від класу до спортивної зали;
- від класу до туалету;
- від класу до їдальні;
- від роздягальні до класу.

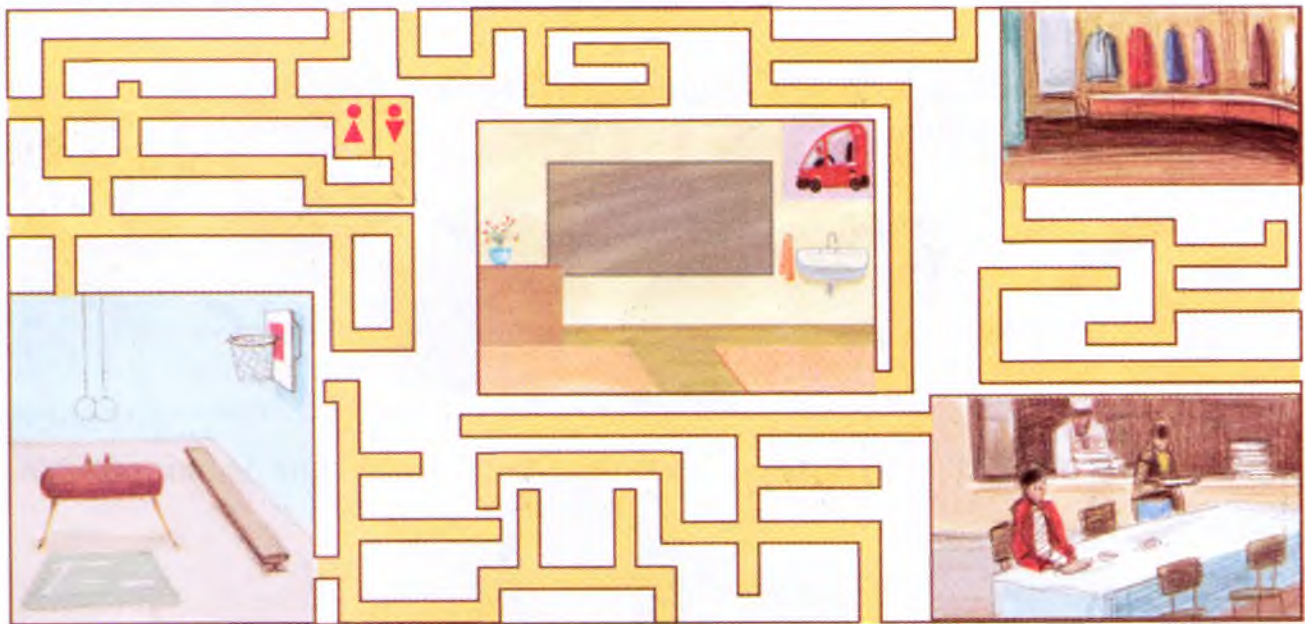

6. Розфарбуй малюнок у колір, який відповідає твоєму настрою в кінці уроку.

Жовтим кольором — я старався/старалася, і в мене все вийшло.

Зеленим — я старався/старалася, але були помилки.

Червоним — у мене не вийшло, але я буду старатися.



ПРОГУЛЯНКА ШКІЛЬНИМ ПОДВІР'ЯМ

1. Познач фото об'єктів, яких не може бути на шкільному подвір'ї.

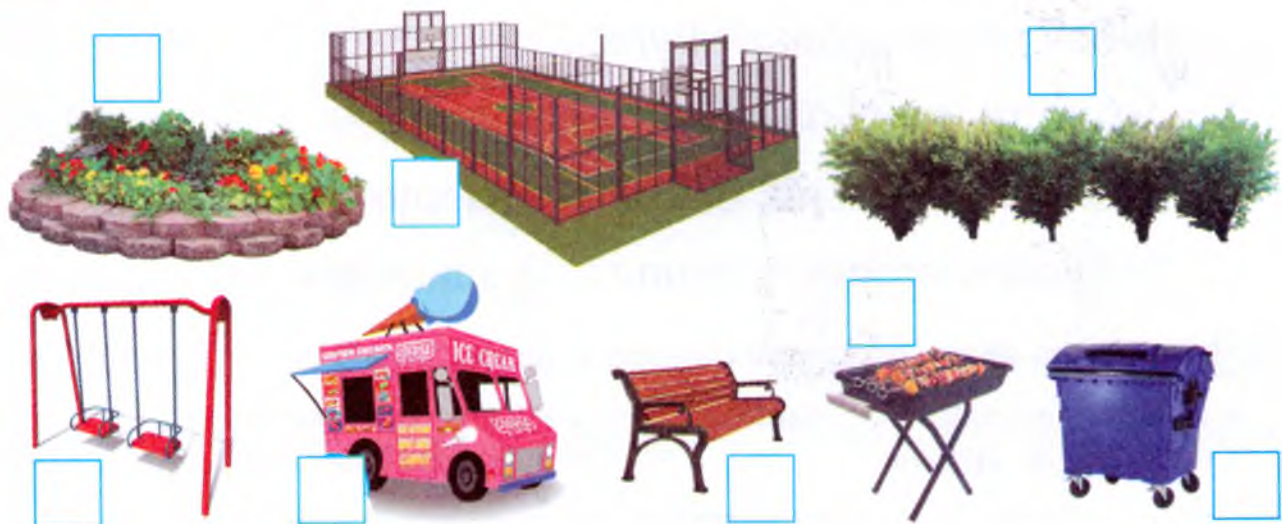

2. Ці об'єкти можна побачити на шкільному подвір'ї. Розділи їх лінією на дві групи. Поясни свій вибір.



3. Познач буквою **P** рукотворні об'єкти. Обери букву для інших об'єктів. Запиши.



4. Обведи природні об'єкти зеленим кольором, рукотворні — червоним. Намалюй штучний та природний об'єкт.



5. Обведи знаки, які, на твою думку, мають бути на шкільному подвір'ї. Яка в них форма? Розкажи, що вони означають.



6. Познач ✓ сигнал світлофора, який ти обереш у кінці уроку: зелений — мені все було зрозуміло і цікаво, жовтий — я зрозумів/зрозуміла майже все, червоний — мені було багато що незрозуміло.



НАШ КЛАС

1. Дізнайся, що полюбляють робити діти у школі.

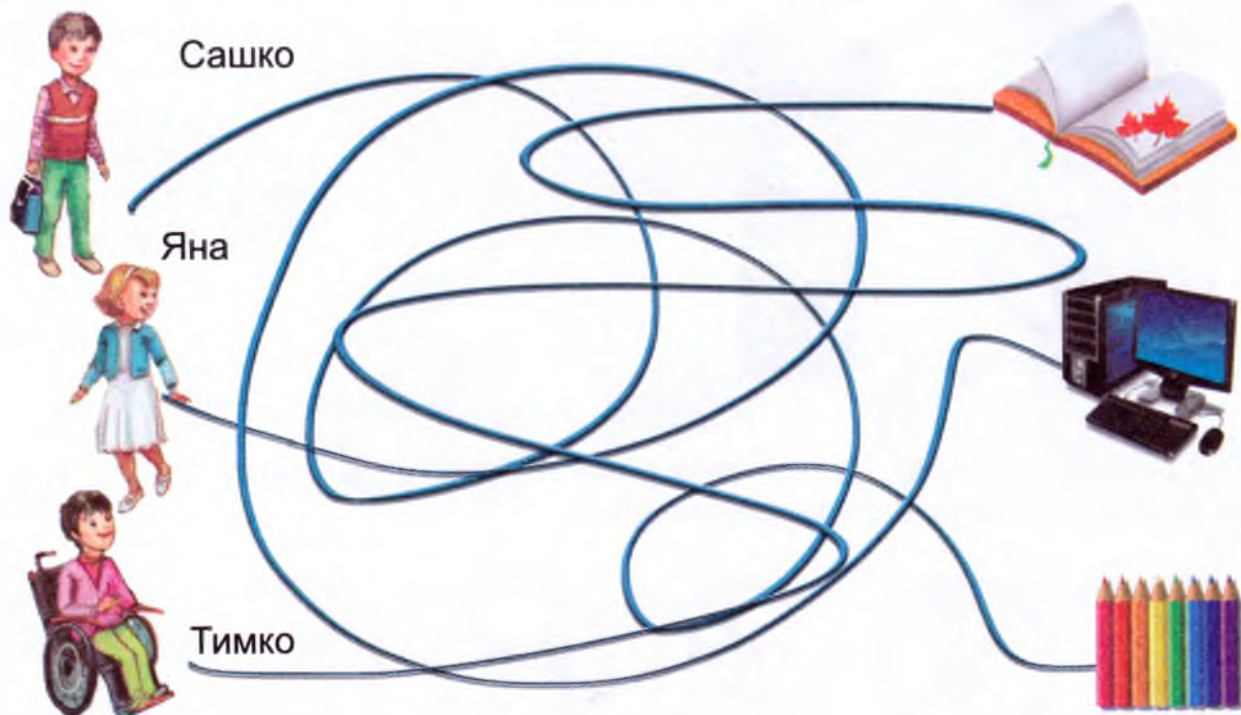

2. Знайди кожному об'єкту своє місце в певному осередку класу. З'єднай лініями.



-  3. Як поводитьися на уроці Лисиця? Чи уважна вона? Підкресли у вірші слова, які це підтверджують.

Сидить за партою Лисиця,
та їй спокійно не сидиться:
то у люстерко заглядає,
до Вовка в зошит зазирає.
Чи схилить голову, мов спить,
чи озирнеться — де Ведмідь?

Мов дзиґа, вся вона скрутилась,
нічого в школі не навчилась.
Ви приклад не беріть із Лиски —
до неуспішності — геть близько!

Світлана Гарбуз

А як поводишся ти? Чи подобається твоя поведінка іншим? Чи можеш ти бути зразком для інших?

4. Розглянь малюнки й назви правила для учнів. Познач ті, яких ти дотримувешся.



- Приходь до школи вчасно.



- Будь уважний на уроках.



- Хочеш відповісти чи про щось запитати — підними руку.

5. Як ти вчиниш, коли схочеш відповісти на запитання вчителя? Обведи відповідний малюнок.



6. Обведи зображення дітей, які поведуться правильно, зеленим кольором, а неправильно — червоним.



7. З'ясуй, хто де. Упиши перші букви імен кожної дитини. Допоможи їм відшукати валізи. З'єднай лініями.

Відомо, що Данилко стоїть між Богданком та Сонею. Богданко крайній ліворуч, а Настя крайня праворуч.

У хлопців рюкзаки не одноколірні. У Соні рюкзак не червоний. Богданків рюкзак без клітинок.



8. Виготов панно «Наш клас» за зразком або власним задумом.

Тобі знадобляться: папір різних кольорів, зразок листочка (додаток с. 58), простий олівець, клей, ножиці.

Виконуй послідовно:



1



2



3



4. Розмісти на аркуші паперу вирізані з паперу долоньки та листочки.



9. Обведи смайлик, який відповідає твоєму настрою в кінці уроку.



КІМНАТНІ РОСЛИНИ

1. Розглянь зображення кімнатних рослин. Розкажи, як за ними доглядати. Познач ✓ ті з них, що ростуть у класному живому куточку. Чому ці рослини називають кімнатними? З якою метою їх вирощують? Чи виживуть ці рослини на відкритому повітрі взимку у твоїй місцевості?

ка́ктус



ге́рань



орхіде́я



ало́е



2. Чи є рослина, за якою ти доглядаєш? Намалюй її.

3. «Посади» кожну квітку у відповідний горщик.

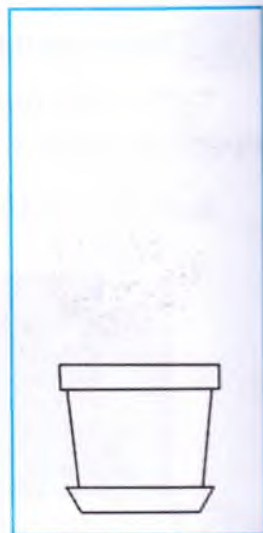

4. Порівняй рослини. Яка найвища? Найнижча? Якою міркою скористалися?

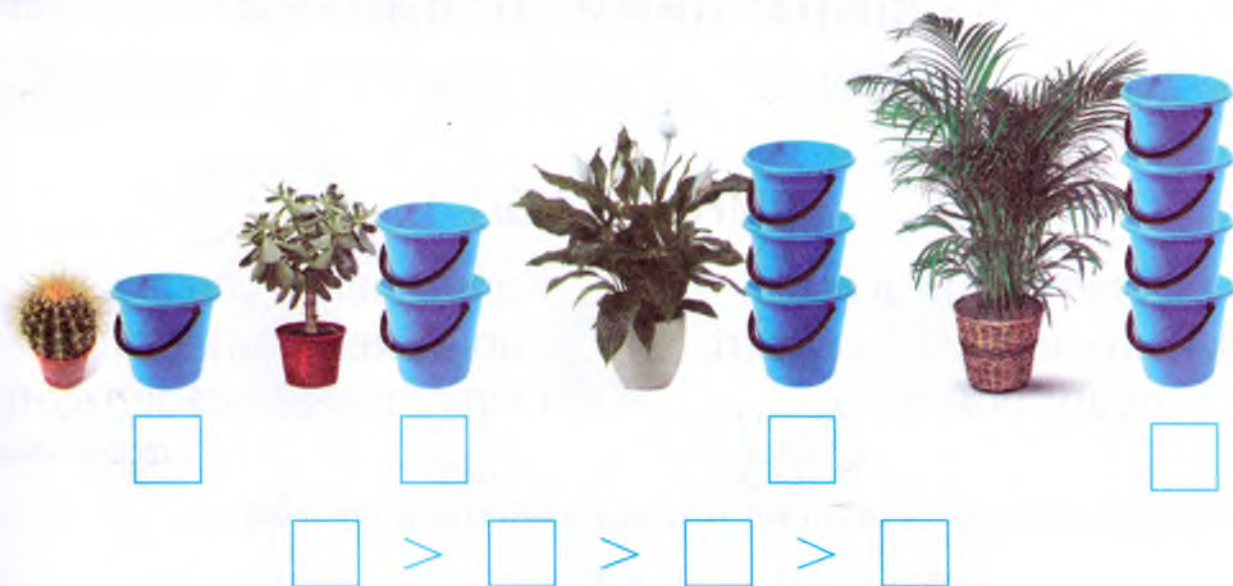

5. Упізнай рослину за її частинами. Поєднай їх.



6. Розфарбуй малюнок у колір, який відповідає твоєму настрою в кінці уроку.

Жовтим кольором — я старався/старалася, і в мене все вийшло.

Зеленим — я старався/старалася, але були помилки.

Червоним — у мене не вийшло, але я буду старатися.



ЯК ДОГЛЯДАТИ ЗА КІМНАТНИМИ РОСЛИНАМИ

-  1. Прочитай вірш. Підкресли слова, що відповідають на запитання *що роблю?* *що роблять?*

КІМНАТНІ КВІТИ

Я люблю кімнатні квіти,
Як ніхто не любить в світі,
Я їх пещу, поливаю,

Колискові їм співаю.
І вони мене вітають —
Пелюстками розцвітають.

Ігор Січовик

Спробуй прочитати цей вірш від імені всіх учнів класу. Починай так:

Любимо ми кімнатні квіти...

2. Розфарбуй фіалку та кактус. Розкажи, як за ними доглядати.



-  3. З'єднай лініями малюнки та відповідні речення. Поясни.



Рослину
не поливали.



Рослина росла
без світла.



Здорова
рослина.

7. Виконай оздоблення горщика для кімнатних квітів за зразком або власним задумом.

Тобі знадобляться: горщик для кімнатних квітів (горщик може бути пустим або з висадженими в нього квітами), кольоровий картон, простий олівець, фломастери, ножиці, клей, шаблони.

Виконуйте послідовно.

1. Підготуй горщик до роботи. Для цього витри його вологою ганчіркою та просуши.

2. З додатку виріж шаблони квітки, м'ячика, метелика.

3. Розмісти шаблони на картон (колір обери за бажанням). Обведи їх простим олівцем.

4. Виріж шаблони. З картону зеленого кольору виріж травичку.

5. Нанеси клей на зворотну сторону вирізаних деталей оздоблення та приклей їх на горщик.

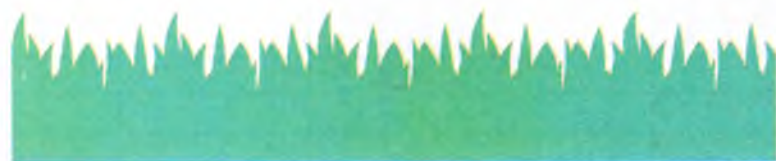

Залиши горщик для висихання клею. В оздоблений горщик можеш посадити кімнатні квіти.

8. Розфарбуй малюнок у колір, який відповідає твоєму настрою в кінці уроку.

Жовтим кольором — я старався/старалася, і в мене все вийшло.

Зеленим — я старався/старалася, але були помилки.

Червоним — у мене не вийшло, але я буду старатися.



УЧИМОСЯ ВЗАЄМОДІЯТИ

1. Як ти гадаєш, про що розмовляють діти на малюнках? Познач ✓ той, на якому діти спілкуються правильно. Яке спілкування ти вважаєш правильним? Чому?



2. Послухай правила спілкування в класі. Допиши своє правило.

- Не перебивай співрозмовника, слухай уважно.
- Уживай слова «будь ласка», «дякую».
- Не вживай слова, які можуть образити.

3. Склади розповідь за малюнками. Познач ✓ малюнок, на якому зображено друзів. Чому ти так вирішив/вирішила?



 4. Познач правильні твердження.

У театрі, магазині не обов'язково дотримуватися правил поведінки.

Доброзичлива усмішка — шлях до серця ввічливої людини.

У грі не обов'язково дотримуватися правил.

 5. Послухай вірш Оксани Сенатович «Ми розбили склянку з чаєм». Чи вдалося школярам порозумітися? Чи сподобалася тобі кінцівка вірша? Підкресли у вірші слова ввічливості.

— Ти розбив!

— Ні, ти розбила!

— Ти штовхнув!

— А ти впустила!

— Ти тухтій.

— А ти незграба!

— Баобаб!

— Ти баобаба!

Вже школярка,
наче хмарка, —

Очі повні сліз. Школярка
Дмухає на пальчик свій.

— Обпекла?

— А ти радій!

Та школярик посмутнів:

— Я... ти вибач, не хотів,
Я штовхнув.

— А я впустила.

— Я розбив.

— Це я розбила.

6. Розфарбуй малюнки за власним бажанням. Розкажи, чи впізнав/впізнала ти героїв мультфільму. Чи була їхня дружба справжньою?



 **7.** З'єднай лініями початок і кінець кожного прислів'я. Поясни, коли так говорять.

- | | | | |
|---------------------|---|---|--------------------------|
| Один за одного стій | • | • | а ворог провчить. |
| Друг навчить, | • | • | — як дерево без коріння. |
| Людина без друзів | • | • | — і виграєш бій. |

 **8.** Виготов веселих «п'ятиніжок» з відбитків долоньок за зразком або власним задумом.

Тобі знадобляться: кольоровий папір, простий олівець, аркуш картону, ножиці та клей

Виконуй послідовно:

1. Домовтеся про колір паперу (хто з якого паперу буде виготовляти «п'ятиніжку»).



2. .
3. Вирізані долоньки наклейте на аркуш картону.
4. Поміркуй, чому саме так назвали аплікацію.



Складіть розповідь про дружбу веселих «п'ятиніжок».



9. Познач ✓ сигнал світлофора, який ти обереш у кінці уроку: зелений — мені все було зрозуміло і цікаво, жовтий — я зрозумів/зрозуміла майже все, червоний — мені було багато що незрозуміло.

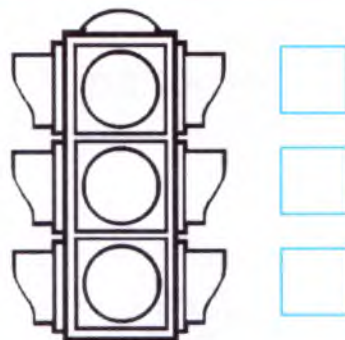

ПЕРЕВІР СЕБЕ

1. Допоможи дітям дістатися до школи найкоротшим шляхом.

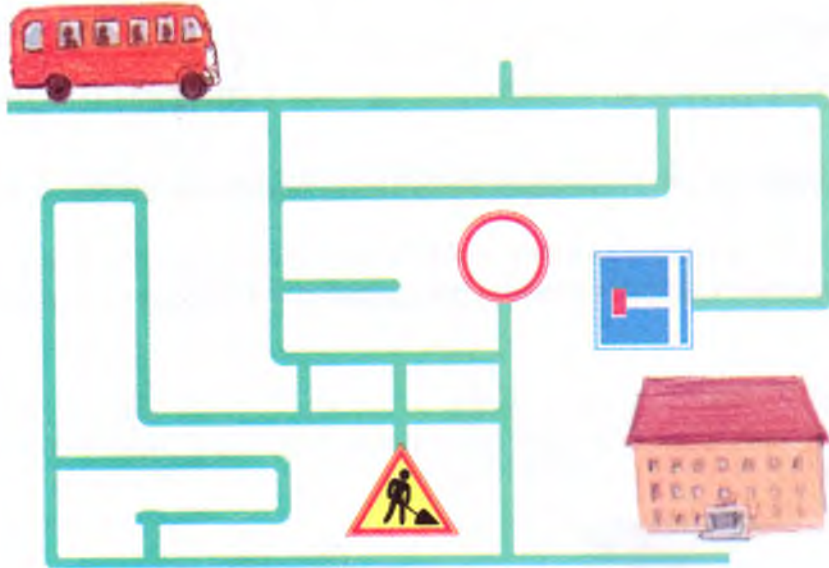

2. Розглянь зображення дорожніх знаків. Поясни, що це за знаки. Яка форма кожного? Знайди їм пару серед геометричних фігур. З'єднай лініями. Назви фігури.

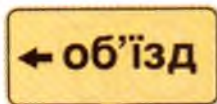

3. Познач малюнок, на якому діти дотримуються правил дорожнього руху. Розкажіть одне одному за малюнками, що треба знати, щоб безпечно перейти дорогу.



4. Розфарбуй лише дорожні знаки, які позначають зупинки громадського транспорту.

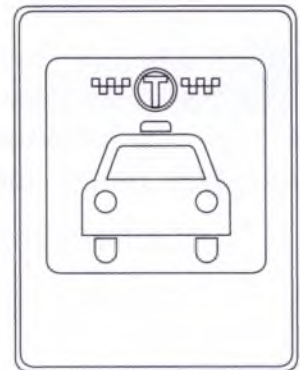
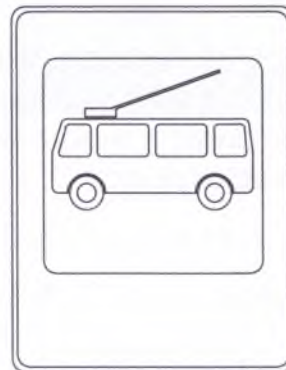
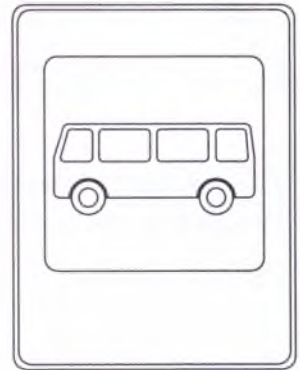
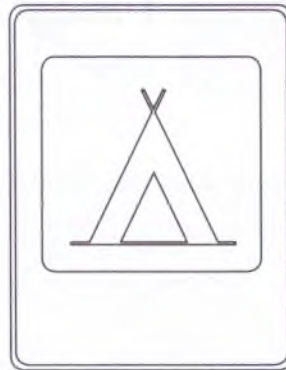
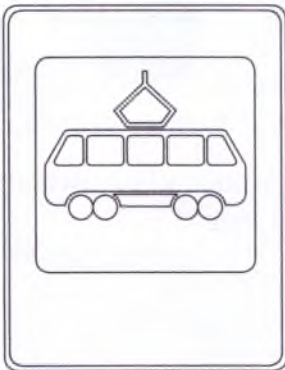

5. Поділи об'єкти на дві групи: природні та рукотворні. Обведи кожну групу олівцями різного кольору. Поясни свої дії.



6. Закресли «зайвий» малюнок. Чому ти так думаєш? Наведи власні приклади рукотворних об'єктів.



7. Обери геометричні фігури. Придумай і намалюй в них знаки «Не сміти!», «Бережи воду!». Розмісти свої знаки у школі та на шкільному подвір'ї.



8. Познач ✓ сигнал світлофора, який ти обереш у кінці уроку: зелений — мені все було зрозуміло і цікаво, жовтий — я зрозумів/зрозуміла майже все, червоний — мені було багато що незрозуміло.

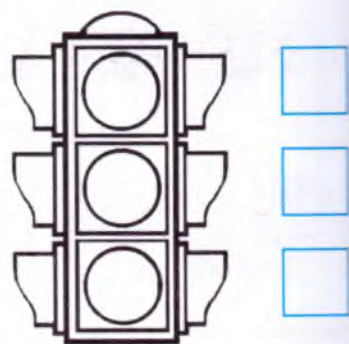

Я І НАВКОЛИШНІЙ СВІТ

ЯК Я ДОСЛІДЖУЮ НАВКОЛИШНІЙ СВІТ

ДЛЯ ЧОГО ПРОВОДИТИ СПОСТЕРЕЖЕННЯ

1. Яку цибулину посаджено раніше? Пронумеруй. Поясни свій вибір.

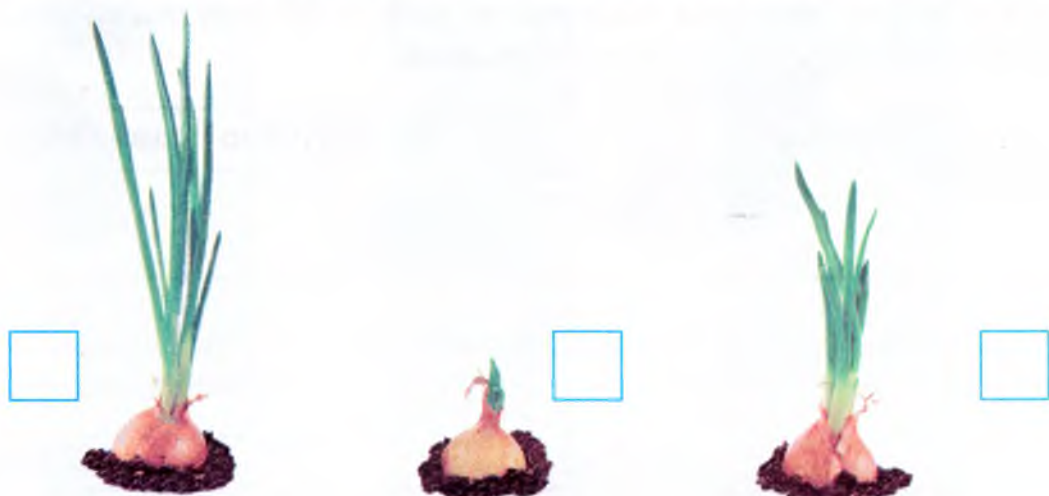

2. Постав зрізані гілочки бузку у воду. Спостерігай, як розпускаються листочки. Записуй дати та замальовуй зміни, які відбуваються.



1. Поставили гілки
2. З'явилися листочки



3. Бруньки розкрилися
4. Гілка розпустилася повністю



 3. Підкресли якості, якими повинен володіти дослідник. Надрукуй свої.

Акуратний
Уважний
Веселий

Спостережливий
Відповідальний
Лінивий

 4. За допомогою дорослих надрукуй ті риси характеру юного дослідника, якими ти вже володієш і які ще потрібно розвивати.

Володієш	Потрібно розвивати

5. Порівняй, чи однаково пришили ґудзики на різних фабриках. «Приший» решту ґудзиків так, щоб у кожному рядку були однакові візерунки.



 6. Підготуйте та презентуйте міні-розповідь «Для чого людям навички читання, письма, малювання під час проведення спостережень і дослідів».

7. Розфарбуй малюнок у колір, який відповідає твоєму настрою в кінці уроку.

Жовтим кольором — я старався/старалася, і в мене все вийшло.

Зеленим — я старався/старалася, але були помилки.

Червоним — у мене не вийшло, але я буду старатися.



ДЛЯ ЧОГО МИ ПРОВОДИМО ДОСЛІДИ

1. Познач ✓ ті предмети, які тобі знадобляться для збору інформації.

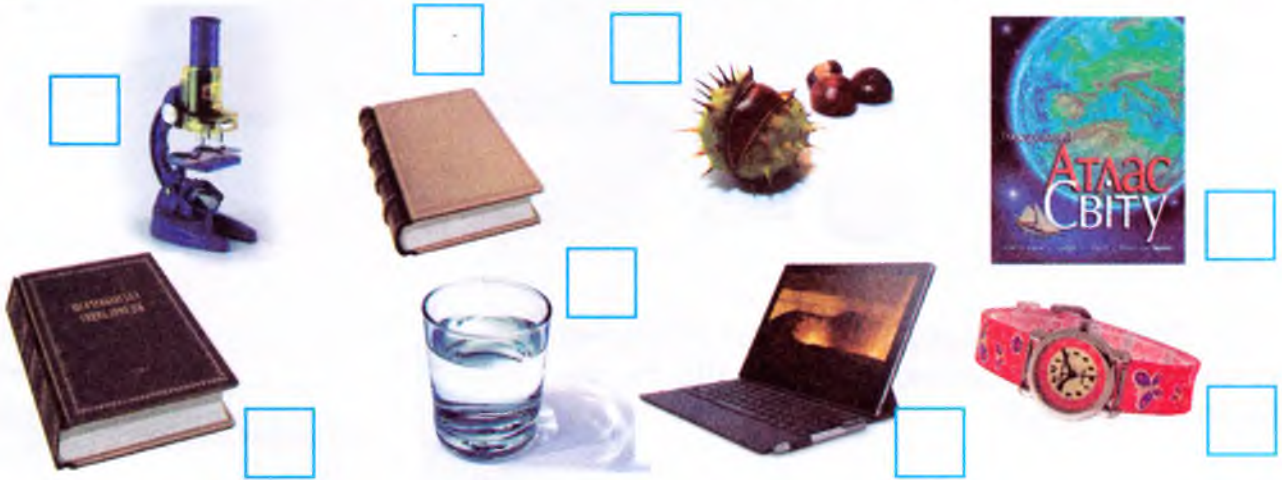

2. Чи однакові відчуття у дівчинки і хлопчика на кожному з малюнків? Упиши, яка вода в кожній ємності.



Воду з обох ємностей влили в більший посуд.



Яка вода в третій банці: тепла чи холодна? Який орган чуття допоміг дітям визначити, яка вода холодна, а яка — гаряча? Чи дотримувалися правил безпеки діти, досліджуючи воду?



3. Виконай дослід «Навчи яйце плавати». Зроби і запиши висновок.

Тобі знадобляться:



1. Обережно поклади сире яйце у склянку із чистою водопровідною водою. Що ти побачив/побачила?



2. Вийми яйце зі склянки й розчини у воді кілька ложок солі.



3. Опусти яйце у склянку із солоною водою — воно залишиться плавати на поверхні води.

Висновок. У солоній воді _____.

Солонна вода щільніша за прісну. Що більше солі у воді, то складніше в ній потонути.

У славнозвісному Мертвому морі вода така солонна, що людина без будь-яких зусиль може лежати на її поверхні, не боячись потонути.

Поміркуй, де легше плавати — у річці чи в морі? Поясни свою думку.



4. Розкажи за малюнками, яких правил безпеки потрібно дотримуватися, проводячи дослідження.







5. Продовж речення.

Людина втручається у процес, коли проводить _____.

Без _____ не відбувається жоден дослід.

Для довідки: експеримент, дослід.

6. Проведи дослід з магнітом і цими предметами. Результати запиши в таблицю.

Предмет	Чи притягується? (Так/Ні)
	
	
	
	
	

7. Виготов квітку «Латаття» з паперу. Проведи дослідження, чи буде твоя квітка плавати на воді. Зроби висновки.

Тобі знадобляться: папір, ножиці, олівець, вода, мілка посудина.

Виконуй послідовно:

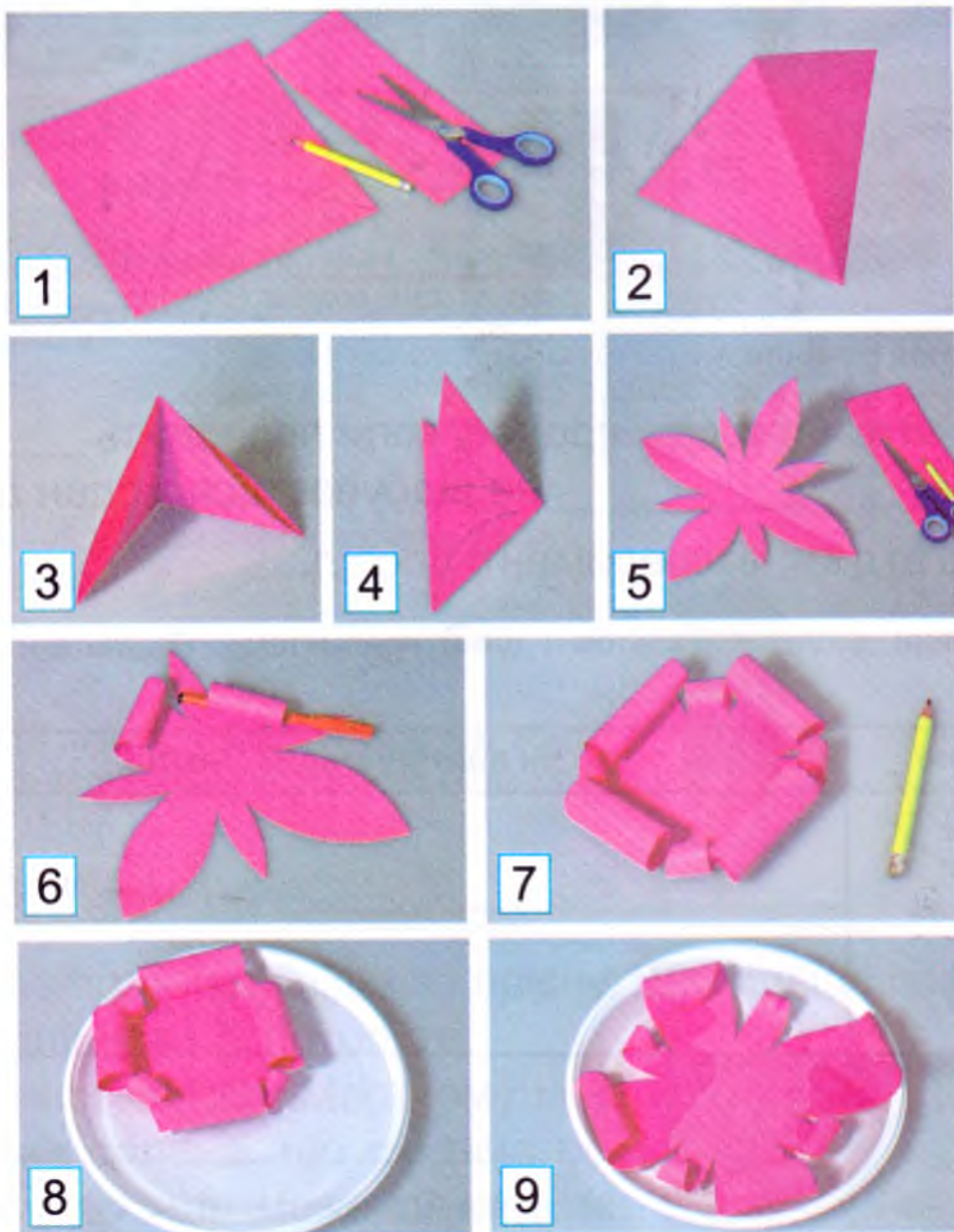

8. Обведи смайлик, який відповідає твоєму настрою в кінці уроку.



ДЛЯ ЧОГО МИ ПРОВОДИМО ВИМІРЮВАННЯ

1. Як називається ця група приладів? Що ними можна вимірювати? Познач ✓ ті з них, які є в тебе вдома.



2. Обери прилад для вимірювання. Поєднай лініями прилад з об'єктом дослідження.



3. Дізнайся, який у тебе розмір взуття.

Тобі знадобляться: аркуш паперу, олівець, лінійка.

Виконуй послідовно:

1. Ного постав на папір так, щоб вона повністю стояла на підлозі. Обведи її.
2. Виміряй лінійкою довжину відбитка на малюнку. Це й буде розмір твого взуття в сантиметрах.



4. За зразком або власним задумом створи кумедну істоту, героя мультфільму тощо. Для цього виріж з паперу зображення відбитка своєї стопи та розмалюй.



5. Обведи смайлик, який відповідає твоєму настрою в кінці уроку.



ЗА ДОПОМОГОЮ ЧОГО МИ ДОСЛІДЖУЄМО



1. Запиши назви приладів для спостережень та досліджень. Спробуй припустити, що саме роблять за їх допомогою. Якими приладами користувався/користувалася ти? Що досліджував/досліджувала?



- 2.** Добери до кожного об'єкта прилади, за допомогою яких можна спостерігати, вимірювати або досліджувати його.
Розподіли об'єкти між собою.
Презентуйте свої розповіді.

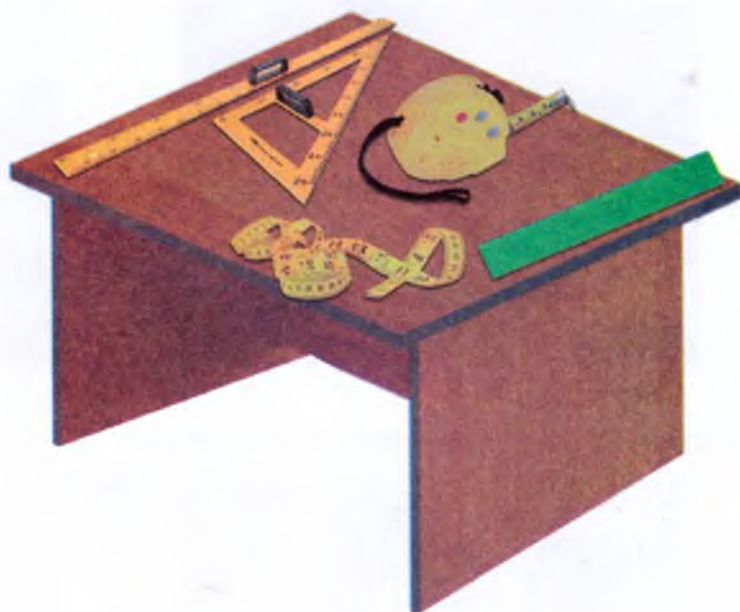

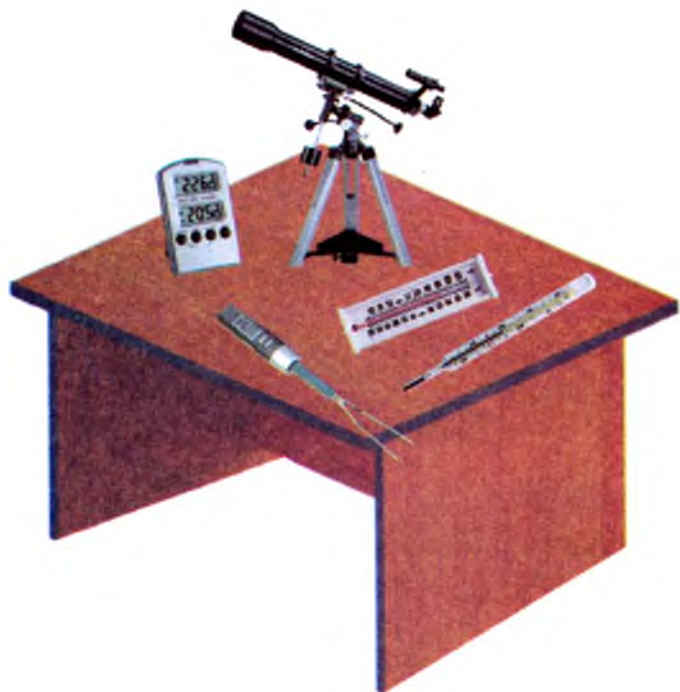

3. Обведи смайлик, який відповідає твоєму настрою в кінці уроку.



ПЕРЕВІР СЕБЕ

1. Розглянь малюнки. Познач ✓ вимірювальні прилади. Домалюй прилад, за допомогою якого вимірюють температуру.



2. Познач ✓ ті прилади, за допомогою яких можна спостерігати за природою.



3. Розглянь пари предметів. Запиши ознаки, якими вони відрізняються.

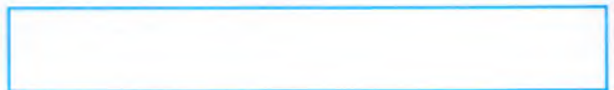

4. Виконай дослідження «Які вимірювання ми проводимо вдома».

Тобі знадобляться: ваги, годинник, лінійка, мірний стакан, пакет цукру, чайна і столова ложки.

Виконуй послідовно:

1. Дізнайся, яка вага пакета цукру. Для цього обери вимірювальний прилад. Запиши отриманий результат.

КГ

2. У чайній ложці 5 г цукру. Дізнайся, скільки грам цукру у столовій ложці. Запиши результат.

Г



5. Упиши, яким способом учні проводять дослідження. Використовуй слова для довідки.



Слова для довідки: спостереження, дослід, вимірювання.

6. Обведи смайлик, який відповідає твоєму настрою в кінці уроку.



Я дослідник. Я дослідниця

ДОСЛІДЖУЄМО ВЛАСТИВОСТІ ПОВІТРЯ

1. З'єднай лініями властивості повітря.

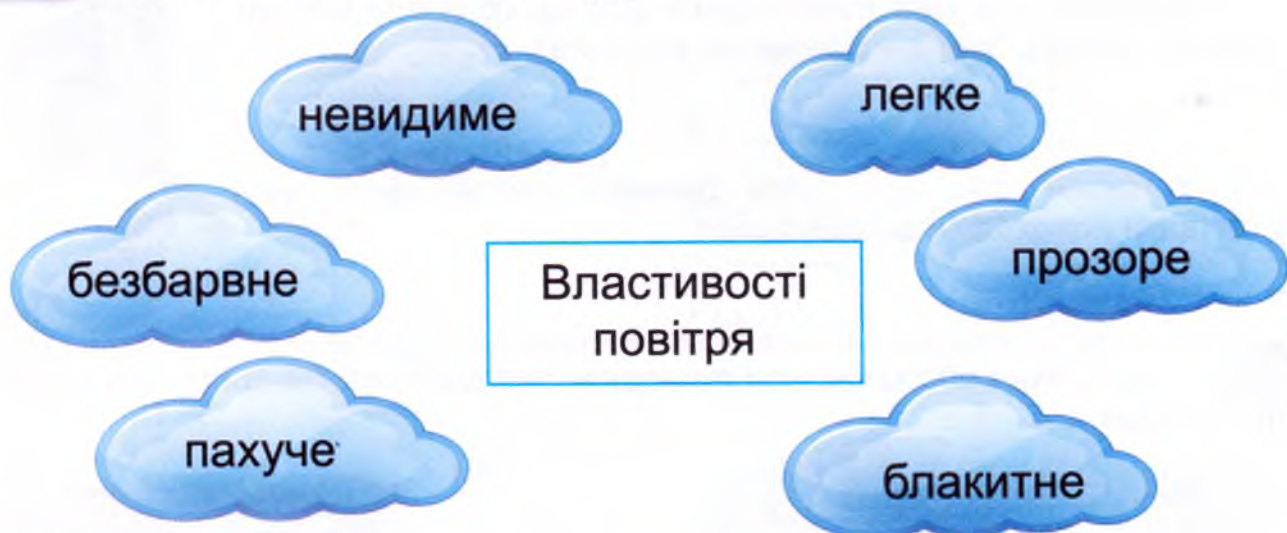

2. Поєднай зображення і властивості повітря.



прозоре



утримує тепло



заповнює
весь простір



3. Проведи дослід.

Тобі знадобляться: прозора ємність з водою, прозора склянка.

Виконуй послідовно:

1. Набери у ємність води.
2. Занур склянку у воду. Що ти спостерігаєш?
3. Зроби висновок. Поміркуй, чому склянка під час занурення не наповнюється водою.



4. Розфарбуй малюнок у колір, який відповідає твоєму настрою в кінці уроку.
- Блакитним кольором — я старався/старалася, і в мене все вийшло.
Синім кольором — я старався/старалася, але були помилки.
Коричневим кольором — я старався/старалася, але в мене не вийшло.



ЗНАЧЕННЯ ПОВІТРЯ ДЛЯ ЖИВОЇ ПРИРОДИ

-  1. Відгадай загадки. Поєднай ті, що мають спільну відгадку.

Куди ступиш — усюди маєш, хоч не бачиш, а вживаєш.

Що це? Воно таке велике,
що займає цілий світ.
Воно таке маленьке,
що в найменшу щілину зайде.

Усе життя з ним живемо, а ні разу не бачили.

-  2. Виконай дослід «Удар повітрям».

Тобі знадобляться: повітряна кулька, невеликі шматки паперу.

Виконуй послідовно:

1. Надуй кульку.
2. Випусти повітря з неї на невеликі шматки паперу.
3. Зроби висновок. Що ти спостерігаєш?

3. Познач червоним кольором, що забруднює повітря, а зеленим — що не забруднює.



4. Виготов вітрячок з паперу.

Тобі знадобляться: дерев'яна паличка або олівець, аркуш кольорового паперу, канцелярська кнопка.

Виконуй послідовно:

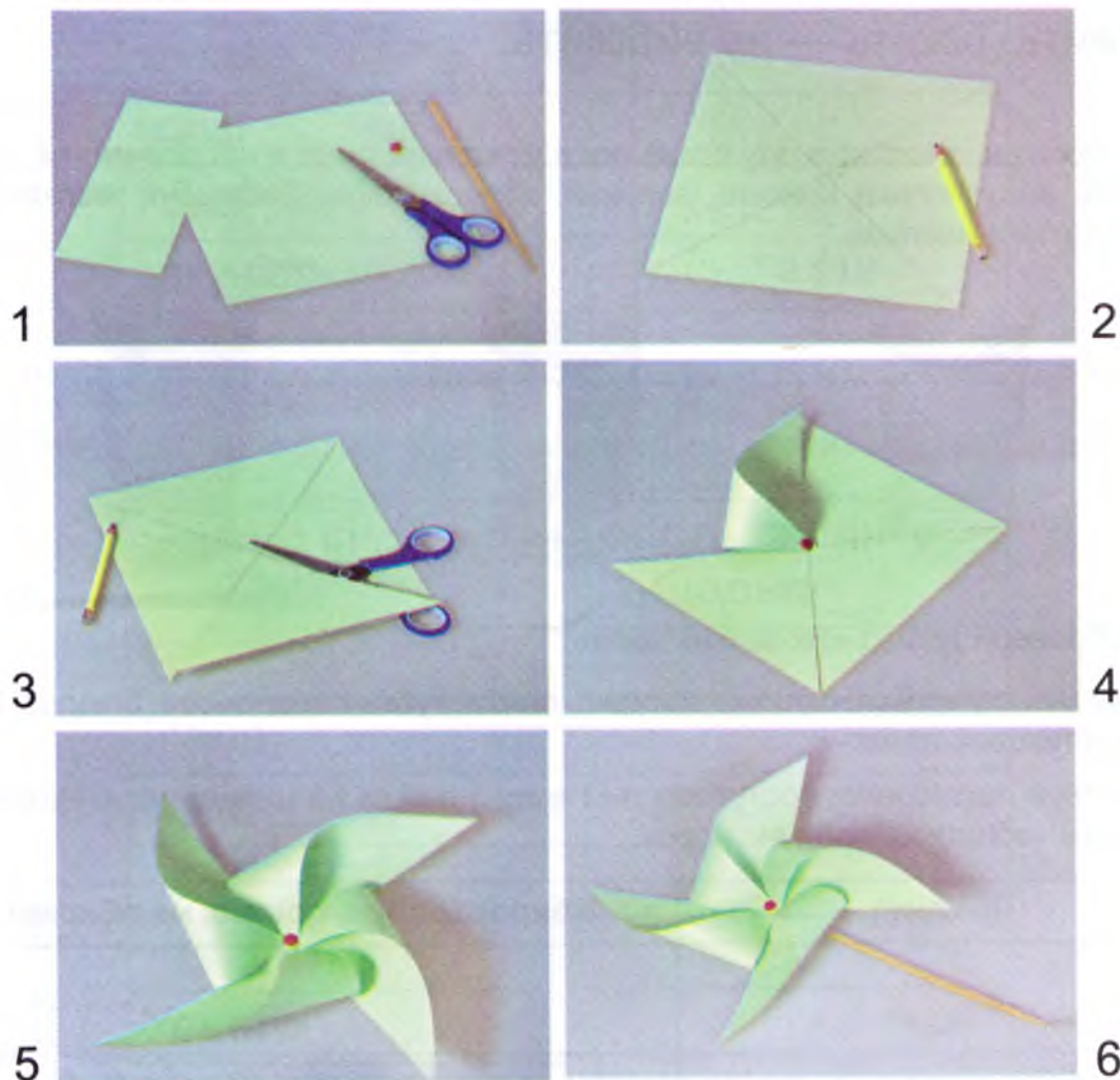

Подмухай на вітрячок — і ти побачиш, як повітря повертає його навколо осі. Розкажіть одне одному, чи доводилося вам раніше бачити такі вітрячки. Де? Як їх використовують дорослі?

5. Обведи смайлик, який відповідає твоєму настрою в кінці уроку.



ДОСЛІДЖУЄМО ВЛАСТИВОСТІ ВОДИ

1. Розгадай загадку, намалюй відгадку.

Тече, тече — не витече,
біжить, біжить — не вибіжить.

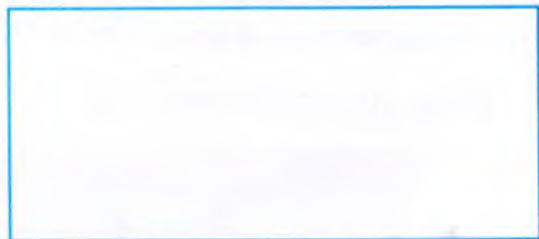





2. Досліди, якого кольору стане вода у склянці, якщо в ній розчинити: кілька крапель йоду; кілька крапель зеленки; харчову сіль. Зафарбуй малюнки за результатами дослідів.



3. Проведи дослід «Як зникає вода».

Тобі знадобляться: склянка з водою, ложка, губка паралонова, блюдце, газета, пластиковий пакет.

Виконуй послідовно: поступово лий воду з ложки на ці предмети. Результат запиши в таблицю. Зроби висновок.

Предмет	Вбирає (добре, погано, не вбирає)
	
	
	
	

 4. Познач ✓ у таблиці властивості води.

Властивості води	Так	Ні
смак		
запах		
колір		
прозорість		
текучість		
чи має форму		

 5. Полічи, скільки склянок рідини випиваєш ти і члени твоєї сім'ї щодня.

Члени сім'ї	Кількість склянок щодня
Я	
Мама	
Тато	
Усього	

6. Обведи смайлик, який відповідає твоєму настрою в кінці уроку.



ЗНАЧЕННЯ ВОДИ У ПРИРОДІ ТА ЖИТТІ ЛЮДИНИ

1. Склади розповідь за малюнками. Доповни своїм варіантом.

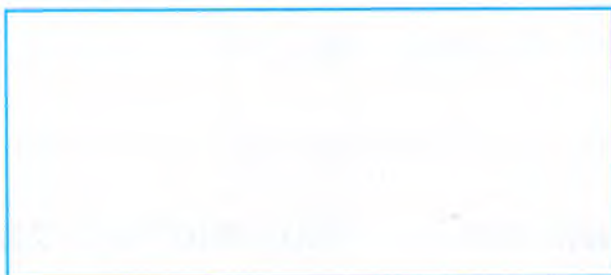

2. Намалюй рослину, яку довго не поливали, і рослину, яку поливають регулярно за необхідності.

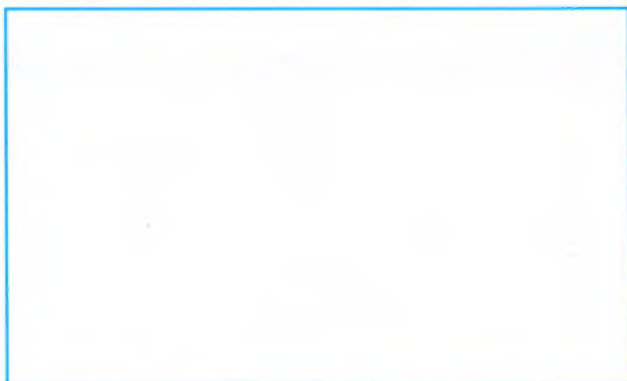
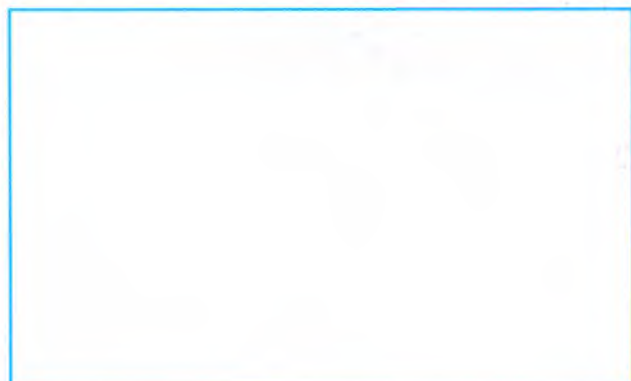

3. Розфарбуй лише тварин і рослин, які живуть у воді.

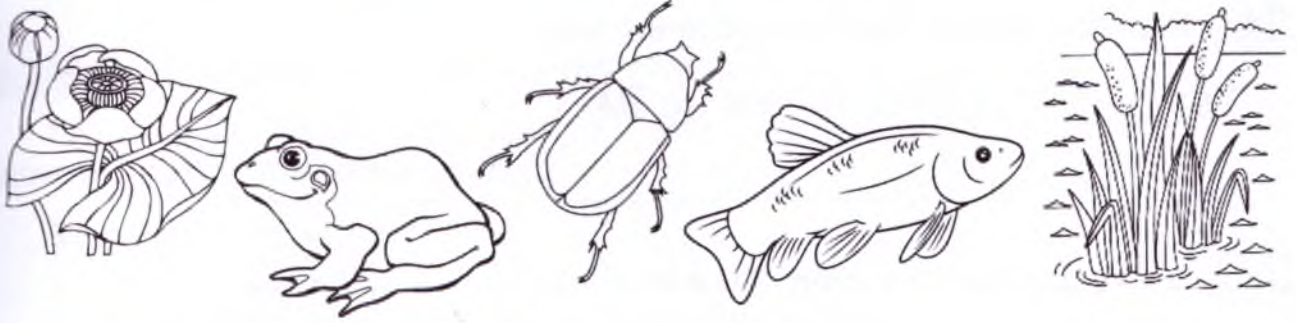

4. Розглянь малюнок. Познач знаком «+» правильну поведінку людей на природі, а неправильну — знаком «-».



ДОСЛІДЖУЄМО ВЛАСТИВОСТІ ҐРУНТУ

1. Відгадай загадку. Запиши слово-відгадку.

Увесь світ годую, а сам не їм.

2. Із чого складається ґрунт? Познач ✓.

пісок

глина

перегній

вода

папір

повітря

3. Розфарбуй об'єкти, для існування яких потрібний ґрунт.



4. Обведи смайлик, який відповідає твоєму настрою в кінці уроку.



ЗНАЧЕННЯ ҐРУНТУ ДЛЯ ЖИВОЇ ПРИРОДИ

1. Проведи дослід «Де ростуть рослини».

Тобі знадобляться: дві однакові за розміром цибулини, один горщик з піском, другий — з ґрунтом; лійка з водою.

Виконуй послідовно:

1. Посади одну цибулину в горщик з піском, а іншу — у ґрунт.
2. Поливай обидві рослини щодня за необхідності.
3. Спостерігай за ростом рослин.
4. Замалюй (домалюй) рослини через тиждень.
5. Зроби висновок, чим вони різняться. Чому?



пісок



ґрунт

Початок дослідів.



пісок



ґрунт

Через днів.

2. На якому малюнку існує загроза для ґрунту? Обведи й розкажи, чому.



3. Розфарбуй малюнок у колір, який відповідає твоєму настрою в кінці уроку.

Зеленим кольором — я старався/старалася, і в мене все вийшло.

Жовтим кольором — я старався/старалася, але були помилки.

Червоним кольором — я старався/старалася, але в мене не вийшло.



ПЕРЕВІР СЕБЕ



1. Які відмінності між малюнками? Упиши, чого не отримала рослина, яка зів'яла.



2. Розглянь фото. Підготуй розповідь на тему «Як людина використовує силу вітру (рух повітря)».



3. Намалюй місцевість із чистим та забрудненим повітрям.

4. Розгадай ребус. Запиши слово-відгадку.



5. На якому малюнку найбільший шар ґрунту? Познач. Поясни свою відповідь.

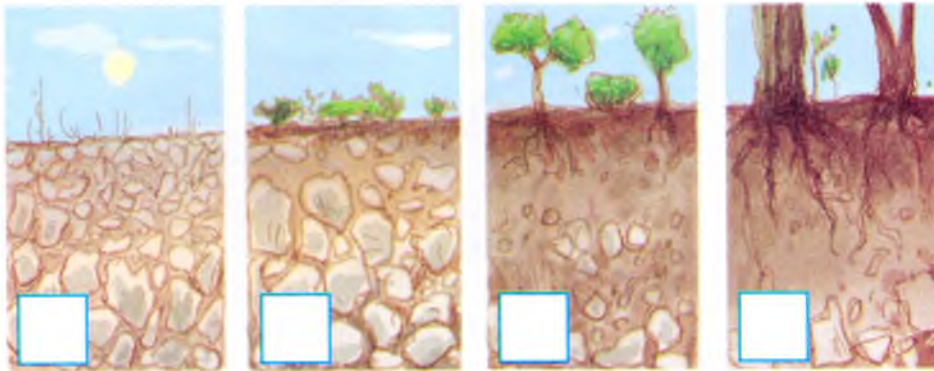

6. Познач ✓ малюнок, на якому зображено, як людина дбає про рослини.

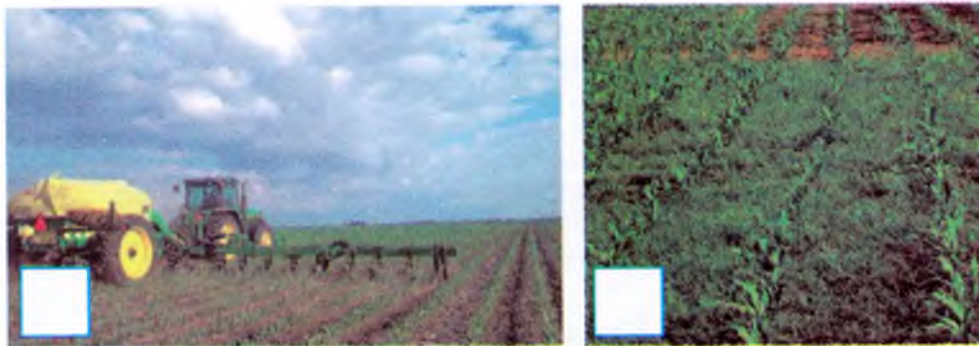

7. Розфарбуй малюнок у колір, який відповідає твоєму настрою в кінці уроку.

Зеленим кольором — я старався/старалася, і в мене все вийшло.

Жовтим кольором — я старався/старалася, але були помилки.

Червоним кольором — я старався/старалася, але в мене не вийшло.



СВІТ, ЯКИЙ НАС ОТОЧУЄ

ПРИРОДА НАВКОЛО НАС. НЕЖИВА ТА ЖИВА ПРИРОДА

1. Пригадай відмінності між неживою та живою природою. Склади таблицю, використовуючи малюнки на полях.

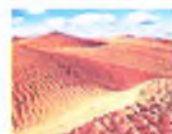

Нежива природа	Жива природа



2. Пронумеруй фото по порядку. Склади розповідь про те, як росла кішка.

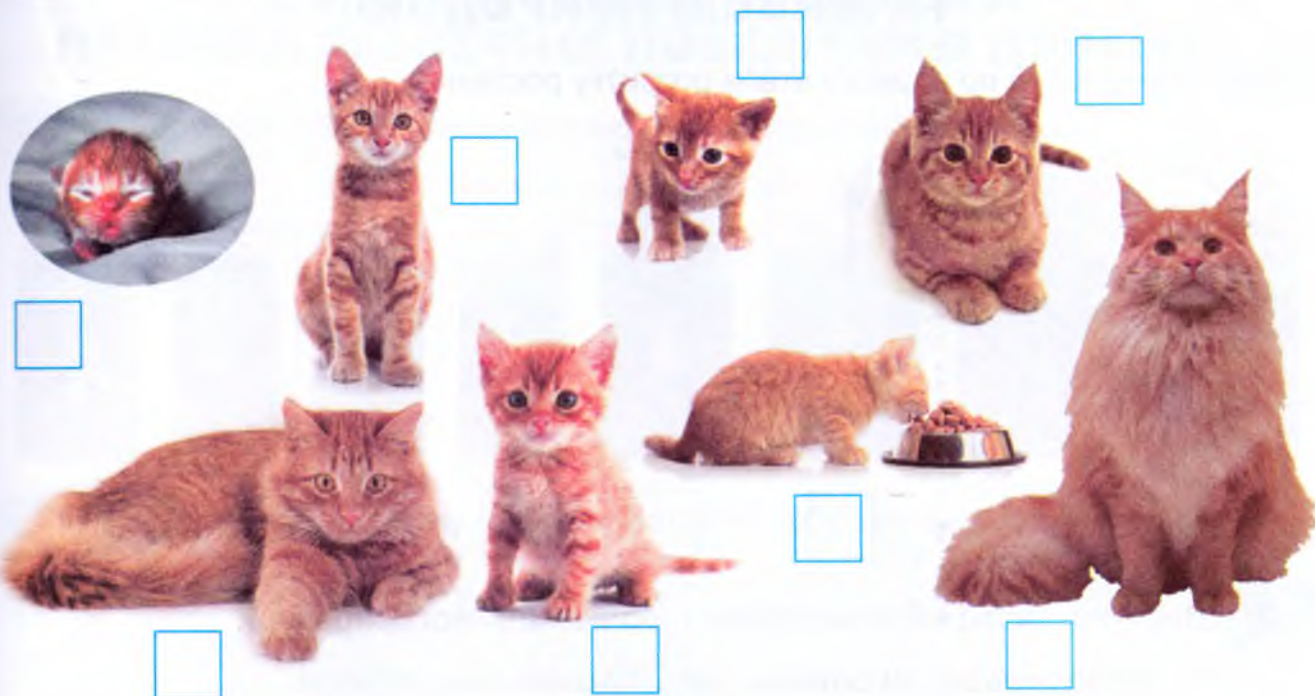

3. Познач ✓ «зайве» у кожному ряду.



4. Розфарбуй малюнок у колір, який відповідає твоєму настрою в кінці уроку.

Зеленим кольором — я старався/старалася, і в мене все вийшло.

Жовтим кольором — я старався/старалася, але були помилки.

Червоним кольором — я старався/старалася, але в мене не вийшло.



ВЗАЄМОЗВ'ЯЗОК МІЖ НЕЖИВОЮ ТА ЖИВОЮ ПРИРОДОЮ

1. Пронумеруй по порядку етапи розвитку рослини.

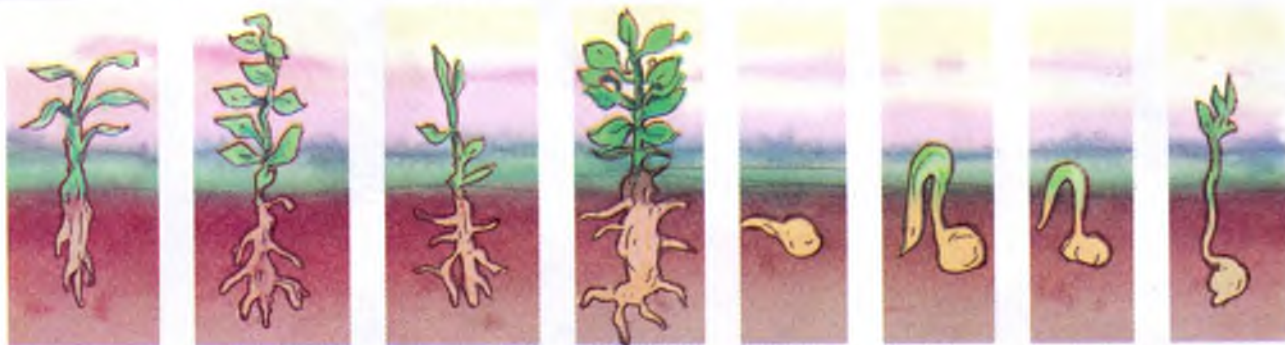

□ □ □ □ □ □ □ □

2. Виконай дослід «Взаємозв'язок неживої та живої природи».

Тобі знадобляться: дві склянки, вата, насіння квасолі, вода.

Виконуй послідовно:

1. У кожену склянку поклади шматочок вати. Далі на вату поклади квасолинку і прикрий іншим шматочком вати.
2. Вату в кожній склянці зволож водою.



3. Одну склянку розмісти на підвіконні, куди щоденно потрапляє сонячне світло. Іншу в темне місце, куди зовсім не потрапляє сонячне світло.

4. Веди спостереження за обома склянками з квасолинками. Фіксуй спостереження. За тиждень зроби висновок, чи можуть жити рослини без сонця. Запиши його.

ВИСНОВОК. _____.

3. Обведи смайлик, який відповідає твоєму настрою в кінці уроку.



СОНЦЕ — ДЖЕРЕЛО СВІТЛА Й ТЕПЛА. ОРГАНІЗМИ. ПРАВИЛА БЕЗПЕЧНОЇ ПОВЕДІНКИ В ДОВКІЛЛІ.

1. Розфарбуй об'єкти, які за формою подібні до Сонця.

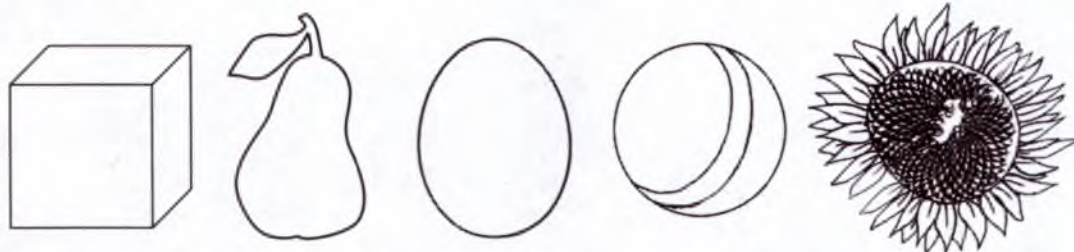

2. Поміркуй, де на цьому малюнку потрібно зобразити сонце. Намалюй його.



3. Відгадай загадку. Намалюй відгадку.

На сонечко я схожий
і сонечко люблю,
до сонця повертаю
голівоньку свою.

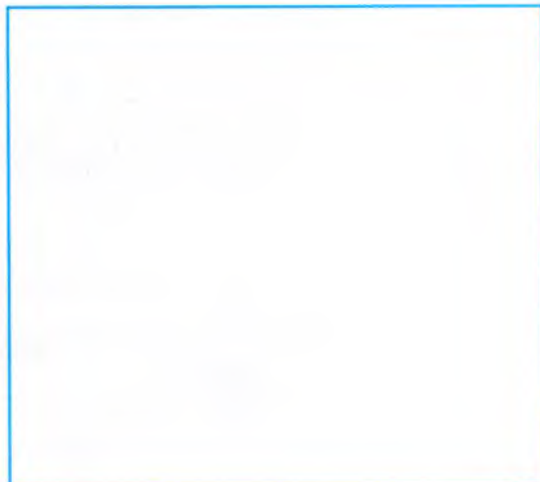

4. Обведи на малюнку об'єкти, яким необхідно сонячне світло й тепло.



5. Познач, хто правильно засмагає. Що ти порадиш дітям, які відпочиватимуть з дорослими влітку біля річки?

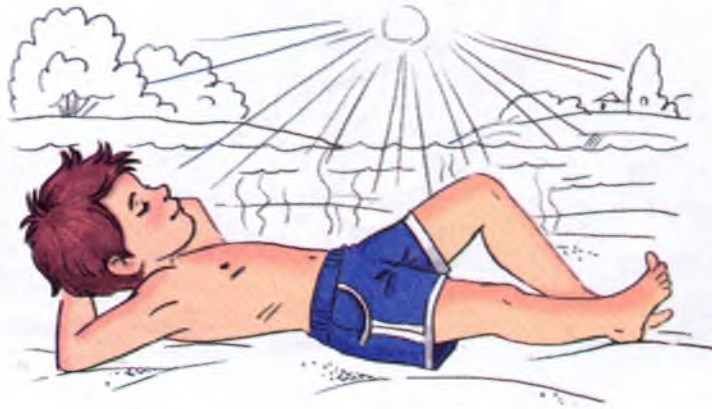

6. Виготов аплікацію «Сонце нашого класу» за зразком чи власним задумом. Прикрасьте аплікацією свою класну кімнату.

Тобі знадобляться: кольоровий папір, простий олівець, ножиці, клей, матеріали для оздоблення, аркуш картону (колір за бажанням).



Виконуй послідовно:



Поміркуй, чи можуть жити організми без сонця.

7. Обведи смайлик, який відповідає твоєму настрою в кінці уроку.



СВІТ ЖИВОЇ ПРИРОДИ. ЩО НЕОБХІДНО ОРГАНІЗМАМ ДЛЯ ЖИТТЯ

1. З'єднай рослину з тим, що їй необхідно для існування.

Повітря

Вода



Живлення

Що мені потрібно для життя?

Світло

Тепло

2. Познач ✓ те, що необхідно для існування тварині.



сонце



їжа



вода

Що мені потрібно для життя?



повітря



тепло



Порівняй результати першого та другого завдання. Зроби висновок.

ПЕРЕВІР СЕБЕ

1. Допоможи дітям правильно дійти до установ. Намалюй пішохідні переходи «зебри» на схемі.

 Обговоріть у парі, для чого існують пішохідні «зебри».



2. Познач знаки, які ти бачив/бачила. Де їх розміщують? Поміркуй, що вони означають.



3. Розглянь малюнки. Як зміниться колір квітки підсніжника, якщо її також поставити у склянку з кольоровою водою? Розфарбуй підсніжник в останній склянці. Зроби висновок.



4. Познач ✓ інструменти, якими обробляють ґрунт.



5. Які відмінності між цими малюнками? Як ти гадаєш, чому це сталося? Обведи правильну відповідь.



рослини
засохли

рослини
замерзли

рослинам
мало світла

6. Познач ✓ правильну відповідь. Доведи її.

Чи можна намалювати повітря?

так

ні

7. Постав «Так» або «Ні» у кожному стовпчику навпроти кожного зображення.

Природа

Об'єкт

нежива

жива

природний

рукотворний

8. Розфарбуйте ті об'єкти, які існують лише по одному.

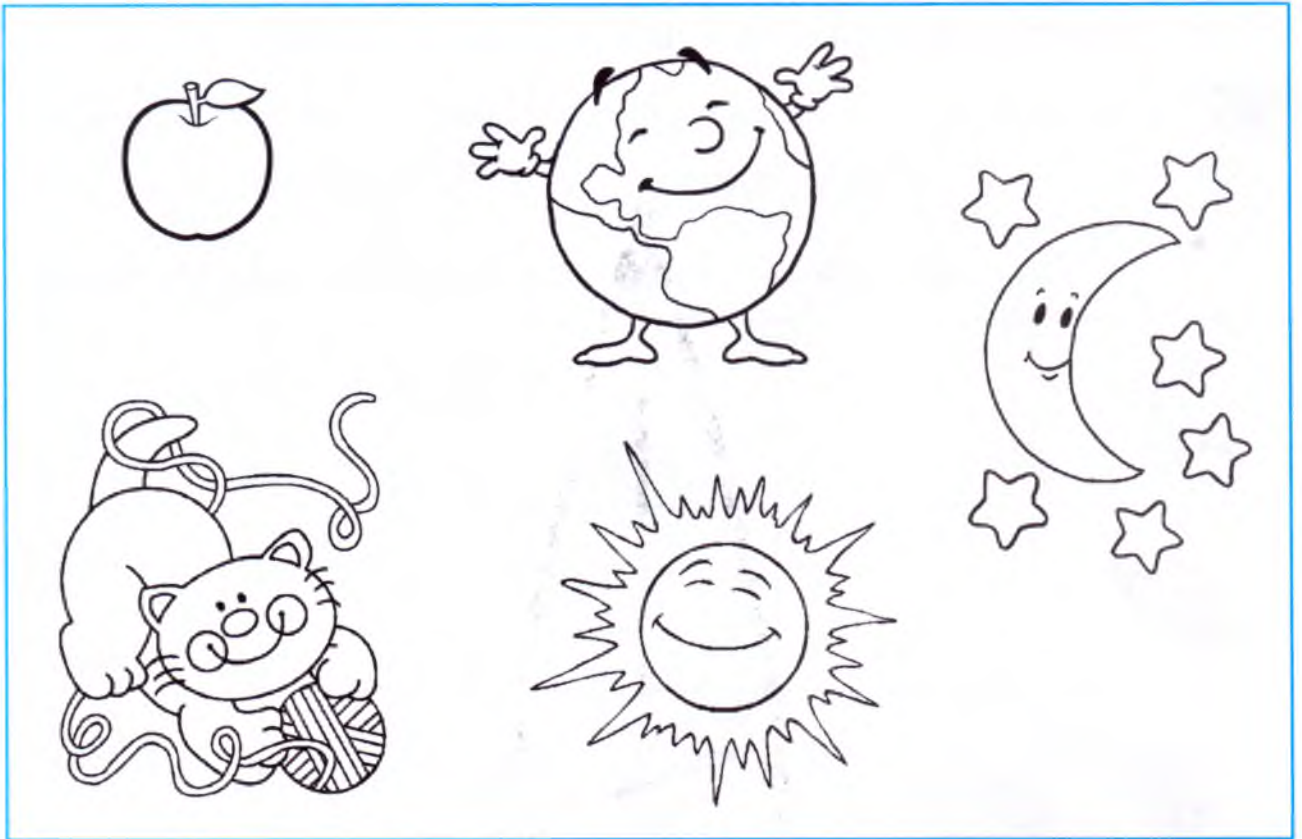

9. Що зображено на малюнку зліва? Поміркуйте, хто це створив. Яку форму має кожна сота? Накресліть справа геометричну плоску фігуру, що схожа на соту.

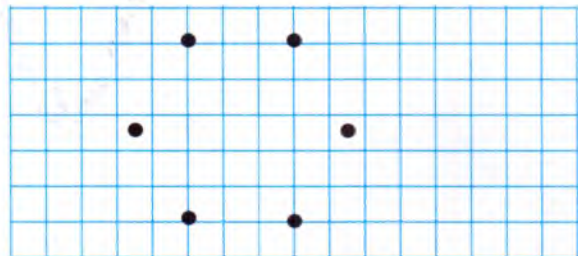

ДОДАТОК

До с. 11.



До с. 16.

— оздоблення кашпо.

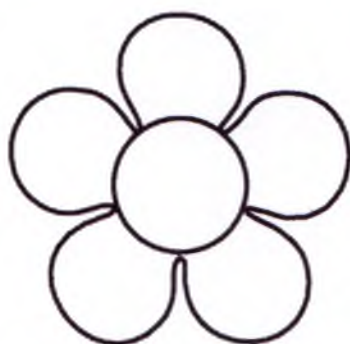
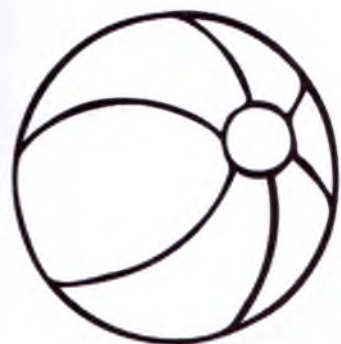

До с. 53.

— «сонце нашого класу»



Відгадки до загадок та ребусів

с. 38 – повітря; с. 40 – вода; с. 44 – ґрунт; с. 47 – ґрунт.

Навчальне видання

ГІЛЬБЕРГ Тетяна
ТАРНАВСЬКА Світлана
ПАВИЧ Ніна

Зошит «Я досліджую світ»

Навчальний посібник
для 1 класу закладів загальної середньої освіти

Ч А С Т И Н А 2

4-те видання

*Схвалено для використання
у загальноосвітніх навчальних закладах*

Відповідальна за випуск, редактор *Н.В. Сергеева*
Художнє оформлення, макет, ілюстрації *Ю.В. Куц*
Технічний редактор *Ц.Б. Федосіхіна*
Коректор *Л.Ф. Федоренко*
Комп'ютерна верстка *О.М. Білохвост*

Формат 84×108/16.
Ум. друк. арк. 6,72. Обл.-вид. арк. 6,05.
Тираж 25020 пр. Вид. № 1340.
Зам. № 21-01-2507.

Видавництво «Генеза», вул. Тимошенка, 2-л, м. Київ, 04212.
Свідоцтво суб'єкта видавничої справи серія ДК № 5088 від 27.04.2016.

Віддруковано у ТОВ «ПЕТ», вул. Максиміліанівська, 17, м. Харків, 61024.
Свідоцтво суб'єкта видавничої справи серія ДК № 6847 від 19.07.2019.

Розпочніть навчання в Новій українській школі разом з видавництвом «Генеза»!



Цей зошит є складовою навчально-методичного комплексу з курсу «Я досліджую світ» для 1 класу:

- підручник «Я досліджую світ» у 2-х частинах (авт. Тетяна Гільберг, Світлана Тарнавська, Ольга Гнатюк, Ніна Павич);
- зошит «Я досліджую світ» у 4-х частинах (авт. Тетяна Гільберг, Світлана Тарнавська, Ніна Павич);
- альбом «Я досліджую світ. Технологічна освітня галузь» (авт. Анжела Бровченко);
- посібник для вчителя «Уроки з курсу "Я досліджую світ"» (авт. Тетяна Гільберг, Світлана Тарнавська, Ніна Павич)

Майбутнє за нами!

З питань придбання звертайтеся

ТОВ «Видавництво «Генеза»

Інтернет-магазин:

www.geneza.ua

e-mail: geneza.ua@gmail.com

ISBN 978-966-11-0303-9



9 789661 103039 >

ТОВ «Торговий Дім – «Всесвіт»

тел.: (044) 379-10-54

(050) 336-99-97

www.tdvsesvit.com.ua

e-mail: sales@tdvsesvit.com.ua