

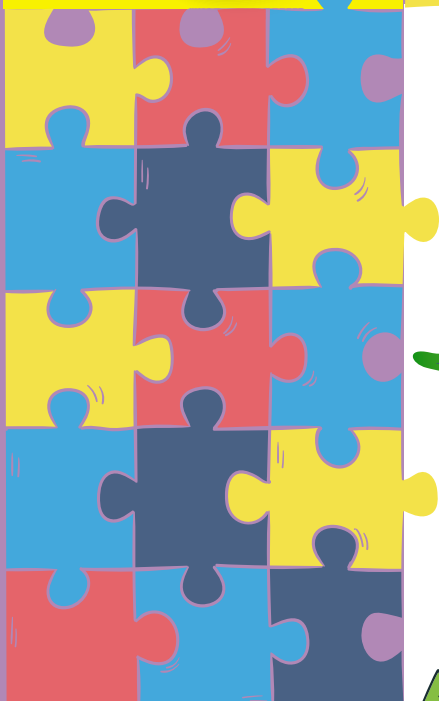

Григорій Лищенко

# МАТЕМАТИКА

## Частина 1

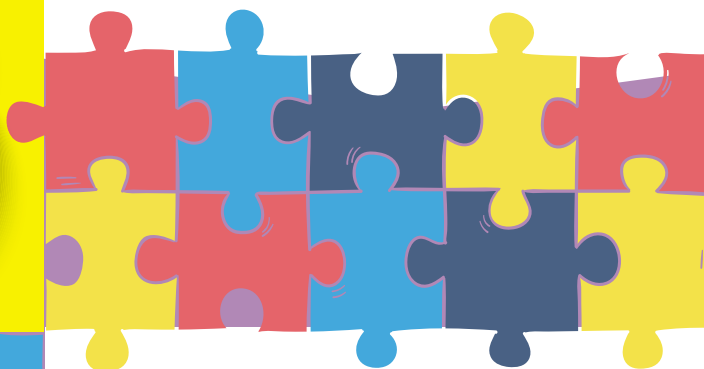

$$(37+17):6$$



1000-400

a·b

45мм

30с

## ДОДАВАННЯ ТА ВІДНІМАННЯ

$$\begin{array}{c} \text{сума} \swarrow \\ \overbrace{a + b} = c \\ \swarrow \searrow \\ \text{доданок} \end{array}$$

$$\begin{array}{c} \text{різниця} \swarrow \\ \overbrace{a - b} = c \\ \swarrow \searrow \\ \text{зменшуване} \quad \text{від'ємник} \end{array}$$

$$\begin{array}{l} \underline{a + b = c} \\ b = c - a \quad a = c - b \end{array}$$

Щоб знайти доданок, треба від суми відняти інший доданок.

$$\begin{array}{l} \underline{a - b = c} \\ a = b + c \end{array}$$

Щоб знайти зменшуване, треба додати від'ємник і різницю.

$$\begin{array}{l} \underline{a - b = c} \\ b = a - c \end{array}$$

Щоб знайти від'ємник, треба від зменшуваного відняти різницю.

$$a + 0 = a \quad a - 0 = a \quad a - a = 0$$

## УСНЕ ДОДАВАННЯ ТА ВІДНІМАННЯ ДВОЦИФРОВИХ ЧИСЕЛ

$$35 + 28 = (30 + 20) + (5 + 8) = 50 + 13 = 63$$

$$35 + 28 = (35 + 20) + 8 = 55 + 8 = 63$$

$$35 + 28^{+2} = 35 + 30 - 2 = 65 - 2 = 63$$

$$76 - 35 = (70 - 30) + (6 - 5) = 40 + 1 = 41$$

$$76 - 35 = (76 - 30) - 5 = 46 - 5 = 41$$

$$76 - 35^{+5} = 76 - 40 + 5 = 36 + 5 = 41$$

## МНОЖЕННЯ ТА ДІЛЕННЯ

$$\begin{array}{c} \text{добуток} \swarrow \\ \underbrace{a + a + a + \dots + a}_{n \text{ доданків}} = a \cdot n \\ \swarrow \searrow \\ \text{множник} \end{array} \quad \begin{array}{c} \text{частка} \swarrow \\ \overbrace{a : b} = c \\ \swarrow \searrow \\ \text{ділене} \quad \text{дільник} \end{array}$$

$$\begin{array}{l} \underline{a \cdot b = c} \\ a = c : b \quad b = c : a \end{array}$$

Щоб знайти множник, треба добуток поділити на інший множник.

$$\begin{array}{l} \underline{a : b = c} \\ a = b \cdot c \end{array}$$

Щоб знайти ділене, треба дільник помножити на частку.

$$\begin{array}{l} \underline{a : b = c} \\ b = a : c \end{array}$$

Щоб знайти дільник, треба ділене поділити на частку.

$$a \cdot 0 = 0 \quad 0 : a = 0 \quad a \cdot 1 = a \quad a : 1 = a \quad a : a = 1$$

## РІВНЯННЯ

$$35 + x = 40$$

$$x = 40 - 35$$

$$x = 5$$

$$35 : a = 5$$

$$a = 35 : 5$$

$$a = 7$$

$$b \cdot 8 = 32$$

$$b = 32 : 8$$

$$b = 4$$

рівняння

розв'язки  
(корені)  
рівнянь

## ТАБЛИЦЯ МНОЖЕННЯ

### ДВА

1 · 2 = 2
2 · 2 = 4
3 · 2 = 6
4 · 2 = 8
5 · 2 = 10
6 · 2 = 12
7 · 2 = 14
8 · 2 = 16
9 · 2 = 18
10 · 2 = 20

### Три

1 · 3 = 3
2 · 3 = 6
3 · 3 = 9
4 · 3 = 12
5 · 3 = 15
6 · 3 = 18
7 · 3 = 21
8 · 3 = 24
9 · 3 = 27
10 · 3 = 30

### Чотири

1 · 4 = 4
2 · 4 = 8
3 · 4 = 12
4 · 4 = 16
5 · 4 = 20
6 · 4 = 24
7 · 4 = 28
8 · 4 = 32
9 · 4 = 36
10 · 4 = 40

### П'ять

1 · 5 = 5
2 · 5 = 10
3 · 5 = 15
4 · 5 = 20
5 · 5 = 25
6 · 5 = 30
7 · 5 = 35
8 · 5 = 40
9 · 5 = 45
10 · 5 = 50

### Шість

1 · 6 = 6
2 · 6 = 12
3 · 6 = 18
4 · 6 = 24
5 · 6 = 30
6 · 6 = 36
7 · 6 = 42
8 · 6 = 48
9 · 6 = 54
10 · 6 = 60

### Сім

1 · 7 = 7
2 · 7 = 14
3 · 7 = 21
4 · 7 = 28
5 · 7 = 35
6 · 7 = 42
7 · 7 = 49
8 · 7 = 56
9 · 7 = 63
10 · 7 = 70

### Вісім

1 · 8 = 8
2 · 8 = 16
3 · 8 = 24
4 · 8 = 32
5 · 8 = 40
6 · 8 = 48
7 · 8 = 56
8 · 8 = 64
9 · 8 = 72
10 · 8 = 80

### Дев'ять

1 · 9 = 9
2 · 9 = 18
3 · 9 = 27
4 · 9 = 36
5 · 9 = 45
6 · 9 = 54
7 · 9 = 63
8 · 9 = 72
9 · 9 = 81
10 · 9 = 90

## РОЗГАДАЙ РЕБУСИ

7

ЯЯЯЯЯЯЯЯ

К=С

Р

1

А

О



## ОДИНИЦІ ВИМІРЮВАННЯ ВЕЛИЧИН

### Одиниці довжини

$1 \text{ см} = 10 \text{ мм}$

$1 \text{ дм} = 10 \text{ см}$

$1 \text{ м} = 10 \text{ дм} = 100 \text{ см}$

$1 \text{ км} = 100 \text{ дм} = 1000 \text{ м}$



18 мм



50 м



2 м

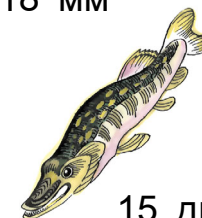

15 дм

### Одиниці часу

$1 \text{ хв} = 60 \text{ с}$

$1 \text{ год} = 60 \text{ хв}$

$1 \text{ доба} = 24 \text{ год}$

$1 \text{ рік} = 12 \text{ міс.}$

$1 \text{ ст.} = 100 \text{ років}$

$1 \text{ квартал} = 3 \text{ міс.}, \text{ або } \frac{1}{4} \text{ року}$



25 с



5 хв



2 год

### Одиниці маси

$1 \text{ кг} = 1000 \text{ г}$

$100 \text{ кг} = 1 \text{ ц}$

$1000 \text{ кг} = 10 \text{ ц} = 1 \text{ т}$



$\frac{1}{2}$  кг



1 ц



3 кг



20 г

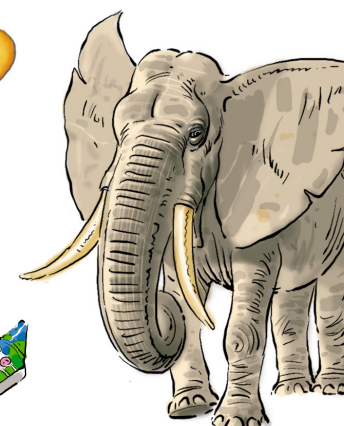

1 т

Григорій Лищенко

# МАТЕМАТИКА

Підручник для 3 класу  
закладів загальної середньої освіти  
(у 2-х частинах)

## Частина 1

*Рекомендовано Міністерством освіти  
і науки України*



КИЇВ  
«ГЕНЕЗА»  
2020

УДК 51(075.2)  
Л67

*Рекомендовано Міністерством освіти і науки України  
(наказ Міністерства освіти і науки України  
від 21.02.2020 № 271)*

**Видано за рахунок державних коштів. Продаж заборонено**

**Відповідає Типовій освітній програмі для 3–4 класів  
закладів загальної середньої освіти,  
розробленій під керівництвом *Савченко О.Я.***

**Лищенко Г. П.**

**Л67** Математика : підруч. для 3 кл. закл. заг. серед.  
освіти (у 2-х ч.) : ч. 1 / Григорій Лищенко. — Київ :  
Гене́за, 2020. — 128 с. : іл.

ISBN 978-966-11-1087-7

ISBN 978-966-11-1088-4 (Ч.1)

**УДК 51(075.2)**

ISBN 978-966-11-1087-7  
ISBN 978-966-11-1088-4 (Ч.1)









© Лищенко Григорій  
Павлович, 2020  
© Видавництво «Гене́за»,  
оригінал-макет, 2020



## ЛЮБИ ТРЕТЬОКЛАСНИКИ І ТРЕТЬОКЛАСНИЦІ!

**ПРОЛУНАВ ДЗВІНОК ДЛЯ ВАС,  
ВИ ПРИЙШЛИ У 3 КЛАС!  
ТОЖ МЕРЩІЙ ДО СПРАВ ЗАВЗЯТО —  
МАТЕМАТИКУ ВИВЧАТИ!  
ВАС УЖЕ ДАВНЕНЬКО ЖДУТЬ  
ТОННА, ТИСЯЧА І КУТ,  
КІЛОГРАМ І ДІЇ В СТОВПЧИК,  
ДОРОГІ ДІВЧАТКА Й ХЛОПЧИКИ.  
ХАЙ ВАМ БУДЕ ЛЕГКО Й ЗВИЧНО  
ПАЗЛ СКЛАДАТЬ МАТЕМАТИЧНИЙ!  
ЩОБ ДО ЗНАНЬ ЗНАЙТИ ДОРОГУ,  
ЦЕЙ ПІДРУЧНИК В ДОПОМОГУ.**

### УМОВНІ ПОЗНАЧЕННЯ:

-  — межа матеріалу уроку
-  — усне завдання
-  — додаткове завдання
-  — завдання для самопідготовки
-  — «кругові» вирази
-  — завдання підвищеної складності
-  — завдання на порівняння
-  — робота в парах
-  — робота у групах

# ПОВТОРЕННЯ ВИВЧЕНОГО В 2 КЛАСІ. НУМЕРАЦІЯ ТА ДОДАВАННЯ І ВІДНІМАННЯ ЧИСЕЛ У МЕЖАХ 100. РІВНЯННЯ

1. Які числа позначено точками? Запиши їх сумою розрядних доданків за зразком.  $69 = 60 + 9$



2. Обчисли. Постав значення виразів у порядку зростання і прочитай слово.

$30 + 2$

**Т**

$100 - 60$

**О**

$98 + 1$

**Д**

$76 - 6 + 1$

**А**

$53 - 3$

**П**

$96 - 90 + 3$

**С**

$76 - 70 + 1$

**И**

$96 - (90 + 3)$

**Л**



3. Вибери схему до кожної задачі. Порівняй розв'язання задач. Пригадай свій відпочинок улітку.

1) На канікулах Олег планував покататися на катамарані і банані 10 разів. Він уже покатався 3 рази на банані й 4 рази — на катамарані. Скільки разів ще залишилося кататись Олегу?



2) На Прикарпатті в оздоровчому таборі з вивченням англійської мови від школи відпочивало 3 учні й 4 учениці, а у спортивно-оздоровчому — 10 дітей. Скільки всього дітей від школи відпочивало на Прикарпатті?

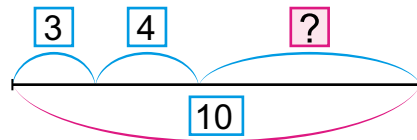
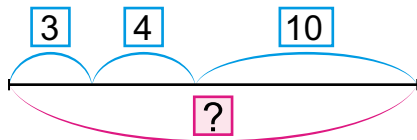

Обговори свій вибір схеми. Чи легко тобі було виконати завдання?

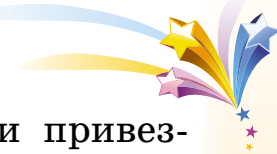

**4.** До табору «Артек-Буковель» автобуси привезли 20 хлопчиків і 50 дівчат. З них 30 приїхало до табору вже вдруге. Скільки дітей приїхало до табору вперше? 36

Склади подібні задачі про свій відпочинок улітку. Розв'яжи одну задачу (на вибір).

**5.** Накресли відрізок, довжина якого дорівнює сумі довжин поданих відрізків. 32



**6.**  $5 + \square = 8$        $\square + 3 = 9$        $10 - \square = 5$   
 $\square - 3 = 7$        $50 + \square = 80$        $\square + 30 = 90$   
 $100 - \square = 50$        $\square - 30 = 70$  28

**7.** Козацькі ватри вчилися розкладати 48 дітей-козачат. Серед них 13 дівчат, а решта хлопці. Скільки хлопців училося розкладати козацькі ватри?



**8.\*** Запиши всі двоцифрові числа  $ab$ , у яких  $a + b = 10$ . ?

**9.**  $38 + 1$      $60 + 2$      $37 - 7 + 1$      $65 - (10 - 5)$   
 $0 - 1$      $85 - 80$      $(37 - 7) - 1$      $65 - 10 - 5$  20

**10.** У козацькому таборі 23 хлопчики та 9 дівчат отримало по 2 нашивки на пояс за перемогу у змаганнях, а по 1 нашивці — на 12 дітей більше. Скільки дітей отримало по 1 нашивці? ?

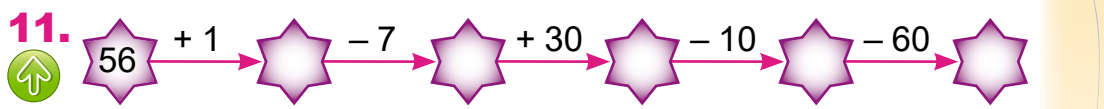

**12.** Запиши десятковий склад чисел шостого десятка. ?



13. Поясни, як знайшли результати дій.

$$\begin{array}{r} 32 + 15 = 47 \\ \swarrow \quad \searrow \quad \swarrow \quad \searrow \\ 30 \quad 2 \quad 10 \quad 5 \end{array}$$

$$\begin{array}{r} 36 - 25 = 11 \\ \swarrow \quad \searrow \quad \swarrow \quad \searrow \\ 30 \quad 6 \quad 20 \quad 5 \end{array}$$

14.  $61 + 20 + 6$        $67 - 30$        $55 + 4$        $57 + 30 - 4$   
 $88 - 3 + 10$        $84 + 12$        $76 - 3$        $79 - 40 - 7$

15. Склади схеми та розв'яжи задачі.

1) На ярмарку хендмейду закупили 36 подарунків: ляльок-мотанок — 12, а решта — декупажні вироби. На скільки менше купили ляльок-мотанок, ніж декупажних виробів?



2) На виставку квітів відвідувачів привезли 16 одноповерхових екскурсійних автобусів, а двоповерхових — на 5 менше. Скільки всього автобусів привезло відвідувачів на виставку?

▶ Порівняй задачі.

16. Які точки всередині квадрата? Зовні? На його сторонах?

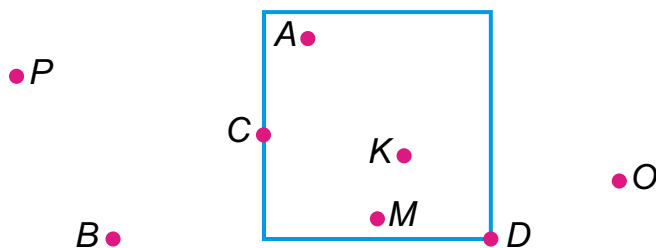

17. Накресли відрізок  $AB = 5$  см і відрізок  $OK$ , на 3 см довший.

18.  $35 \square 53$        $66 - 6 \square 50$        $30 + 6 \square 90$



$98 \square 89$        $20 + 70 \square 90$        $55 - 5 \square 60$

$30 + 20 \square 50$        $70 - 20 \square 50$





**19.\*** Запиши двоцифрові числа в порядку зростання, використовуючи цифри 0, 5, 6, 8. Цифри можуть повторюватись.

100

**20.**  $95 - 70$        $14 + 80$        $99 - 4$        $69 - 50$   
   $94 + 5$        $25 + 4$        $29 + 40$        $19 - 5$

**21.** Першого дня у шкільній сімейній олімпіаді взяло участь 32 дитини, а дорослих — на 36 осіб більше. Скільки всього дорослих і дітей взяло участь в олімпіаді?

95

**22.**  $54$        $65$        $20$        $16$   
   $73$  -31  $85$        $35$  +42 -31  $56$

90

**23.** Розглянь, як можна до числа додати суму:

$5 + (2 + 3) = 5 + 5 = 10$        $5 + 2 + 3 = 10$

$5 + (2 + 3) = 5 + 3 + 2 = 10$

як можна від числа відняти суму:

$10 - (2 + 5) = 10 - 7 = 3$

$10 - (2 + 5) = 10 - 2 - 5 = 3$

$10 - (2 + 5) = 10 - 5 - 2 = 3$

?

**Додавати та віднімати числа можна частинами.**

**24.** Випиши парами вирази, числові значення яких рівні.



Зразок:  $70 + 25 = 70 + 20 + 5$

$14 - 6$        $68 - 28$        $60 + 30 + 1$        $77 + 3 + 1$

$8 + 9$        $14 - 8$        $68 - 20 - 8$        $14 - 4 - 4$

$60 + 31$        $77 + 4$        $14 - 4 - 2$        $8 + 2 + 7$

75

**25.** Поясни обчислення за зразком.

$4 + 9 =$        $15 - 8 =$        $6 + 5$        $14 - 9$        $13 - 8$

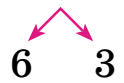

$15 - 6$        $7 + 8$        $18 - 9$

?

26. Діти відпочивали 10 днів на морі, у горах — 14 днів, а на дачі — на 11 днів більше, ніж всього на морі й у горах. Скільки днів діти відпочивали на дачі?

27. Склади задачі за короткими записами. Скількома способами можна розв'язати кожна?

1) Їхало — 26 п.  
Вийшло — 6 ж. і 4 ч.  
Залишилося — ?

2) Їхало — 23 п.  
Зайшло — 7 ж. і 3 ч.  
Стало — ?



28. Яка фігура є спільною частиною цих фігур?

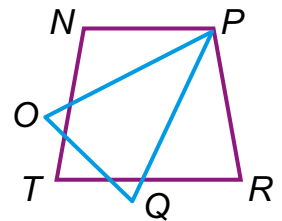
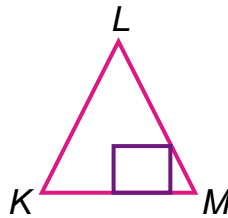
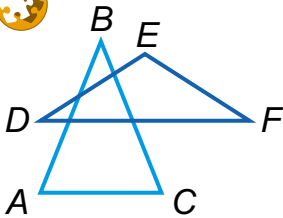

29.  $14 - 6 = 8$

$18 - 9 > 8$

$14 - 7 < 8$

$6 + 6 \square 11$

$6 + 6 \square 13$

$32 - 2 \square 41$

$14 - 5 \square 8$

$13 - 8 \square 6$

$47 + 2 \square 51$

30.\* Скільки треба всього цифр, щоб пронумерувати 100 сторінок книги?

31.  $14 - 7$

$6 + 6$

$18 - 10$

$9 + 2$

$12 - 9$

$7 + 9$

$3 + 7$

$11 - 5$

$17 - 3$

$8 + 9$

$16 - 7$

$10 + 8$

32. У вагоні швидкісного експресу «Київ — Бориспіль» на авіарейс до Туреччини їхало 25 дорослих і 13 дітей, а до Греції — на 32 пасажирів більше. Скільки пасажирів їхало на авіарейс до Греції?



$$\begin{array}{r} 16 - 7 \\ + 9 \\ - 10 \\ \hline \end{array}$$

$$\begin{array}{r} 3 + 10 \\ - 7 \\ + 9 \\ \hline \end{array}$$

$$\begin{array}{r} 14 - 8 \\ + 5 \\ - 9 \\ \hline \end{array}$$

$$\begin{array}{r} 12 - 5 \\ + 6 \\ - 8 \\ \hline \end{array}$$

**34.** Поясни, яку властивість дії використали в обчисленнях.

$$23 + 7 = (20 + 3) + 7 = 20 + (3 + 7) = 30$$

$$70 - 6 = (60 + 10) - 6 = 60 + (10 - 6) = 64$$

**35.** Випиши вирази зі значеннями: 30, 47, 60, 88.

15 + 14	33 + 33	55 + 5	77 + 7	90 - 8
27 + 3	66 + 6	14 - 7	90 - 2	50 - 3

**36.** Для озеленення нового мікрорайону привезли 12 хвойних дерев, листяних — на 8 більше, а кущів — на 5 менше, ніж листяних дерев. Скільки кущів привезли?

**37.** Склади задачі за короткими записами.

1) Кленів — 16  
 Беріз — на 4 більше,  
 ніж кленів  
 Лип — ?, на 6 менше,  
 ніж беріз

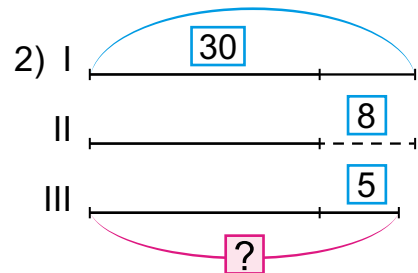

<b>38.</b> 95 - 70	14 + 80	99 - 4	69 - 50
94 + 5	25 + 4	29 + 40	19 - 5

**39.** Побудуй відрізок *AB* завдовжки 1 дм і відрізок *KM*, на 2 см коротший від *AB*.

**40.\*** Різниця менша від зменшуваного на 12. Сума зменшуваного, від'ємника й різниці дорівнює 50. Запиши відповідну рівність.

41. Для трояндової алеї привезли 32 куці червоних троянд, жовтих — на 15 куців менше, а білих — на 5 куців більше, ніж жовтих. Скільки куців білих троянд привезли?



32 к.



?, на 15 к. менше



?, на 5 к. більше

42. Обчисли та дізнайся, як називають найвідоміший у світі сорт троянд.



Г  $34 + 6 - 8$

О  $31 - (2 + 9)$

Л  $32 + 8 - 9$

І  $16 - 6 + 44$

Р  $20 + 6 - 10$

Я  $54 - (6 + 14)$



43. 1) Назви, на скільки одиниць перше число більше або менше за друге:



$16 > 9$  на 7       $50 > 30$  на        $15 > 8$  на

$50 < 62$  на        $20 > 7$  на        $12 < 85$  на

2) Кожне із чисел 15, 47, 56, 88 збільш на 9; зменш на 9.



3) На скільки: 36 год більше за добу;  
8 дм більше від 50 см;  
96 см більше за 2 дм 6 см?

44. Обчисли вирази трьома різними способами. Зроби висновок, як можна до суми додати число та як від суми відняти число різними способами.

$(35 + 24) + 8$

$(26 + 14) - 7$



Чи завжди від суми двох чисел можна відняти число трьома способами? А двома способами? Доведи.





**45.** Поясни, які властивості дій використано. Закінчи обчислення.

$$36 + 7 = (30 + 6) + 7 =$$

$$36 + 7 = 36 + (4 + 3) =$$

$$73 - 8 = 73 - (3 + 5) =$$

$$73 - 8 = (60 + 13) - 8 = 60 + (13 - 8) =$$

**46.** Обчисли зручним способом.

$$62 + 9 \quad 52 - 8 \quad 36 + 7 \quad 86 - 7$$

$$91 - 6 \quad 78 + 7 \quad 83 - 5 \quad 58 + 3$$

**47.\*** У класі 18 хлопчиків і 12 дівчат. 9 учнів вивчають дві іноземні мови. Скільки учнів класу вивчає одну іноземну мову?

Розв'яжи задачу різними способами.

**48.** У студії бального танцю 16 учениць і 8 учнів, а сучасного — 34 дитини. На скільки більше дітей у студії сучасного танцю, ніж бального?

Зміни запитання так, щоб у ньому було слово «менше». Чи змінилося розв'язання?

**49.** Склади задачі за короткими записами. Розв'яжи.

Було — 26  
 Узяли — 8 і 7  
 Залишилося — ?

Книжка — 63 грн  
 Зошити — 24 грн і 12 грн  
 На скільки...?

**50.** Знайди значення виразів, якщо  $a = 9$ .

$$39 - (a + 5) \quad a + 27 - 9$$

$$64 - a + 5 \quad 31 + a - 18$$

20  
22  
**51.** Виміряй сторони багатокутників та знайди периметри.

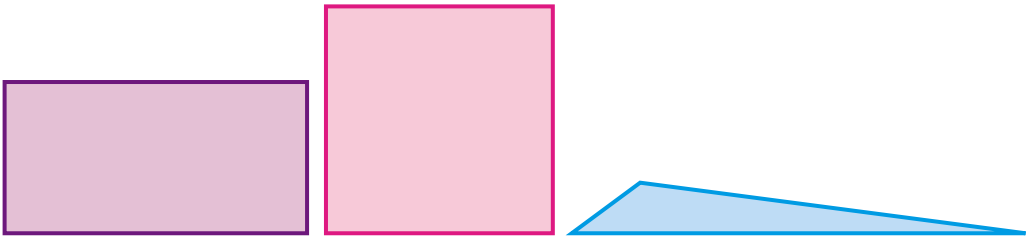

**52.\*** Сума та різниця двох чисел дорівнюють 56. Які це числа?

26  
**53.**  $65 - 8$        $57 - 9$        $44 - 5$        $25 + 40$   
  $51 - 7$        $39 - 9$        $48 + 3$        $30 - 5$

**54.** Для класу придбали 13 підручників з англійської мови, 8 словників та 54 зошити. На скільки більше зошитів придбали, ніж усього підручників і словників?

32  
**55.**   

$38 + 20$ $- 9$ $+ 10$ _____	$64 - 8$ $+ 9$ $- 0$ _____	$45 + 7$ $+ 14$ $- 6$ _____	$23 + 15$ $- 14$ $- 8$ _____	$25 : 5$ $+ 16$ $- 7$ _____
---------------------------------------	-------------------------------------	--------------------------------------	---------------------------------------	--------------------------------------

40  
**56.** Поясни способи обчислень.

$$53 + 28 = (50 + 20) + (3 + 8) =$$

$$53 + 18 = (53 + 10) + 8 =$$

$$53 - 28 = 53 - (20 + 8) = (53 - 20) - 8 =$$

**57.** Обчисли зручним способом.

$39 + 57$

$86 - 57$

$72 - 36$

$61 + 29$

**58.** У Єви було 57 горіхів. Вона пригостила подруг, і в дівчинки залишилося 42 горіхи. На скільки менше горіхів Єва віддала, ніж у неї залишилося?

**?** Склади подібну задачу за розв'язанням  $(64 - 27) - 27$ .



**59.** Назви точки, які лежать поза кругом; усередині круга; на колі. Які з відрізків є радіусом круга і кола, діаметром круга і кола?

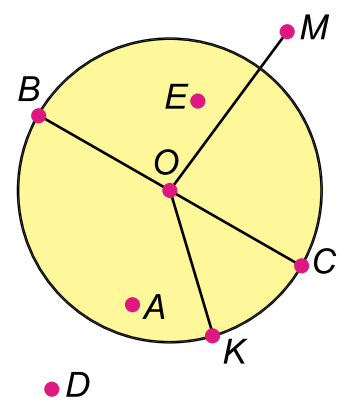

**60.\*** Скільки яких фруктів купили, якщо всі фрукти, крім двох, — персики, усі фрукти, крім двох, — грейпфрути, і всі фрукти, крім двох, — апельсини?

**61.**  $35 + 28 \square 63$      $34 - 16 \square 50$      $13 + 9 \square 21$   
 $63 - 35 \square 27$      $23 + 19 \square 92$      $94 - 37 \square 67$   
 $23 - 17 \square 2 \cdot 8$      $75 - 16 \square 4 \cdot 8$      $56 + 18 \square 16 : 4$

**62.\*** Накресли ламану з трьох однакових ланок, довжина якої на 2 см більша за 1 дм.

**63.** Купили шоколадний мікс, у якому 45 горіхів: 19 мигдальних, а решта — фундук. На скільки менше було мигдальних горіхів, ніж фундука?

**64.**  $26 + 48$      $55 + 28$      $37 + 54$      $84 - 29$   
 $91 - 56$      $74 - 37$      $35 + 49$      $83 - 57$



**65.**

Доданок	45	45	45	45	26	97	87	37	59
Доданок	9	15	22	18	12	12	12	12	12
Сума									

**66.** Досліді за таблицею, як змінюється сума, якщо один з доданків сталий, а інший — збільшується (зменшується) на кілька одиниць.

Як зміниться сума, якщо перший доданок збільшили на 8, а другий — зменшили на 7? Досліді на виразах:  $72 + 27$ ,  $64 + 33$ .



67. Виконай додавання способом округлення за зразком.

$$45 + 29^{+1} = 74$$

$$45 + 30 = 75$$

$$75 - 1 = 74$$

$$38 + 25$$

$$16 + 48$$

$$26 + 59$$

$$24 + 59$$

$$53 + 28$$

$$34 + 58$$

68. На туристичному гірському маршруті перший привал заплановано на висоті 100 м. На скільки метрів менше залишилося туристам іти до привалу, ніж пройшли, якщо вони вже піднялися на 56 м?

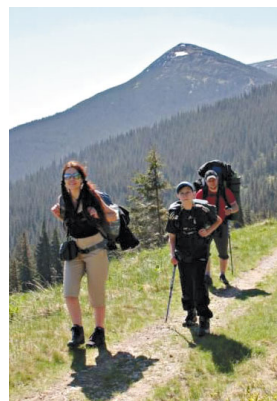

Сформулюй прості задачі, з яких складається щойно розв'язана задача.

69. Сума двох чисел 93. Перше число 39. На скільки друге число більше за перше?

70. Обчисли значення виразу  $45 - (a + 19)$ , якщо  $a = 15, 19, 20$ . Чи може  $a = 30$ ?

71. Периметр прямокутника 20 см. Довжина 8 см. На скільки сантиметрів ширина прямокутника менша за його довжину?

72.\* У рівності  $A3 + BU = KA$  різними буквами позначено різні цифри, а однаковими — однакові. Замість букв добери такі цифри, щоб сума чисел була найменшою.

73. Учні склали карту туристичного маршруту. Шлях, що вони вже пройшли, зобразили завдовжки 3 см, а той, що залишився, — 15 см. Який шлях довший?

74. Обчисли способом округлення.

$$43 + 19$$

$$57 + 41$$

$$39 + 48$$

$$56 + 22$$

75. Для багаття туристи назбирали 96 сухих гілок. З них 78 були букові, а решта — з хвойних дерев. На скільки більше зібрали букових гілок, ніж гілок хвойних дерев?

76. Знайди помилки і виправ їх.

$45 + 36 = 81$        $94 - 28 = 76$        $56 + 34 = 90$   
 $82 - 53 = 29$        $68 - 32 = 100$        $76 - 39 = 47$

77. За таблицею перевір твердження.

- Якщо зменшуване **збільшити** (**зменшити**) на кілька одиниць за сталого від'ємника, то різниця **збільшиться** (**зменшиться**) на стільки само одиниць.
- Якщо від'ємник **збільшити** (**зменшити**) на кілька одиниць за сталого зменшуваного, то різниця **зменшиться** (**збільшиться**) на стільки само одиниць.

Зменшуване	15	18	20	30	30	30
Від'ємник	12	12	12	15	18	20
Різниця						

78. Знайди різниці способом округлення.

$83 - 58 \overset{+2}{=} =$        $92 - 37$        $85 - 59$   
 $83 - 60 = 23$        $73 - 56$        $63 - 48$   
 $23 + 2 = 25$        $100 - 61$        $72 - 29$

79. До ідальні привезли мішок гречаної крупи і 45 кг рису. Уранці для приготування каші використали 8 кг гречаної крупи, і її залишилося ще 32 кг. Якої крупи привезли більше і на скільки кілограмів?

▶ На які ще запитання можна знайти відповідь за умовою задачі?

80. Знайди значення виразу  $a - 39$ , якщо  $a = 62, 73, 95$ .

**81.** Побудуй прямий кут з вершиною в точці  $O$ . На одній його стороні постав точку  $A$ , а на іншій —  $B$  так, щоб  $OA = 3$  см,  $OB = 4$  см. Вимірй довжину  $AB$ .

**82.\*** Зменшуване на 25 більше за від'ємник, а різниця на 9 менша за від'ємник. Знайди зменшуване.

**83.**  $81 - (32 + 4)$        $(72 - 59) - 13$        $65 - 38 + 19$

**84.\*** З 12 яблук 8 червоних і 4 стиглих. Чи може бути червоне яблуко стиглим? А якщо стиглих яблук 6?

**85.** Спекли 90 пиріжків з повидлом і з яблуками. До обіду купили 28 пиріжків з повидлом, і їх залишилося 34. На скільки більше спекли пиріжків з повидлом, ніж із яблуками?

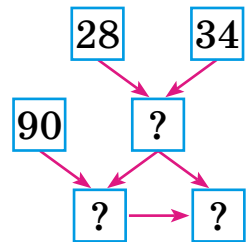

Поясни розв'язання задачі за схемою міркувань.

**86.** Привезли 90 кг овочів. На приготування їжі використали 24 кг картоплі і 17 кг моркви та цибулі. Скільки кілограмів овочів залишилося після приготування їжі?

Зміни запитання, щоб у розв'язанні додалася ще одна дія.

**87.** Обчисли способом округлення.

**88.**  $80 - 38$        $72 - 59$        $65 - 37$        $91 - 52$



**89.** Обчисли різними способами.

$26 + 39$        $54 - 28$        $64 - 39$        $95 - 58$



**90.** Склади задачі про види кленів за коротким записом. Порівняй їх. Що в них спільне, а що — відмінне? Чому складені за коротким записом задачі можна назвати оберненими?

- 1) Гостролистого — 65 д.      2) Чорного — 56 д.,  
 Чорного — ?, на 9 д.                      на 9 д. менше  
    менше                      Гостролистого — ?
- 3) Гостролистого — 65 д.  
 Чорного — 9 д.  
 На скільки дерев чорного клену менше?



Клен гостролістий



Клен чорний

**91.** У парку зацвіло 9 кущів вересу високорослого, а низкорослого — на 6 кущів більше. Скільки кущів низкорослого вересу зацвіло? Скільки всього кущів вересу зацвіло?



Вéрес у парку

▶ Склади обернені задачі.

**92.** Випиши назви всіх прямокутників. Які з них є квадратами?

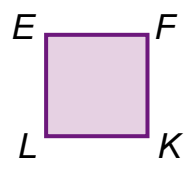
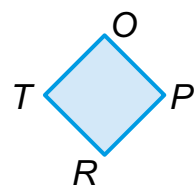
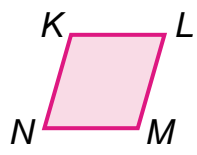
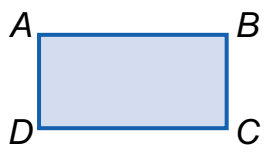

90  
88  
85  
81  
76  
?  
?

30

**93.\*** Запиши всі двоцифрові числа, у яких різниця між кількістю десятків та одиниць менша від 3.

**94.**  $(73 - 29) + 14$        $(46 - 24) + 13$   
  $56 + 38$        $83 - 48 - 23$

32

**95.** Зібрали 38 кг плодів кизилу, а обліпихи — 27 кг. 32 кг всіх плодів розклали в ящички. Скільки кілограмів плодів залишилося розкласти? Розв'яжи двома способами.

Кизилу —  
38 кг



Обліпихи —  
27 кг

Розклали — 32 кг  
Залишилося — ?

31

**96.** Склади задачу та обернені до неї. Розв'яжи.

33



Айстр —  
35 квіток



Жоржін —  
?, на 17 більше

32

**97.** Для складання букетів використали 48 гладіолусів, 16 троянд, а стебел папороті — на 35 менше, ніж троянд і гладіолусів разом. Скільки стебел папороті використали?

34

**98.** Обчисли вирази, склади до кожної одержаної рівності по дві рівності на віднімання.

$25 + 48$        $37 + 56$        $48 + 19$        $18 + 72$



Якщо  $a + b = c$ , то чому дорівнює  $c - a$ ?  $c - b$ ?  
Як знайти невідомий доданок за відомою сумою та іншим доданком?

?

**99.** Добери числа, щоб рівності були істинними.  
 $8 + \blacklozenge = 17$        $\blacksquare - 6 = 38$        $\bullet + 27 = 58$

100. Порівняй і постав відповідний знак, коли відомо, що  $x = 5$ .



$$\begin{array}{lll} 13 - x = 8 & x + 22 \square 25 & x - 2 \square 10 \\ 16 - x \square 10 & x + 5 \square 10 & x - 1 \square 4 \end{array}$$

101. Записи  $13 - x = 8$ ,  $x + 5 = 10$ ,  $x - 1 = 4$  — це *рівняння*.  $x = 5$  — *розв'язок (корінь) рівняння*.

**Розв'язати рівняння** — означає знайти те числове значення змінної, за якого рівність буде істинною.

**Знайдене число** — **розв'язок (корінь) рівняння**.

Перевір, чи правильно розв'язано рівняння.

$$x + 8 = 11$$

$$20 + x = 52$$

$$x = 11 - 8$$

$$x = 52 - 20$$

$$\underline{x = 3} \text{ — розв'язок}$$

$$\underline{x = 32} \text{ — розв'язок}$$

(корінь)

(корінь)

$$3 + 8 = 11$$

$$20 + 32 = 52$$

102. Розв'яжи рівняння.

$$x + 7 = 13$$

$$24 + x = 67$$

$$35 + x = 72$$

$$x + 19 = 58$$

103. Тепличний комбінат з вирощування квітів «Асканія-Флора» для продажу вирощує 35 сортів троянд, фірма «Камелія» — 18 сортів, а «Тандем» — на 24 сорти більше за різницю сортів троянд «Асканії-Флори» і «Камелії». Скільки сортів троянд вирощує «Тандем»? Склади схеми міркувань до задачі.

104.\* Побудуй квадрат зі сторонами 2 см. Проведи в ньому 2 відрізки, щоб стало 5 квадратів.

105. На двох полицях магазину була однакова кількість упаковок квіткового чаю. Коли з однієї полиці продали 12 упаковок, то на полицях залишилося 18 упаковок. Скільки упаковок чаю було на кожній полиці спочатку?

106.\* Як на чотирикутній клумбі посадити 16 кущів троянд, щоб біля кожної зі сторін росло по 5 кущів? Намалюй.

107.  $x + 5 = 12$        $x - 38 = 43$        $97 - x = 41$   
⚙️  $x + 15 = 86$        $x - 16 = 73$        $54 - x = 36$

108. Потрібно зрізати на букети 74 червоні, жовті та білі троянди. Уже зрізали 24 жовті троянди й 19 білих. Скільки червоних троянд ще потрібно зрізати?

▶ Зміни запитання задачі, щоб у розв'язанні додалася ще одна дія.

109. 1) Один доданок збільшили на 5, а інший — зменшили на 5. Як змінилася сума?  
⚙️ 2) Зменшуване збільшили на 7, а від'ємник зменшили на 5. Як змінилася різниця?  
3) Зменшуване і від'ємник зменшили на 8. Як змінилася різниця?

110. Обчисли. З кожної рівності на додавання склади по дві рівності на віднімання. Зроби висновок, як можна перевірити додавання.

$17 + 12$        $25 + 15$        $53 + 45$

111. Обчисли та зроби перевірку.

$87 + 9$        $27 + 68$        $56 + 23$

112. Сім'я лісника збрала 96 білих грибів. Діти збрали 28 грибів, батьки — на 16 грибів більше, решту збрала бабуся. Скільки грибів збрала бабуся?

▶ Склади усно задачу за виразом  $57 - (32 + 19)$ .

113. Склади рівняння.

⚙️ 1) До числа 30 додали невідоме число і одержали 86. Яке число додали?  
2) Невідоме число збільшили на 16 і одержали 54. Знайди невідоме число.



**114.** Склади задачі про опеньки, масляки та личички за короткими записами. Розв'яжи.

1) — 74 гр.  
 — на 58 гр. менше  
 — на 26 гр. більше

2) I 25  
 II 9  
 III ?

} 78

**115.** Добери по 2 числа, щоб нерівності були істинні.

$76 + \square > 89$        $52 - \square < 36$        $\square - 43 < 87$

**116.\*** Із цифр 2, 3, 4, 5 склади 2 двоцифрових числа, сума яких буде найбільша.

**117.** Було 68 грибів. На грибний соус використали 34 гриби, на другі грибні страви — на 18 грибів більше, а решту — на перші страви. Скільки грибів залишилося на перші страви?

**118.** Обчисли та розшифруй слово. Дізнайся за словником усі його значення.

С 40 - 8 + 19    Р 64 - 25 + 39    А 67 + 5 - 36  
Н 36 - (16 - 9)    П 78 - (12 - 1)    Е 51 + 19 - 6  
О 29 + 34 - 22    К 41 + 36 - 37

**119.**

36	27	59	64	93	45	75
----	----	----	----	----	----	----

- 9

**120.** З кожної рівності на віднімання склади рівність на додавання за зразком.

$32 - 17 = 15$        $56 - 27$        $83 - 27$        $62 - 14$   
 $15 + 17 = 32$        $84 - 32$        $71 - 19$        $67 - 29$

Зроби висновок, як перевірити правильність дії віднімання.

8  
7  
9  
6  
10  
5  
?



121. Обчисли з перевіркою.

$75 - 19$

$83 - 35$

$65 - 38$

$100 - 56$

122. Зібрали 95 кг квіток лікарських рослин: 26 кг ромашки, ехінацеї — на 9 кг більше, ніж ромашки, а решта — квітки календули. Скільки кілограмів квіток календули зібрали?

123. Склади задачі за схемами міркувань.

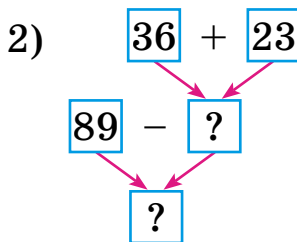
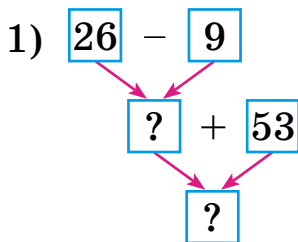

124.  $x + 64 = 98$

$x - 15 = 63$

$34 - x = 16$

125. В аптеці було 26 пакетів з листям суниць, з листям чорниць — на 19 пакетів більше, ніж суниць, а з насінням фенхеля — на 38 пакетів менше, ніж з листям чорниць і суниць разом. Скільки було пакетів з насінням фенхеля?

Склади усно задачу про лікарські рослини, щоб вона розв'язувалася поданим виразом.

$(56 - 27 + 28) - 56$

126.\* Побудуй трикутник і чотирикутник, що перетинаються. Постав 15 точок так, щоб у трикутнику було 9 точок, а в чотирикутнику 10.

127. За малюнками гл'бду, шипшіни й розтор'бші склади рівняння. Розв'язи їх.

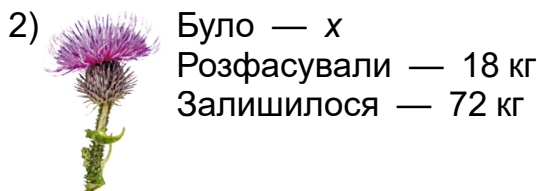
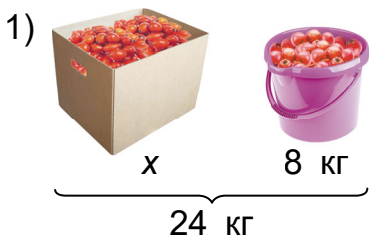



**128.** Обчисли з перевіркою.

$86 - 37$        $62 - 49$        $50 - 34$        $92 - 27$       **63**

**129.** Першого дня зібрали 12 кг чорноплідної горобини, другого — на 3 кг менше, а третього дня — стільки, скільки разом першого і другого днів. Скільки всього кілограмів чорноплідної горобини зібрали?



**+17**

**130.** 1) Кожне із чисел 36, 67, 79, 92 збільш на 8.



2) Кожне із чисел 17, 33, 64, 100 зменш на 9.



**-50**

**131.** Сума трьох чисел 100. Перше число 27, друге — на 9 більше. На скільки третє число більше за перше?



Склади обернені задачі до першої дії розв'язання.

**132.** Периметр трикутної ділянки 56 м. Довжина однієї сторони 18 м, що на 4 м більше за довжину другої сторони. Яка довжина третьої сторони ділянки?

**+12**

Скільки потрібно стовпців, щоб огородити цю ділянку, якщо ставити їх через 2 м?

**-9**

**133.** Обчисли та порівняй вирази у стовпчиках.

$36 + 16 - 28$        $52 - (24 - 18)$        $65 - 37 + 18$   
 $36 - 28 + 16$        $52 - 24 - 18$        $65 - (37 - 18)$

**134.**  $23 + x = 52$        $63 - x = 29$        $x - 38 = 59$

**+17**

**135.** Обчисли вирази, якщо  $a = 50$ ,  $b = 27$ .

$a - 23 + 48$        $76 - a - 8$        $b + 53 - 16$        $a - b$

**136.** Задачі-жарти. 1) Сестра старша за брата на 5 років. На скільки років вона буде старша за брата через 6 років?

**=?**

2) Маса чаплі, що стоїть на одній нозі, 6 кг. Якою буде маса чаплі, коли вона стане на дві ноги?



137.\* На фото зображено 12 котів. З них 8 — білих і 6 — пухнастих. Чи є на цьому фото білі пухнасті коти?



138.  $27 + 38$    $97 - 28$        $93 - 25$    $35 + 38$   
  $56 - 17$    $63 - 24$        $70 - 52$    $92 - 47$   
  $83 - 54$    $80 - 38$        $43 + 29$    $100 - 28$

139. До Всесвітнього дня тварин (4 жовтня) учні зробили виставку малюнків домашніх улюбленців. Малюнків собак було 36, що на 6 більше, ніж котів, а інших тварин — на 37 менше, ніж собак і котів разом. Скільки було малюнків інших домашніх тварин?

Постав до умови задачі всі можливі запитання. Чи легко тобі було виконати обидві вправи? Якщо ні, то чому? Над чим ще треба попрацювати?

## ТАБЛИЧНЕ МНОЖЕННЯ ТА ДІЛЕННЯ. ВЕЛИЧИНИ

**140.** Перевір, чи правильно замінено додавання множенням.

$$2 + 2 + 2 + 2 = 2 \cdot 4$$

$$14 + 14 + 14 = 14 \cdot 3$$

$$6 + 6 + 6 + 6 + 6 = 6 \cdot 5$$

$$21 + 21 + 21 = 21 \cdot 3$$

**141.** Як називають числа в рівності  $3 \cdot 6 = 18$ ?  
Що показує число 3? Число 6?

**142.** Заміни множення додаванням та обчисли.

$$15 \cdot 3$$

$$23 \cdot 2$$

$$12 \cdot 5$$

**143.** Перевір таблиці множення чисел 2 і 3.

·	2	3	4	5	6	7	8	9
2	4	6	8	10	12	14	16	18
3	6	9	12	15	18	21	24	27

**144.**  $2 \cdot 2 + 96$      $3 \cdot 5 - 6$      $2 \cdot (61 - 52)$      $3 \cdot 4 - 0$   
 $3 \cdot 9 - 18$      $(50 - 48) \cdot 7$      $3 \cdot 7 - 19$      $3 \cdot 6 + 18$

**145.** В Олі було 6 монет по 2 грн. Вона купила гумку за 3 грн. Скільки грошей залишилося в Олі?

**146.** Купили 3 пляшки олії по 2 л, що на 4 л менше, ніж купили води. Скільки літрів води купили?



на 4 л  
менше



**147.** Склади задачі про напої за короткими записами. Розв'яжи.

1) 1 п. — 2 л  
4 п. — ?

2)

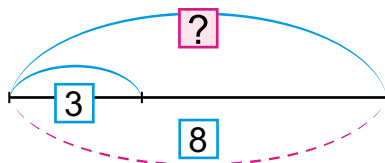

**148.\*** Накресли 4 відрізки: довжина кожного наступного на 2 см більша від довжини попереднього, а довжина найдовшого відрізка дорівнює 1 дм.

**149.** Заповни в зошиті цікаві квадрати.

8	18	4
	10	14
16	2	12

24		12
	15	27
18		6

16	36	
	20	
		24

**150.** Господарка купила шість сіток картоплі, по 3 кг у кожній, і качан капусти на 5 кг. Скільки всього кілограмів овочів купила господарка?

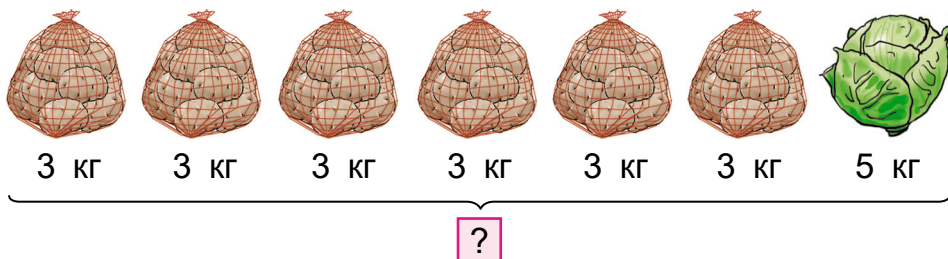

**151.**  $3 \cdot 5 + 6$        $2 \cdot 7 - 8$        $2 \cdot (12 - 4)$   
 $3 \cdot 6 - 18$        $3 \cdot 3 + 29$        $2 \cdot (2 + 7)$

**152.**

$2 \cdot 8 \rightarrow + 58 \rightarrow - 71 \rightarrow \cdot 9 \rightarrow - 25 \rightarrow \cdot 9 = ?$   
 $3 \cdot 6 \rightarrow + 34 \rightarrow - 49 \rightarrow \cdot 9 \rightarrow - 24 \rightarrow \cdot 9 = ?$



**153.** Склади за схемою задачу і до неї — дві обернені.

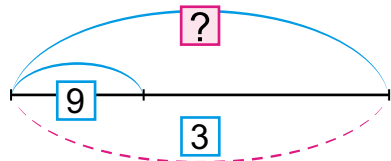

**154.** Розглянь малюнок і поясни, як за ним склали рівності.

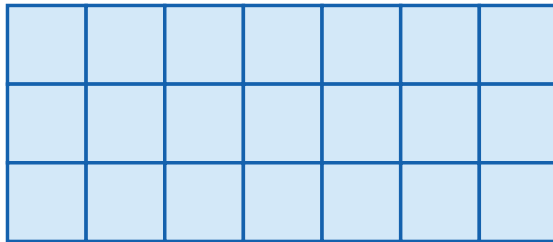

- 1)  $3 \cdot 7 = 21$
- 2)  $7 \cdot 3 = 21$
- 3)  $21 : 3 = 7$
- 4)  $21 : 7 = 3$

Назви числа в рівностях. Порівняй рівності 1) і 2). Який висновок можеш зробити?

Порівняй першу рівність із рівностями 3) і 4). Що одержимо, якщо добуток поділимо на множник?

Якщо  $a \cdot b = c$ , то чому дорівнює  $c : a$ ?  $c : b$ ? Поясни, як знайти невідомий множник за добутком та іншим множником.

**155.** Обчисли. З кожного добутку склади по дві рівності на ділення.

$2 \cdot 8$        $3 \cdot 9$        $2 \cdot 9$        $3 \cdot 7$

**156.**  $(62 - 59) \cdot 7$        $2 \cdot (73 - 64)$        $3 \cdot 8 + 84$   
 $92 - (26 + 37)$        $3 \cdot (94 - 85)$        $3 \cdot (2 \cdot 4)$

**157.** Добери числа, щоб нерівності були істинні.

$35 + \square > 57$        $\square - 48 < 24$        $64 - \square > 45$

**158.**  $x + 45 = 84$        $73 - x = 48$        $x - 23 = 58$

**159.\*** Накресли чотири трикутники дев'ятьма відрізками.

**160.\*** У брата було 48 грн, а в сестри — 42 грн. Разом вони купили книжку за 65 грн. Чи зможуть вони купити ще набір кольорового паперу за 28 грн?

**161.**  $2 \cdot (41 - 32)$        $(50 - 47) \cdot 6$        $3 \cdot 8 - 0$   
 $(61 - 58) \cdot 7$        $(70 - 68) \cdot 5$        $2 \cdot (6 + 0)$

**162.** Було 8 монет по 2 грн та ще 20 грн. Купили альбом за 24 грн. Скільки гривень залишилося?



Було



Купили

Залишилося — ?

• 24 грн

**163.** 1) Обчисли. Склади та запиши рівності на ділення на 2 або на 3 (на вибір).

$2 \cdot 5$        $2 \cdot 8$        $2 \cdot 6$        $3 \cdot 4$        $3 \cdot 7$        $3 \cdot 9$

2) Поміркуй, як знайти невідомий множник, ділене, дільник.

■  $\cdot 4 = 8$       ◆  $: 3 = 4$        $12 : \bullet = 3$

**164.**  $12 : 2 + 38$        $12 : 3 + 68$        $(94 - 67) : 3$   
 $16 : 2 - 8$        $27 : (62 - 59)$        $(53 - 35) : 2$

**165.** Для обміну 18 учнів принесли по пригодницькій книжці й розклали їх порівну на дві полиці. Потім принесли ще 16 книжок і поставили їх на третю полицю. На скільки книжок більше стало на третій полиці, ніж на першій?

Склади обернену задачу на множення за першою дією. Чи легко тобі було виконати завдання?

**166.** За 3 дні дівчинка прочитала 18 сторінок книжки на 45 сторінок. За скільки днів вона прочитає всю книжку, якщо читатиме по стільки само сторінок щодня?



**167.** Склади задачі про бібліотеку за короткими записами.

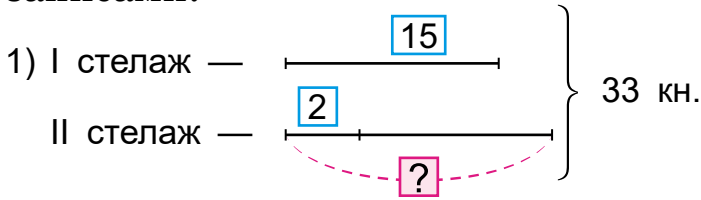

2) 1 день — 3 уч.  
? — 24 уч.

**168.**  $x + 48 = 64$        $\square \cdot 3 = 18$        $x - 36 = 54$   
 $3 \cdot \square = 27$        $x \cdot 3 = 18$        $x \cdot 2 = 18$

**169.**  $6 \cdot 7 - 34$        $(36 + 18) : 6$        $24 : 6 \cdot 5$   
 $86 - 6 \cdot 4$        $36 + 18 : 6$        $42 : 6 - 7$   
 $(80 - 32) : 6$        $58 - 36 : 6$        $6 \cdot 4 : 3$

**170.\*** У книжці немає кількох сторінок. Перша відсутня сторінка мала номер 67, а номер останньої записано тими самими цифрами, але в іншому порядку. Скількох сторінок немає у книзі?

**171.**  $3 \cdot 6 : 2$        $(68 - 44) : 3$        $100 - 27 : 3$   
 $9 : 3 \cdot 8$        $(83 - 65) : 2$        $82 + 16 : 2$

**172.** До Музею книги і друкарства України приїхало 18 учнів класу, дівчат і хлопчиків було порівну. До них приєдналося ще 10 дівчат з іншого класу. Скільки дівчат приїхало до музею?



Музей книги і друкарства України, м. Київ

**173.**

4  
8  
+59  
-55  
4  
+18  
?



**174.** Заміни додавання множенням. Обчисли.  
З отриманої рівності склади рівність на ділення на 4.

$$4 + 4 + 4 + 4 + 4 + 4 + 4$$

**175.** 1) Поясни, як склали таблицю множення числа 4 і таблицю ділення на 4.

4 ·	2	3	4	5	6	7	8	9	
	↑↓	↑↓	↑↓	↑↓	↑↓	↑↓	↑↓	↑↓	
	8	12	16	20	24	28	32	36	: 4

2) Обчисли, користуючись таблицями.

$$\begin{array}{cccc}
 20 : 4 + 24 & 4 \cdot 9 - 18 & 36 : 4 + 1 & 4 \cdot 7 + 55 \\
 32 : 4 - 8 & 4 \cdot 2 + 42 & 4 \cdot 8 - 1 & 24 : 4 : 2 \\
 4 \cdot 4 - 14 & 20 : 4 - 0 & 28 : 4 \cdot 0 & 4 \cdot 6 + 0
 \end{array}$$

**176.** Електрокар завозив на склад контейнери, по 4 ц картоплі у кожному. Він уже зробив 8 заїздів, і залишилося завезти ще 28 ц. Скільки центнерів картоплі треба було завезти на склад?



За скільки заїздів електрокар завезе всю картоплю?

**177.** Добери по два числа, щоб нерівності були істинні.

$$4 \cdot \square > 67 \quad (46 - \square) : 4 < 9 \quad 4 \cdot \square < 28$$

**178.** Невідоме число помножили на 4 і отримали 28. Знайди невідоме число. Склади і розв'яжи рівняння.

**179.** Накресли два трикутники, щоб їхньою спільною частиною був п'ятикутник.

**180.\*** Сума двох чисел дорівнює 26, а різниця — 8. Знайди ці числа.

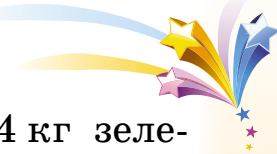

**181.** На зиму заготували 8 пакетів по 4 кг зелених яблук і 3 однакових пакети червоних яблук. Загальна маса яблук 59 кг. Яка маса пакета із червоними яблуками?

▶ На скільки кілограмів маса пакета із червоними яблуками більша за масу пакета із зеленими яблуками?

**182.**  $4 \cdot 6 : 3$                        $(47 - 19) : 4$                        $(63 - 59) \cdot 7$   
 $32 : 4 + 92$                        $(19 + 17) : 4$                        $36 : 4 : 3$

**183.**  $x - 4 = 27$      $x : 4 = 8$      $x \cdot 4 = 28$      $x + 4 = 28$



**184.** Добуток чисел 4 і 6 зменш у 3 рази.  
 Різницю чисел 45 і 17 зменш у 4 рази.  
 Частку чисел 32 і 4 збільш на 3.  
 Суму чисел 32 і 4 зменш у 4 рази.

**185.** 1) Поясни, як склали таблицю множення числа 5 і таблицю ділення на 5.

5 ·	2	3	4	5	6	7	8	9	
	↓	↓	↓	↓	↓	↓	↓	↓	
	10	15	20	25	30	35	40	45	: 5

2) Перевір істинність рівності  $5 \cdot 7 = 35$ .

3) Обчисли, користуючись таблицями.

$5 \cdot (8 : 4)$      $25 : 5 \cdot 7$      $30 : 5 + 45$      $5 \cdot 9 - 9$   
 $5 \cdot 2 + 42$      $15 : 5 \cdot 9$      $40 : 5 - 8$      $40 : 5 : 4$

**186.** На полі працювало 5 картоплезбиральних комбайнів, а машин для перевезення картоплі — у 3 рази більше. Скільки одиниць техніки працювало на полі?



▶ Зміни запитання, щоб останньою дією було віднімання. Чи легко тобі було це зробити?

35  
5  
+63  
-30  
5  
9  
?

187. Склади задачу за коротким записом.

Цибулі — 5 ц

Моркви — ?, у 6 разів  
більше

Буряків — ?, на 16 ц більше

188.\* Накресли два трикутники, щоб їхньою спільною частиною був шестикутник. Постав точки так, щоб у шестикутнику було 4 точки, в одному трикутнику 5 точок, а в другому — 8 точок.

▶ Скільки всього точок ти поставив(-ла)?

189. Знайди значення виразу  $40 - a \cdot 8$ , якщо  $a = 2, 3, 4, 5$ .

190.  $45 : x = 5$      $45 - x = 5$      $45 + x = 5$      $45 = x \cdot 5$

191.\* Яка маса кавуна, якщо вона дорівнює масі половини кавуна і гирі на 5 кг?

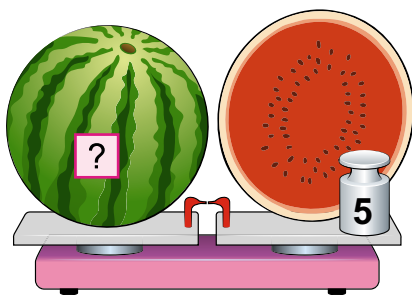

192.  $5 \cdot 7 - 18$

$96 - 45 : 5$

$5 \cdot (64 - 58)$

⚙️  $20 : 4 \cdot 9$

$72 - 35 : 5$

$(84 - 39) : 5$

193. Зібрали 5 мішків часнику, а картоплі — у 9 разів більше. Доповни умову задачі запитаннями, щоб задача розв'язувалася двома діями.

194.

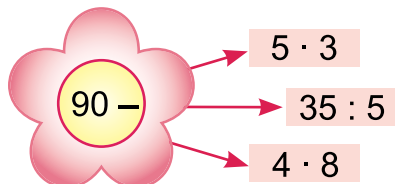
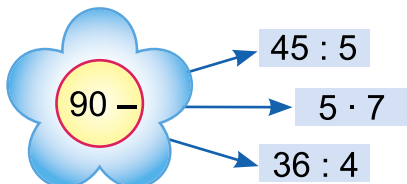

10 + 8 + 6 + 4 + 2 +

**195.** Розглянь будь-який календар. Пригадай. Місяць має 30 днів або 31 день. У лютому 28 або 29 днів. Рік, у якому лютий має 29 днів, називають *високосним*.

Дай відповіді на запитання.

- 1) Скільки місяців має рік?
- 2) Скільки місяців мають по 31 дню?
- 3) Яке сьогодні число? Який день; місяць?
- 4) Скільки днів триває літо; осінь?

**100 років — це століття.**



За малюнком дай відповіді на запитання.

- 1) Зі скількох пір складається рік?
- 2) Скільки місяців триває кожна пора року? Скільки днів?

**196.** Назви одиниці вимірювання часу від найбільшої до найменшої: година, доба, століття, місяць, рік, тиждень, секунда, хвилина.

**197.** 1) За чим визначають час?

Приблизно за 1 секунду ми вимовляємо назву двоцифрового числа. Перевір це.

$$1 \text{ доба} = 24 \text{ год}$$

$$1 \text{ год} = 60 \text{ хв}$$

$$1 \text{ хв} = 60 \text{ с}$$

2) Скільки обертів за добу робить годинна стрілка годинника?

3) За скільки часу робить повний оберт хвилинна стрілка годинника?

**198.** 1) Запиши, котру годину показує кожний годинник: а) у першу половину доби; б) у другу половину доби.

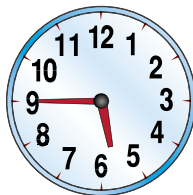

2) Запиши, котру годину показуватимуть ці годинники через 10 хв; через 20 хв.

**199.** Урок триває 40 хв. Коли закінчиться перший урок, який розпочався о 8-й год 30 хв? Коли закінчиться другий урок, якщо перерва між першим і другим уроками становила 10 хв?

**200.** Коли батькові було 27 років, синові було 5 років. Тепер батькові 35 років. Скільки років тепер синові?

**201.\*** Через 3 роки Марійка буде в 2 рази старша, ніж 3 роки тому. Скільки років їй тепер?



**202.** Обчисли вирази, якщо  $a = 5$ ,  $b = 4$ .

  $a + a \cdot 6$      $32 - 45 : a$      $a + b \cdot 7$      $b \cdot 8 - 3 \cdot a$

Чи легко тобі було виконати завдання?

**203.** Хлопчик склав машинку з деталей конструктора за 25 хв, двоповерховий гараж — на 7 хв швидше, а робота-поліцейського — у 2 рази швидше, ніж складав гараж. Скільки часу витратив хлопчик на складання робота?

**204.** Котру годину показує кожний годинник у першу і другу половину доби?

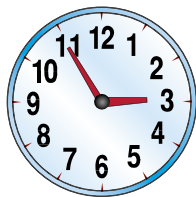

Скільки годин залишається до кінця доби на кожному годиннику?

**205.** Дівчинці до школи треба йти 25 хв. О котрій годині вона повинна вийти, щоб до школи дійти за 5 хв до початку уроків о 8 год 30 хв?

**206.** Заняття секції з декоративно-ужиткового мистецтва почалось о 14 год 30 хв і тривало 1 год 20 хв. О котрій годині закінчилося заняття, якщо перерва тривала 20 хв?

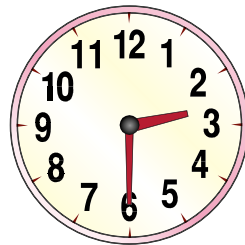

**207.** 2 год  10 хв                      3 год 50 хв  90 хв  
 2 доби  36 год                      95 хв  1 год 35 хв  
 72 с  2 хв                                      80 хв  2 год

**208.\*** Побудуй трикутник і чотирикутник, щоб їхньою спільною частиною був трикутник. Постав 8 точок так, щоб у чотирикутнику було 8 точок, а у трикутнику — 6 точок.

**209.**  $27 : x = 3$      $x \cdot 5 = 30$      $x + 5 = 30$      $x : 5 = 4$

**210.** Склади задачу за малюнками.

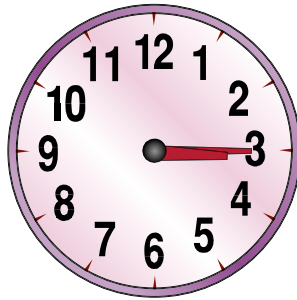
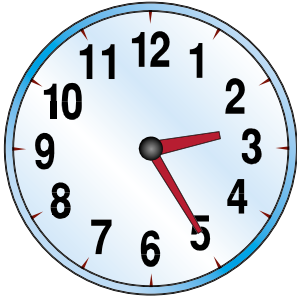

Скільки часу...?

**211.** Синові 6 років, донька на 2 роки старша за брата і на 28 років молодша за тата. У скільки разів тато старший за сина?

**212.**  $29 + 15 : 5$

$30 : 5 + 64$

$25 : 5 \cdot 7$

$40 - 35 : 5$

$(90 - 75) : 5$

$50 - 20 : 5$

$4 \cdot 6 : 3$

$(50 - 20) : 5$

**213.** Сестрі 9 років, брат на 2 роки молодший від неї. Через скільки років їм разом буде 34 роки?

**214.**

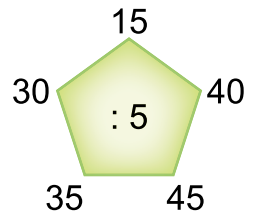
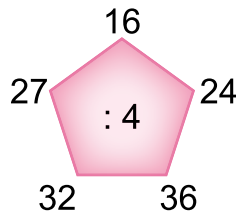
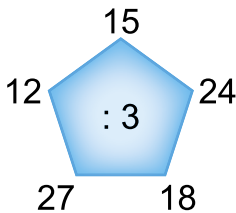

**215.** Обчисли. Заміни додавання множенням. Склади рівність на ділення на 6.

$$6 + 6 + 6 + 6 + 6 + 6 + 6$$

**216.** Поясни, як склали таблиці множення числа 6 та ділення на 6.

6 ·	2	3	4	5	6	7	8	9	
	↕	↕	↕	↕	↕	↕	↕	↕	
	12	18	24	30	36	42	48	54	: 6

**217.**  $6 \cdot 7 - 34$        $(36 + 18) : 6$        $24 : 6 \cdot 5$   
 $86 - 6 \cdot 4$        $36 + 18 : 6$        $42 : 6 - 7$   
 $(80 - 32) : 6$        $58 - 36 : 6$        $6 \cdot 4 : 3$

**218.** У віночок з осіннього листя дівчатка вплели 6 жовтих листків липи, багряних листків клена — на 18 більше, ніж липи, і 18 дубових листків. У скільки разів менше у вінку листя липи, ніж клена і дуба разом?

**219.** Склади задачі про осінні декоративні чагарники.

Барбаріс



15 шт.

Бересклёт



?, у 5 разів менше

Сумах

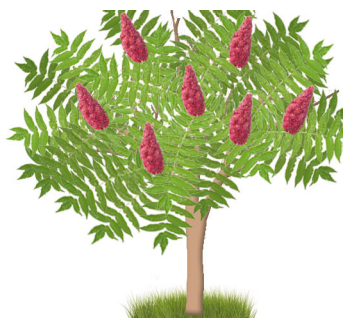

?, на 5 більше

**220.** У ботанічному саду діти зробили 27 фото кущів глоду, терну та калини з плодами. Фото глоду було 6, терну — 9. У скільки разів більше зробили фото кущів із червоними плодами, ніж із темно-синіми?

у ? разів більше

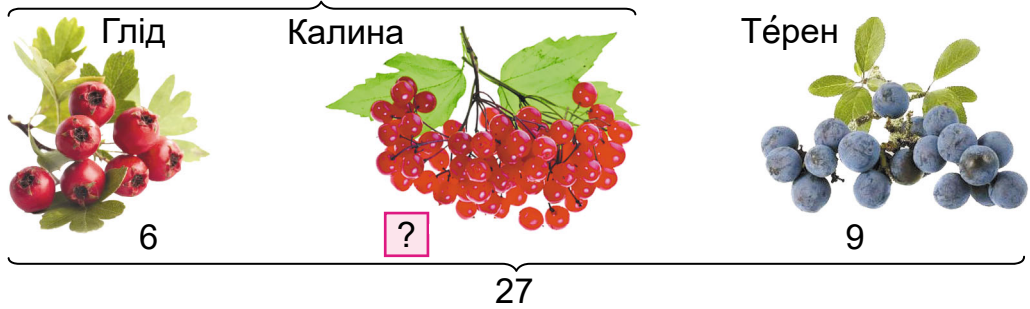

▶ Постав інші запитання до умови задачі.

6  
7  
5  
47  
6  
?



$$221. \quad x \cdot 6 = 30 \quad x + 6 = 20 \quad 24 : x = 6 \quad x : 3 = 6$$

$$x : 6 = 6 \quad x - 6 = 20 \quad 24 - x = 6 \quad 24 : x = 8$$

222.\* Оля записала цифру. До неї дописала ще таку саму цифру. Від записаного числа відняла 18 і одержала 37. Яку цифру записала Оля спочатку?

$$\boxed{?} \boxed{?} - 18 = 37$$

223.\* Код замка виражено числом із чотирьох цифр, у якому цифри не повторюються. Сума двох чисел, що позначаються двома середніми цифрами, дорівнює 15, а число, позначене крайньою лівою цифрою, утричі менше від числа, позначеного крайньою правою. Який може бути код замка?



224. Художник-флорист створив картину з 4 пелюсток орхідей, пелюсток троянд було у 2 рази більше, ніж орхідей, а листків декоративних кущів — стільки, скільки всього пелюсток орхідей і троянд. У скільки разів листків декоративних кущів було більше, ніж пелюсток орхідей? А пелюсток троянд?

Зміни запитання так, щоб задача розв'язувалася виразом  $(4 + 4 \cdot 2) - 4$ .

225. Обчисли, якщо  $a = 6$ .

$$a + a \cdot 5 \quad 36 - 24 : a \quad a + 42 : a \quad (a + 9) : 3$$

226. Розв'яжи. Склади обернену до кожної задачі.

- 1) Ціна зошита 3 грн. Яка вартість 9 таких зошитів?
- 2) Вартість 3 олівців 24 грн. Яка ціна олівця?
- 3) У дітей є 30 грн. Скільки гумок по 6 грн вони можуть купити на ці гроші?



**227.** Склади задачі за даними таблиці.



Ціна	Кількість	Вартість
6 грн	5	?
?	4	36 грн
5 грн	?	40 грн

83

Зроби висновки. Як знайти вартість? Ціну? Кількість? Перевір себе за вправою **228.**

-34

**228.** Купили 4 іграшки за ціною 6 грн. Усього заплатили 24 грн. Поясни, про яку величину дізнаєшся, обчисливши кожний вираз.

$6 \cdot 4$	$24 : 6$	$24 : 4$
-------------	----------	----------

:>

**Щоб знайти вартість, треба ціну помножити на кількість.**

**Щоб знайти кількість, треба вартість поділити на ціну.**

**Щоб знайти ціну, треба вартість поділити на кількість.**

.9

**229.** Скільки решти отримаєш з купюри 50 грн, якщо купиш 5 блокнотів по 9 грн?

**230.**  $24 \text{ грн} : 4 \text{ грн}$      $54 \text{ грн} : 6$      $48 \text{ грн} : 6 \text{ грн}$   
 $24 \text{ грн} - 4 \text{ грн}$      $1 \text{ грн} - 54 \text{ коп.}$      $6 \text{ грн} \cdot 8$

-18

**231.**  $x \cdot 6 = 48$      $36 : x = 6$      $36 : x = 4$      $x : 6 = 6$

**232.** Побудуй прямокутник із периметром 24 см і однією стороною 8 см.

**233.\*** Чи може бути в одному місяці 5 понеділків і 5 п'ятниць?

:5

**234.\*** Знайди три числа, які задовольняють умову: кожне наступне число на 1 більше за попереднє, а одне з них дорівнює сумі двох інших.

**235.**  $6 \cdot 4 : 3$      $45 : 5 : 3$      $36 : 6 \cdot 7$   
 $4 \cdot 9 : 6$      $30 : 6 \cdot 8$      $6 \cdot 6 : 4$



=?

92

**236.** Купили 3 точилки для олівців, по 6 грн кожна, і паперу для оригамі на 68 грн. Яка вартість покупки?

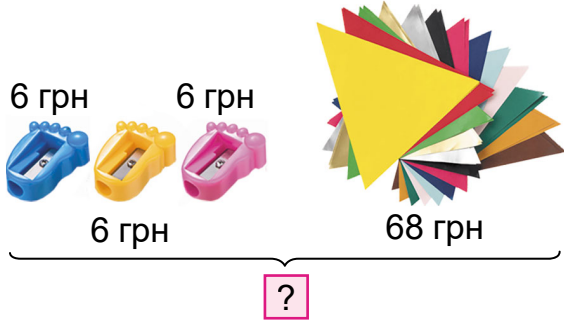

-29

- 237.** 1) Яка вартість 4 пакетів соку по 5 грн?  
 2) Скільки круасанів по 6 грн можна купити на 30 грн?  
 3) Яка ціна пляшки води, якщо за 3 таких пляшки заплатили 27 грн?

:1

+27

**238.** На 45 грн купили 5 тістечок. Яка вартість 4 таких тістечок?

Ціна	Кількість	Вартість
Однакова	5 т.	45 грн
	4 т.	?

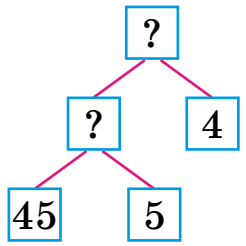

:6

Склади план розв'язування за схемою міркувань та запиши розв'язання.

:9

**239.** Вартість 3 піц у шкільному буфеті 24 грн. Діти купили 2 піци. Скільки гривень вони заплатили за покупку?

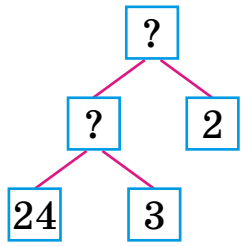
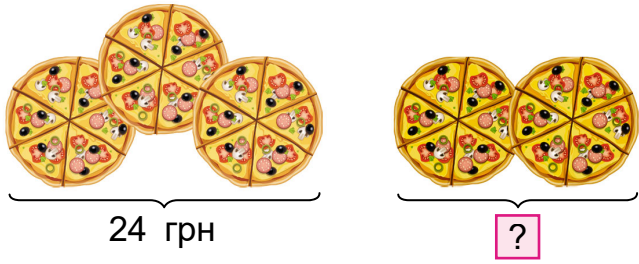

=?



3 п. — 24 грн

2 п. — ?

За малюнком, коротким записом і схемою міркувань склади план розв'язування і розв'яжи задачу.

37

**240.**  $78 - 24 : 6$        $24 + 18 : 6$        $24 : 3 + 42 : 6$   
 $24 + 30 : 6$        $6 \cdot 8 + 46$        $36 : 6 + 6 \cdot 9$

+26

**241.**  $46 + 36 \square 46 - 36$        $18 : 6 \square 3 \cdot 8$   
  $45 : 5 \square 45 - 5$        $35 : 5 \square 42 : 6$

**242.** Сума трьох чисел дорівнює 75. Різниця першого і другого чисел дорівнює 11, а сума першого і третього — 56. Знайди ці числа.

:>

**243.** Побудуй квадрат, щоб його периметр дорівнював периметру трикутника, дві сторони якого завдовжки по 5 см, а третя — 6 см.

**244.\*** Артемко та Улянка збирали горіхи ліщини. Побачивши, що в Улянки мало горіхів, хлопчик дав їй стільки ж горіхів, скільки в неї було. Згодом Улянка знайшла 12 горіхів, віддала «борг» Артемкові, і в неї стало 20 горіхів. Скільки горіхів було в Улянки спочатку?

+45

**245.**  $(54 - 18) : 6$        $18 + 24 : 6$        $(60 - 42) : 6$   
  $6 \cdot 5 + 32 : 4$        $92 + 30 : 6$        $82 - 42 : 6$

:6

**246.** Спекли 42 тістечка із шоколадним кремом, з вершковим — у 6 разів менше, ніж із шоколадним, а з білковим кремом — на 5 більше, ніж із вершковим. Скільки спекли тістечок із білковим кремом?

+67



— 42



— ?, у 6 разів менше



— ?, на 5 більше

=?

247. 1) Назви одиниці маси.

2) Олег купив 4 пундики і заплатив 24 грн. Скільки коштують 3 пундики?

3) Склади за таблицею 3 задачі про овочі та фрукти.

Маса	Кількість	Загальна маса
2 кг	8	?
5 кг	?	30 кг
?	4	28 кг



248. За коротким записом і схемою міркувань склади і розв'яжи задачу про маси динь.

Маса дині	Кількість	Загальна маса
Однакова	4 д.	12 кг
	6 д.	?

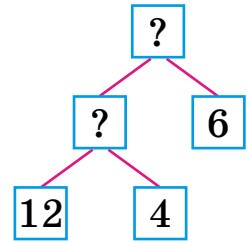

249. За коротким записом і схемою міркувань склади і розв'яжи задачу про маси посилок.

6 посилок — 18 кг  
4 посилки — ?

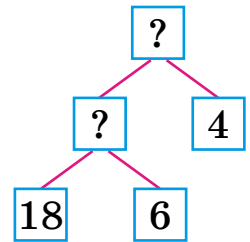

250. Назви множники в кожному виразі, а потім знайди добутки.

$2 \cdot (4 + 3)$     $6 \cdot (24 : 3)$     $(51 - 45) \cdot 4$     $(12 : 2) \cdot 5$

251.\* У виразі  $12 : 2 + 2 \cdot 2$  постав дужки так, щоб після обчислення вийшло а) 6; б) 2.

252. Розв'яжи три рівняння на вибір.



$$x : 6 = 9$$

$$x \cdot 6 = 54$$

$$x + 6 = 9$$

$$x - 6 = 9$$

$$6 \cdot x = 42$$

$$30 : x = 6$$

**253.** Накресли прямокутник зі сторонами 3 см і 4 см. Поділи його на 2 рівних трикутники. Знайди периметр одного трикутника.

72

**254.\*** Маса повного бідона з молоком 40 кг. Маса молока в бідоні, наповненому наполовину, становить 19 кг. Яка маса порожнього бідона?



-37

**255.** Купили 18 кг картоплі та цибулі в 6 однакових за масою сітках. У двох сітках була цибуля. Скільки було кілограмів картоплі?

·5

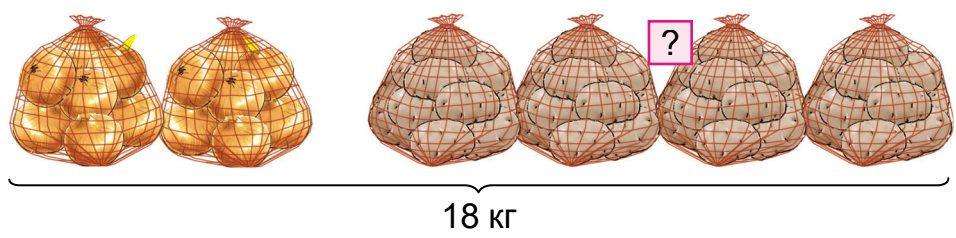

·6

**256.** За даними таблиці та зразком склади та обчисли вирази.

-14

Зменшуване	$6 \cdot 7$	$36 : 4$	$42 : 6$	45
Від'ємник	$6 : 3$	$18 : 6$	$24 - 18$	$81 - 57$

Зразок:  $6 \cdot 7 - 6 : 3 = 42 - 2 = 40$ .

**257.**



·7

**258.** Обчисли. З кожного виразу та його значення склади рівність на ділення на 7.

$7 \cdot 3$        $7 \cdot 6$        $7 \cdot 9$        $7 \cdot 8$        $7 \cdot 4$

=?

**259.** Поясни, як одержали результати таблиць множення числа 7 і ділення на 7.

7 ·	2	3	4	5	6	7	8	9	
	↕	↕	↕	↕	↕	↕	↕	↕	
	14	21	28	35	42	49	56	63	: 7

**260.**  $7 \cdot 6 + 7 \cdot 4$        $21 : 3 \cdot 6$        $60 - 63 : 7$   
 $(35 - 28) \cdot 5$        $7 \cdot (6 : 2)$        $81 - 56 : 7$

**261.** У місяці лише 4 повних тижні. Скільки днів у місяці? Назви за календарем такий місяць. Чи завжди в ньому стільки днів?

**262.** Порівняй задачі, зроби висновок.

1) У 6 однакових пляшках 18 л соняшникової олії. Яка місткість пляшки?

2) Місткість банки з оливковою олією 6 л. Скільки потрібно таких банок, щоб розлити 30 л олії?

3) Привезли 8 бутлів води по 6 л. Скільки всього літрів води привезли?

**263.** Закупили 7 бутлів кукурудзяної олії. Усього 35 л. Скільки олії у двох таких бутлях? Склади схему міркувань і розв'яжи задачу.



Місткість 1 б.	Кількість	Загальна місткість
Однакова	7 б.	35 л
	2 б.	?

**264.** Периметр рівностороннього шестикутника 24 см. Побудуй квадрат зі стороною, завдовжки на 1 см меншою від довжини сторони шестикутника, і знайди периметр квадрата.

**265.\*** У дволітрових і трилітрових пляшках привезли 21 л соку. Скільки було дволітрових пляшок, якщо всього було 8 пляшок?

**266.**  Склади задачу за малюнком, запиши коротко та розв'яжи її.





14 л



?

 Постав запитання, щоб у розв'язанні додалася ще одна дія.  
Чи легко тобі було виконати додаткове завдання?

**267.**  $35 - x = 12$        $x - 15 = 37$        $x : 4 = 8$   
  $(68 - 26) : 7$        $35 - 14 : 7$        $50 + 42 : 7$

**268.**   $7 \cdot 4 - 14 : 2$      $7 \cdot 8 - 26 : 6$      $7 \cdot 5 + 10 : 5$      $7 \cdot 9 + 16 - 23$      $45 - 15 : 6 \cdot 7$

**269.** Трактор за 6 год роботи витрачає 42 л пального. Скільки літрів пального витратить цей трактор за 8 год роботи?

Норма витрати	Час роботи	Витрачено
Однакова	6 год	42 л
	8 год	?



**270.** Склади задачу за таблицею і розв'яжи її.

Норма	Кількість	Витрачено
Однакова	3 костюми	12 м
	5 костюмів	?

▶ Порівняй цю задачу з попередньою.

**271.** Обчисли. Підкресли другий доданок у виразах, де останньою є дія додавання.

$5 \cdot 7 + 15$

$80 - 7 \cdot 7$

$7 \cdot 8 + 36 : 6$

$20 + 7 \cdot 9$

$(18 - 12) \cdot 7$

$40 - 5 \cdot 4$

**272.** За яких значень  $a = 14, 21, 28, 42, 56, 63$  нерівність  $a : 7 > 6$  істинна?

**273.** 54 зменшили на невідоме число і дістали 32. Знайди невідоме число. Склади і розв'яжи рівняння.

**274.\*** Накресли незамкнену ламану із чотирьох однакових ланок, завдовжки у 3 рази меншу за периметр квадрата зі стороною 6 см.

**275.\*** Запиши за допомогою цифр 4, 5, 7, 8 всі двоцифрові числа, які починаються із цифри 4 або 8. Обведи найбільше з них і підкресли найменше.

**276.** Швачка з 12 м тканини пошила 6 однакових фартухів. Скільки треба метрів тканини, щоб пошити ще 9 таких фартухів?

**277.** За даними таблиці запиши та обчисли вирази.

Ділене	24	$40 + 9$	$17 + 18$	45	$36 : 4$	$6 \cdot 3$
Дільник	6	7	7	$13 - 8$	3	2

$$\begin{array}{r} (65 - 58) \cdot 4 \\ + 28 \\ : 7 \end{array}$$

$$\begin{array}{r} (84 - 42) : 7 \\ \cdot 6 \\ + 24 \end{array}$$

$$\begin{array}{r} 57 - 7 \cdot 8 \\ \cdot 6 \\ + 10 \end{array}$$

10 + 8 + 6 + 4 + 2

**279.** Розв'яжи та порівняй задачі.



1) У 9 пакетах 18 л соку. Скільки літрів соку можна розлити у 8 таких пакетів?

2) У 9 пакетах 18 л молока. Скільки треба таких пакетів, щоб розлити 27 л молока?



Склади подібну задачу про пакети соку, у якій треба знайти число 6. Використай короткий запис.

9 п. — 27 л

? — 18 л

**280.** Склади задачу за даними таблиці.

Маса упаковки води	Кількість упаковок	Загальна маса
Однакова	6	48 кг
	?	32 кг



Склади усно три обернені задачі до поданої.

**281.** Спиши, вставляючи відповідні знаки дій.

$7 \square 6 = 42$

$63 \square 7 = 56$

$48 \square 6 = 8$

$7 \square 6 = 13$

$63 \square 7 = 9$

$48 \square 6 = 54$

**282.**  $56 : 7 + 22$

$22 - 56 : 6$

$63 : 7 : 3$

$(14 + 28) : 7$

$14 + 28 : 7$

$(35 + 7) : 7$

$42 : 6 - 7$

$56 - 28 : 7$

$(28 + 14) : 7$

**283.** Побудуй прямокутник завширшки 3 см, який можна поділити на 4 рівних квадрати. Знайди периметр цього прямокутника.

**284.**  $x + 7 = 63$

$x - 7 = 9$

$7 - x = 6$

$x \cdot 7 = 63$

$x : 7 = 9$

$7 \cdot x = 56$

**285.\*** Між числами 2, 3, 4, 5 постав знаки дій і дужки так, щоб отримати 2, 10.

**286.** За таблицею склади та обчисли вирази.

$a$	42	$84 - 28$	$4 \cdot 6$	$94 - 66$	$28 + 28$
$b$	$35 : 5$	7	$51 - 48$	$21 - 14$	$73 - 66$
$a : b$					

**287.** Для приготування соку зрізали виноград і розклали 20 кг порівну в 4 кошики. Скільки потрібно таких кошиків, якщо залишилося ще 45 кг зрізаного винограду?

**288.** Добери по три значення числа  $a$ , щоб нерівності були істинні.

$$a \cdot 7 > 40 \quad 72 - a \cdot 7 < 30 \quad 12 : a + 24 < 29$$

**289.** Запиши та обчисли вирази.

- 1) Частку чисел 48 і 8 зменшити у 2 рази.
- 2) Добуток чисел 3 і 8 збільшити на 27.
- 3) Суму чисел 25 і 57 зменшити на частку  $54 : 6$ .
- 4) Число 70 зменшити на різницю чисел 67 і 39.

**290.** У новобудові житлового будинку на перших семи поверхах 28 двокімнатних квартир, порівну на кожному поверсі. Скільки двокімнатних квартир на другому, третьому і четвертому поверхах разом?

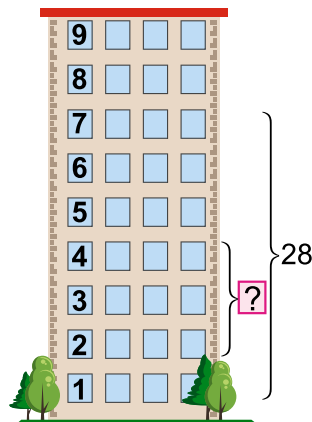

Скільки в цьому будинку всього двокімнатних квартир, якщо будинок дев'ятиповерховий?

**291.** Біля новобудов заплановано посадити однакову кількість дерев. Біля 6 будинків посадили 42 дерева. Скільки всього новобудов, якщо залишилося посадити ще 56 дерев? Розв'яжи задачу двома способами за коротким записом і схемами.



$$\begin{cases} ? \text{ буд.} - 42 \text{ д.} \\ ? \text{ буд.} - 56 \text{ д.} \end{cases}$$

56

1-й спосіб

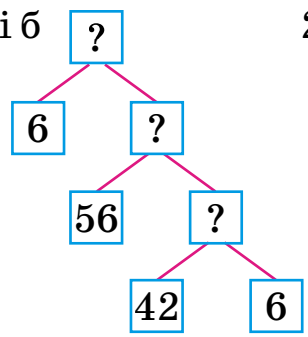

2-й спосіб

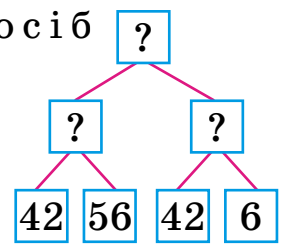

:7

**292.\*** Вантажний ліфт може перевозити одночасно 12 дорослих або 20 дітей. Скільки дітей може їхати в ліфті одночасно з 9 дорослими?

9

**293.** Знайди неправильні рівності, виправ помилки і запиши.

$65 - 3 = 35$	$90 - 9 = 99$	$21 - 8 = 3$
$35 : 5 + 2 = 9$	$35 : (5 + 2) = 5$	$20 - 6 : 2 = 7$
$100 - 0 = 10$	$60 - 3 = 67$	$21 - 5 = 16$

40

**294.\*** Використовуючи кожен із цифр 2, 3, 4, 5 лише раз, запиши два двоцифрових числа, сума яких буде найбільшою з можливих.

:8

<b>295.</b> $28 : 7 + 49$	$7 \cdot 3 + 7 \cdot 6$	$70 - 56 : 7$
$7 \cdot 6 + 7 \cdot 2$	$42 : (12 - 5)$	$63 - 63 : 7$

**296.** В 6 однакових будинках спроектовано 48 вікон. Скільки вікон у чотирьох таких будинках?

Склади обернену задачу, у якій треба знайти число 6. Чи легко тобі було виконати завдання?

9

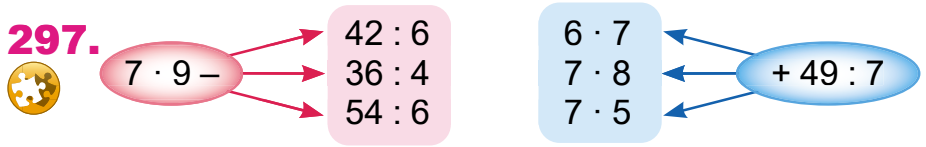

=?

2 3 5 7 9

72

**298.** Поясни, як склали вираз для розв'язання задачі.

У чотирьох однакових ящиках є 28 кг білого винограду, порівну в кожному. Скільки потрібно таких ящиків, щоб розфасувати порівну 35 кг синього винограду?

*Розв'язання:*

$28 : 4$  (кг) — в одному ящику;

$35 : (28 : 4)$  (ящ.) — потрібно ящиків;

$35 : (28 : 4) = 5$  (ящ.)

*Відповідь:* 5 ящиків.

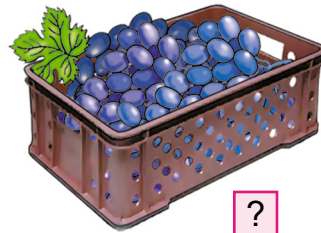
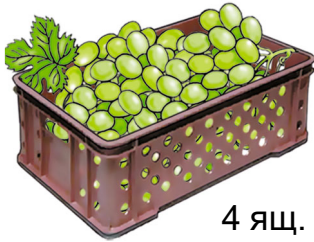

**299.** Розглянь розв'язання двох задач, кожна з яких містить буквене дане.

1) З однієї грядки зібрали 6 гарбузів, а з другої —  $a$  гарбузів. Усі гарбузи поклали у два ящики, порівну в кожний. Скільки гарбузів поклали в один ящик?

*Розв'язання:*

$6 + a$  — зібрали всього гарбузів;

$(6 + a) : 2$  — поклали гарбузів в один ящик.

*Відповідь:*  $(6 + a) : 2$  гарбузів.

2) З однієї грядки зібрали  $k$  гарбузів, а з іншої — в 3 рази більше. Усі гарбузи поклали у два ящики, порівну в кожний. Скільки гарбузів поклали в один ящик?

=?



*Розв'язання:*

$k \cdot 3$  — зібрали гарбузів з другої грядки;

$k + k \cdot 3$  — зібрали гарбузів з двох грядок;

$(k + k \cdot 3) : 2$  — поклали гарбузів в один ящик.

*Відповідь:*  $(k + k \cdot 3) : 2$  гарбузів.

**Якщо умова задачі містить буквене дане, відповідь записують у вигляді виразу.**

**300.** У мішку  $a$  кілограмів яблук, а в кошику — у 6 разів менше. Скільки кілограмів яблук разом у мішку й кошику?

**301.**  $1 \text{ м} - 6 \text{ дм}$        $6 \text{ кг} \cdot 7$        $1 \text{ доба } 4 \text{ год} : 7$   
 $35 \text{ дм} : 7$        $1 \text{ ц} - 6 \text{ кг}$        $1 \text{ год } 3 \text{ хв} : 7$   
 $x : 7 = 4$        $49 : x = 7$        $x \cdot 7 = 56$

**302.** Склади і розв'яжи рівняння.

1) Невідоме число збільшили в 7 разів і одержали 42. Знайди невідоме число.



2) Число 56 зменшили у  $k$  разів і отримали 8. Знайди число  $k$ .

**303.** Побудуй відрізок завдовжки 12 см. Поділи його на дві частини, одна з яких на 2 см більша за іншу.

**304.\*** Використовуючи кожен із цифр 1, 2, 3, 4 лише раз, запиши два двоцифрових числа, різниця яких буде найменшою з можливих.

**305.** У трьох однакових ящиках  $a$  кг родзинок.

 Скільки кілограмів родзинок у 7 таких ящиках?

**306.**  $x - 34 = 57$        $x + 34 = 57$        $67 - x = 39$   
   $3 \text{ дм} : 6$        $7 \text{ ц} \cdot 4$        $1 \text{ год } 3 \text{ хв} - 7 \text{ хв}$

**307.**  $x \cdot 2 = 12$        $x : 7 = 4$        $x \cdot 6 = 48$   
  $4 \cdot x = 28$        $36 : x = 4$        $24 : x = 3$

**308.** Заміни додавання множенням. Знайди добуток і склади рівність на ділення на 8.

$$8 + 8 + 8 + 8 + 8 + 8 + 8$$

**309.** Поясни, як склали таблицю множення числа 8 і таблицю ділення на 8.

8 ·	2	3	4	5	6	7	8	9	
	↕	↕	↕	↕	↕	↕	↕	↕	
	16	24	32	40	42	56	64	72	: 8

**310.**  $8 \cdot 9 + 28$      $12 + 8 \cdot 5$      $60 - 8 \cdot 4$      $24 : 4 \cdot 8$

$$x + 8 = 56 \quad x - 8 = 6 \quad 24 - x = 8$$

**311.** Маса лисиці 8 кг, а маса леопарда в 9 разів більша. Яка маса вовка, якщо вона менша від маси леопарда на 30 кг?

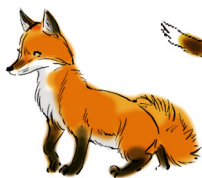

8 кг



У 9 разів більша



?, на 30 кг менша

▶ Склади обернену задачу із запитанням: «На скільки менша...?».

**312.** Маса восьми диких качок 24 кг. Яка маса 7 диких гусок, якщо гуска важча за качку на 4 кг? Користуйся схемою міркувань.

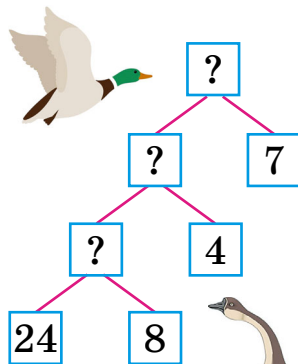

**313.** Перше число  $k$ , а друге — в 3 рази більше. На скільки перше число менше від другого?



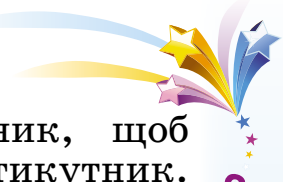

**314.** Побудуй чотирикутник і трикутник, щоб їхньою спільною частиною був шестикутник. Познач його буквами.

**315.** Маса трьох однакових лебедів  $a$  кг. Яка маса чаплі, якщо вона легша за лебедя на 3 кг?

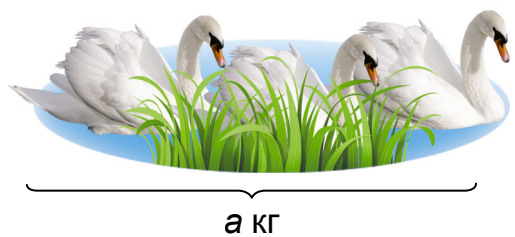

?, на 3 кг легша

**316.**  $64 : 8 - 8$      $48 - 16 : 8$      $48 - 24 : 8$      $32 : 8 \cdot 2$   
 $x \cdot 8 = 56$      $x : 8 = 6$      $24 : x = 8$

**317.**

$\begin{array}{r} 8 \cdot 6 \\ - 24 \\ \hline : 4 \end{array}$	$\begin{array}{r} 56 : 8 \\ \cdot 4 \\ \hline : 7 \end{array}$	$\begin{array}{r} 72 : 8 \\ + 36 \\ \hline : 5 \end{array}$	$\begin{array}{r} 8 \cdot 4 \\ + 32 \\ \hline : 8 \end{array}$
--	--	---	--

**318.** Щоб одержати 8 кг цукру, потрібно 48 кг цукрових буряків. Скільки кілограмів цукру можна одержати з 54 кг таких буряків?

	➔		➔		➔	
48 кг		8 кг		54 кг		?

**319.** Склади задачу за таблицею і розв'яжи її.

Норма на 1 виріб	Кількість виробів	Маса
Однакова	8	$a$ кг
	5	7



**320.** Невідоме число  $x$  зменшили у 8 разів і одержали 7. Склади рівняння і знайди невідоме число.

▶ Склади обернену задачу і розв'яжи її рівнянням.

**321.\*** Маємо дві посудини: у першу вміщується 8 склянок води, а в другу — 5. Як, користуючись ними, відміряти дві склянки води?

**322.**  $56 : 8 \square 56 : 7$

$54 - 8 \cdot 6 \square 54 - 6 \cdot 8$

$42 : 7 \square 42 : 6$

$35 + 8 \cdot 5 \square 48 - 6 \cdot 9$

$40 : 8 \square 35 : 7$

$24 - 16 : 8 \square 72 - 8 \cdot 9$

**323.**

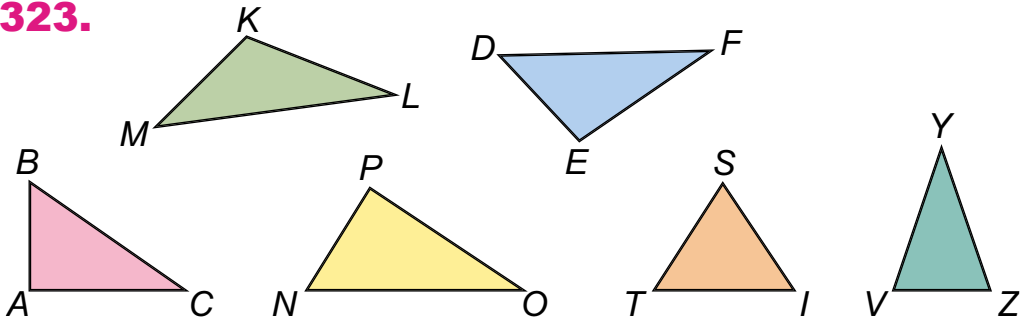

За малюнком запиши назви:

- 1) Тупокутних трикутників.
- 2) Прямокутних трикутників.
- 3) Гострокутних трикутників.
- 4) Рівнобедрених трикутників.
- 5) Рівностороннього трикутника.

▶ Побудуй квадрат, сторона якого дорівнює стороні рівностороннього трикутника. Познач квадрат буквами.

**324.** Для здобної випічки на 16 склянок борошна беруть 4 склянки цукру. Скільки треба кілограмів цукру на 24 кг борошна?

**325.** Запиши та обчисли вирази.

- 1) Суму чисел 27 і 29 зменшити в 7 разів.  
 2) Добуток чисел 8 і 6 зменшити на 29.  
 3) Різницю чисел 85 і 77 зменшити у 8 разів.  
 4) Знайти добуток різниці чисел 73 і 65 та різниці чисел 85 і 76.

**326.** Для виготовлення 8 закладок треба 24 дм стрічки. Скільки закладок можна виготовити з 27 дм стрічки?

▶ На яке запитання до умови знайдеш відповідь за виразом:  $27 : (24 : 8) - 8$ ?

**327.** Склади та розв'яжи задачу за таблицею.

Норма витрати тканини на 1 сукню	Кількість суконь	Витрачено тканини
Однакова	8	24 м
	?	27 м

**328.** На оздоблення 4 скатертин треба 24 м мережива. Скільки скатертин можна оздобити 54 м мережива?

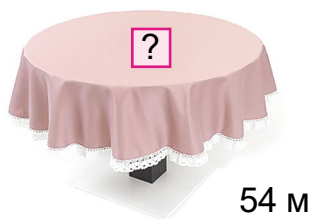
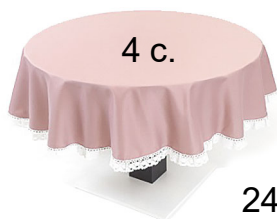

**329.** Склади та розв'яжи рівняння. Число 32 зменшили в кілька разів і отримали 8. У скільки разів зменшили число 32?

**330.** Накресли коло і трикутник, щоб їхньою спільною частиною був круг.

**331.\*** Щоб пошити 6 сорочок, не вистачає 3 м тканини, а якщо пошити 4 сорочки, то залишиться 1 м. Скільки є метрів тканини?

$$332. x + 2 = 18$$

$$x \cdot 2 = 18$$

$$x : 2 = 8$$

$$x \cdot 4 = 32$$

$$x : 8 = 4$$

$$x + 8 = 32$$

333. На 4 пари рукавичок бабуся витратила 2 мотки ниток. Скільки пар рукавичок можна зв'язати з 6 мотків ниток?

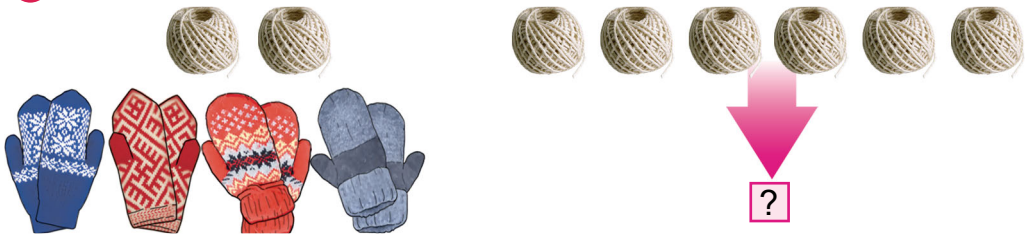

334. Гра «Хто швидше».

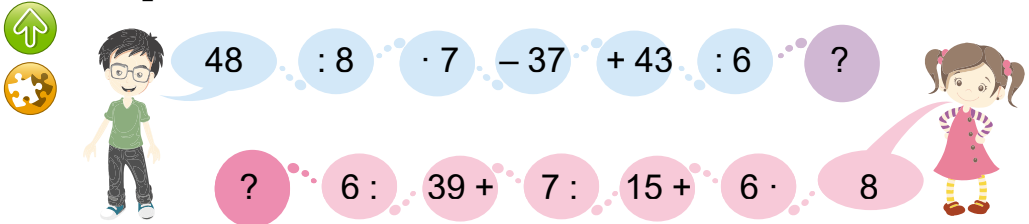

335. Майстер за 8 год виготовив 48 деталей, а учень за 4 год — 8 таких деталей. У скільки разів більше деталей виготовляв за 1 год майстер, ніж учень?

Зміни запитання, щоб останньою дією розв'язання було додавання.

336. Операторка комп'ютерного набору за 3 год набрала 12 сторінок тексту. Після навчання вона стала набирати за 1 год у 2 рази більше. Скільки сторінок тексту набере операторка після навчання за 6 год?

Операторка	Набрала за 1 год	Час роботи	Усього сторінок
I	?	3 год	12
II	У 2 рази більше	6 год	?



**337.** На будівництві працювало  $k$  жінок, а чоловіків — у 6 разів більше. На скільки менше було жінок?

*Розв'язання:*

$k$  — жінок;

$k \cdot 6$  — чоловіків;

На  $(k \cdot 6 - k)$  менше жінок, ніж чоловіків.

*Відповідь:* на  $(k \cdot 6 - k)$  менше жінок.

 Обчисли усно, якщо  $k = 8$ .

**338.**  $8 \cdot 8 + 8$                        $56 : 8 + 1$                        $48 : 8 + 30$

  $36 : 6 + 50$                        $18 : 2 + 39$                        $72 : 8 + 9$

**339.\*** Двом мулярам треба було укласти по 100 цеглин. За 30 хв першому муляру залишилось укласти 59 цеглин, а другий за цей час уклав 23 цеглини і ще 21. Хто з мулярів уклав більше цеглин і на скільки більше?

**340.**  $x \cdot 7 = 28$        $42 : x = 7$        $x : 8 = 7$        $8 \cdot x = 48$

**341.\*** Побудуй 2 чотирикутники, щоб їхньою спільною частиною був трикутник. Постав 10 точок так, щоб в одному чотирикутнику було 10 точок, а в іншому — 6.

**342.**  За 4 год роботи складальники зібрали 28 полиць для взуття. За скільки годин вони зберуть  $a$  полиць, якщо працюватимуть з такою самою продуктивністю?

 Обчисли усно, якщо  $a = 35$ .

**343.**  $8 \cdot 8 - 38$                        $8 \cdot 7 + 44$                        $56 : 8 \cdot 6$

  $7 \cdot 4 + 62$                        $72 : 8 + 59$                        $32 : 4 \cdot 5$

**344.**  Добери по 2 значення букви, щоб нерівності були істинні.

  $a \cdot 8 < 32$                        $a : 8 > 5$                        $24 : a < 8$

**345.** Заміни додавання множенням. Обчисли і склади рівність на ділення на 9.

$$9 + 9 + 9 + 9 + 9 + 9$$

**346.** Поясни, як складено таблиці множення числа 9 і ділення на 9.

9 ·	2	3	4	5	6	7	8	9	
	↕	↕	↕	↕	↕	↕	↕	↕	
	18	27	36	45	54	63	72	81	: 9

**347.** На пошиття трьох костюмів витратили  $a$  м тканини. Скільки таких костюмів можна пошити з 18 м тканини?

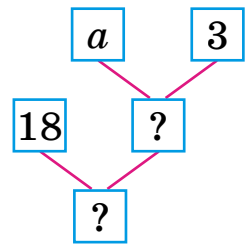

**348.** Склади задачу за малюнком та короткими записами.

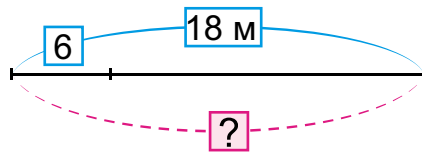
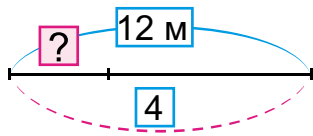

**349.** Три швачки використали разом 30 м тканини. Дві швачки використали по 9 м тканини кожна. Скільки метрів тканини використала третя швачка?

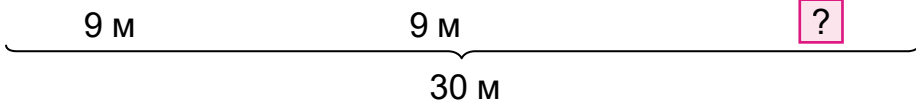

**350.**  $9 \cdot 3 + 9 \cdot 6$      $9 \cdot 8 - 4 \cdot 9$      $(33 - 25) \cdot (62 - 57)$

**350.**  $9 \cdot 8 - 8 \cdot 7$      $7 \cdot 9 + 36 : 9$      $(24 + 18) : (73 - 66)$

**351.\*** Із чотирьох однакових квадратів склали один великий. Знайди його периметр, якщо периметр малого квадрата 8 см. Накресли великий і один малий квадрати.

У скільки разів сума периметрів малих квадратів більша за периметр великого квадрата?

**352.**



$$\begin{array}{r} 9 \cdot 9 \\ - 41 \\ \hline : 8 \end{array}$$

$$\begin{array}{r} 54 : 9 \\ \cdot 3 \\ - 9 \end{array}$$

$$\begin{array}{r} 9 \cdot 7 \\ - 15 \\ \hline : 8 \end{array}$$

$$\begin{array}{r} 45 : 9 \\ \cdot 8 \\ - 6 \end{array}$$

**353.** За схемами склади та обчисли вирази.

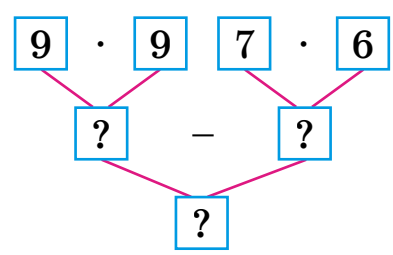
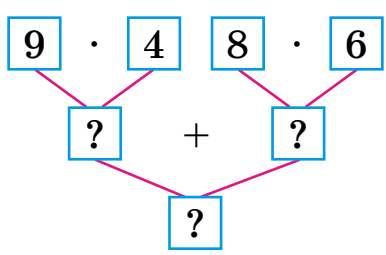

**354.** Для розфарбування муралу на стіні будинку привезли 6 ящиків акрилової фарби в балонах по 9 кг і 5 ящиків фасадної фарби в банках по 7 кг. Яка маса всієї фарби?



Мурал на Андріївському узвозі, м. Київ

**355.** У друкарні фірма замовила 60 видів сувенірної продукції. Друкар протягом 9 днів добирає щодня фарби для 6 видів продукції. Для скількох видів продукції залишилося дібрати фарби?

Зміни запитання, щоб у розв'язанні додалася ще одна дія ділення (віднімання).

9 **356.**  $9 \cdot 8 \square 39 + 42$

$100 - 9 \cdot 6 \square 54$

**9**  $9 \cdot 5 \square 100 - 55$

$32 + 8 \cdot 6 \square 88$

$9 \cdot 7 + 9 \square 100 - 28$

$8 \cdot 4 + 8 \square 80 - 45$

**357.** Склади вирази та знайди їх значення.

**8** **1)** Перший доданок 42, а другий є часткою чисел 21 і 7.

**2)** Ділене 42, а дільник є різницею чисел 30 і 24.

**3)** Знайти різницю добутків чисел 7 і 7 та 8 і 5; 8 і 7 та 4 і 5.

**4)** Знайти суму часток чисел 64 і 8 та 54 і 6; 48 і 8 та 24 і 8.

**-24** **358.\*** Накресли прямокутник, довжина однієї сторони якого 2 см і який можна поділити на 5 однакових квадратів. Знайди периметр цього прямокутника.

**:8** **359.\*** Запиши три числа, кожне з яких ділиться на 2; на 3; на 2 і на 3.

**9** **360.** Бригада промислових альпіністів мала пофарбувати 40 освітлювальних веж. Троє альпіністів пофарбували по 5 веж, а ще восьмеро — по 2 вежі. Скільки всього веж пофарбували?



**▶** Скільки веж залишилося пофарбувати?

**+38** **361.** Обчисли вирази. Постав букви в порядку зростання значень виразів і прочитай назву моделі Землі.

**С**  $26 + 9 \cdot 5$

**О**  $42 : 7 + 38$

**У**  $22 - 45 : 9$

**Г**  $(36 + 28) : 6$

**Л**  $24 - 9 : 3$

**Б**  $54 - 36 : 9$



**362.** Розглянь числові дані на малюнку. Дай відповіді на запитання.



35 кг

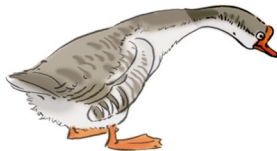

5 кг



2 кг

- 1) Яка маса вівці та двох таких гусаків?
- 2) У скільки разів маса вівці більша від маси гусака і качки разом?
- 3) На скільки кілограмів маса гусака і качки разом менша від маси вівці?

**363.** Маса індички 9 кг, а гуски — 6 кг. Яка загальна маса трьох таких гусок і восьми індичок?

**364.** Маса теляти 72 кг, а козеняти — у 8 разів менша. Яка маса 6 таких козенят? На скільки кілограмів маса 6 козенят менша від маси теляти?

▶ Склади подібну задачу за малюнком і виразом  $35 + 35 : 7$ .

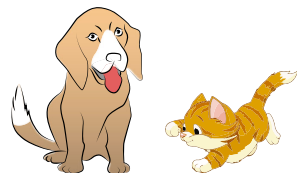

**365.** Склади задачі за короткими записами і розв'яжи їх.

1) 9 качок — по 3 кг } ?  
 3 качури — по 5 кг

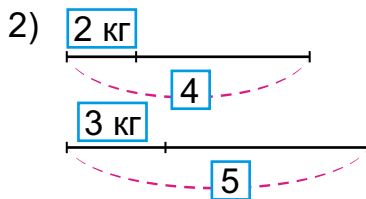

На скільки більше...?

**366.** Маса півня  $a$  кг, а поросяти — у 9 разів більша. Яка маса двох таких півнів і поросяти разом?



72

**367.** Доведи, що існує не менше ніж два прямокутники з периметром 16 см. Побудуй один з них.

**368.\*** Заєць на 3 кг важчий за кроля. 2 зайці важать як 5 кролів. Скільки важить заєць? Скільки важить кролик?

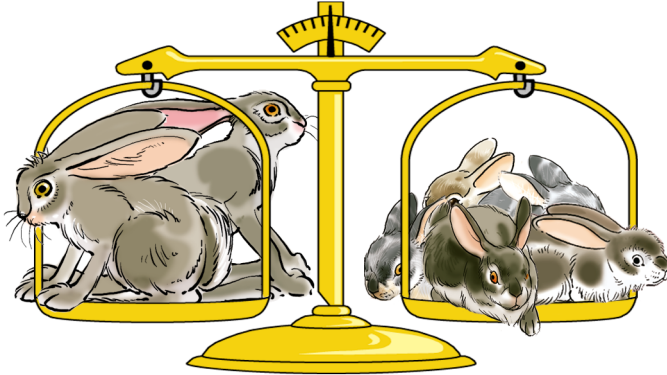

**369.** 1)

Числа	8	14	18	9	18	27	36	72	81
Знайти	половину			третину			дев'яту частину		

2) Знайди третину від 2 дм 4 см.

**370.** Маса 9 гусей 45 кг. Яка маса  $a$  таких гусей? Обчисли, якщо  $a = 7$ .

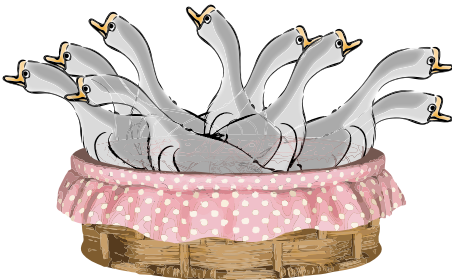

45 кг



?

**371.**  $18 + 36 : 9$      $54 : (6 + 3)$      $63 : 9 \cdot 3$      $38 + 57$

$72 - 27 : 9$      $54 : 6 + 3$      $63 + 9 \cdot 3$      $91 - 19$

372.



$$\begin{array}{l} 9 \cdot 2 \\ 9 \cdot 4 \\ 9 \cdot 5 \end{array} + 38$$

$$\begin{array}{l} 42 + 14 \\ 38 - 17 \\ 75 - 47 \end{array} : 7$$

$$\begin{array}{l} 9 \cdot 4 \\ 8 \cdot 3 \\ 3 \cdot 4 \end{array} : 6$$

92

**373.** До овочесховища завезли 54 ц білої та 36 ц рожевої картоплі в контейнерах по 9 ц. Скільки всього контейнерів із картоплею завезли? Розв'яжи задачу двома способами, скористайся підказкою.

1-й спосіб  
 $(\square + \square) : \square$

2-й спосіб  
 $\square : \square + \square : \square$

**374.** В одному ящику 36 кг моркви, а в іншому — 18 кг. Усю моркву розфасували по 6 кг у мішечки і продали. Скільки покупців могли купити розфасовану моркву по одному мішечку?

Поясни два способи розв'язування задачі. Який спосіб для тебе зручніший?

**375.** Склади задачу за малюнком.

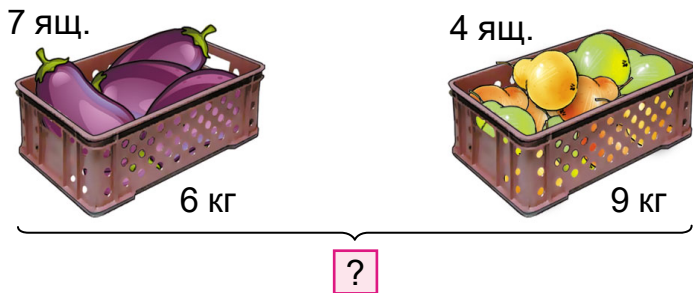

▶ Склади обернену задачу, щоб знайти число 4.

**376.** Запиши вирази. Обчисли 4 з них (на вибір).



- 1) Різницю чисел 90 і 18 зменшити в 9 разів.
- 2) 40 збільшити на добуток чисел 9 і 6.
- 3) Частку чисел 81 і 9 зменшити в 3 рази.
- 4) Знайти суму часток чисел 72 і 8 та 45 і 9.
- 5) Знайти суму добутків чисел 8 і 8 та 6 і 6.
- 6) Число 100 зменшити на добуток чисел 7 і 8.

-29

:9

.6

+22

:8

=?

**377.** Побудуй прямокутник, ширина якого 2 см, а довжина — у 4 рази більша. Поділи його на 4 квадрати. Знайди, на скільки сантиметрів периметр одного такого квадрата менший від периметра прямокутника.

**378.**  $x \cdot 9 = 9 \cdot 3$      $8 \cdot x = 9 \cdot 8$      $x + 16 = 16 + 24$



**379.\*** Сума двох чисел 66. Якщо до меншого числа дописати справа 0, то числа будуть дорівнювати одне одному. Які це числа?

**380.**  $100 - 5 \cdot 5$      $5 \cdot 8 - 4 \cdot 7$      $(45 - 27) : 9$



$10 + 3 \cdot 8$      $9 \cdot 4 + 8 \cdot 6$      $8 \cdot (23 - 16)$

**381.** Фермер привіз на ринок цибулю в сітках по 9 кг. За 3 год він продав 54 кг, залишилося ще 27 кг. Скільки сіток із цибулею привіз фермер на ринок?



**382.** Для годування кролів господар заготовив на зиму однакову кількість кілограмів буряків і моркви. Коли він засипав до підвалу 48 кг буряків і 6 сіток моркви по 9 кг, йому залишилося засипати ще 24 кг моркви. Скільки кілограмів буряків залишилося засипати до підвалу?

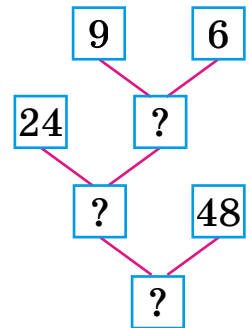

**383.** Склади задачі про овочі та фрукти за малюнками й короткими записами.

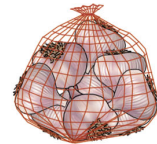

1) Було — ?

Продали — 7 с. по 6 кг

Залишилося — 54 кг

2) Було — 80 кг

Продали — 6 с. по ?

Залишилося — 44 кг

**384.** У шахтну сушарку спочатку завезли на 9 машинах  $a$  ц насіння соняшнику, а потім — ще 5 таких машин насіння. Скільки центнерів соняшнику завезли потім?

**385.** Розглянь на малюнку кола.  $AD = 5$  см,  $OB = 3$  см,  $AO = 7$  см. Знайди довжину відрізка  $CD$ .

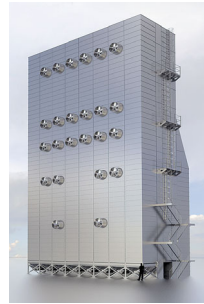

45 см

9

8

+24 см

8

3

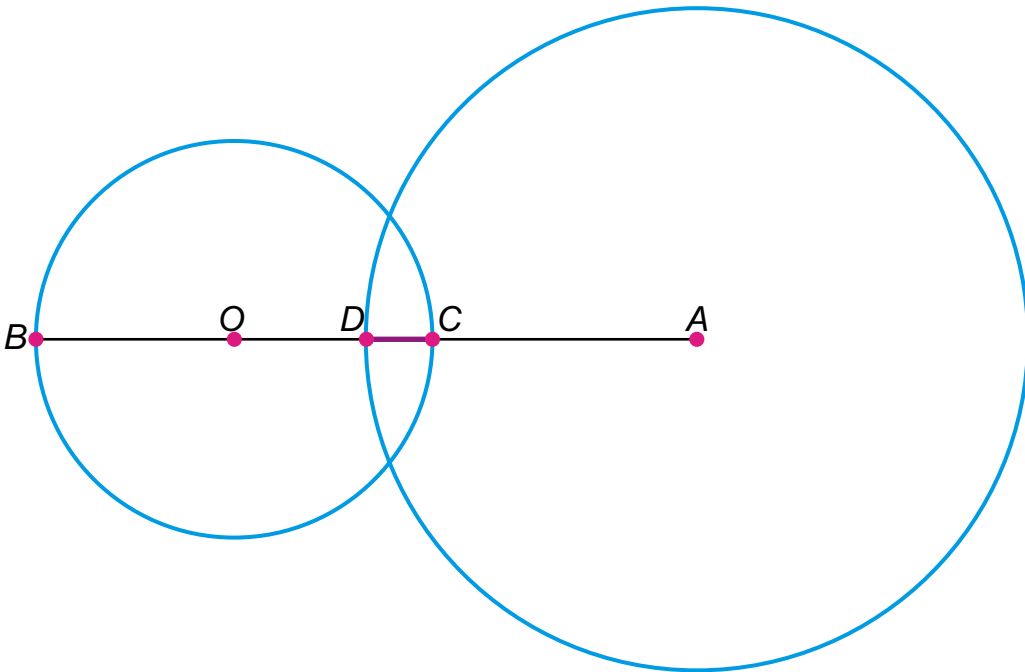

**386.\*** Кролиці щодня дають або 9 морквин, або 2 капустини, або 1 капустину й 4 морквини. За тиждень їй дали 30 морквин. Скільки цього тижня дали кролиці капустин?



=?

2 3 5 7 9

**387.** Склади схеми до рівнянь. Порівняй рівняння на ділення та множення.

$$x : 9 = 6 \quad x \cdot 9 = 72 \quad 90 - x = 39 \quad 54 + x = 100$$



**388.** Добери по 2 таких значення букв, щоб нерівності були істинні.



$$m \cdot 8 > 40 \quad a \cdot 5 > 5 \cdot 4 \quad 6 \cdot k < 7 \cdot 6$$

**389.** Завезли для приготування олії 40 ц насіння гірчиці та 50 ц насіння льону. Переробили на олію 35 ц насіння гірчиці та 16 ц насіння льону. На скільки центнерів більше залишилося непереробленого насіння однієї з культур?



	Завезли	Використали	Залишилося
	40 ц	35 ц	на ? ...
	50 ц	16 ц	

## Множення та ділення із числами 1 і 0

**390.** Що означає кожний множник у виразах? Заміни множення додаванням. Обчисли і перевір за таблицями.

$$5 \cdot 6 \quad 6 \cdot 2 \quad 7 \cdot 3 \quad 8 \cdot 4$$

**391.** Заміни множення додаванням. Обчисли та зроби висновок.

$$1 \cdot 4 \quad 1 \cdot 6 \quad 0 \cdot 5 \quad 0 \cdot 7$$

$$1 \cdot a = a$$

$$0 \cdot a = 0$$

**392.** Чи можна замінити додаванням добутки  $5 \cdot 1$  і  $6 \cdot 0$ ? За якими правилами виконуєш множення на 1 і 0?

393.  $35 \cdot 0 \square 23 \cdot 1$        $45 - 1 \square 45 \cdot 1$   
 $84 - 0 \square 84 \cdot 1$        $63 + 0 \square 63 \cdot 0$   
 $44 \cdot 1 \square 44 + 1$        $74 \cdot 0 \square 74 - 1$

394. День залізничника відзначають 4 листопада. Скільки від цієї дати днів до Нового року? Скористайся календарем.

395. У пасажирському потязі 5 купейних вагонів по 7 купе. У кожному купе — по 4 місця. В одному вагоні 9 місць вільних. На які запитання можна знайти відповідь за умовою?

396. Діти полічили вагони у вантажному потязі. Вагонів-платформ було 9, вагонів-цистерн — у 3 рази більше, а піввагонів — на  $k$  більше, ніж цистерн. Скільки піввагонів у цьому потязі?

Платформ — 9

Цистерн — ?,  
у 3 рази більше

Піввагонів —  
на  $k$  більше



▶ Скільки всього вагонів у цьому потязі?

397. Щоб наповнити 6 хоперів потрібно  $a$  авто із зерном пшениці по 90 ц. Скільки потрібно вагонів, щоб завантажити 54 таких авто із зерном?



Хопер — вагон  
для сипких вантажів

398.\* Якщо до приміських електропоїздів причепити по 7 нових вагонів, то нових залишиться 8, а якщо по 9, то буде задіяно всі нові вагони. Скільки нових вагонів?

36

**399.** У плацкартному вагоні 9 купе по 4 місця. 30 пасажирів уже зайняли свої місця. На скільки більше зайнятих місць, ніж вільних?

**400.**  $64 \cdot 0 + 28$        $58 - 34 \cdot 1$        $24 : 1 \cdot 0$

**400.**  $39 \cdot 1 - 24$        $(45 + 36) \cdot 0$        $72 : 9 \cdot 1$

9

**401.** До тижня математики підготували 9 лепбуків, а аплікацій — у 6 разів більше. Решта були малюнки. Скільки було малюнків, якщо всіх виробів було 100?

1

**402.** У математичному квесті брало участь 24 третьокласники, а від четвертокласників було на 9 учасників більше. Скільки брало участь дівчат, якщо хлопці становили третину всіх учасників квесту?

7

**403.** З кожного виразу та його значення склади по дві рівності на ділення.

$3 \cdot 7$        $4 \cdot 5$        $6 \cdot 2$        $9 \cdot 4$

**404.**  $4 \cdot 1 = 4$        $6 \cdot 1 = \square$        $7 \cdot 1 = \square$        $3 \cdot 1 = \square$   
 $4 : 1 = \square$        $6 : 1 = \square$        $7 : 1 = \square$        $\square : 1 = \square$   
 $4 : 4 = \square$        $6 : 6 = \square$        $7 : \square = \square$        $\square : \square = 1$

+67

$a : 1 = a$

$a : a = 1$

**405.**  $4 \cdot 6 + 18 : 1$        $3 \cdot 7 + 7 : 7$        $8 \cdot 1 - 8 : 8$   
 $4 \cdot 6 - 18 \cdot 1$        $8 : 1 + 6 \cdot 0$        $5 : 5 + 5 \cdot 4$

0

**406.** Склади й розв'яжи рівняння за умовою та схемою. До невідомого числа додали 48 і одержали 72. Знайди невідоме число.

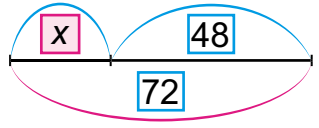

=?

**407.\*** Квадратний аркуш паперу склали навпіл, потім — ще раз і ще раз. У центрі того, що

вийшло, прорізали трикутник, а потім розгорнули аркуш. Скільки трикутників вийшло?

**408.** Побудуй прямокутник, ширина якого в 3 рази менша від довжини і дорівнює 2 см. Поділи його на три рівних квадрати. Порівняй периметр цього прямокутника і одержаного квадрата.

**409.** Під час екскурсій 5 учнів відвідало майстер-клас із малювання піском, майстер-клас із ліплення — у 6 разів більше учнів, а з декупажу — на 17 учнів більше, ніж із ліплення. На скільки більше учнів відвідало майстер-клас із декупажу, ніж із малювання піском?

**410.**  $38 : 1 \cdot 0$                        $86 \cdot 1 - 34 : 34$                        $54 \cdot 0 : 1$   
  $56 \cdot x = 56$                        $98 - x = 1$                        $x : 63 = 1$

**411.**  $0 \cdot 5 \cdot 3$                        $7 \cdot 0 \cdot 4$                        $6 \cdot 2 \cdot 0$                        $8 : 1 \cdot 0$   
 $1 \cdot 0 + 3$                        $27 : 9 \cdot 0$                        $34 + 8 \cdot 0$                        $72 : 8 - 0$

**412.**  $\frac{4 \cdot 0 = 0}{0 : 4 = 0}$                        $\frac{0 \cdot 7 = \square}{0 : 7 = \square}$                        $\frac{8 \cdot 0 = 0}{0 : 8 = \square}$                        $\boxed{0 : a = 0}$

**Увага: ділити на нуль неможливо!**

**413.** Склади та обчисли можливі вирази  $a \cdot b$  і  $a : b$ , якщо  $a$  і  $b$  можуть набувати значень: 2, 3, 4, 0, 6, 12.

**414.** Один з найстаріших ботанічних садів у Києві закладено в 39 році двадцятого століття, а остаточно його планування завершено лише за 11 років. У якому році завершилося планування ботанічного саду?



Ботанічний сад  
ім. О. Фоміна,  
м. Київ





**415.** До Національного ботанічного саду в «Сад каменів» прийшли на екскурсію 9 дорослих, а дітей — у 6 разів більше. На скільки більше дівчат, ніж хлопчиків, прийшло на екскурсію, якщо останніх було 28?



«Сад каменів» у НБС ім. М. Гришка, м. Київ

▶ Які ще запитання можеш поставити до умови?

**416.** Склади задачі про хризантеми та чорнобривці за короткими записами.

- 1)  Білих —  $a$  кущів  
 Жовтих — ?, у 2 рази більше  
 Рожевих — ?, на 8 більше, ніж жовтих

- 2) низькорослі  $\overbrace{\hspace{2cm}}^{\boxed{8}}$   
 карликові  $\overbrace{\hspace{4cm}}^{\hspace{1cm}}$   
 високорослі  $\overbrace{\hspace{3cm}}^{\boxed{?}}$   $\overbrace{\hspace{2cm}}^{\boxed{13}}$  

**417.** Склади і розв'яжи рівняння за схемами.

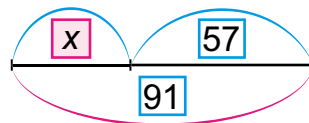
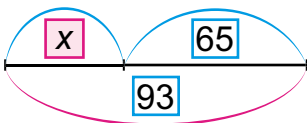



**418.** Побудуй лінійну діаграму про висоту дубів (масштаб 1 см : 5 м).

Дуб Голосіївський — 30 м  
Дуб Шевченка — 15 м

Дуб Крістера — 25 м  
Дуб на Синій воді — 20 м



Дуб  
Голосіївський

Дуб  
Шевченка

Дуб  
Крістера

Дуб на  
Синій воді

Склади і розв'яжи задачі про висоту дубів.

▶ Дізнайся, який із цих дубів найстарший.

**419.\*** Батькові 37 років, а сину 12. Скільки років доньці, якщо через 15 років вік доньки й сина дорівнюватиме батьковому віку?

**420.** Найстаріший бузок в обхваті має 1 м 40 см, а обхват найстарішої черешні на 1 м 30 см більший, ніж бузку, і на 2 м 80 см менший від обхвату найстарішої шовковиці на Сумщині. Який обхват шовковиці?



Шовковиця в с. Межіричі, Сумщина

36

+45

.9

.1

+35

.0

=?

$421. 54 : 9 \cdot 0$

$54 - 9 \cdot 0$

$(36 + 0) \cdot 1$

$42 \cdot 0 : 7$

$42 \cdot (0 : 7)$

$(36 + 1) \cdot 0$

422.



36

:

4

6

·

9



9

6

·

1

0

+

29

52

46

423. У вирій летіло дві зграї качок. В одній було 9 качок, а в іншій — у 2 рази більше. В обох зграях було 8 старих качок. Скільки молодих качок було в цих зграях?

Склади обернену задачу із запитанням: «У скільки разів у другій зграї було більше качок, ніж у першій?».

424. Склади і розв'яжи задачу про зграї птахів.

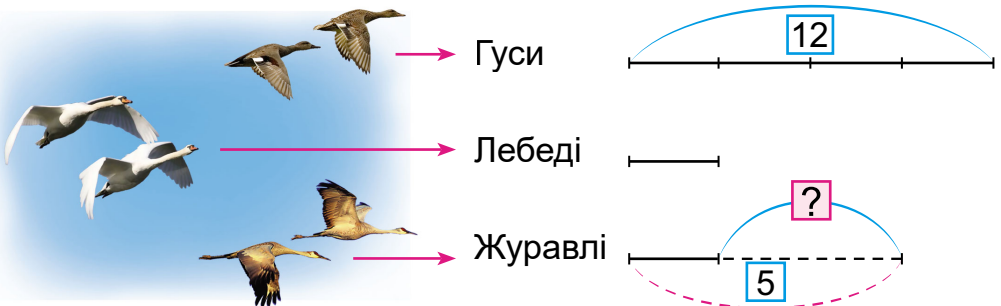

425. Побудуй діаграму за таблицею.

Назва птаха	Максимальна тривалість життя
Кондор	80 років
Беркут	80 років
Ворон	70 років
Страус	50 років
Лебедь	25 років
Дрізд	20 років



**426.**  $x + 54 = 93$     $x - 19 = 46$     $x : 8 = 4$     $24 : x = 3$

**427.**  $63 : 7 \cdot 1$     $7 \cdot 9 \cdot 0$     $56 : 8 : 1$     $42 + 0 \cdot 9$    **64**  
 $42 \cdot 0 : 6$     $0 : 4 \cdot 9$     $(45 + 18) \cdot 0$     $1 \cdot (54 - 29)$

**428.\*** На двох горобинах ласувало ягодами 12 омелюхів. Після того як на першу горобину прилетіло ще 3 омелюхи, а з другої полетів один омелюх, на обох горобинах птахів стало порівну. Скільки омелюхів було на кожній горобині спочатку? **:8**

**429.**  $45 \cdot 1 - 27$    $35 : 1 + 9$     $54 : 6 \cdot 0$    $54 : 6 + 0$   
  $42 : 7 - 1$    $35 : 7 + 0$     $9 \cdot 6 \cdot 1$    $8 \cdot 7 : 1$    **.9**

**430.** Побудуй прямокутник, одна сторона якого дорівнює стороні квадрата з периметром 8 см, а інша — у 3 рази довша. Знайди периметр цього прямокутника.

**431.** До куца калини прилетіло 8 снігурів, а п'юнчок — у 2 рази менше. Коли кілька снігурів перелетіло на інший куц, на куці залишилося снігурів у 2 рази менше, ніж п'юнчок. Скільки снігурів перелетіло на інший куц? **-0**

**432.**  $48 \cdot 0 + 52$     $58 - 45 \cdot 1$     $(48 + 16) : 8$   
  $49 \cdot 1 - 0$     $72 : 8 + 1$     $(14 + 48) : 9$    **-72**

**433.** Установи закономірність і продовж ряд чисел.

**90, 92, 94, 96...**

- 434.** 1) Назви наступне число:  
 за числом 12;   за числом 90.  
 2) Назви попереднє число:  
 до числа 99;   до числа 50.  
 3) Назви «сусідів»:  
 числа 20;   числа 99.   **.9**

## ТИСЯЧА. НУМЕРАЦІЯ ТРИЦИФРОВИХ ЧИСЕЛ

56

**435.** Прочитай числа, якщо 1 дес. —  $\triangle$ , а 1 од. —  $\bullet$ .



7

**9** десятків і **10** одиниць утворюють **100** (сотню).

**436.** Як отримати наступне число за числом 100?

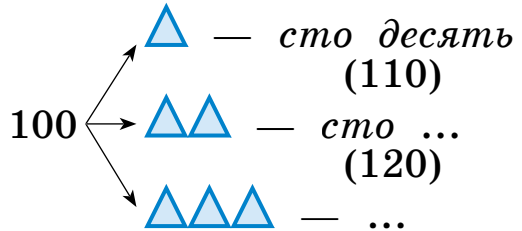
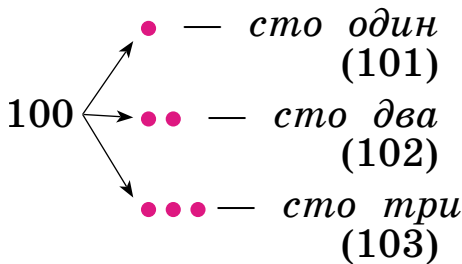

6

Продовж називати числа до 110.

Які ще числа зображено?

-48

**437.** Прочитай числа в нумераційній таблиці.

Сотні	Десятки	Одиниці
—	9	6
1	0	1
1	4	0

Сотні	Десятки	Одиниці
1	2	1
1	7	3
1	9	8

3

Скільки десятків у числі 101? Скільки сотень у числі 140, 198, 173, 121? Скільки десятків та окремих одиниць у записаних числах?

2

**438.** Прочитай рівності. Як одержати наступне (попереднє) число до даного?

$$99 + 1 = 100$$

$$108 + 1 = 109$$

$$111 - 1 = 110$$

$$197 - 1 = 196$$

=?

Утвори наступне число за числом 167. Попереднє число до числа 134.

**439.**  $135 + 1$        $181 - 1$        $169 + 1$        $180 + 1$   
 $140 - 1$        $180 - 1$        $170 + 1$        $190 + 1$

**440.** У святі до Дня української писемності та мови брали участь третьокласники: 7 з них подало свої вірші на конкурс, у 3 рази більше учнів проходило квест, дев'ята частина з яких грала ще у вікторину знавців мови. Скільки третьокласників грало у вікторину?

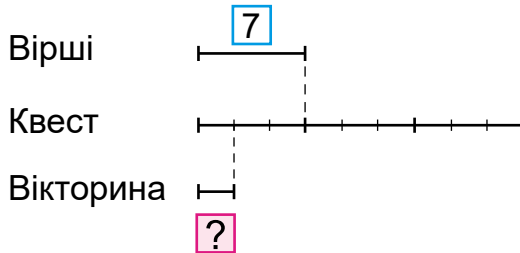

**441.** Склади задачу за виразом  $(8 + 8 \cdot 3) - 16$ .

**442.** Склади схеми до рівнянь і поясни, як знайти значення  $x$ .

$x - 23 = 61$        $47 + x = 74$        $x + 38 = 83$

**443.** Ціна книжки без суперобкладинки 25 грн. Книжка дорожча за суперобкладинку на 19 грн. Яка вартість книжки із суперобкладинкою?

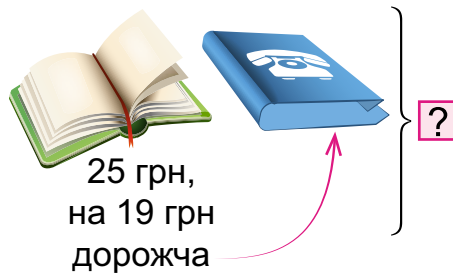

**444.** I варіант  
 $(11 - 7) \cdot 5$   
 $81 : 9 - 9$   
 $(84 - 20) : 8$

II варіант  
 $(82 - 19) : 7$   
 $3 \cdot 4 + 48$   
 $61 - (7 + 9)$

III варіант  
 $56 : 7 : 4$   
 $96 - 9 \cdot 4$   
 $5 \cdot (9 : 9)$

**445.** Знайди значення виразу  $a : 9 \cdot 8$ , якщо  $a = 27$ , 36, 54, 63.

**446.** Брат із сестрою 6 днів читали по черзі вголос кожен по 9 сторінок книжки на день. Залишилося прочитати ще 45 сторінок. Скільки всього сторінок у цій книжці?

**447.** 1) Назви числа від 96 до 112; від 110 до 95.

2) Назви числа від 150 до 90, відлічуючи десятками.

3) Назви числа від 80 до 130, прилічуючи десятками.

4) Скільки одиниць у числі 198? Скільки всього одиниць?

5) Скільки в числі 134 сотень? А десятків?

**448.** Запиши подані числа сумами розрядних доданків за зразком.

$$135 = 100 + 30 + 5$$

$$108 = 100 + 8$$

156, 180, 104, 142

**449.** Запиши подані суми розрядних доданків числом за зразком.

$$100 + 20 + 8 = 128$$

$$100 + 50 + 3$$

$$100 + 20$$

$$100 + 40 + 2 = 142$$

$$100 + 60 + 3$$

$$100 + 9$$

**450.** Поясни, як утворили число 200.

$$100 + \triangle\triangle\triangle\triangle\triangle\triangle\triangle\triangle\triangle\triangle + \dots + \dots = \\ = 100 + \triangle\triangle\triangle\triangle\triangle\triangle\triangle\triangle\triangle\triangle = 200$$

$$199 + 1 = 100 + (99 + 1) = 100 + 100 = 200$$

$$100 \quad 99$$

**?** Назви «сусідів» числа 200.



**451.** Розглянь рівності та прочитай назви чисел третього розряду.

$1 + 1 = 2$	$10 + 10 = 20$	$100 + 100 = 200$	<i>двісті</i>
$2 + 1 = 3$	$20 + 10 = 30$	$200 + 100 = 300$	<i>триста</i>
$3 + 1 = 4$	$30 + 10 = 40$	$300 + 100 = 400$	<i>чотириста</i>
$4 + 1 = 5$	$40 + 10 = 50$	$400 + 100 = 500$	<i>п'ятсот</i>
$5 + 1 = 6$	$50 + 10 = 60$	$500 + 100 = 600$	<i>шістсот</i>
$6 + 1 = 7$	$60 + 10 = 70$	$600 + 100 = 700$	<i>сімсот</i>
$7 + 1 = 8$	$70 + 10 = 80$	$700 + 100 = 800$	<i>вісімсот</i>
$8 + 1 = 9$	$80 + 10 = 90$	$800 + 100 = 900$	<i>дев'ятсот</i>
$9 + 1 = 10$	$90 + 10 = 100$	$900 + 100 = 1000$	<i>тисяча</i>

**452.** На змаганнях з плавання на дистанції 100 м уже виступило 9 дівчат, а хлопців — у 2 рази більше. Залишилося виступити ще 18 учасникам. Скільки всього учасників брало участь у змаганнях?

 Заміни число 9 числом  $a$ . Чи зміниться розв'язання? Запиши його виразом.

**453.**  $64 : 8 \cdot 9$        $18 : 9 + 2 \cdot 8$        $72 : (13 - 5)$   
 $(81 - 18) : 9$        $8 \cdot 7 + 45 : 5$        $60 - 40 : 5$

**454.** Побудуй 2 чотирикутники, щоб їхньою спільною частиною був п'ятикутник. Постав 10 точок, щоб в одному чотирикутнику було 6 точок, а в іншому — 8.

Чи легко тобі було виконати завдання? Якщо так, то запропонуй допомогу тому, хто її потребує.

**455.\*** У змаганнях з плавання на дистанції 50 м узяв участь 21 школяр віком від 11 до 13 років. Кількість школярів, які припливли пізніше за наймолодшого учасника, у 3 рази більша від кількості тих, хто приплив раніше від нього. Яке місце посів наймолодший учасник змагань?



**456.** На змагання прибуло 54 учасники з усіх куточків України. З них вісімнадцятьох поселили в кімнати по 6 осіб, а решту — у кімнати по 4 особи. Скільки чотиримісних кімнат зайняли учасники?

$$\left. \begin{array}{l} 18 \text{ уч.} - ? \text{ к. по } 6 \text{ ос.} \\ ? - ? \text{ к. по } 4 \text{ ос.} \end{array} \right\} 54 \text{ уч.}$$

**457.** Віднови нерівності та рівності.

$40 : \square > 7$        $10 = 16 : 4 + \square$        $81 : \square = 9$   
 $36 : \square < 5$        $20 = 9 \cdot 8 - \square$        $\square \cdot 8 = 64$

**458.** Подай у менших одиницях вимірювання.

$3 \text{ дм} = \square \text{ см}$        $5 \text{ м} = \square \text{ см}$        $4 \text{ ц} = \square \text{ кг}$   
 $9 \text{ м} = \square \text{ см}$        $6 \text{ ц} = \square \text{ кг}$        $3 \text{ доби} = \square \text{ год}$

**459.** Чи правильно в нумераційній таблиці записано числа 236, 408, 530, 900?

Сотні (ІІІ розряд)	Десятки (ІІ розряд)	Одиниці (І розряд)
2	3	6
4	8	0
5	0	3
9	0	0

**460.** Назви число, у якому:

2 сот. 3 дес. 7 од.;      7 сот. 4 дес.;      5 сот. 8 од.;  
 5 сот. 6 дес. 2 од.;      4 дес. 7 од.;      9 сот. 9 од.

▶ Назви найбільше і найменше із цих чисел.

**461.\*** Дівчинка задумала число. Потім вона помножила це число на 8 і до добутку додала 8. У неї вийшло 8. Яке число вона задумала?

▶ Спробуй замінити число 8 іншим числом. Чи змінилася відповідь задачі?



**462.** 1) Прочитай числа кожного розряду.

III розряд	II розряд	I розряд
сто	десять	один
двісті	<u>двадцять</u>	<u>два</u>
<u>триста</u>	тридцять	три
чотириста	<u>сорок</u>	<u>чотири</u>
<u>п'ятсот</u>	п'ятдесят	п'ять
шістсот	шістдесят	шість
сімсот	сімдесят	сім
<u>вісімсот</u>	вісімдесят	вісім
дев'ятсот	дев'яносто	дев'ять

2) Назви трицифрові числа, утворені розрядними числами, які в таблиці підкреслено: однією рисою; двома рисками; хвилястою лінією.

3) Назви кілька чисел, утворених двома розрядними числами, не підкресленими в таблиці.

**463.** Які розрядні доданки позначено  $x$ ?

$$200 + x + 3 = 243$$

$$x + 40 + 2 = 342$$

$$400 + x = 408$$

$$900 + 90 + x = 999$$

**464.** Скільки всього копійок: у 1 грн 25 коп.? у 3 грн? у 3 грн 80 коп.? у 5 грн 07 коп.? у 9 грн 12 коп.?

**465.\*** Прямокутник зі сторонами 8 см і 5 см розділили на однакові смуги завширшки 1 см. Зі смуг склали стрічку. Яка її довжина? Який периметр?

**466.** Один працівник за 1 год уздовж дороги посадив 4 дерева, а інший за той самий час — 5 дерев. За скільки годин вони разом посадять 45 дерев?

253

354

455

?

657

?

?

467. Склади і розв'яжи рівняння за схемами.

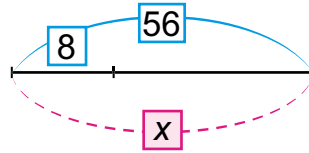
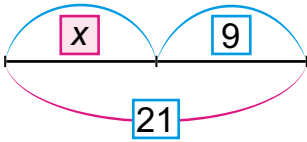

468.  $42 : 7 + 87$

$9 \cdot 6 + 46$



$54 : 6 \cdot 8$

$81 : 9 \cdot 7$

469. На дачі ростуть 24 кущі смородини, агрусу, терну. За скільки годин батько з дочкою можуть обкопати їх на зиму, працюючи разом, якщо батько обкопує за годину 4 кущі, а дочка — 2 кущі?

470. Назви число, у якому:



1 сот. 4 дес. 5 од.;

8 сот. 4 дес.;

5 сот. 4 дес. 7 од.;

2 сот. 3 од.

471. 1) Додавай до *трьохсот* по 100, поки не буде *тисяча*.

2) Відлічуй від *тисячі* по 100 до *чотирьохсот*.

3) Назви 6 послідовних чисел, починаючи від *ста дев'яноста семи*; від *трьохсот п'яти*; від *семисот*.

4) Назви 5 послідовних чисел, відлічуючи по 10 від 130; від 400; від 705.

472. Запиши числа першої таблиці. Прочитай числа другої таблиці.

Сотні	Десятки	Одиниці
***	**	****
*	*	****
**	****	
****		***

Сотні	Десятки	Одиниці
7	5	4
5	0	8
2	4	0
3	3	3

- ▶ Накресли в зошиті таку таблицю і запиши до неї подані числа.

Сотні	Десятки	Одиниці

804, 937, 520, 197

- 473.**  $500 + 30 + 5$      $200 + 50$      $600 + 4$      $900 + 50$   
 $600 + 40 + 8$      $700 + 20$      $60 + 4$      $900 + 5$   
 $800 + 10 + 2$      $400 + 30$      $60 + 40$      $90 + 5$

- 474.** Восени садівник за 1 год обрізав хворі гілки на 4 плодкових деревах, а його помічник за той самий час — на 3. Скільки часу їм разом потрібно, щоб обрізати 49 дерев?



4 д. — за 1 год



3 д. — за 1 год

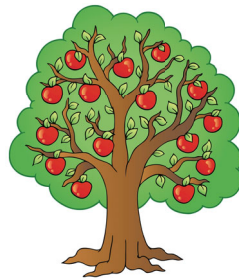

49 д. — за ? год

- 475.** Перерва у школі розпочалась о 9 год 15 хв і тривала 10 хв. О котрій години перерва закінчилася?

- 476.** Побудуй два відрізки: перший — завдовжки 12 см, а довжина другого становить четверту частину довжини першого.

двісті

сімсот

сорок

двадцять

п'ять

- 477.\*** Назви 12 трицифрових чисел, користуючись поданими словами.

- ▶ Яке з названих тобою чисел найбільше? Яке — найменше?

478.  $600 + 60 + 6$        $40 + 8$        $900 + 1$        $90 + 1$   
 $700 + 20 + 5$        $400 + 80$        $800 + 8$        $80 + 8$

479. У листопаді садівник щодня обгороджував сіткою від гризунів по 4 молодих деревця яблуні, а обгортав ялинником — по 8 дорослих дерев. На скільки більше дерев він обгорнув ялинником, ніж обгородив сіткою, за 6 днів? (Розв'яжи задачу двома способами).

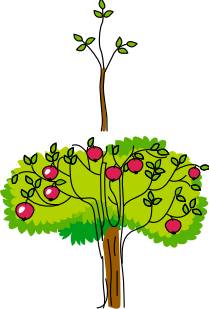
Щодня	За 6 днів
 <p>— по 4 д.</p> <p>— по 8 д.</p>	<p>на <input type="text" value="?"/> більше</p>

480. Прочитай числа. У якому числі найбільше всього одиниць; найбільше одиниць II розряду; III розряду? Яке число найменше? Поясни чому.

Сотні	Десятки	Одиниці
4	7	7
5	0	6
7	9	0

481. Накресли нумераційну таблицю в зошиті. Запиши до неї числа.

- 1) 6 сот. 8 дес.; 5 сот. 2 дес. 7 од.; 2 сот. 9 од.; 7 сот. 5 дес. 5 од.;
- 2) *триста сорок три, двісті десять, сто два-надцять, сімсот чотири.*
- 3) запиши ці числа без нумераційної таблиці.

482.  $235 \square 236$

$140 \square 139$

$205 \square 250$



$216 \square 261$

$543 \square 534$

$476 \square 746$

483. За зразком поясни додавання та віднімання розрядних чисел.

$7 + 2 = 9$

$5 + 3$

$9 - 6$

$400 + 200$

$70 + 20 = 90$

$50 + 30$

$90 - 60$

$200 + 300$

$700 + 200 = 900$

$500 + 300$

$900 - 600$

$700 - 400$

484. У рибному господарстві виловили для продажу 18 ц коропа, що в 6 разів більше, ніж білого амура, а товстолобика — на 3 ц більше, ніж коропа. Про що дізнаємося, обчисливши вирази?

$18 : 6$

$18 + 18 : 6$

$18 - 18 : 6$

$18 + 3$

$(18 + 3) - 18 : 6$

$(18 + 3) + 18 : 6$

$(18 + 3) : (18 : 6)$

$18 + (18 + 3) + 18 : 6$

▶ Які ще вирази можеш скласти за умовою?

485. Склади задачі про масу рибин за короткими записами.

1)

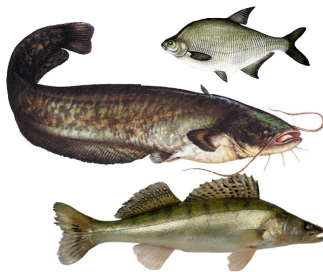

Лящ — 2 кг

Сом — ?, у 6 разів важчий

Судак — ?, на 9 кг легший

2)



Карась  $\underline{2 \text{ кг}}$

Короп

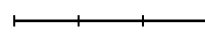

Щука

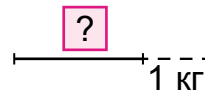

2 3 5 7 9

**486.** Накресли квадрат, периметр якого дорівнює периметру шестикутника зі стороною 2 см.

**487.\*** Із 64 малих кубиків склали великий куб. Синьою фарбою пофарбували 5 граней великого куба. Скільки малих кубиків з трьома синіми гранями?

**488.** Замість  $\square$  постав цифри так, щоб вийшли правильні рівності. Чи все вдалося? Чому?

$\square\square + \square = \square\square\square$      $\square\square\square - \square\square = \square$      $\square\square\square - \square = \square$

**489.** Розв'яжи задачі, склавши рівняння.

1) Невідоме число зменшили в 6 разів і дістали 3. Знайди невідоме число.

2) 27 зменшили на невідоме число і дістали 9. Знайди невідоме число.

**490.** Оселедці розфасували в 9 відер по 3 кг, а решту — у відра по 2 кг. Скільки було відер по 2 кг, якщо всього було 45 кг оселедців?

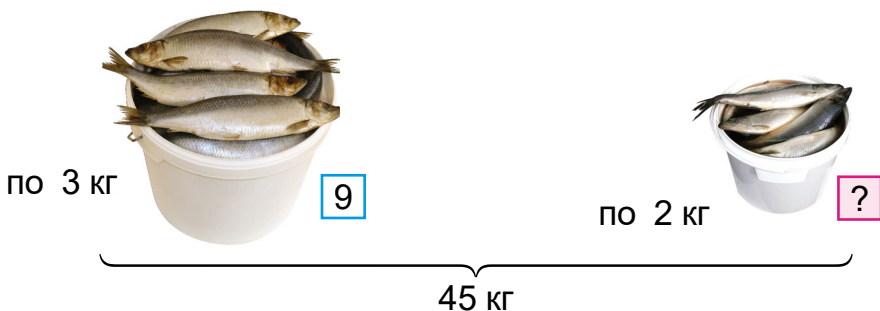

**491.**  $50 + 20$      $500 + 200$      $600 - 100$      $700 + 20$

$90 - 20$      $900 - 200$      $600 + 400$      $700 + 2$

**492.** Назви сусідів поданих чисел.

**101, 200, 360, 549, 999**

**493.** Запиши цифрами числа.

3 од. I розряду, 2 од. II і 5 од. III розряду;

4 од. II і 2 од. III розряду;  
6 од. III розряду і 9 од. I розряду.

**494.** У фермерському господарстві 12 тракторів, авто — у 2 рази менше, а комбайнів — на 8 менше, ніж тракторів.



12

?, у 2 рази менше

?, на 8 менше

Постав запитання, щоб розв'язання було таким:

1)  $12 : 2 = 6$  (...)

2)  $12 : 2 + (12 - 8) = \dots$

$12 - 8 = 4$  (...)

$6 - 4 = 2$  (...)

▶ На які ще запитання можна знайти відповіді за умовою задачі?

**495.** На ферму привезли сіно для годування худоби. До кінця дня залишилося 9 ц сіна, що у 3 рази менше, ніж згодували за день. Скільки всього центнерів сіна привезли?

▶ Як змінити умову, щоб розв'язанням був вираз  $9 + 9 : 3$ ?

**496.\*** Сума яких чисел на 1 більша за їхній добуток?

**497.** Побудуй прямокутник, ширина якого 2 см і становить третину від довжини. Знайди його периметр.

**498.**  $36 : 9 + 96$

$48 : 8 \cdot 7$

$32 : 4 \cdot 8$

500 + 200 + 30

600 - 300 + 6

400 - 300 - 80



8  **499.** Виростили 48 ц картоплі. Шосту частину заклали в овочесховище, а решту продали. На скільки більше центнерів картоплі продали, ніж заклали в овочесховище?

**500.**  $400 + 500$      $400 + 50$      $400 + 5$      $400 + 50 + 5$   
  $900 - 300$      $700 - 100$      $100 - 5$      $90 - 20 - 5$

9 **501. Математичний диктант.**

Запиши цифрами числа: *двісті сорок п'ять, чотириста двадцять п'ять, шістсот вісімдесят, двадцять три, триста вісім, двісті вісімдесят чотири, дев'ятсот сім, шістсот тридцять, п'ятсот двадцять дев'ять.*

 Скільки одиниць III, II, I розряду в кожному із цих чисел?

**502.** Запиши числа сумою розрядних доданків.

**84, 906, 877, 290, 599**

**503.**  $123 > 107$      $770 \square 707$      $1000 \square 110$



  $805 \square 599$      $93 \square 309$      $400 \square 380$

$699 \square 701$      $509 \square 801$      $680 \square 608$

+60 **504.** Запиши числа: а) у порядку зростання; б) у порядку спадання.

**247, 308, 803, 93, 999, 104,  
410, 1000, 284, 82**

+7 **505.** З дослідної ділянки зібрали 24 ц пшениці, жита — у 4 рази менше, ніж пшениці, а кукурудзи — у 5 разів менше, ніж пшениці й жита разом. Скільки центнерів кукурудзи зібрали?

  Заміни в умові слова *у 5 разів* словами *на 5 ц*. Що зміниться в розв'язанні?

**506.** Поясни за схемою розв'язання задачі.

На дослідній ділянці посіяли  $a$  кг насіння льону, а зібрали в 9 разів більше. 90 кг зібраного насіння залишили, а решту продали для посіву. На скільки кілограмів насіння льону більше продали, ніж залишили?

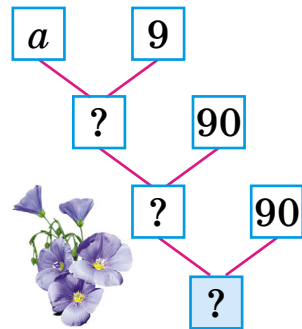

**507.** Довжина сторони  $AB$  прямокутника  $ABCD$  8 см. Розглянь, як побудовано кола в прямокутнику. Знайди ширину прямокутника.

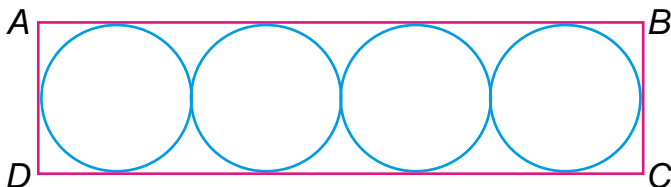

Знайди периметр прямокутника.

**508.** З невеликої ділянки зібрали 3 мішки часнику по 9 кг і 4 мішки цибулі по 5 кг. Скільки всього кілограмів часнику й цибулі зібрали?

**509.**  $400 + 5$        $600 + 100$        $80 - 1$        $100 + 10 + 1$

$400 + 50$        $600 + 400$        $800 + 1$        $200 + 20 + 2$

**510.**



400	+	300 20 8
200	+	500 40 6

800	-	1 400 800
800	-	300 700 1



**511.** Математичний диктант.

Запиши цифрами числа: *сто тридцять шість, вісімсот вісімдесят вісім, шістсот сімдесят, п'ятсот сім, сімсот, чотириста три.*

1 Ц

-55 КГ

:9

:8

-12 КГ

:1

=?

**512.** Прочитай числа. Що позначають у їхньому записі цифри 7, 6, 0? Скільки одиниць кожного розряду? На якому місці, якщо рахувати справа наліво, записують одиниці, десятки, сотні?



726, 670, 507, 760

**513.** 1) Поясни і продовж записи.

60 = 6 дес.      300 = 30 дес.      380 =  дес.

100 = 10 дес.      670 =  дес.      520 =  дес.

2) Скільки всього десятків у числах 500, 590, 570? Чим ці числа подібні й відмінні?

**514.** 1) Прочитай, скільки в кожному числі всього: сотень; десятків; одиниць.

Число	Усього		
	Сотні	Десятки	Одиниці
400	4	40	400
530	5	53	530
378	3	37	378

2) Скільки в числі 375 одиниць кожного розряду?

3) Скільки сотень і скільки десятків у числах: 700, 850, 735?

4) Придумай до таблиці кілька своїх прикладів чисел.

**515.**  $345 - 300 = 45$

$345 - 40 = 305$

$345 - 5 = 340$

$583 - 80$

$583 - 3$

$583 - 500$

$477 - 7$

$592 - 90$

$325 - 300$



**516.** Для проведення електрики у квартиру від мотка дроту спочатку відрізали 4 шматки по 7 м, а потім — ще 3 шматки по 8 м, і в мотку залишилося ще 28 м. Скільки метрів дроту було в мотку спочатку?



:10

▶ Склади і розв’яжи обернену задачу, щоб знайти число 8.

+15

**517.\*** На новосілля до Іринки прийшли друзі й подруги. Скільки їх було, якщо кожен з дати свого народження (додавали число і номер місяця) отримав 35, причому дати народження у всіх дітей були різні?

:9

**518.** У новому будинку 27 однокімнатних квартир, трикімнатних — у 3 рази менше, ніж однокімнатних, а двокімнатних — на 28 квартир більше, ніж однокімнатних і трикімнатних разом. Скільки двокімнатних квартир у будинку?

8

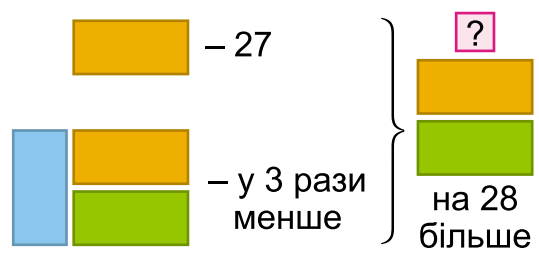

:10

▶ Скільки всього квартир у будинку?

**519.**  $400 + 100 + 200$      $489 - 80$      $500 - 1$      $300 + 40$

●  $600 - 200 - 300$      $489 - 9$      $699 + 1$      $300 + 4$

=?

520. Знайди:

- половину від 12, третину від 15;
- чверть від 20, дев'яту частину від 45;
- число, половина якого дорівнює 8; шоста частина якого дорівнює 9.

521. У товарному поїзді 30 критих вагонів і 24 вагони-цистерни, а в пасажирському — 9 вагонів. На скільки більше вагонів у товарному поїзді, ніж у пасажирському?

У скільки разів у пасажирському поїзді менше вагонів, ніж у товарному?

522. Відстані вимірюють різними одиницями довжини: великі відстані — більшими одиницями, а невеликі — меншими.

**Метр** — основна одиниця довжини.

**Дециметр** — десята частина метра.

**Сантиметр** — десята частина дециметра або сота частина метра.

**Міліметр** — десята частина сантиметра, сота частина дециметра або тисячна частина метра.

$$1 \text{ м} = 10 \text{ дм}$$

$$1 \text{ дм} = 100 \text{ мм}$$

$$1 \text{ дм} = 10 \text{ см}$$

$$1 \text{ м} = 100 \text{ см}$$

$$1 \text{ см} = 10 \text{ мм}$$

$$1 \text{ м} = 1000 \text{ мм}$$



Покажіть одне одному на лінійці: 1 дм; 1 см; 1 мм; 5 мм; 10 мм; 2 см 5 мм; 10 см 4 мм.

523. Виміряй і запиши довжину кожного відрізка.

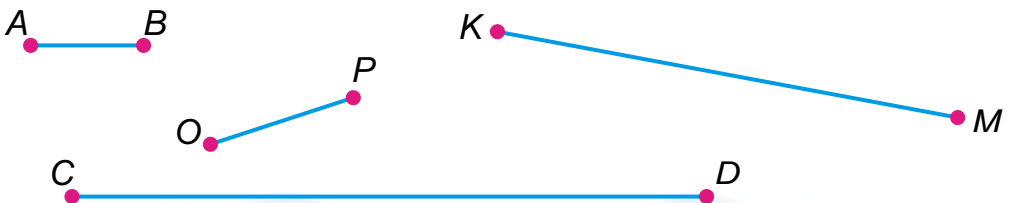

Зразок.  $KM = 6 \text{ см } 2 \text{ мм}$ .

▶ Знайди різницю довжин найдовшого і найкоротшого відрізків.

**524.\*** Висота критого вантажного вагона 3 м, а довжина — у 5 разів більша. Яка довжина 8 таких вагонів, якщо відстань з'єднання між вагонами 1 м?

**525.** Накресли відрізок завдовжки 6 мм; 50 мм; 39 мм.

**526.** У двох вагонах швидкісного потягу InterCity було 80 пасажирів. В одному з них було на 8 пасажирів більше, ніж в іншому. Скільки пасажирів у кожному вагоні?



**527.**  $5 \text{ см } 8 \text{ мм} = \square \text{ мм}$        $8 \text{ м } 8 \text{ дм} = \square \text{ дм}$   
 $7 \text{ дм } 4 \text{ см} = \square \text{ см}$        $7 \text{ м } 2 \text{ см} = \square \text{ см}$

Візьми до уваги. 7 м 2 см можна записати так: 7 м 02 см.

**528.**  $x : 4 = 7$      $8 \cdot x = 56$      $72 : x = 9$      $x - 24 = 56$

**529.**  $72 - 56 : 8$        $6 \cdot (25 - 16)$        $64 : (36 - 28)$   
 🧩  $(72 - 56) : 8$        $56 : 7 \cdot 5$        $63 : (42 - 35)$

**530.** У 4 купе нічного експресу 24 місця. Скільки всього місць у купейному вагоні цього потягу, якщо в ньому 9 купе?

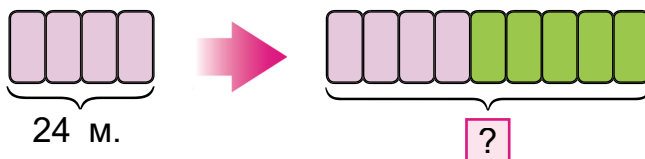

**531.**  $5 \text{ дм} = \square \text{ мм}$        $1 \text{ м} = \square \text{ см}$   
 🧩  $4 \text{ дм } 5 \text{ см} = \square \text{ мм}$        $400 \text{ дм} = \square \text{ м}$   
 $300 \text{ мм} = \square \text{ см}$        $600 \text{ мм} = \square \text{ см}$

**532.** Запиши в метрах або в метрах і сантиметрах за зразком.

Зразок.  $600 \text{ см} = 6 \text{ м}$ ,  $705 \text{ см} = 7 \text{ м } 5 \text{ см}$ .

$500 \text{ см}$        $503 \text{ см}$        $533 \text{ см}$        $720 \text{ см}$

**533.** Великі відстані вимірюють кілометрами.

В 1 кілометрі 1000 метрів.

$$1 \text{ км} = 1000 \text{ м}$$

Доросла людина може пройти 1 км за 15 хв.



**534.** За 2 год пішохід пройшов 8 км. За скільки годин він може пройти 20 км, якщо буде йти в такому самому темпі?

▶ Склади обернену задачу, у якій треба знайти число 20.

**535.** Перший ковзаняр за 2 с пробіг 18 м, а другий за цей час — 16 м. На скільки метрів більше пробіг за 1 с перший ковзаняр, ніж другий?

**536.** Ковзаняр за 1 с пробігає 9 м. За скільки секунд він пробіжить 64 м, якщо за 1 с пробігатиме на 1 м менше?

**537.** Обчисли. Постав значення виразів у порядку зростання і прочитай, як давні греки називали річку Дніпро. Досліді інші назви цієї річки.

**Е**  $800 + 80 + 8$

**С**  $777 - 70$

**О**  $500 + 80$

**Н**  $900 + 90 + 9$

**Ф**  $777 - 7$

**Б**  $500 + 8$

**Р**  $700 - 1$

**И**  $699 + 1$





**538.** Прочитай задачі та вибери вираз, що є розв'язанням кожної.

1) Відстань від міста до села 30 км. Велосипедист виїхав з міста в село і проїхав 5 км. У скільки разів більше йому залишилося їхати, ніж він уже проїхав?

2) Велосипедист проїхав 30 км, і йому залишилося їхати у 5 разів менше. На скільки кілометрів менше проїхав велосипедист, ніж йому залишилося?

**А**  $30 : 5 + 30$       **Б**  $30 - 30 : 5$       **В**  $(30 - 5) : 5$

 Зміни другу задачу, щоб її розв'язанням був вираз **А**.

**539.** Вимірй і порівняй довжини відрізків *AB* і *CD*.



**540.\*** Віднови рівності. Устав цифри замість  $\square$ .

$5\square + 22 = \square7 + 24$        $80 - 6\square = \square6 - 16$

**541.** Постав знаки дій, щоб рівності були істинні.

$4\square6\square3 = 9$        $9\square3\square6\square2 = 6$

$8\square3\square4 = 6$

**542.**  $400 > 301$       4 м 60 см  $\square$  4 м 6 см

  $201 \square 199$       2 дм 8 см  $\square$  82 см

  $340 \square 430$       5 м 6 дм  $\square$  6 мм

**543.** Під час велосипедної прогулянки за 2 год діти проїхали 18 км. За скільки годин з такою самою швидкістю вони можуть проїхати 45 км?

 Скільки кілометрів діти можуть проїхати з такою швидкістю за 4 год?

63

:9

:10

+30

+600

:10

=?



## 544. Математичний диктант.

1) Запиши цифрами такі числа: *двісті дев'яносто, дев'ятсот один, триста вісімдесят, чотириста.*

2) Запиши в копійках: 5 грн 45 коп.; 6 грн 4 коп.; 9 грн.

3) Запиши: скільки всього десятків у числі 385; скільки сотень у числі 945.

4) Запиши в сантиметрах: 8 м 6 см; 7 м 40 см; 460 мм.

545. 1) Масу невеликих предметів вимірюють грамами.

$$1 \text{ кг} = 1000 \text{ г}$$

Прочитай, яка маса зошита і підручника.

40 г



350 г



2) Масу великих вантажів можна вимірювати центнерами і тоннами.

$$1 \text{ ц} = 100 \text{ кг}$$

$$1 \text{ т} = 10 \text{ ц}$$

$$1 \text{ т} = 1000 \text{ кг}$$

3) Запиши в центнерах: 500 кг; 800 кг; 300 кг; 3 т; 8 т 500 кг.

4) Запиши в кілограмах: 7 ц; 6 ц; 2 ц; 1000 г.

546. Маса пачки печива 200 г. Яка маса двох таких пачок печива?

547. Маса одного ящика цукерок  $a$  кг. У  $b$  таких ящиках  $c$  кг цукерок. Поясни, які величини знайдеш за поданими виразами.

$$a \cdot b$$

$$c : a$$

$$c : b$$



▶ Як зміниться загальна маса цукерок, якщо кількість ящиків збільшити (зменшити) в кілька разів?

**548.** Маса 4 коробок печива 24 кг. Яка маса 4 коробок зефіру, якщо коробка зефіру на 3 кг важча за коробку печива?

▶ Розв'яжи задачу різними способами.

- 549.** 6 м 40 см  6 м 4 дм      2 т 4 ц  40 ц  
 679 м  1 км      5 ц 60 кг  420 кг  
 750 г  1 кг      26 ц  2 т

**550.** Знайди п'яту частину чисел 45, 3 дм, 2 т, 4 м.

**551.** Розшифруй назви трьох озер України, розставивши букви за їхніми «координатами», що в дужках (перше число — номер рядка, а друге — номер стовпчика в таблиці).

**Координати** — сукупність чисел, які визначають положення точки на площині.

7										
6	Т								Р	
5			Н			В				
4		С			З			А		
3				І			Е			Ь
2	Я				И				У	
1										Ш
	1	2	3	4	5	6	7	8	9	10

- (4; 2), (2; 5), (5; 6), (4; 8), (1; 10)
- (4; 2), (2; 5), (5; 3), (3; 7), (5; 6), (2; 5), (6; 9)
- (4; 2), (5; 6), (3; 4), (6; 1), (2; 1), (4; 5), (3; 10)

Перевір, чи правильно ти розташував/розташувала букви, перегорнувши сторінку.

Розглянь фото. Що ти знаєш про ці озера?



Сива́ш



Синеви́р



Сві́тязь

**552.** За малюнком визнач масу одного кроля.

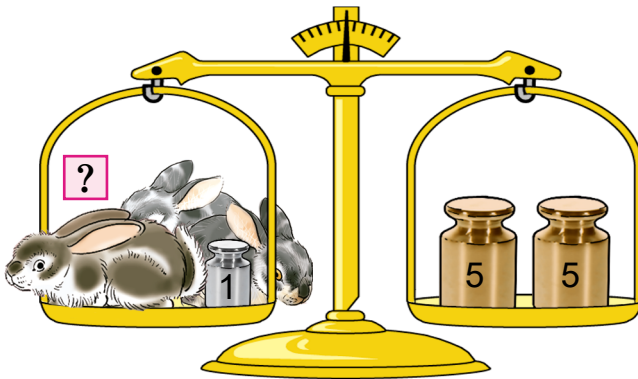

**553.\*** Частка від ділення двох чисел дорівнює 2. Чому дорівнює різниця цих чисел?

$$a : b = 2$$



$$a - b = ?$$

**554.** Для перемелювання на борошно на комбінат завезли 6 машин по 6 т зерна вищого ґатунку і 3 машини по 9 т зерна другого ґатунку. Скільки всього тонн зерна завезли для перемелювання? На скільки годин роботи вистачить цього зерна, якщо комбінат виробляє 7 т борошна за годину?

$$555. \quad 900 - 400 + 60 \quad 380 - 200 - 70 \quad 56 : 7 \cdot 8 - 38$$

$$\text{⚙️} \quad 72 : 9 \cdot 6 + 48 \quad 800 - 360 - 46 \quad 54 : 6 : 3 \cdot 7$$

556. Знайди:

-  ● п'яту частину від 4 дм; 2 м;
-  ● половину години;
- чверть від 2 см; 2 дм 8 см; 1 доби;
- число, третина якого дорівнює 6 см; 8 ц.

557. 1) Ціна 1 м тканини —  $b$  грн. Усього тканини  $a$  м. Вартість усієї тканини —  $c$  грн.

Поясни, про які величини дізнаємося за такими виразами:  $b \cdot a$ ,  $c : b$ ,  $c : a$ .

2) Як зміниться вартість товару, якщо його кількість збільшиться у кілька разів за однакової ціни? А якщо кількість товару зменшиться в кілька разів?

3) \* Як зміниться кількість придбаного товару, якщо його вартість збільшиться в кілька разів за однакової ціни? А якщо вартість товару зменшиться в кілька разів?

558. За 3 м атласної стрічки для виготовлення квітів заплатили 24 грн. Скільки метрів такої стрічки можна купити на 40 грн?

 Склади всі можливі обернені задачі.

559. У дівчинки є 5 монет по 2 грн і 6 купюр по 5 грн. Чи може вона для виготовлення браслетів дружби купити на 25 грн жовтої стрічки та на 35 грн — синьої?



$$560. \quad 1) \quad x : 4 = 9 \quad 8 : x = 8 \quad x \cdot 9 = 0 \quad x - 7 = 1$$

$$\text{⚙️} \quad 2) \quad 36 : x = 9 \quad 8 \cdot x = 8 \quad x : 9 = 0 \quad x : 7 = 1$$

$$561. \quad 3 \text{ м } 4 \text{ дм } \square \quad 304 \text{ см} \quad 3 \text{ ц } 20 \text{ ц } \square \quad 190 \text{ кг}$$

$$\text{⚖️} \quad 5 \text{ дм } 3 \text{ см } \square \quad 45 \text{ см} \quad 340 \text{ кг } \square \quad 3 \text{ ц } 4 \text{ кг}$$

**562.** Побудуй ламану з 4 ланок. Довжина першої ланки 2 см 5 мм, а кожна наступна ланка на 5 мм довша за попередню.

**563.** Знайди значення виразів, якщо  $a = 8$ ,  $b = 4$ .  
 $24 - a \cdot 3$      $36 : b \cdot 6$      $48 : a \cdot b$      $(24 + a) : b$

**564.\*** У стоноги 90 ніжок. Вона купила 13 пар черевичків. Але при цьому 16 ніжок залишилося босими. Скільки пар старих черевичків було на стонозі?

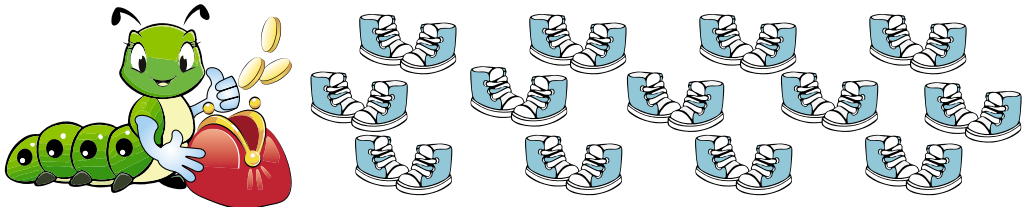

**565.** Купили 8 катушок ниток по 5 грн і 3 катушки — по 8 грн. Яка вартість покупки?

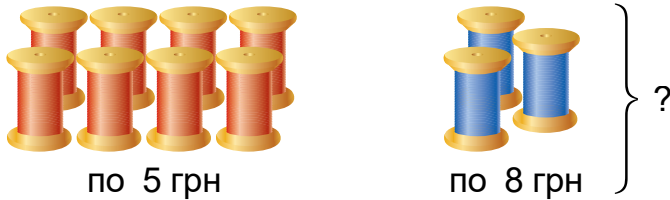

▶ Скільки задач отримає покупець зі 100 грн? Чи легко тобі було розв'язувати задачу?

**566.**  $58 + 7 \cdot 4$                        $100 - 6 \cdot 7$                        $(30 + 15) : 5$   
 ↻ ⊕  $6 \cdot (51 - 46)$                        $(86 - 44) : 7$                        $9 \cdot 9 + 19$

▶ Чи вийшли в тебе «кругові» вирази? Оціни свою роботу, вибери відповідні слова: *я — молодець, у мене все вийде, треба ще повправлятися.*

# ДОДАВАННЯ ТА ВІДНІМАННЯ В МЕЖАХ 1000

## Усне додавання та віднімання

**567.** Запиши кожне число у вигляді суми розрядних доданків: 678, 540, 309, 333.

Зразок.  $386 = 300 + 80 + 6$ ,  $408 = 400 + 8$ .

**568.** Поясни кожен спосіб обчислення.

$200 + 700 = 900$
2 сот. + 7 сот. = 9 сот.

$800 - 300 = 500$
8 сот. - 3 сот. = 5 сот.

$60 + 90 = 150$
6 дес. + 9 дес. = 15 дес.

$120 - 30 = 90$
12 дес. - 3 дес. = 9 дес.

**569.**  $1000 - 600$      $80 + 900 - 140$      $400 + 500 - 380$

  $840 - 40$      $520 - 450 + 10$      $800 - 100 + 300$

**570.**  $x - 200 = 800$      $140 - x = 60$      $x + 600 = 900$

**571.** 6 м 30 см =  см

80 дм 6 см =  см

5 ц 3 кг =  кг

780 кг =  ц  кг

620 см =  м  см

870 мм =  дм  см

**572.** Назви вершини та сторони кутів. Прочитай назви непрямих кутів. Побудуй прямий кут на клітинках зошита.

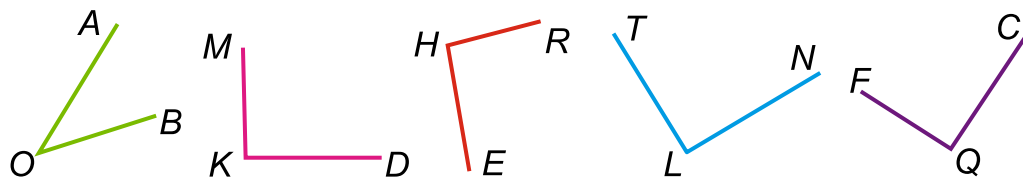

**573.** З дому до школи, відстань до якої 1 км, одночасно вийшли брат і сестра. Брат пройшов 500 м, а сестра — 300 м. Які запитання можна поставити до умови задачі?

**574.** Туристка за 2 год пройшла 10 км. Скільки їй потрібно часу, щоб пройти 16 км, якщо вона йтиме повільніше на 1 км за годину?

**575.\*** Сума двох чисел дорівнює 800, а різниця 200. Які це числа?

**576.** Відстань між двома пристанями 130 км. Від цих пристаней назустріч один одному ідуть два теплоходи. Яка відстань буде між ними, коли один пройде 50 км, а другий — 40 км?

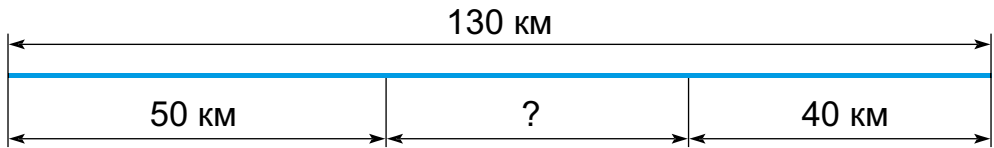

**577.** 1)  $800 - (500 - 200)$        $140 - 90$

**2)**  $800 - 500 - 200$        $80 + 50$

$50 + 70 + 90$        $150 - 80 - 20$

2)  $8 \text{ м} - 5 \text{ м} - 2 \text{ м}$        $3 \text{ дм} + 2 \text{ см}$        $3 \text{ м} + 2 \text{ см}$

**578.**  $500 + 200$        $90 + 40$        $70 + 50$        $1000 - 400$

$- 600$        $- 100$        $- 20$        $- 200$

$+ 80$        $+ 80$        $+ 900$        $+ 80$

**579.** На першому верстаті майстриня за 8 год виткала 16 м полотна. На другому верстаті за 1 год вона виготовляла на 2 м полотна більше. Скільки метрів полотна виткала майстриня на другому верстаті за 6 год?

Верстат	Виготовила за 1 год	Час	Усього виткала полотна
I	?	8 год	16 м
II	На 2 м більше	6 год	?

**?** Заміни число 6 числом 8 і розв'яжи задачу за іншим планом (іншим способом).



1000

800

90

70

8

10

+50

=?

**580.** За кожну годину майстер виготовляв  $a$  деталей. За  $b$  год він виготовив  $c$  деталей. Поясни, про що дізнаємося за такими виразами:  $a \cdot b$ ;  $c : a$ ;  $c : b$ .

**581.** Робітник за 3 год змонтував 18 дрилів. Скільки дрилів він змонтує за 2 год, якщо за кожну годину монтуватиме на 1 дріль більше, ніж раніше?

**582.** Знайди значення виразу  $24 : a + 500$ , якщо  $a = 3, 1, 8, 24$ .

**583.**  $40 + 90 - 70$        $70 + 5 \cdot 8 - 60$        $(130 - 90) : 8$   
 $120 - 60 - 40$        $70 + 90 - 80$        $(110 - 70) : 5$

**584.** Заповни «цікаві квадрати».



40		
	50	10
		60

48	6	36
	30	
24		

18		
	15	
6	27	12

**585.\*** На поромі поміщається 6 вантажівок або 10 легкових. У четвер повністю завантажений паром 5 разів перетнув річку і переправив 42 машини. Скільки вантажівок було серед них?



**586.** Накресли прямокутник, ширина якого дорівнює 25 мм, а довжина на 15 мм більша. Знайди його периметр.

**587.** За 6 днів у сервісному центрі відремонтували 42 смартфони. Скільки смартфонів відремонтують там за 3 дні, якщо щодня ремонтуватимуть на 2 смартфони більше?





**588.** Обчисли, застосовуючи переставну властивість додавання.



●  $500 + 40 + 200 + 50$   
 $200 + 20 + 700 + 30$

$300 + 50 + 20 + 600$   
 $10 + 70 + 800 + 100$

**589.** Заміни числа сумами розрядних доданків.

**435, 340, 508, 294, 620, 730**

**590.** Розглянь записи і поясни спосіб обчислення.

$520 + 340 = \square$

500 20 300 40

$500 + 300 = 800$

$20 + 40 = 60$

$800 + 60 = 860$

$520 + 340 = 860$

**Сотні додають до сотень. Десятки додають до десятків. Знайдені результати додають.**

**591.** Обчисли вирази двома способами.

$340 + 250$

$470 + 520$

$650 + 240$

**592.** Обчисли зручним способом.

$350 + 410$

$140 + 320$

$710 + 150$

$400 - 1$

$330 + 120$

$650 + 110$

$320 + 320$

$495 + 1$

**593.** Береза живе 150 років, сосна — на 220 років довше від берези, а липа — на 20 років довше від сосни. Скільки років живе липа?

Розв'яжи іншим способом.

**594.** Склади задачу про тривалість життя ялини й каштана за виразом  $(240 + 120) - 240$ .



240 р.



120 р.

**595.** Для вирощування квітів приготували 58 кг садової землі. У ній було 20 кг перегною, 9 кг золи і 2 кг торфу, а решту маси становив пісок. Скільки було кілограмів піску?



**596.\*** У коробці є 4 пакети насіння редису і 5 пакетів насіння кропу. Яку найменшу кількість пакетів треба взяти (не заглядаючи в коробку), щоб: а) був хоч один пакет із насінням редису; б) було два пакети з однаковим насінням.

**597.** Для вирощування розсади підготували ящик, висота якого 6 см, ширина — в 2 рази більша за висоту, а довжина — на 58 см більша за ширину. Який периметр дна ящика?

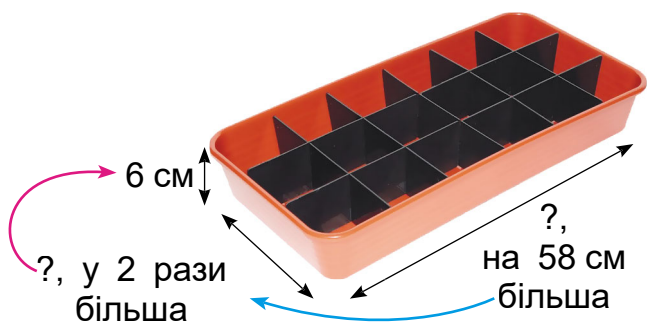

**598.** Від сівби насіння кавунів до збирання врожаю минає 150 днів. Для динь цей строк на 10 днів коротший, ніж для кавунів, а для картоплі — на 20 днів довший, ніж для динь. Скільки минає днів від садіння картоплі до збирання врожаю?

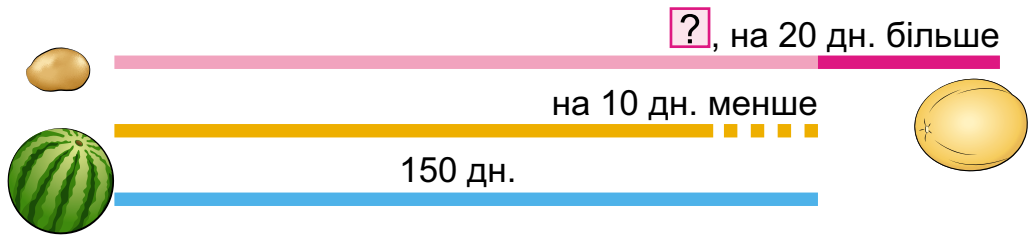

**599.**  $130 - 80$        $1000 - 500$        $700 + (400 - 300)$   
 $570 + 110$        $820 + 140$        $230 + (560 - 360)$

Яку вправу тобі було виконувати легше — 598 чи 599? Подумай чому. У чому ще треба поправлятися?

800  
-80  
:10  
:8  
009+  
-200  
9  
=?

600. 1) Скільки всього десятків, усього одиниць у кожному із чисел?



450, 398, 790, 894

2)  $580 - 240$

$860 - 130$

$674 - 170$

$359 - 159$

601. Поясни, як виконали віднімання трицифрових круглих чисел. Зроби висновок.

$$\begin{array}{r} 580 - 240 = \\ \swarrow \quad \searrow \quad \swarrow \quad \searrow \\ 500 \quad 80 \quad 200 \quad 40 \end{array}$$

$500 - 200 = 300$

$80 - 40 = 40$

$300 + 40 = 340$

Сотні віднімають від сотень.  
Десятки віднімають від десятків.  
Отримані результати додають.

602.  $280 - 130$     $170 - 110$     $660 - 230$     $190 - 150$   
 $670 - 440$     $750 - 250$     $990 - 510$     $350 - 240$

603. Кілограмовий металевий зливочок містить 700 г срібла. Решту становить мідь. На скільки грамів більше у зливку срібла, ніж міді?

604. Дай відповіді на запитання за малюнком і числовими даними.

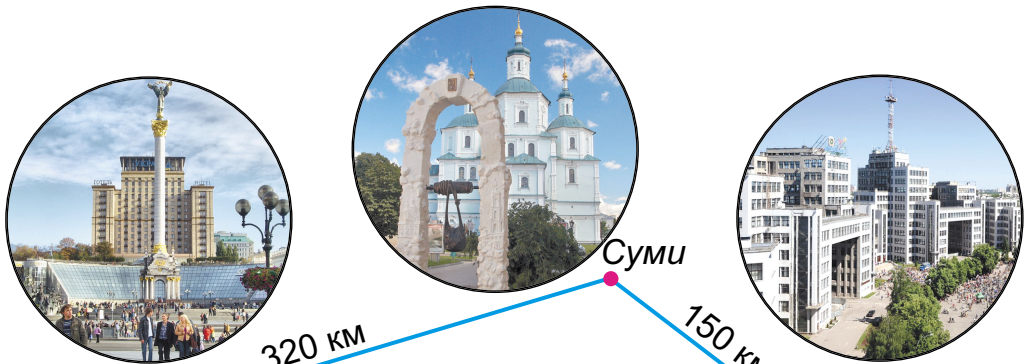

Kyiv

Sumy

Kharkiv

430 км

320 км

150 км



1) Літак пролетів маршрутом Київ — Суми — Харків — Київ. Скільки всього кілометрів пролетів літак?

2) На скільки кілометрів менша відстань від Києва до Сум, ніж від Києва до Харкова?

100 мм

**605.** Для виготовлення санітайзера взяли 60 г води, 20 г перекису водню, 10 г гліцерину, а спирту — на 180 г більше, ніж води. Яка маса санітайзера?



:2

▶ Дізнайся, для чого потрібен санітайзер.

**606.** Скільки кутів на кожному малюнку? Чи є серед них тупі? А прямі?



:3

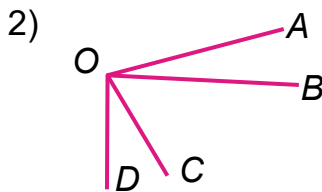
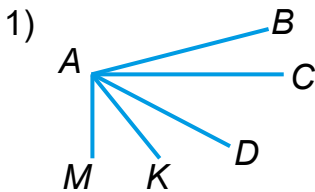

:10

**607.\*** Сторона одного квадрата 50 мм, а іншого — у 3 рази довша. На скільки сантиметрів периметр першого квадрата менший за периметр другого?

▶ Поясни розв'язання виразом  $(5 \cdot 3 - 5) \cdot 4$ .

**608.\*** Через 12 років Петрик буде у 3 рази старший, ніж тепер. Скільки років Петрикові тепер?

**609.**  $990 - 140$      $350 - 200$      $720 + 140$      $340 + 340$

**610.**  $570 - 220$      $350 - 150$      $330 + 660$      $680 + 210$

:6

**610.** Місткість 6 однакових банок 18 л. Місткість бутля на 5 л більша за місткість банки. Яка місткість 8 таких бутлів?

**611.** Обчисли з коментуванням.

$53 + 4$

$53 + 40$

$86 - 50$

$86 - 5$

=?

612. Поясни обчислення.

$$\begin{array}{r} 430 + 500 = \square \\ \swarrow \quad \searrow \\ 400 \quad 30 \end{array}$$

$$\begin{array}{r} 430 + 50 = \square \\ \swarrow \quad \searrow \\ 400 \quad 30 \end{array}$$

$$200 + 640 = \square$$

$$20 + 640 = \square$$

$$760 - 400 = \square$$

$$760 - 40 = \square$$

$$\begin{array}{r} 760 - 400 = \square \\ \swarrow \quad \searrow \\ 700 \quad 60 \end{array}$$

$$\begin{array}{r} 760 - 40 = \square \\ \swarrow \quad \searrow \\ 700 \quad 60 \end{array}$$

$$540 - 300 = \square$$

$$870 - 30 = \square$$

613.  $270 + 20$      $400 + 130$      $570 + 30$      $890 - 60$   
 $270 + 200$      $40 + 130$      $570 - 360$      $830 - 600$

614. Щорічну книжкову виставку-ярмарок Львівський форум першого дня відвідало 460 дітей. Це на 30 дітей більше, ніж другого. Дорослих було 1000. Скільки всього дітей відвідало виставку за два дні?



26-й Львівський форум видавців, 2019 рік

Які дані в умові задачі є «зайвими»?

615. На книжковій виставці було  $a$  книжкових новинок від зарубіжних письменників, що в 5 разів менше, ніж збірок українських поезій, яких на 20 менше, ніж книжок для дітей. Скільки книжок для дітей було на виставці?

**616.** Сума трьох чисел 890. Сума першого і другого чисел 760, а другого і третього 470. Знайди кожне число. Розв'яжи двома способами.

**617.** 2 ц 30 кг  320 кг

3 т  30 ц

 2 кг  850 г

3 м  130 см

15 дм  450 дм

1 км  300 м



**618.** Периметр одного з виставкових залів прямокутної форми дорівнює 42 м. Одна зі сторін 12 м. Яка довжина інших сторін залу?

**619.\*** У книжці 70 сторінок. Усі їх, крім двох перших, пронумеровано. Скільки цифр для цього використано?

**620.**  Діти прочитали за один день 9 сторінок, що становить восьму частину всіх сторінок книжки. Скільки сторінок залишилося прочитати?

 За скільки днів вони прочитають книжку, якщо читатимуть щоденно по стільки само сторінок?

**621.**  $760 - 400$      $760 - 40$      $2 \text{ м } 40 \text{ см} - 30 \text{ см}$

   $980 - 600$      $980 - 60$      $8 \text{ дм } 5 \text{ см} - 4 \text{ см}$

**622.** Поясни кожний спосіб обчислення.



$$560 + 230 =$$

$$= 500 + 60 + 200 + 30 = (500 + 200) + (60 + 30) =$$

$$= 700 + 90 = 790$$

$$560 + 230 =$$

$$= 560 + (200 + 30) = (560 + 200) + 30 =$$

$$= 760 + 30 = 790$$

$$560 + 230 =$$

$$= 56 \text{ дес.} + 23 \text{ дес.} = 79 \text{ дес.} = 790$$

$620 + 340$      $450 + 320$      $260 + 520$      $130 + 740$  

**623.** Обчисли зручним способом.

$$360 + 230 \quad 540 + 320 \quad 160 + 620 \quad 270 + 520$$

**624.** Відстань від Києва до Житомира залізницею (через Фастів) 150 км, а по шосе — на 20 км менша. Турист з Києва до Житомира їхав залізницею, а назад повертався автобусом. Скільки всього кілометрів проїхав турист?

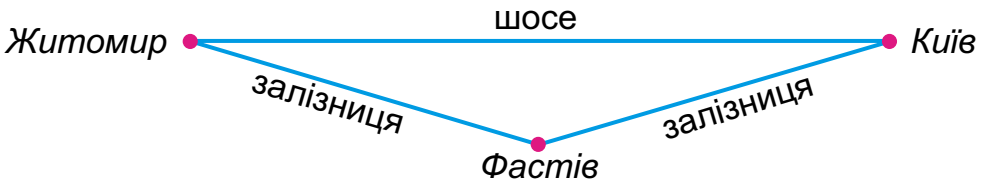

**625.** Відстань між двома містами 280 км. Із цих міст назустріч один одному виїхали два автобуси. За 1 год перший автобус проїхав 60 км, а другий — 70 км. На якій відстані один від одного були в ту мить автобуси?

**626.** Склади і розв'яжи задачу за таблицею.

Об'єкт	За 1 год	Час	Відстань
Пішохід	?	3 год	12 км
Велотурист	?, на 5 км більше	4 год	?

Склади обернену задачу з відповіддю 5.

**627.** За схемами склади рівняння і розв'яжи їх.

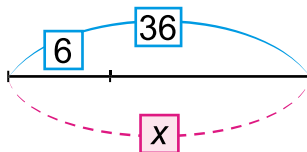
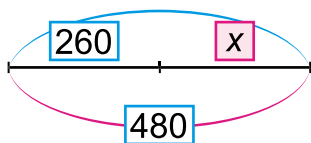

**628.**

<i>a</i>	15	21	20	7	5	17	25
<i>b</i>	13	35	22	56	9	18	24
$(a + b) : 7$	4						

**629.** Запиши всі трицифрові числа, сума цифр яких дорівнює 8, а цифри не повторюються.

**630.** Два велосипедисти виїхали назустріч один одному з міст, відстань між якими 42 км. Перший з них за годину проїжджав 9 км, а другий — на 2 км менше. Яка відстань буде між велосипедистами через 2 год?

**631.** Постав букви в порядку зростання значень виразів і прочитай слово. Що ти знаєш про це свято?

**І**  $230 - 120$

**О**  $870 - 60 + 100$

**В**  $840 + 50$

**Д**  $690 + 200 - 70$

**З**  $200 + (360 - 150)$

**Р**  $970 - (310 + 650)$





**632.** Поясни кожний спосіб обчислення.

$$860 - 250 = (800 - 200) + (60 - 50) = 600 + 10 = 610$$

$$860 - 250 = (860 - 200) - 50 = 660 - 50 = 610$$

$$860 - 250 = 86 \text{ дес.} - 25 \text{ дес.} = 61 \text{ дес.} = 610$$

$$970 - 340 \quad 750 - 420 \quad 670 - 130 \quad 590 - 270$$

**633.** Обчисли і перевір результат додаванням.

$$970 - 320 \quad 750 - 230 \quad 140 - 30 \quad 330 - 110$$

**634.** Із 48 кг картоплі одержали 8 кг крохмалю. Скільки кілограмів крохмалю можна одержати з 30 кг картоплі?

▶ Склади і розв'яжи обернену задачу з відповіддю 30.

**635.** У їдальню завезли картоплю, буряки і моркву, всього 990 кг овочів. Моркви було 80 кг, а буряків — 420 кг. На скільки кілограмів більше завезли картоплі, ніж буряків?

**636.** В овочесховищі було 980 ц моркви і буряків. За місяць вивезли 110 ц буряків, а моркви — на 60 ц менше. Скільки центнерів цих овочів залишилося? Вибери схему і розв'яжи задачу.

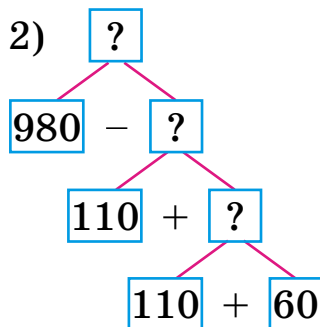
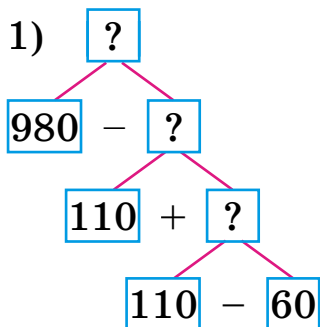

▶ Заміни слово в умові, щоб задача розв'язувалася іншою схемою.



**637.** Перевір обчислення і запиши правильно.

$$770 - 40 = 370 \qquad 690 - (240 - 110) = 640$$

$$950 - 800 = 150 \qquad 450 - 200 + 20 = 230$$

$$680 - 80 = 60 \qquad 240 - 120 + 30 = 150$$

**638.\*** Купили 12 кг картоплі й моркви. Картоплі було у 3 рази більше. Скільки кілограмів кожного виду овочів купили?

**639.\*** Постав знаки дій, щоб рівності були істинні.

  $7 \square 3 \square 9 = 30$        $25 \square 5 \square 4 \square 2 = 22$   
 $6 \square 8 \square 4 = 38$

**640.** Із 20 кг свіжих фруктів одержують 5 кг сушених. Скільки кілограмів свіжих фруктів треба взяти, щоб одержати 9 кг сушених?

**641.**  $81 : 9 + 460$        $270 - (60 + 50)$        $(340 - 310) : 6$   
  $570 - 5 \cdot 8$        $270 - (60 - 50)$        $(275 - 270) \cdot 9$

**642.**   $53 + 7$        $80 - 6$        $94 + 6$        $100 - 8$

**643.** За записами поясни способи обчислень.

$$240 + 60 = 200 + (40 + 60) = 200 + 100 = 300$$



$$500 - 70 = (400 + 100) - 70 = 400 + (100 - 70) = 430$$

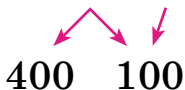

**644.** Під час ходьби за 3 хв людина вдихає 27 л повітря, а під час бігу щохвилини — у 5 разів більше, ніж за 1 хв при ходьбі. Скільки літрів повітря вдихає бігун за 4 хв?

**645.**  $5 \text{ м} - 20 \text{ см}$        $200 \text{ г} - 50 \text{ г}$        $1 \text{ м } 80 \text{ см} + 20 \text{ см}$   
 $1 \text{ кг} - 300 \text{ г}$        $1 \text{ кг} - 30 \text{ г}$        $240 \text{ см} + 6 \text{ дм}$

646. За 2 год пішохід, рухаючись рівномірно, пройшов 10 км. Скільки кілометрів він пройде ще за 3 год, якщо за кожну наступну годину проходитиме на 1 км менше, ніж за попередню?

647.\* Учень за 15 хв проходить 1 км. Від дому до школи він іде півгодини. Яка відстань між домом учня і школою?

648. Щоб наздогнати подругу, дівчинка швидко пройшла 200 м, а потім пробігла на 40 м менше, ніж пройшла. Яку відстань пододала дівчинка, щоб наздогнати подругу?

649.  $320 + 20$

$700 - 30 + 5$

$900 - 8 \cdot 5$

$400 - 60$

$250 + 50 - 20$

$60 \cdot 10 - 80$

650.



$$340 + 60 - 70 + 240 + 30 - 90 - 500 + 290 = \boxed{?}$$

651. Для зупинки росту після зрізування в холодильну камеру помістили 8 ящиків по 5 кг печериць і 3 ящики по 6 кг глив. Після охолодження 46 кг грибів відправили на продаж. Скільки кілограмів грибів залишилося?

652. Було 9 кг білих грибів, що в 4 рази менше, ніж печериць. Після приготування страв залишилося 9 кг печериць. Скільки кілограмів грибів використали для приготування страв?

▶ Постав інші запитання до умови задачі.

653. Зібрали 56 кг печериць і глив. Сьому частину грибів засолили окремо, а решту — як асорті. На скільки кілограмів грибів менше засолили окремо, ніж як асорті?

▶ Чи всі слова в задачі ти розумієш? Якщо ні, дізнайся з інтернету або запитай у дорослих.



**654.** 5 грн – 20 коп.  
 9 грн + 100 коп.  
 1 м – 200 мм

1 грн 80 коп. + 20 коп.  
 6 грн 70 коп. – 50 коп.  
 3 м – 8 см

**655.** За записами в кожному стовпчику розкажи, що дістанемо, коли: добуток поділимо на множник; частку помножимо на дільник; ділене поділимо на частку?

$7 \cdot 6 = 42$	$72 : 8 = 9$	$54 : 9 = 6$
$42 : 6 = 7$	$9 \cdot 8 = 72$	$54 : 6 = 9$

**656.** Побудуй такі трикутник і прямокутник. Знайди їхні периметри.

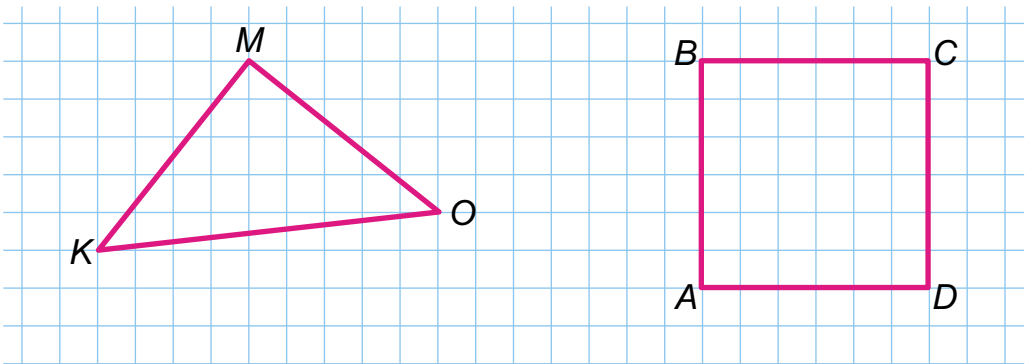

**657.\*** У запису трицифрового числа одиниць менше, ніж десятків, а сотень — удвічі більше, ніж десятків. Знайди це число.

**658.**  $600 - 70$        $580 + (320 - 300)$        $300 - 8 \cdot 5$   
 $219 + 90$        $900 - (480 - 400)$        $760 + 5 \cdot 8$

**659.\*** Добери знаки дій, щоб рівності були істинні.  
 $60 \square 20 = 40$        $12 \square 3 \square 8 = 32$   
 $18 \square 6 \square 5 = 15$

**660.** Для сушіння зібрали 4 кошики білих грибів по 6 кг і 3 кошики маслюків, по 5 кг у кожному. Скільки всього кілограмів грибів зібрали для сушіння?



72  
 8  
 10  
 +300  
 -70  
 1  
 +20  
 =?

**661.** Розшифруй слово, поставивши букви в порядку зростання значень виразів. Прочитай назву виду грибів. Які ще гриби цього виду ти знаєш?



**П**  $700 + 120$

**І**  $800 + 170$

**Н**  $100 + 800$

**А**  $400 + 360$

**Ш**  $400 + 220$

**К**  $800 + 110$

**В**  $700 + 260$

**О**  $500 + 450$

**И**  $320 + 570$

Спробуй так само зашифрувати назву шапинкового гриба — **МАСЛЮК**. Це їстівний чи отруйний гриб?

**662.** Прочитай пояснення до записів. Добери свій приклад і поясни.

$$\begin{array}{r} 380 \\ \swarrow \searrow \\ 300 \quad 80 \end{array} + \begin{array}{r} 590 \\ \swarrow \searrow \\ 500 \quad 90 \end{array} = \square$$

$$\begin{array}{l} 300 + 500 = 800 \\ 80 + 90 = 170 \\ 800 + 170 = 970 \end{array}$$

Пояснення. 300 і 500 — вісімсот, 80 і 90 — сто сімдесят, до 800 додати 170 буде 970.

**663.** Для паяння виготовили 130 г сплаву з олова і свинцю. Олова у сплаві було 30 г. На скільки більше у сплаві було свинцю, ніж олова?

Склади обернені задачі.

**664.** 24 л фарби розлили у вісім однакових банок. Місткість бака на 6 л більша, ніж місткість банки. Скільки потрібно таких баків, щоб розлити 36 л фарби?

**665.** 1) 3 ц 20 кг =  $\square$  кг

2 год =  $\square$  с

3 доби =  $\square$  год

3 м 5 дм 6 см =  $\square$  см

2)  $x - 860 = 120$

$450 + x = 670$

$900 - x = 80$

**666.** Для малювання купили 5 баночок гуаші по 8 грн і 4 баночки білил. Яка ціна баночки білил, якщо вартість усієї покупки 76 грн?

**667.\*** Щоб отримати помаранчеву фарбу, потрібно змішати 6 частин жовтої фарби і 2 частини — червоної. Скільки грамів помаранчевої фарби можна отримати з 12 г жовтої фарби?

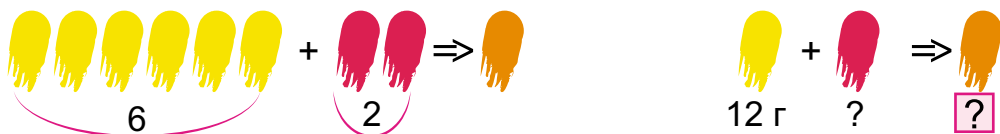

**668.** Є 6 банок білил по 2 кг. Скільки потрібно купити банок синьої фарби по 3 кг, якщо для одержання блакитного кольору білил беруть у 2 рази більше, ніж синьої фарби?



**669.**  $480 + 180$        $260 + 40$        $240 + (90 + 80)$   
 $590 + 220$        $440 - 40$        $940 - (250 + 60)$

**670.**  $80 - 6$        $13 - 8$        $82 - 25$        $32 - 27$   
 $800 - 60$        $130 - 80$        $63 - 18$        $100 - 63$

**671.** Поясни, як знайшли різницю в кожному випадку.

$420 - 70 = \square$

20 50

$420 - 20 = 400$

$400 - 50 = 350$

$420 - 70 = \square$

300 120

$120 - 70 = 50$

$300 + 50 = 350$

**672.** Знайди різниці зручним способом. Поясни хід своїх міркувань.

$350 - 80$        $670 - 90$        $240 - 50$        $540 - 60$

**673.** Знайди масу 1 л бензину за таблицею.

Рідина	Об'єм	Маса
Вода	1 л	1000 г
Гас	1 л	?, на 200 г менша, ніж 1 л води
Бензин	1 л	?, на 90 г менша, ніж 1 л гасу

**674.\*** Побудуй шестикутник  $ABCDKM$ . Поділи його двома відрізками, щоб утворилося 3 трикутники, 4 чотирикутники і п'ятикутник.

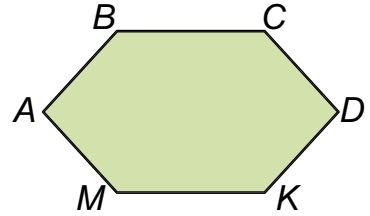

**675.** У похід узяли 9 дволітрових пляшок газованої води і 2 бутлі технічної. Скільки всього літрів води взяли в похід, якщо місткість бутля в 6 разів більша за місткість пляшки?

▶ Перевір розв'язок складанням оберненої задачі.

**676.** Склади задачу за таблицею і розв'яжи її.

Ємність	Місткість	Кількість	Загальна місткість
Бідон	20 л	2	65 л
Відро	?, на 11 л менше	7	?

**677.\*** Посередині глибокого озера діаметром 200 м є острів. На ньому росте пальма. На березі озера теж росте пальма. Як людині, яка не вміє плавати, дістатися до острова за допомогою мотузки завдовжки не більше як 200 м?

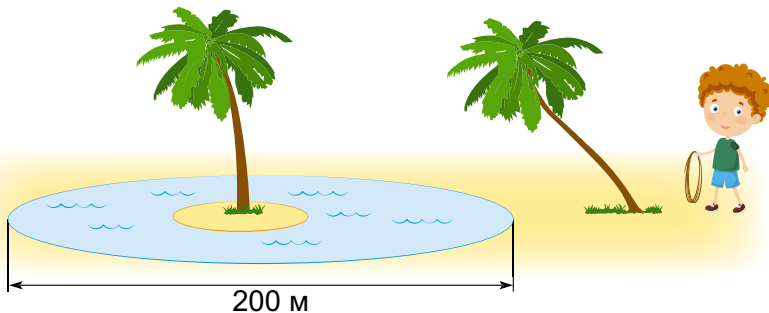



**678.** Сім'я із чотирьох осіб за 2 дні випиває 12 л води. На скільки днів цій сім'ї вистачить 30 л води за такої норми споживання?

**679.**  $500 - 10$     $720 - 80$     $420 + (130 - 60)$     $64 : 8 : 4$   
 $540 - 60$     $330 - 70$     $820 - 80 - 80$     $64 : 8 \cdot 9$

**680.**

$$\begin{array}{r} 370 \\ - 200 \\ \hline 80 \end{array}$$

$$\begin{array}{r} + 250 \\ - 180 \\ \hline 80 \end{array}$$

$$\begin{array}{r} 720 \\ - 400 \\ \hline 40 \end{array}$$

$$\begin{array}{r} 270 \\ - 90 \\ \hline 210 \end{array}$$

**681.**  $340 - 250$     $620 - 360$  <sup>①</sup>    $530 - 180$     $400 - 70$  <sup>②</sup>  
 $340 - 250$     $620 - 360$     $470 - 90$     $920 - 480$   
 $340 - 250$     $620 - 360$     $870 - 340$     $130 - 50$

**682.** В Україні в зоні мішаних лісів випадає за рік 640 мм опадів, а в степовій зоні — 340 мм. На скільки міліметрів більше буває опадів у зоні мішаних лісів, ніж у степовій зоні?



Мішаний ліс



Степ

**683.** У зоні мішаних лісів у грудні  $x$  днів падав сніг, а 14 днів було ясно. Скільки днів у грудні падав сніг? (Склади і розв'яжи рівняння).

**684.** Добери по 2 значення  $a$ , щоб нерівності були істинні.

$$540 - a < 209 + 9 \cdot 5$$

$$320 + a > 1000 - 280$$





(100+400)

**685.** Гелікоптер охорони заповідника летів на висоті 640 м, потім — знизився на 260 м, а згодом — піднявся на 270 м. На якій висоті опинився гелікоптер?

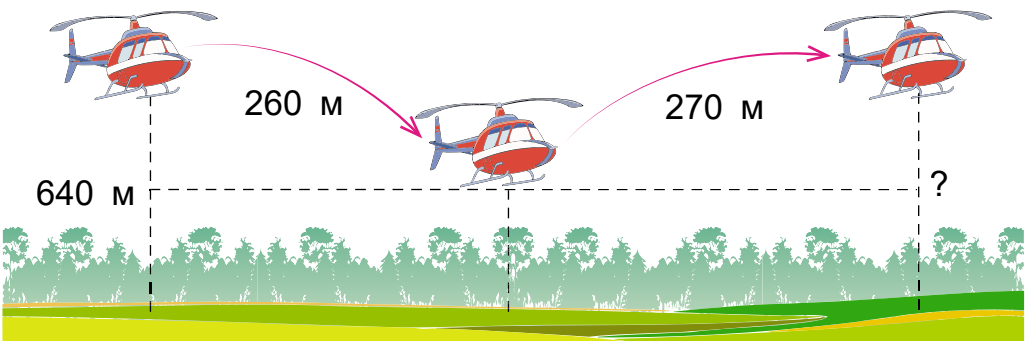

**686.\*** Трицифрове число складається із цифр, числові значення яких зростають зліва направо. Якщо прочитати це число, то всі слова починаються на ту саму букву. Що це за число?

**687.** У заповідник «Асканія-Нова» поїхало на екскурсію 60 осіб. Дорослих було 6, а хлопчиків 19. На скільки дівчаток було більше, ніж хлопчиків?

- 688.**  $400 - 200 - 10$                        $900 - 400 - 30$   
 $800 - 500 - 50$                        $500 - 400 - 40$   
 $(600 + 300) - 40$                        $700 - (90 - 50)$

**689.** 1) Поясни обчислення.



$600 - 270 = \square$
$600 - 200 = 400$
$400 - 70 = 330$

2) Знайди різницю  $800 - 320$  та поясни обчислення.

- 690.**  $900 - 240$     $800 - 70$  <sup>①</sup>       $330 + 480$     $910 - 580$  <sup>②</sup>  
 $500 - 130$     $600 - 50$                        $250 + 270$     $740 - 360$

=?

**691.** По шляху, зображеному на малюнку, відстань від Києва до Полтави — 200 км, від Львова до Полтави — 680 км, від Києва до Харкова — 430 км. Знайди відстань від Полтави до Харкова; від Львова до Києва.



**692.** Розглянь малюнок і дай відповіді на запитання.

- 1) Яка відстань від Львова до Києва?
- 2) Які числа будуть на стовпі, що стоїть за 140 км у бік Львова від того стовпа, що на малюнку?
- 3) Обчисли, за скільки годин авто дістанеться з Києва до Львова, якщо за годину проїжджатиме  $a$  км. Склади вираз. Обчисли його значення, якщо  $a = 80$  км.

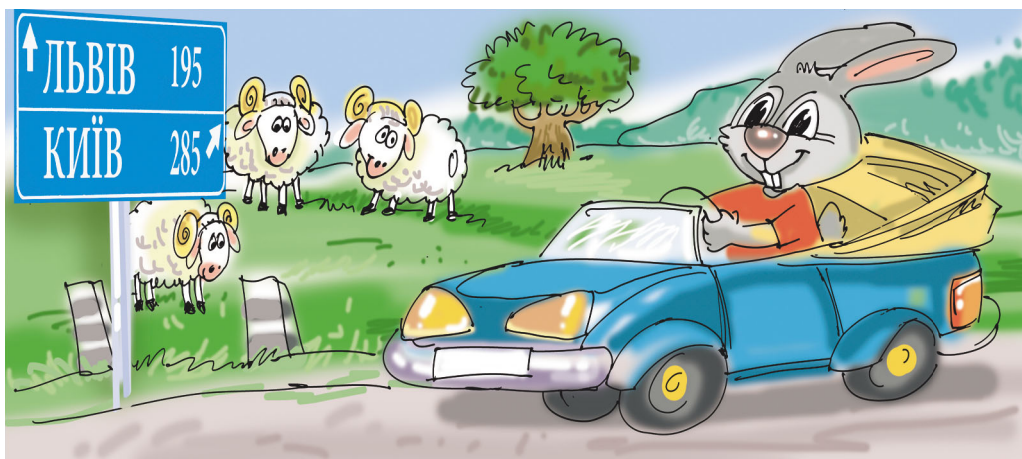

140 км  
+11 км  
1000 м  
:10  
=?

**693.** Знайди периметр кожного трикутника.



+



=

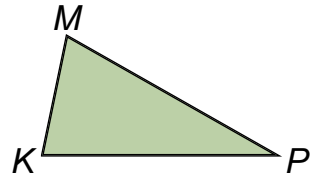
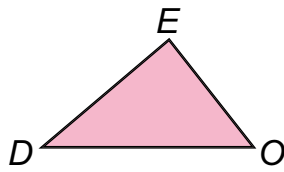
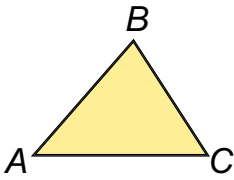

**694.** Вулицями містечка Вилкове туристи переміщалися на човнах. У двох човнах було по 8 осіб, а в решті човнів — по 6 осіб. Скільки човнів було, якщо було 40 туристів?



Вилкове – «українська Венеція» на Одещині



+

**695.\*** В автомобілі їдуть двоє. Один є батьком сина другої людини. Як таке можливо?



=



**696.** Під час екскурсії ботанічним садом діти налічили по один бік центральної алеї 56 блакитних ялинок у 8 рядах. По інший бік алеї в одному ряду було на 2 ялинки більше. Усього 54 ялинки. Скільки рядів з ялинками на іншому боці алеї?



**697.**  $310 + 250$      $390 - 140$      $420 + 80$      $700 - 240$   
 $150 + 180$      $520 - 260$      $600 - 30$      $250 + 150$



## Додаткові вправи

**1.** Запиши всі двоцифрові числа, у яких кількість десятків і кількість одиниць відрізняється на 2.

**2.** Запиши всі двоцифрові числа, у яких сума кількості десятків і кількості одиниць дорівнює 9.

**3.** Добери числа і знаки дій, щоб рівності були істинними.

$9 \cdot \square = 18$

$81 \square \square = 9$

$4 \cdot \square + 8 = 28$

$9 \cdot \square = 72$

$81 \square \square = 72$

$(18 + \square) : 4 = 5$

**4.** Запиши послідовно вирази, щоб дістатися вершини піраміди: число вгорі є сумою двох чисел під ним.

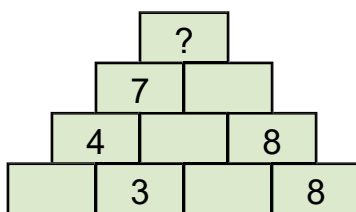
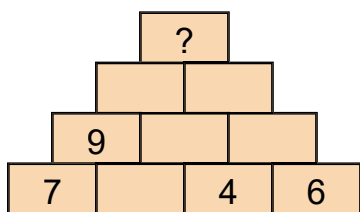

**5.** Весняні канікули розпочалися 24 березня і закінчилися 31 березня. Скільки днів тривали канікули?

**6.** Віка почала робити ранкову зарядку о 7 год 30 хв і закінчила через 15 хв. О котрій годині дівчинка закінчила робити зарядку?

**7.** Політ першого льотчика-космонавта Юрія Гагаріна розпочався о 9 год 7 хв, а закінчився о 10 год 55 хв. Скільки часу тривав політ?

**8.** Посіяли 9 кг гороху, а зібрали на 36 кг більше. У скільки разів більше зібрали гороху, ніж посіяли?



Юрій Гагарін

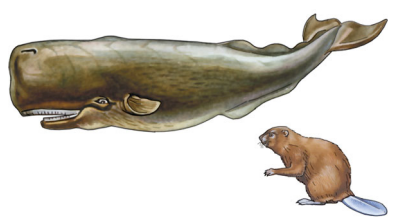

**9.** Бобер може не дихати під водою 15 хв, а кашалот — у 4 рази довше. На скільки більше часу може перебувати під водою кашалот, ніж бобер?

**10.** В одному пансіонаті відпочивало  $a$  осіб, а в другому — в 4 рази більше. На скільки менше осіб відпочивало в першому пансіонаті, ніж у другому?

**11.**  $28 : x = 7$        $x : 6 = 9$        $9 \cdot x = 63$   
 $28 - x = 7$        $x - 6 = 9$        $9 + x = 63$

**12.** Першого дня виставку дитячих малюнків відвідали  $a$  осіб, що у 2 рази менше, ніж другого дня. Скільки всього осіб відвідали виставку за два дні?

**13.** За блок-схемами склади та обчисли вирази.

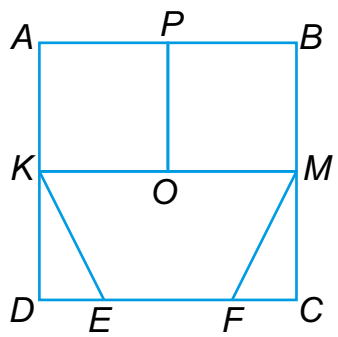
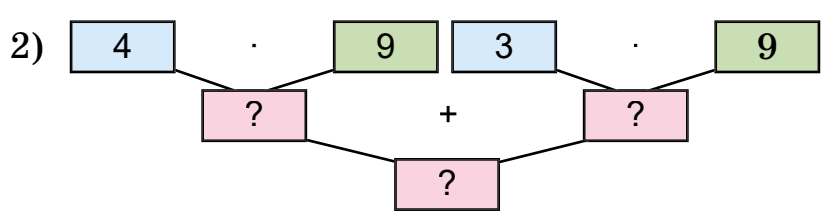
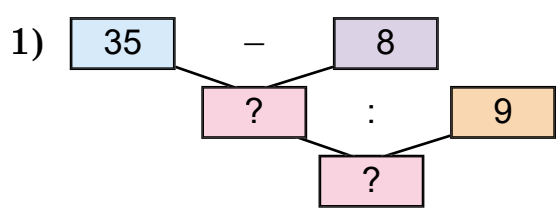

**14.** За малюнком випиши множини:

- 1) Трикутників.
- 2) Чотирикутників.
- 3) Квадратів.



## МАТЕМАТИЧНИЙ СЛОВНИЧОК

### А

**Арифметичні дії** — дії із числами, результатом яких є число. Їх усього чотири. Це додавання, множення, віднімання, ділення.

### В

**Вартість** — величина, якою визначають коштовність товарів. Вартість є сумою цін окремих товарів. Коли йдеться про однаковий товар, вартість можна знайти множенням ціни цього товару на кількість його одиниць.

**Високосний рік** — рік, у якому 366 діб. У лютому високосного року 29 діб.

**Віднімання** — арифметична дія із числами, обернена додаванню, на письмі позначається знаком – (мінус).

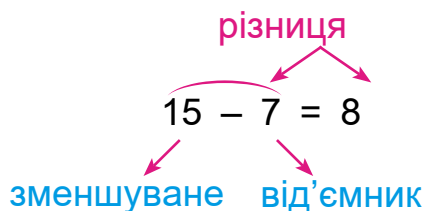

**Відстань** — це довжина по прямій між двома об'єктами.

### Г

**Година** — одиниця вимірювання часу, становить 60 хв або  $\frac{1}{24}$  доби.

**Гострий кут** — кут, менший від прямого кута.

### Д

**Діаметр кола, круга** — відрізок, що сполучає дві точки кола (круга) і проходить через його центр. Дорівнює двом радіусам.

**Ділення** — арифметична дія із числами, обернена множенню, на письмі позначається знаком : (дві крапки).

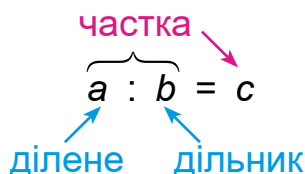

**Додавання** — арифметична дія із числами, яка полягає в знаходженні їх суми. На письмі позначається знаком + (плюс).

$$10 + 6 = 16$$

сума

доданок

### З

**Задача** — вимога знайти розв'язання певної проблеми. Складається з *умови* та *запитання*.

**Запитання задачі** — складова задачі, у якій міститься проблема, що її треба розв'язати.

**Змінна** — математична величина, значення якої може змінюватися; позначається буквами латинського алфавіту (*a*, *b*, *x* тощо).

### К

**Квадрат** — прямокутник, у якого всі сторони рівні. Квадрат є багатокутником

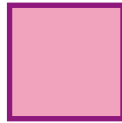

**Коло** — сукупність точок, рівновіддалених від центру, **круг** — коло разом з його внутрішньою областю. Коло і круг мають *діаметр* і *радіус*.

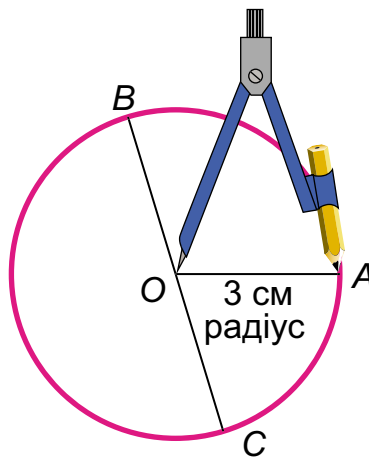



**Корінь (розв'язок) рівняння** — числове значення змінної, за якого рівність буде істинною.

$$x + 8 = 11$$

$$x = 11 - 8$$

$$x = 3 \text{ — корінь (розв'язок)}$$

**Кут** — геометрична фігура, утворена двома променями (сторонами кута), які виходять з однієї точки (вершини кута).

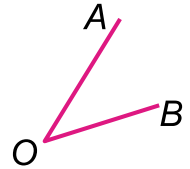

**Л**

**Ламана** — геометрична фігура, яка складається з кількох відрізків зі спільними початковими й кінцевими точками.

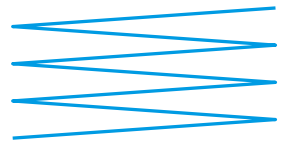

**М**

**Множення** — арифметична дія з натуральними числами, яка визначається сумою однакових доданків, узятих  $n$  разів; позначається знаком  $\cdot$  або  $\times$ .

$$\underbrace{a + a + a + \dots + a}_{n \text{ доданків}} = a \cdot n$$

добуток

$$a \cdot b = c$$

множник

**Н**

**Нумераційна таблиця** — таблиця, до якої можна записати склад числа за класами та розрядами.

Сотні (III розряд)	Десятки (II розряд)	Одиниці (I розряд)
2	3	6
4	8	0
5	0	3
9	0	0

**О**

**Обернена задача** — задача, у якій описано той самий сюжет, містяться ті самі числа та зв'язки між ними, що й у даній задачі, але у даній — певне число шукане, а в оберненій — задане.





## П

**Периметр** многокутника — сума довжин усіх сторін многокутника.

**Письмове додавання (віднімання)** — виконання арифметичних дій стовпчиком.

		9	3	
		5	6	
		3	7	

**Продуктивність праці** — кількість продукції, виробленої за одиницю часу.

**Прямий кут** — кут, що становить чверть повного оберту. Прямий кут можна утворити складанням аркуша паперу.

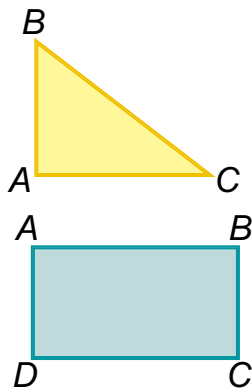

**Прямокутний трикутник** — трикутник, у якого є прямий кут.

**Прямокутник** — це чотирикутник, усі кути якого прямі. Прямокутник є многокутником.

## Р

**Радіус кола, круга** — відрізок, який сполучає будь-яку точку кола з його центром. Дорівнює половині діаметра.

**Рівняння** — рівність з невідомим, яке треба знайти. Розв'язати рівняння — означає знайти те числове значення невідомого, за якого рівність буде істинною.

$$24 + x = 67$$

**Розрядні доданки** — розрядні числа, сумою яких можна подати дане число.

## С

**Століття** — проміжок часу, який дорівнює 100 рокам.

**Секунда** — одиниця вимірювання часу, становить  $\frac{1}{60}$  хвилини.

**Схема (задачі, рівняння)** — спрощене зображення основних і допоміжних елементів та зв'язків між ними.

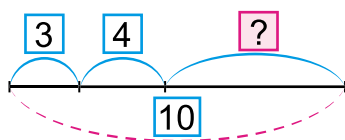



## Т

**Трику́тник** — геометрична фігура, яка складається з трьох кутів, трьох вершин і трьох сторін. Трикутник з вершинами  $A$ ,  $B$  і  $C$  позначається  $\triangle ABC$ . Трикутник є многокутником.

**Трійка взаємопов'язаних величин** — три величини, що перебувають у взаємозалежності, наприклад: *ціна, кількість, вартість*.

**Тупий кут** — кут, більший від прямого кута.



## У

**Умова задачі** — частина задачі, у якій зазначено величини, їхні значення та зв'язки між ними.

## Х

**Хвили́на** — одиниця вимірювання часу, становить 60 с або  $\frac{1}{60}$  години.

## Ц

**Цірку́ль** — інструмент для побудови *кола, круга*.

«**Цікаві квадрати**» — таблиці у формі квадрата, які треба заповнити числами таким чином, щоб їхня сума в кожному рядку, стовпчику та по діагоналі була однаковою.

24		12
	15	27
18		6

**Ціна́** — вартість одиниці товару; входить до трійки взаємопов'язаних величин: *ціна, кількість, вартість*.

## Ч

**Час** — величина, що виражає тривалість якогось процесу; вимірюється в *секундах, хвилинах, годинах* тощо.

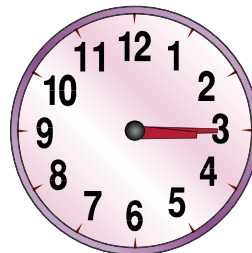

## ЗМІСТ

Повторення вивченого у 2 класі. Нумерація та додавання і віднімання чисел у межах 100. Рівняння . . . . .	4
Табличне множення та ділення. Величини. . . . .	25
Множення та ділення із числами 1 і 0 . . . . .	66
Тисяча. Нумерація трицифрових чисел . . . . .	74
Додавання та віднімання в межах 1000 . . . . .	99
Усне додавання та віднімання . . . . .	99
<i>Додаткові вправи</i> . . . . .	121
<i>Математичний словничок</i> . . . . .	123

---

*Навчальне видання*

**ЛИШЕНКО Григорій Павлович**

### **МАТЕМАТИКА**

Підручник для 3 класу  
закладів загальної середньої освіти  
(у 2-х частинах)

#### **ЧАСТИНА 1**

*Рекомендовано Міністерством освіти і науки України*

**Видано за рахунок державних коштів. Продаж заборонено**

Відповідальна за випуск, редактор *Марія Москаленко*  
Обкладинка *Марії Круковської*  
Макет, художнє оформлення,  
комп'ютерна обробка ілюстрацій *Василя Марущинця*  
Технічний редактор *Цезарина Федосіхіна*  
Комп'ютерна верстка *Наталії Музиченко*  
Коректор *Лариса Леуська*

Формат 70×100/16. Ум. друк. арк. 10,4 Обл.-вид. арк. 10,01.  
Тираж 29 648 пр. Вид. № 2103. Зам. № 20-05-1205.

Видавництво «Генеза», вул. Тимошенка, 2-л, м. Київ, 04212.  
Свідоцтво суб'єкта видавничої справи серія ДК № 5088 від 27.04.2016.

Віддруковано у ТОВ «ПЕТ», вул. Максиміліанівська, 17, м. Харків, 61024.  
Свідоцтво суб'єкта видавничої справи серія ДК № 6847 від 19.07.2019.