

ТРУДОВЕ НАВЧАННЯ

*обслуговуючі
види праці*

9

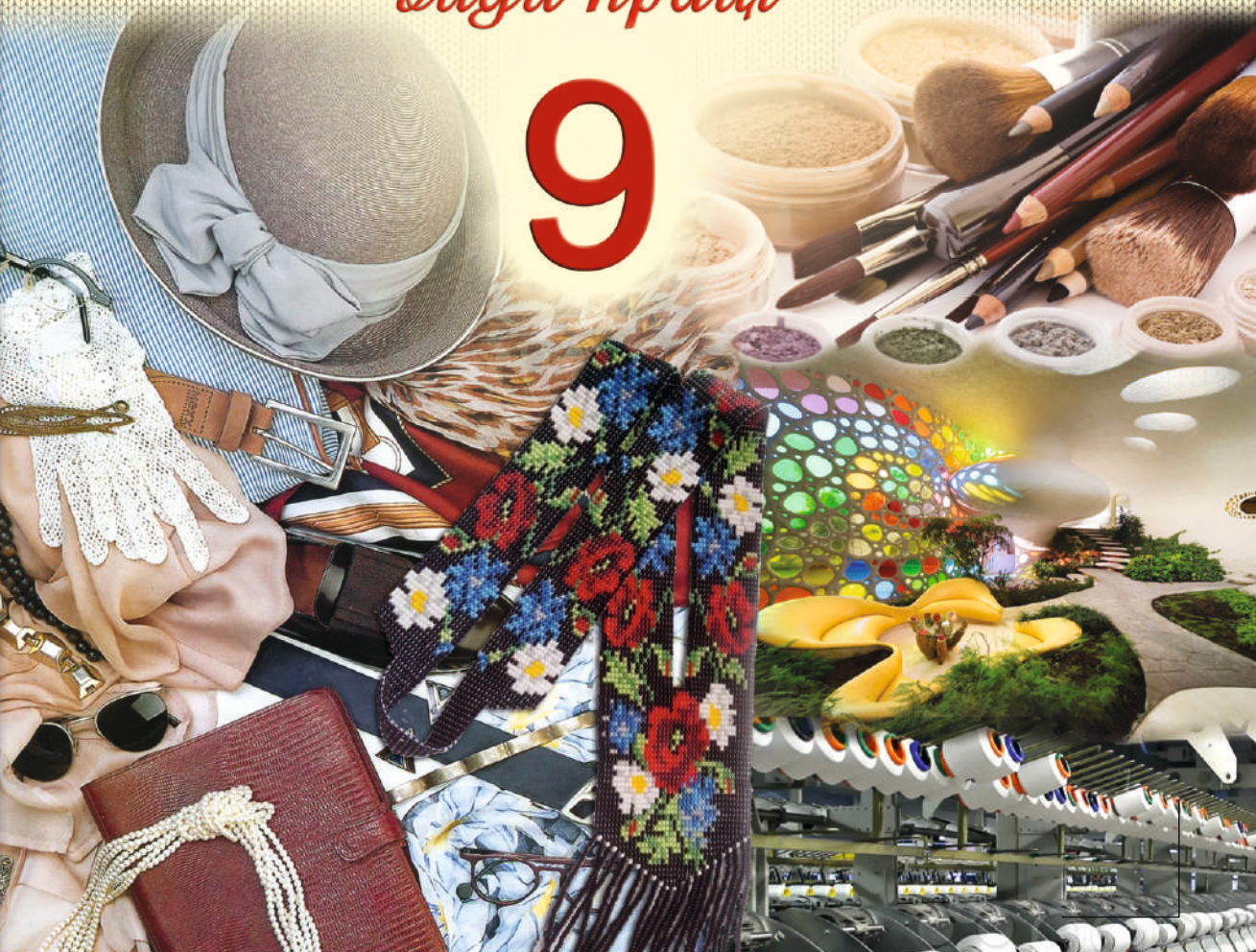

УДК 745/749(075.3)

П 23

**Рекомендовано Міністерством освіти і науки України
(наказ Міністерства освіти і науки України від 20. 03. 2017 р. № 417)**

Видано за рахунок державних коштів.

Продаж заборонено.

Експерти, які здійснили експертизу даного підручника під час проведення конкурсного відбору проектів підручників для 9 класу загальноосвітніх навчальних закладів і зробили висновок про доцільність надання підручнику грифа «Рекомендовано Міністерством освіти і науки України»:

Стешина Н. І., учитель вищої категорії Костопільської загальноосвітньої школи-комплексу I–III ступенів № 6 Рівненської обл.;

Бащенко О. І., завідувач відділу методики викладання трудового навчання й технологій Комунального вищого навчального закладу Київської обласної ради «Академія неперервної освіти».

Пелагейченко М. Л., Біленко О. В.

П 23 Трудове навчання (обслуговуючі види праці):
підручник для 9 класу загальноосвітніх
навчальних закладів. — Тернопіль : Астон,
2017. — 256 с. : іл.

ISBN 978-966-308-692-7

УДК 745/749(075.3)

ISBN 978-966-308-692-7

© Пелагейченко М. Л., Біленко О. В., 2017.

© ТзОВ «Видавництво Астон», 2017.

Люба дев'ятикласнице! Любий дев'ятикласнику!

Підручник, який ти тримаєш у руках, може стати надійним дороговказом, компасом, який спрямує твою пізнавальну діяльність до берегів знань, розуміння та інтелектуального збагачення. На тебе чекають нові відкриття, задоволення від виготовлених виробів та цікаві дослідження.

У попередніх класах на уроках трудового навчання тобі вже вдалося навчитися різних технологій, виготовити чимало оригінальних виробів, здійснити розробку креативних проєктів. Однак дуже важливо не зупинятися і продовжувати вивчати навколишній світ, отримувати нові вміння, удосконалювати вже отримані практичні навички.

У новому навчальному році ти маєш можливість дізнатися про властивості матеріалів синтетичного походження, опанувати технологію виготовлення виробів, в'язаних спицями, засвоїти поняття «біоніка», навчитися проєктувати майбутню професійну діяльність, добирати власний стиль в одязі, коригувати власну зовнішність різними засобами та багато іншого.

Наскільки ефективним виявиться процес засвоєння нових знань, значною мірою залежить від тебе. Тому вже на початку навчального року постав перед собою особисті цілі, поміркуй над можливостями, які надає освоєння трудового навчання, заплануй розвивати свої вміння для отримання найкращих результатів у навчанні та праці.

Роботу над новим матеріалом радимо розпочинати з пошуку відповідей на запитання на початку параграфів. Намагайся пропонувати власні гіпотези щодо розв'язання проблемних питань, не бійся помилок і неправильних суджень. Ти отримаєш справжнє задоволення від навчання, коли використаєш запропонований теоретичний матеріал як базу для власних досліджень і практичних робіт. Намагайся в усьому дійти до суті, долай перешкоди на шляху здобування знань і вмінь. Не задовольняйся лише запам'ятовуванням теоретичних положень і визначень, піддавай усе аналізу, виявляй ініціативу в пошуку нової інформації, співпрацюй з учителем.

За допомогою завдань і запитань до кожного параграфа ти маєш можливість перевірити рівень своїх знань та засвоєння інформації. Наприкінці розділів на тебе чекають підсумкові тести. Радимо критично ставитися до себе, пам'ятати, що саме об'єктивна самооцінка є запорукою успіхів у навчанні. Завжди замислюйся над запитаннями:

«Що мені не зрозуміло?», «Які додаткові дослідження необхідно провести?» тощо.

Не обмежуйся матеріалом, викладеним у підручнику, розширюй світогляд, намагайся дізнатись про кожну з тем якнайбільше. Обов'язково зверни увагу на запропоновані творчі завдання і теми інформаційних, дослідницьких та пошукових проєктів. Саме через проєктну діяльність ти можеш розкрити свій потенціал та відшукати власне «Я». Намагайся розміщувати результати власних досліджень у мережі Інтернет — тоді про твої досягнення дізнається не лише вся Україна, а, можливо, й увесь світ.

Сподіваємося, що цей підручник допоможе тобі реалізувати себе, надасть натхнення та наснаги в навчанні та творчості. Бажаємо успіхів!

Автори

Умовні позначення

	Пригадай, що тобі вже відомо про..		Ознайомлюємося з професіями
	А чи знаєш ти?..		Лабораторно-практична або практична робота
	Увага! Визначення		Перевір себе
	Сторінками історії		Твоя проєктна діяльність
	Створено в Україні		Робота в парах
	Це цікаво		Робота в групах
	Арт-галерея		Практичні та творчі завдання
	Новітні досягнення науки і практики		Ключові поняття
	Перлини мудрості		Ідеї для натхнення і втілення

Розділ 1

ОСНОВИ МАТЕРІАЛОЗНАВСТВА



Ти знатимеш:

- види матеріалів синтетичного походження;
- технологію виготовлення синтетичних волокон.

Ти вмітимеш:

- характеризувати властивості синтетичних матеріалів;
- розрізняти види пряжі.



§ 1. Матеріали синтетичного походження. Властивості тканин синтетичного походження



Пригадай, що тобі вже відомо про...

- ◆ матеріали рослинного походження;
- ◆ матеріали тваринного походження;
- ◆ матеріали хімічного походження.



А чи знаєш ти...

Речі з якого матеріалу не потрібно прасувати?

Яка тканина буде водночас міцною, водонепроникною, стійкою до деформації та довговічною?

З якого матеріалу найдоцільніше виготовляти одяг для активного відпочинку та спорту?

Відомості про волокна синтетичного походження. На початку ХХ ст. виникла потреба в нових матеріалах, які були б механічно міцні, термостійкі, витримували б агресивні середовища та були стійкими до деформації. У 30-х роках ХХ ст. були розроблені методи синтезу волоконотворювальних речовин із такими властивостями, а в 40-х роках виготовили перші синтетичні волокна.

Синтетичні волокна формують з розплавів або розчинів полімерів, отриманих шляхом реакцій синтезу (полімеризації або поліконденсації) з природних низькомолекулярних сполук (мономерів). Як вихідну сировину для отримання синтетичних волокон використовують продукти переробки нафти, кам'яного вугілля і природного газу.

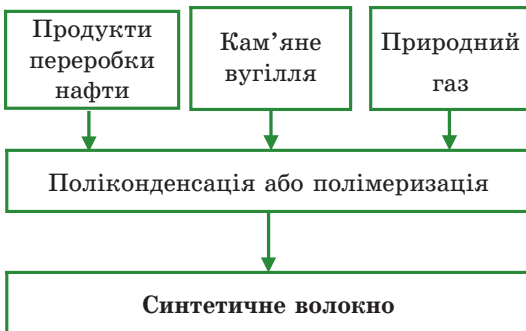

Волокна — тонкі непрядені нитки, які виробляють із природних (рослинного, тваринного чи мінерального походження) або синтетичних полімерів і використовують, зокрема, для виготовлення пряжі та текстильних виробів.

Полімери — природні та штучні високомолекулярні сполуки.

МАТЕРІАЛОЗНАВСТВА



Мал. 1.1. Виробництво синтетичного волокна

1

Приготування прядильного розплаву або розчину з наступним видаленням з нього домішок і бульбашок повітря

2

Формування волокна з розчину (розплаву) з подальшим витягуванням у пластичному стані та термофіксацією

3

Обробка сформованих волокон

Розділ 1



Мал. 1.2. Формування волокна з подальшим витягуванням

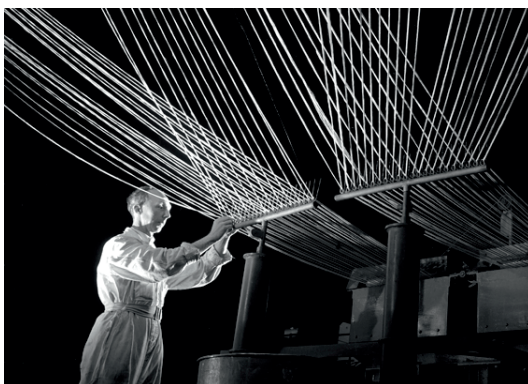

Мал. 1.3. Обробка сформованих волокон

Види синтетичних волокон. Сьогодні існує кілька тисяч видів синтетичних волокон, і число їх щороку збільшується. До найбільш відомих і поширених належать *поліефірні* (лавсан, кримплен); *поліуретанові* (лайкра, дорластон); *поліамідні* (нейлон, дедерон, капрон); *поліакрилонітрильні* (нітрон, акрил), *поліолефінові* (поліетилен, пропілен), *полівінілхлоридні* (хлорин, тевірон), *полівінілспиртові* (вінол, мтилан) волокна, виробництво яких розвивається швидкими темпами.



Ми живемо в суспільстві, де технології є дуже важливою частиною нашого повсякденного життя. І всі вони починаються з іскор у чийсь голові. Ідея чогось, чого раніше не існувало, але що одного разу буде винайдено, може змінити все.

Натан Мірволдом, колишній технічний директор Microsoft, генеральний директор Intellectual Ventures



З історії виготовлення синтетичних матеріалів



Воллес Г'юм Карозерс (1896–1937) — американський учений, винахідник і провідний хімік-органік компанії DuPont. Винайшов спосіб отримання полімерного матеріалу — нейлону.



У 1935 р. у Великобританії Джон Вінфілд та Джеймс Діксон у фірмі Calico Printers Association Ltd розпочали дослідження для створення поліетилентерефталату (лавсану).



У перший день появи нейлонових панчіх у США 1940 р. було продано понад 720 тисяч пар, а через рік ця цифра зросла до 64 мільйонів. Жінки дуже швидко оцінили переваги нового матеріалу: нейлонові панчохи були пружними, але не витягувалися на колінах та п'ятах і не спадали, на відміну від шовкових.

Протягом Другої світової війни виробництво нейлонових панчіх було тимчасово призупинено, оскільки нейлон використовували для військових потреб, зокрема для виробництва парашутів і наметів. Але після закінчення війни попит на панчохи знову зріс до нечуваних масштабів.

Панчохи з нейлону, які стали найпершим синтетичним одягом в історії, дали початок цілій синтетичній індустрії 1960-х рр., коли виробники нейлону знайшли спосіб зробити матеріал більш еластичним шляхом його опресування за допомогою високої температури та додавання до нього нового синтетичного матеріалу — спандексу (лайкри).



Сьогодні нейлон використовують у виробництві не лише панчіх, а й величезної кількості продукції, у тому числі баскетбольних корзин, килимового покриття, одягу, волосіні, струн для гітари та інших музичних інструментів, хірургічних ниток, струн для тенісних ракеток, оббивного матеріалу для салонів автомобілів і багато іншого. Нейлон побував навіть на Місяці. Американські астронавти, що висадилися на супутник Землі в 1969 р., були вдягнені в скафандри, у складі яких є нейлонове волокно, а прапор, який Ніл Армстронг встановив на Місяці, був виготовлений із нейлону.

МАТЕРІАЛОЗНАВСТВА

Лавсан. Основні властивості — міцність, зносостійкість; він чудово утримує форму, не вигорає, стійкий до дії вологи (погано її вбирає) та кислотних і слаболужних середовищ, може витримати тривалий вплив дуже високих температур (до 170 °С).

Вироби з цього матеріалу нагадують вовняні. Але, на відміну від них, вони набагато міцніші, не ушкоджуються милью, мають меншу пилоємність і пилопроникність та стійкіші до стирання.

З лавсану виготовляють фіранки до ванних кімнат, дощовики, плащі, скатертини, серветки тощо. У поєднанні з вовною, льоном, бавовною його також використовують для виготовлення тканин, що не мнуться, трикотажу, гардиновотюлевих виробів та фільтрувальних і прокладкових матеріалів.



У різних країнах лавсан має різні назви:

- Україна ⇒ лавсан; ■ США ⇒ дакрон;
- Японія ⇒ теторон; ■ Німеччина ⇒ милар;
- Великобританія, Франція ⇒ терилен

Кримплен. Назва цього матеріалу походить від назви долини Кримпл (Великобританія), де була розташована лабораторія компанії Imperial Chemical Industries (ICI), у якій його розробили.

Синтетичні нитки для кримплену розробляють із текстурованого поліефіру, зазвичай лавсану. Метод псевдокрутки і повторна термобробка надають їм об'ємності та м'якості, створюючи ефект вовни. Сам матеріал, завдяки високій хімічній стабільності, має сприятливі гігієнічні та фізичні властивості, зокрема не виділяє шкідливих речовин, забезпечує теплозахист і повітропроникність.

Кримплен застосовують для виготовлення верхнього одягу, суконь, спідниць і купальних костюмів. Вироби з нього мають гарний вигляд, низьку зминальність, високу еластичність, зносостійкість і зручність у носінні та догляді. Недоліки кримплену: електризувальність, незначна гігроскопічність, жорсткість. Одяг з кримплену не рекомендовано носити в



Розділ 1

а



б



в

Мал. 1.4. Вироби з лавсану:

- а — плащ-дощовик;
- б — фіранка до ванної кімнати;
- в — скатертина

спекотні літні дні: синтетична тканина перешкоджає випаровуванню, недостатньо вбирає піт. У кримпленових виробках душно, а шкіра, яка тривалий час залишається вологою, легко піддається подразненню.

Нейлон. Це синтетичний матеріал, що складається з поліамідів; перший синтетичний полімер, фізичні властивості якого перевищують якості деяких металів.

Нейлон легкий, еластичний, стійкий до зношування, дії вологи та інших кліматичних чинників, а також багатьох хімічних речовин (але руйнується кислотами) та ушкодження міллю.

Завдяки високій витривалості цей матеріал використовують у виробництві спортивного, туристичного одягу. З нейлону також виготовляють струни для деяких музичних інструментів, зокрема для гітари.



Мал. 1.5. Бальна сукня з нейлону



Існує версія, що слово «нейлон» походить від назв міст Нью-Йорк і Лондон (nylon = New York + London). Є також думка, що це слово — аббревіатура від New York Lab of Organic Nitrocompounds, проте достовірні відомості про це відсутні.

Нітрон. Уперше цей матеріал було отримано в 1947 р. Для надання волокнам більшої міцності та еластичності їх витягують на 400–1200 % за температури 100–150 °С, а потім термофіксують для підвищення теплостійкості та зниження зсідальності. Перевагами нітрону є міцність, зносостійкість і дешевизна, недоліками — низькі еластичність і стійкість до дії хімічних реагентів, а також негігієнічність.

Нітронні волокна в чистому вигляді використовують для виробництва високооб'ємної пряжі, вовноподібних тканин і трикотажу, штучного хутра, ковдр, килимів, гардинних виробів; у суміші з вовною — для виготовлення тканин для пальт, суконь, костюмів, трикотажних полотен тощо. Нітрон також застосовують у виготовленні різних технічних виробів.



Мал. 1.6. Шуби зі штучного хутра

Лайкра. Волокно синтетичного походження, розроблене компанією DuPont (США). В Америці воно відоме під назвою «спандекс», а в Європі — «еластан».

Властивості лайкри: висока еластичність; легкість поєднання з іншими нитками (завдяки надзвичайно малому діаметру волокна); повітропроникність; зносостійкість; драпірувальність; легкість; незначна зминальність; низька пилоємність і пилопроникність; хороша стійкість до впливу зовнішніх чинників (не линяє, не вигоряє під дією ультрафіолетових променів, не руйнується у воді, у тому числі морській, що дуже важливо для купальних костюмів).

Лайкру найчастіше додають до складу інших тканин у різному відсотковому співвідношенні (що вищий відсоток вмісту волокон лайкри, то більш еластичним і зносостійким та менш зминальним буде матеріал). Лише 2 % достатньо, щоб змінити характеристики тканини.



Розділ 1

Мал. 1.7. Українська гімнастка Ганна Різатдінова в костюмі з лайкри



Тканини й одяг майбутнього

Науковці всього світу невтомно експериментують, розробляючи дедалі новіші та сучасніші матеріали для одягу. Сьогодні інтелектуальні тканини, створені за високими технологіями, можуть регулювати потовиділення, серцебиття і дихання, нагріватися або охолоджуватися, змінювати колір або малюнок, реагувати на рух, самоочищуватись і самовідновлюватись, містити аромакапсули або зволожувальні частки тощо. Поки що такі інноваційні матеріали коштують дорого і не мають масового поширення, але прогрес триває.



Мал. 1.8. Одяг-спрей

А іспанський модельєр Манел Торрес у співпраці з ученими-хіміками придумав перший у світі одяг-спрей, який після нанесення на тіло можна зняти, випрати і носити знову. Диво-тканина складається з коротких волокон, змішаних із розчинником, що дає змогу розпоршувати її з балончика під високим тиском. Матеріал практично миттєво твердне і за допомогою нього можна створювати одяг не лише з різною текстурою, а й із усілякими орнаментами і візерунками.

Використання матеріалів, виготовлених із синтетичних волокон, у виробництві. Синтетичні волокна використовують для герметизації та ущільнення апаратів, які працюють в агресивних умовах. Використання синтетичних волокон як сполучного матеріалу веде до зменшення опору ізоляції. У виробництві дедалі частіше використовують саме синтетичні волокна, які мають високу міцність та стійкість до дії агресивних хімічних реагентів, а отже, триваліший термін використання. Також термостійкі синтетичні волокна можна застосовувати за температури до 250 °С. Усе це сприяє ефективності виробничих процесів та надає їм економічних переваг.



Надміцний синтетичний матеріал

Синтетичний матеріал кевлар, який у п'ять разів міцніший на розрив, ніж сталь, використовують для виготовлення куленепробивних курток і жилетів, а також у суднобудуванні й авіаційній промисловості.



Лабораторно-практична робота

Дослідження матеріалів синтетичного походження

Мета роботи: дослідити властивості матеріалів синтетичного походження; розробити й відпрацювати прийоми та методи проведення експериментів з матеріалами синтетичного походження.

Матеріали, інструменти: зразки тканин синтетичного походження, посудина з водою, лупа, ножиці, спиртовий паличок, пінцет.

Послідовність виконання роботи

1. Розглянь зразки тканин.
2. Визнач властивості, які потрібно дослідити. Обговори проблеми в групі.

Властивості	Так / Ні
Міцність	
Зминальність	
Намочуваність	
Гладкість	
Еластичність	
Легкість	
Стійкість до зовнішніх чинників	
Брудовідштовхувальна властивість	
Зносостійкість	
Драпірувальність	
Жорсткість	
Електризувальність	
Повітропроникність	
Водотривкість	

МАТЕРІАЛОЗНАВСТВА

3. Обґрунтуй вибір методів і засобів визначення властивостей зразків матеріалів.

4. Склади план проведення роботи.

Я буду виконувати такі експерименти та досліді:

а) _____;

б) _____;

в) _____.

5. Проведи заплановані експерименти.

6. Заповни таблицю.

Властивості	Зразок 1	Зразок 2	Зразок 3

7. Зроби висновки.

Розділ 1



Ключові поняття: синтетичне волокно, нейлон, лайкра, лавсан, нітрон.



1. Які матеріали синтетичного походження ти можеш назвати?
2. Які існують види синтетичних волокон?
3. З яких речовин виготовляють синтетичні волокна?
4. Які властивості притаманні синтетичним матеріалам?



Теми пошукових, дослідницьких та інформаційних проектів:
«Сукні з кримплену та нейлону ХХ століття. Які вони були?»
«Чому влітку під сукні із синтетичних матеріалів рекомендують одягати білизну з бавовни або віскози?»



«Інтерв'ю». У парах поділіть ролі — «журналіста» і «фахівця з матеріалів синтетичного походження». «Журналіст» готує запитання і ставить їх «фахівцеві». Потім міняються ролями.



«Презентація матеріалу». Об'єднайтесь у групи та в кожній групі оберіть для вивчення один з матеріалів синтетичного походження (1-ша група — «нейлон», 2-га — «нітрон», 3-тя — «кримплен» тощо). Необхідно підготувати презентацію досліджуваного матеріалу. Використовуйте такі вислови: «Цей матеріал потрібен...»; «Якби не було цього матеріалу, то...»; «Матеріал застосовують...»; «У майбутньому слід чекати ...»



1. Збери колекцію зрізків синтетичних матеріалів. Поміркуй, як можна зробити її доступною для багатьох людей.
2. Створи виріб, у якому були би представлені різні синтетичні матеріали.
3. Напиши статтю «Такі корисні синтетичні матеріали» та розмісти її в Інтернеті.
4. Знайди найближче підприємство, що виготовляє матеріали синтетичного походження; зроби презентацію продукції, яку воно випускає.

§ 2. Пряжа, її види та властивості

Розділ 1



Пригадай, що тобі вже відомо про...

- ♦ властивості матеріалів синтетичного походження;
- ♦ особливості виробництва синтетичних волокон.



А чи знаєш ти...

Які матеріали рекомендовані для в'язання?
Які властивості повинен мати матеріал для виготовлення в'язаних виробів?

Основним матеріалом для виготовлення різноманітних текстильних виробів є пряжа. З неї виготовляють тканини, трикотаж, килими, швейні нитки, канати тощо.

Усю пряжу поділяють на три основні види: рослинного походження, тваринного походження та штучного виробництва.

Розглянемо властивості кожного виду.



Пряжа — нитки, одержані в процесі прядіння з натуральних і хімічних волокон, з'єднаних скручуванням або склеюванням.



Пряжа рослинного походження

Вид пряжі	Спосіб отримання	Характерні властивості
Бавовна	Виготовляють з коробочок, що оточують насіння бавовнику	Повільно сохне, важка, щільна
Льон	Виготовляють з льону	Міцна пряжа, добре вбирає вологу, не розтягується
Рамі	Виготовляють з кропиви	Використовують для заміни льнової пряжі, оскільки вона дешевша, за якістю відповідає льону
Віскоза	Виготовляють з натуральних інгредієнтів штучним шляхом	Швидко висихає, добре розтягується

Трапляються й більш екзотичні та незвичні для нас види пряжі рослинного походження: з бамбука, конопель, джуту, а також сої, ананаса, кокоса, банана, кукурудзи, евкаліпта і кенафу (гібіскусу).

Розділ 1



З історії пряді

Історія пряді розпочалася близько 60 століть тому. Уже тоді люди використовували чотири найважливіші й основні типи волокон — льон, вовну, шовк і бавовну.

Насамперед людина освоїла виробництво льону. У Стародавньому Єгипті з нього вміли виготовляти тканини шляхом розщеплення стебел рослин і вилучення з них волокон.

Другим освоєним волокном була вовна. Перші овечі ферми були в Стародавній Месопотамії. Там розводили овець, прядли вовну і ткали примітивні тканини.

Стародавня Європа також була одним з лідерів із виготовлення вовни. У 1111 р. англійський король Генріх створив у гирлі річки Твід ціле вовняне виробництво, спеціально запросивши для цього фламандських майстрів з текстилю. Саме там була створена відома зараз в усьому світі твідова тканина.

Третім у тканинній історії був шовк. Його батьківщина — Стародавній Китай. Існує легенда про те, як китайці відкрили шовкові нитки і почали створювати з них тканину. У ній розповідається про китайську імператрицю Хенг-Лінг-Чи, яка ненавмисне помістила кокон у гарячу воду і побачила, що з розм'яклого кокона відокремлюються волокна. Відтоді в Китаї з'явилася ціла культура шовківництва. У Європу шовк потрапив лише в 552 р.

Четвертим важливим волокном була бавовна. Її батьківщиною вважається Індія, звідки купці розвозили її до інших країн.

Пряжа тваринного походження

Вид пряді	Спосіб отримання	Характерні властивості
Вовна	Виготовляють з вовни домашніх овець	Вимагає особливого догляду
Мохер	Виготовляють з вовни ангорських кіз	Вирізняється міцністю, стійкістю до забруднення, добре забарвлюється
Ангора	Виготовляють з пуху ангорських кроликів	Дуже м'яка, пухнаста, тепла
Шовк	Виготовляють з коконів шовкопрядів	Зберігає тепло, вбирає вологу, міцний, не розтягується під час прання
Кашемір	Виготовляють з вовни кашмірських кіз	Делікатний, м'який, піддається стиранню
Верблюжа пряжа	Виготовляють з вовни двогорбих верблюдів	М'яка, легка



Майбутнє схоже на чистий аркуш, який чекає, коли на ньому напишуть оповідання. Або на клубок вовни, що очікує, коли з нього щось зв'яжуть...

Деббі Макомбер, американська письменниця



З історії мохеру

У колишні часи центром розведення ангорських кіз була провінція Туреччини — Ангора (сучасна Анкара) — звідси й їх назва. Приблизно в XV ст. Туреччина поставила виробництво пухнастої пряжі з їхньої вовни на комерційну основу і стала успішним монополістом у цій галузі. Тривалий час у країні діяла заборона на експорт ангорських кіз. Таким чином обмежувалася можливість розгадати секрет диво-вовни. Дослідники всього світу намагалися зробити це. Найбільш вдалими виявилися спроби китайців, які почали виробляти схожу пряжу з пуху кроликів і дали їй назву «ангора». Порода кроликів відповідно отримала назву «ангорська».



Мал. 2.1. Ангорські кози

Так Туреччина потіснилася на ринку і прийняла нарешті пропозицію Англії щодо імпорту вовни за оптимальною ціною. Оскільки бренд «ангора» був зайнятий китайцями, туркам довелося дати своєму продукту іншу назву — «мохер», що по-арабськи означає «рідкісний, обраний». Однак ще тривалий час у Туреччині в суворій таємниці зберігали особливості виготовлення мохеру з вовни ангорських кіз. Минуло чотири століття, перш ніж у 1839 р. першим переселенцем до Африки вдалося з величезними труднощами закупити кількох тварин.

Сьогодні найбільший постачальник мохеру у світі — ПАР (щорічний обсяг виробництва вовни становить 4,5 тис. тонн). На другому місці — США (2 тис. тонн), потім — Туреччина (350 тонн на рік).

Руно ангорських кіз — білого кольору із блиском. Ця властивість значно полегшує фарбування вовни в будь-які кольори. Палітра мохеру багата різноманітними відтінками — від соковитих і яскравих до світло-пастельних. Середня довжина волокон — 15–25 см, в окремих кіз — 30–40 см. У XIX ст. такі пасма коштували дуже дорого.

Вовна дорослих кіз дуже пружна і міцна. Значно ніжнішим і м'якшим є кідмохер, який отримують із першої стрижки маленьких козенят у віці до 6 місяців.

Пряжа штучного виробництва

Вид пряжі	Характерні властивості
Нейлон	Легкий, міцний, еластичний, стійкий до стирання та розтягування
Поліестер	Зберігає свою форму, легкий у пранні
Акрил	Еластичний, міцний, приємний на дотик, м'який
Люрекс	Блискучий, у суміші з іншими видами створює ефект «металевого блиску»
Мікрофібра	Оksamитова, дуже міцна, повітропроникна

Розділ 1

Пряжу розрізняють за волокнистим складом, системою прядіння, способом виготовлення, напрямком скручування, оздобленням і забарвленням, призначенням тощо.



Мал. 2.2. Види пряжі за волокнистим складом

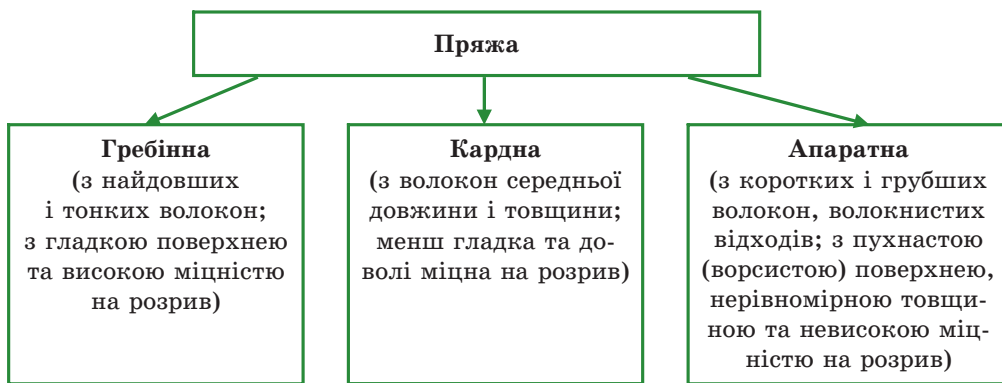

Мал. 2.3. Види пряжі за системою прядіння

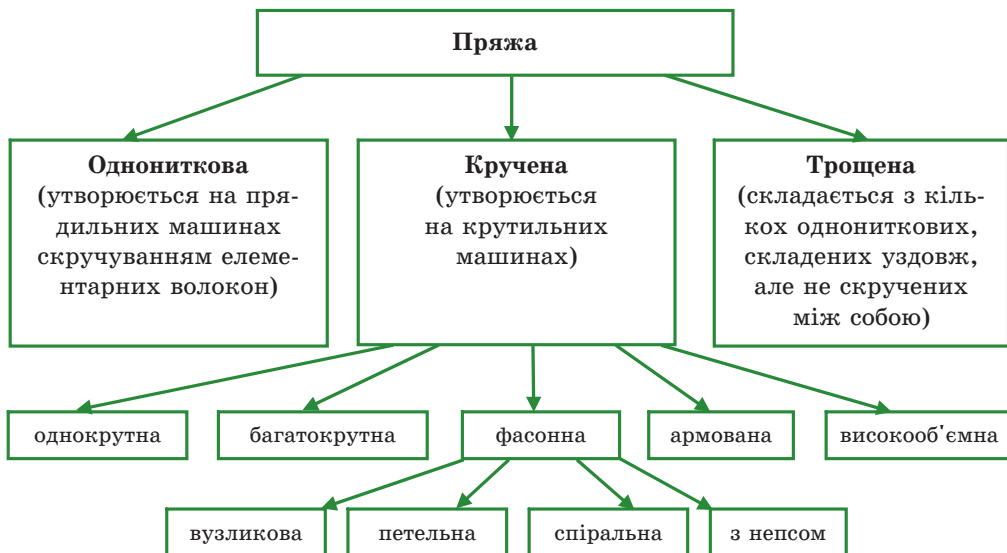

Мал. 2.4. Види пряжі за способом виготовлення



З історії виготовлення пряжі

Перші знайдені археологами артефакти виробів з пряжі створені близько 20 тис. років тому. У ті далекі часи людина навчилася отримувати пряжу з волокон рослин і вовни тварин, пропускаючи їх крізь долоні та скручуючи одержувану нитку.

Приблизно 5 тис. років до н. е. з'явилося веретено. Згодом почали використовувати мутовку — важкий диск з дерева, каменя, глини чи металу з отвором посередині, що поліпшував обертання веретена. 2500 років тому прядіння набуло більш-менш сучасного вигляду.



Мал. 2.6. Виробництво шовкової пряжі в Китаї X–XII ст.

Робота з веретеном була повільною, вимагала багато часу і великої кількості людей для вироблення потрібної кількості пряжі. Перші прядильні колеса з'явилися в Індії між 500 і 1000 рр. н. е. і склалися зі спиць з отворами на кінцях, у які просмикували нитку. Такими бамбуковими колесами користувалися в Стародавньому Китаї для виробництва шовкової пряжі.

Прядильна машина з флаєр-кругом і ножним приводом, які звільняли руки, з'явилася в Європі лише в XIV–XV ст. Винахід таких машин збільшив виробництво пряжі для тканини в сотні разів і спричинив швидкий розвиток паперової промисловості та друкарської справи, бум у виробництві тканини для вітрил тощо.

У 60-х роках XVIII ст. в Європі з'явилися перші текстильні фабрики, які до 1780-х років (із впровадженням у промислове виробництво пари) стали напівавтоматичними. У 1830 р. вже були фабрики з одночасним застосуванням 1300 прядильних веретен.

Значну частину пряжі, яку виробляють нині, одержують методом пневмомеханічного прядіння, розробленим чеськими ткачами в 1963 р. Пряжа формується в прядильній камері механічно з пневматично транспортованих волокон без застосування веретена. Таке прядіння набагато швидше і менш трудомістке, порівняно з роботою на кільцепрядильній машині.



Мал. 2.5. Зображення процесу прядіння на давньогрецькій вазі



Мал. 2.7. Виробництво пряжі на сучасному підприємстві

Однокрутна пряжа утворюється внаслідок скручування двох або трьох ниток однакової довжини, вона має гладку поверхню і використовується в ткацькому і трикотажному виробництвах переважно в два складання. *Багатокрутна* пряжа утворюється внаслідок двох та більше послідовних процесів скручування.

Фасонна (фантазійна) пряжа складається із серцевинної нитки, яку обвиває нитка зовнішня (ефектна). Остання має більшу довжину (співвідношення довжини ниток: 1 : 1,2; 1 : 2; 1 : 3 і т. д.) та подається на скручування з більшою швидкістю. Внаслідок цього на поверхні готової пряжі утворюються фасонні ефекти: вузлики, петельки, спіральки тощо.



Мал. 2.8. Фасонна пряжа



Мал. 2.9. Армована пряжа

Армована пряжа складається з нитки-сердечника, щільно обвитої по всій довжині прядильними волокнами. Для сердечника може бути використана одиночна або скручена нитка, а також металева нитка. Армвання (обвивання) може виконуватися бавовняними, вовняними та різними хімічними волокнами.

Високооб'ємна пряжа має підвищену об'ємність та розтяг (30 % та більше). Її виробляють із суміші хімічних волокон, які мають різний ступінь зсідальності, або із суміші хімічних волокон з натуральними. Високозсідальні волокна, які були дуже розтягнуті в процесі прядіння, після обробки гарячою водою або паром дають зсідання та надають низькозсідальним волокнам, які скручені з ними, хвилеподібної звивистості, завдяки чому збільшується пористість, товщина, пухкість і м'якість пряжі. Використовують високооб'ємну пряжу для виготовлення трикотажних виробів, килимів і деяких тканин.

За напрямком скручування випускають пряжу лівого (S) та правого (Z) скручування (залежно від напрямку обертання веретена).

За оздобленням і забарвленням пряжу поділяють на:

- *сувору* (необроблену пряжу, яку використовують у ткацькому виробництві);
- *варену* (ляяну) — для надання м'якості;

- *вибілену* (ляну та бавовняну);
- *мерсеризовану* (бавовняну) — блискучу;
- *обпалену* (бавовняну та шовкову) — для усунення ворсу з поверхні;
- *пофарбовану*;
- *меланжеву* (скручену з волокон різного кольору або відтінку);
- *муліновану* (скручену з кількох однониткових видів пряжі різного кольору або відтінку).



Мал. 2.10. Меланжева пряжа

За призначенням розрізняють пряжу для ткацького, трикотажного, гардинно-тюлевого, мереживного виробництв та для виготовлення швейних ниток.

Властивості пряжі та виробів із неї. Споживчі властивості пряжі та виробів із неї багато в чому залежать від складу волокна і структури текстильних ниток.

Гігієнічні властивості визначають рівень нешкідливості та комфорту під час носіння виробів. Високі гігієнічні вимоги висувають до дитячого одягу, одягу для армії, спорту та відпочинку, а також для роботи. Менш важливі вони для святкового одягу, у якому людина проводить не так багато часу. Практично всі натуральні волокна мають чудові гігієнічні характеристики.

До основних гігієнічних властивостей належать *гігроскопічність* (здатність поглинати з навколишнього середовища вологу і віддавати її, що забезпечує поглинання поту і віддачу його в навколишнє середовище, завдяки чому створюється сприятливий мікроклімат під одягом); *повітропроникність* (матеріали для літнього одягу повинні мати високу повітропроникність і забезпечувати хорошу вентиляцію, для зимового одягу добирають матеріали з низькою повітропроникністю задля збереження тепла); *теплопровідність* (що нижча вона, то вищі теплозахисні властивості волокна); *електризувальність* (здатність накопичувати заряди статичної електрики, що спричиняє неприємні відчуття під час носіння).

Експлуатаційні властивості — ті, від яких залежить термін служби виробу і його здатність зберігати з плином часу гарний зовнішній вигляд. Загалом синтетичні волокна володіють більш високими експлуатаційними властивостями, ніж натуральні.

Основні експлуатаційні властивості пряжі та виробів із неї: *міцність*; *стійкість до стирання*; *зсідальність* (зміна розмірів нитки або волокна після волого-теплової обробки — прання, прасування); *зминальність* (що еластичніше волокно, то менше воно мнеться); *стійкість до*

МАТЕРІАЛОЗНАВСТВА

світла та погодних чинників (здатність чинити опір руйнівній дії світла, кисню повітря, вологи і тепла навколишнього середовища); *пілінгвальність* (здатність утворювати на поверхні полотна ковтунці (піл), що погіршує зовнішній вигляд виробу); *стійкість до впливу мікроорганізмів і комах*; *термостійкість* (здатність протистояти хімічному розкладанню під дією високих температур, що варто враховувати у виборі температурного режиму для прання і волого-теплової обробки виробів).

Розділ 1

Найбільші сучасні прядильні фабрики України



Мал. 2.11. Переробка вовни на фабриці «ХАРКІВ-ВОВНА»



Мал. 2.12. Виготовлення пряжі на підприємстві «Демітекс» (м. Полтава)

«ХАРКІВ-ВОВНА» — Харківська фабрика первинної обробки вовни, заснована в 1875 році, є спеціалізованим підприємством з переробки вітчизняної та імпоротної вовни — основної сировини для підприємств легкої промисловості.

Полтавське підприємство «Демітекс» — одне з найпотужніших в Україні з виробництва високоякісної пряжі з бавовни, хімічних волокон та їх суміші. Обсяг випуску — 6000 тонн на рік.

Зображення процесу прядіння в живописі



Жуль Бретон.
«Відпочинок»



Андріан Харченко.
«Пряля»

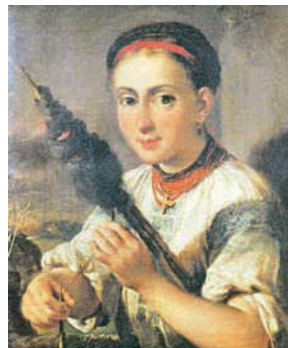

Василь Тропінін.
«Пряля»



Нові види пряжі

Невтомна фантазія умільців створює дедалі новіші види пряжі для ручного в'язання, використовуючи для цього найрізноманітніші та найнесподіваніші матеріали.

Неабиякого поширення й популярності останнім часом набула пряжа зі стрічок або смужок трикотажу, яку нині випускає чимало промислових підприємств.



Мал. 2.13. Трикотажна пряжа і вироби з неї

Усесвітньо відома канадська дизайнерка Пола Лішман, нарізаючи шкурки кролика на тонкі смужки і перекручуючи їх так, щоб ворс опинявся як усередині, так і зовні, винайшла «хутряну пряжу». Сьогодні зі шкурок норки, лисиці, бобра, тхора, кролика і навіть соболя в'яжуть пальта, кардигани, сукні, спідниці, штани, куртки, палантини, жилети, головні убори, сумки, рукавички, домашнє взуття тощо. Завдяки подвійному шару хутра ці вироби дуже теплі, а також зручні в носінні, адже не мнуться і не деформуються.

Деякі майстри опановують аналогічне в'язання з вузько нарізаних смужок шкіри, іноді поєднуючи їх з іншими матеріалами.



Мал. 2.14. Вироби, в'язані з хутра



Мал. 2.15. Вироби, в'язані зі шкіри

А італійський скульптор, еколог і художник Івано Віталі в'яже... зі старих газет. Він скручує сторінки, з'єднує їх без клею і води, змотує цю «пряжу» в клубки і виготовляє з неї за допомогою гігантських спиць не лише полотно, а й одяг.

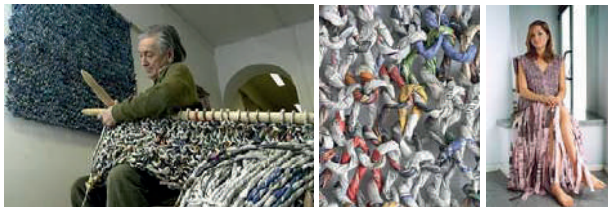

Мал. 2.16. В'язання зі старих газет



Пряжа та прядіння в міфології

У стародавніх міфологічних віруваннях пряжа зазвичай пов'язана з людською долею, а пряді постають володарками долі, богинями або віщунками.

Так, у грецькій міфології людське життя перебуває у владі богинь долі — мойр: Клото пряде нитку життя; Лахесис протягує (проводить) її крізь мінливості долі; Атропо перерізає, обриваючи життя. У римській міфології аналогічні функції виконують парки, у скандинавській — норни. Стародавні єгиптяни вважали винахідницею прядіння богиню Ісіду, греки — Афіну, слов'яни — Макошу.

Уявлення про поєднання двох дій (прядіння, ткання) і двох результатів (пряжа, тканина) відображено в давньогрецькому міфі про Арахну, перетворену богинею Афіною на павука, який і пряде нитку, і створює тканину (павутину). А герой Тесеї урятувався з лабіринту Міноса за допомогою клубка ниток, переданого йому Аріадною.

Образ небесної (хмари) і космічної пряжі є не лише у міфології та фольклорі, а й у філософії. Так, у філософських працях Платона космічний устрій описано як результат дії веретена, яким рухає Необхідність — Ананке.



Ключові поняття: пряжа, види пряжі, виробництво пряжі, властивості пряжі та виробів із неї.



1. Назви матеріали для в'язання.
2. Назви види пряжі рослинного походження.
3. Назви види пряжі тваринного походження.
4. Які існують види пряжі штучного виробництва?
5. Чим відрізняється однорідна пряжа від змішаної?
6. Які бувають види пряжі за системою прядіння?
7. Яка буває пряжа за способом виготовлення?



Теми пошукових, дослідницьких та інформаційних проектів:

«Що означає вислів «ниточка дихає»?»

«Порівняльний аналіз натуральної та хімічної пряжі».

«Яку пряжу вибрати для виготовлення виробу для людини, схильної до алергії?»



У парах почергово називайте види пряжі та характеризуйте їх з точки зору походження, призначення, гігієнічних та експлуатаційних властивостей тощо.



Об'єднавшись у групи, розподіліть обов'язки і здійсніть дослідження різних видів пряжі: доберіть матеріал, упорядкуйте та проаналізуйте його, зробіть висновки і презентуйте їх у класі.



1. Склади перелік найближчих до тебе магазинів, де продають пряжу.
2. Дізнайся про торговий асортимент і ціни на пряжу.
3. Знайди вдома речі з пряжі. Визнач її походження (рослинне, тваринне, штучне).

ТЕСТИ ДЛЯ САМОПЕРЕВІРКИ

Вибери одну правильну відповідь.

- Розділ 1*
- Речовини з яких виготовляють синтетичні волокна:
 - А нафта, пісок, кам'яне вугілля
 - Б нафта, природний газ, кам'яне вугілля
 - В природний газ, вода, мінерали
 - Г природний газ, кам'яне вугілля, деревина
 - Синтетичними називають волокна, вироблені з
 - А технічних ниток
 - Б матеріалів тваринного походження
 - В синтезованих полімерів
 - Г матеріалів рослинного походження
 - Виробам з лавсану притаманні такі ж властивості, як і
 - А вовняним
 - Б шовковим
 - В льняним
 - Г бавовняним
 - Недоліком кримплену є
 - А еластичність
 - Б незначна гігроскопічність
 - В зберігання форми
 - Г теплозахист
 - Яка властивість не притаманна нейлону?
 - А вологостійкість
 - Б легкість
 - В еластичність
 - Г низька зносостійкість
 - Який матеріал у США називають «спандексом», а в Європі — «еластаном»?
 - А нейлон
 - Б кримплен
 - В нітрон
 - Г лайкру
 - Яка пряжа не є продуктом штучного виробництва?
 - А нейлон
 - Б поліестер
 - В шовк
 - Г акрил
 - З прями не виготовляють
 - А трикотаж
 - Б килими
 - В канати
 - Г дощовики
 - Пряжу поділяють на такі види:
 - А рослинного походження, тваринного походження, штучного виробництва
 - Б рослинного походження, тваринного походження, рослинно-тваринного походження
 - В штучного виробництва, синтетичного походження, хімічного походження
 - Г рослинного походження, тваринного походження
 - За способом виготовлення пряжа буває
 - А однопниткова, однорідна, змішана
 - Б однопниткова, трощена, кручена
 - В трощена, однорідна, кручена
 - Г кручена, змішана, кардна
 - Який учений є винахідником нейлону?
 - А Джон Вінфілд
 - Б Дмитро Менделєєв
 - В Воллес Карозерс
 - Г Джон Дальтон
 - Пряжу «ангора» виготовляють із
 - А вовни домашніх овець
 - Б вовни ангорських кіз
 - В пуху ангорських кроликів
 - Г вовни кашемірових кіз

За кожную правильну відповідь — 1 бал.

Розділ 2

ТЕХНОЛОГІЯ ВИГОТОВЛЕННЯ ВИРОБІВ, В'ЯЗАНИХ СПИЦЯМИ

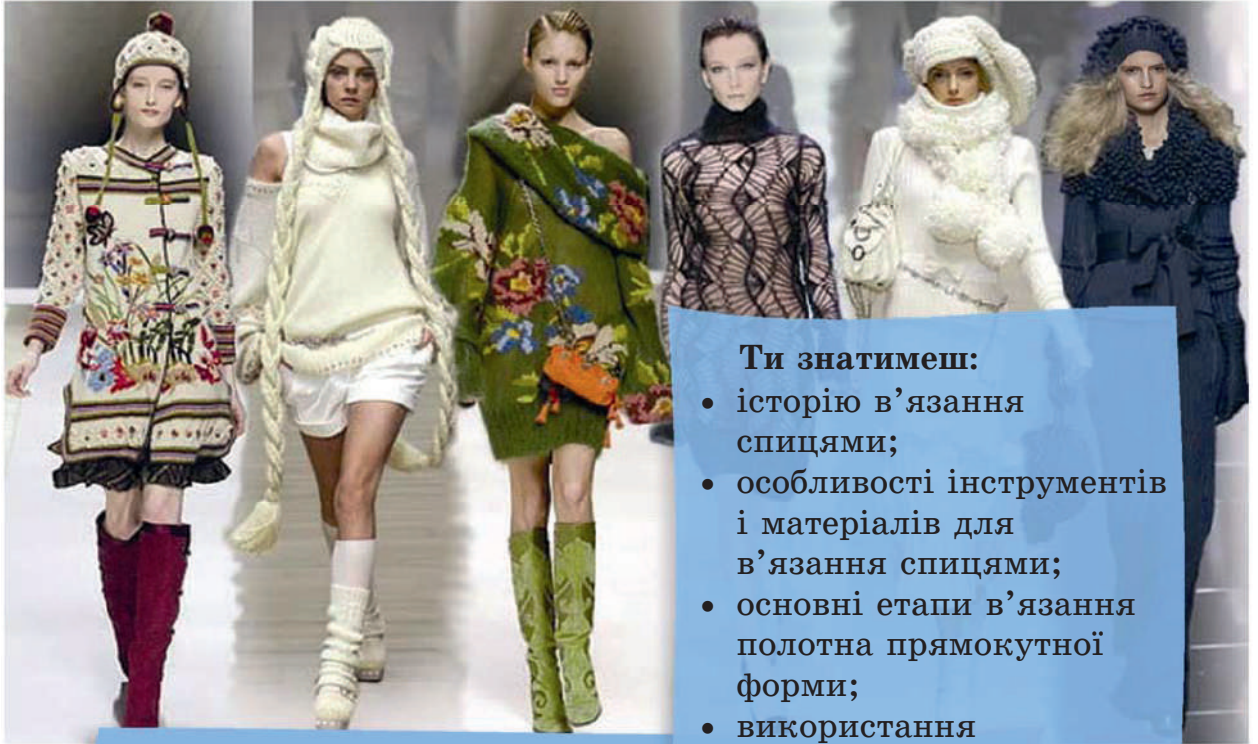

Ти вмітимеш:

- виготовляти в'язані вироби;
- виконувати їх оздоблення;
- правильно доглядати за виробами, в'язаними вручну.

Ти знатимеш:

- історію в'язання спицями;
- особливості інструментів і матеріалів для в'язання спицями;
- основні етапи в'язання полотна прямокутної форми;
- використання орнаментів у виробках, в'язаних спицями.

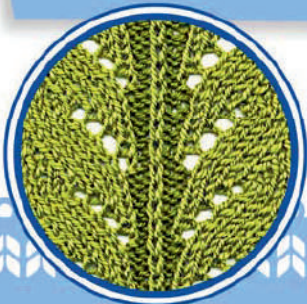

§ 3. В'язання спицями як вид декоративно-ужиткового мистецтва



Пригадай, що тобі вже відомо про...

- ◆ вишивку як вид декоративно-ужиткового мистецтва;
- ◆ в'язання гачком.



А чи знаєш ти...

Хто придумав в'язання спицями і як давно це було?
Які інструменти та матеріали необхідні для в'язання?
Як обрати все необхідне для в'язання спицями?

В'язання спицями — один з найдавніших і досі найбільш поширених видів декоративно-ужиткового мистецтва. Популярність його зумовлена простотою техніки виконання, що доступна кожному охочому оволодіти нею, та зручністю виробів, які, завдяки еластичності в'язаного полотна, не утруднюють рух.

Але, мабуть, найпривабливіше в цьому захопливому виді рукоділля — необмежені можливості для творчості. Воістину дивовижно, як нескладні, зовні одноманітні рухи народжують найрізноманітніші візерунки — від гладкого, рівного полотна до строгих геометричних фігур і ажурних переплетень. Володіючи технікою в'язання спицями і певною часткою фантазії, можна створювати їх на свій розсуд. З цієї точки зору в'язання — справжнє мистецтво, яке дає змогу створювати неповторні вироби, що задовольняють вимогам моди та індивідуальним смакам.

Історія в'язання спицями. Варто відразу зазначити, що досі невідомо, як саме було винайдено в'язання на спицях. За непрямими даними, можна припустити, що воно зародилося задовго до нашої ери. Ясно, що таких достовірних даних, як скам'янілості або скелети, годі й шукати, адже в'язані вироби не мали можливості зберігатися стільки часу.

Основними джерелами інформації про історію в'язання є стародавні зображення та старовинні в'язані речі різних епох, знайдені археологами.



З пряжі набирають петлі, в'язання кує дружбу, ремесло пов'язує покоління.

Деббі Макомбер, американська письменниця

ВИРОБІВ, В'ЯЗАНИХ СПИЦЯМИ

Найбільш відомі старовинні зображення в'язаних речей та історичні факти

Стародавня Греція (XIII–XII ст. до н. е.)	Виявлено малюнки, на яких зображено полонених троянських вельмож у штанях, що нагадують в'язані.
Стародавня Ніневія (VIII–VII ст. до н. е.)	Знайдено малюнки, що містять зображення воїнів у в'язаних шкарпетках.
Стародавній Єгипет (III тис. до н. е. – II ст. н. е.)	Існує припущення, що жіночі сукні епох Давнього та Середнього Єгипетських царств були виготовлені технікою в'язання, оскільки, згідно з виявленими малюнками, вони дуже щільно облягали фігуру.

Розділ 2

Одними з найдавніших в'язаних речей, які дійшли до нашого часу, є знайдені в Єгипті в'язані шкарпетки, що збереглися завдяки сухому клімату. Ці шкарпетки, датовані 1500–1200 рр. до н. е., виконано круговим в'язанням технікою переплетення пряжі двох кольорів — білого та індиго (темно-синього). Вони прикрашені різними візерунками — від зигзагів та інших простих геометричних фігур до написів і складних візерунків з ромбів.



Мал. 3.1. Фрагменти в'язаного полотна 1500–1200 рр. до н. е.

Приблизно до 300 року н. е. можна віднести знайдені в гробницях Німеччини (Тюрінгії) спиці з кісток і довгі вовняні штани з пришитими до них в'язаними шкарпетками.

Цікавим фактом є те, що в Перу археологи знайшли в'язаний пояс із зображенням колібрі, який належить до III ст. н. е. Отже, в'язання було відоме й у Новому Світі.

Усі ці знахідки старовини є свідченням того, що культура одягу і майстерність в'язання, а також складання візерунків, уміння поєднувати кольори були високо розвинені віддавна.

У V ст. н. е. в'язання стало дуже популярним на Сході. Наймайстернішими в'язальниками в давнину вважалися араби. Фрагменти дуже гарного й оригінального арабського в'язання (приблизно VII–IX ст. н. е.) зі складними геометричними орнаментами різних кольорів було знайдено в Єгипті.

У Європу в'язання привезли єгипетські християни-копти в IX ст., а вже у XII ст. в'язати навчились іспанці й італійці, у XIII ст. — французи, шотландці, англійці. Слово «в'язати» з'явилося в англійській мові лише в XIII столітті.

Перші в'язані речі в Європі виготовили для іспанської королівської родини мусульманські в'язальники, спеціально найняті для цих цілей. Ці вироби були знайдені в королівських монастирях у похованнях. Серед них — речі найвищої якості, наприклад, гарні наволочки і рукавички.



Мал. 3.2. Фрагмент в'язаного виробу доби Античності, що зберігається в Єльському університеті (датований 256 роком н. е.)

Імовірно, у кінці XIII ст. в Швейцарії або Італії винайшли в'язальну машину, за допомогою якої виготовляли в'язане полотно у вигляді труби. З такого полотна викроювали і шили одяг та панчохи. Також здобули популярність головні убори з Англії та Франції — берети грубої в'язки.

У XIV–XV ст. почали в'язати ковпаки (капюшони) і перші моделі верхнього одягу.

Деякі європейські картини XIV ст. зображують за в'язанням Богоматір, що є доказом важливості та поширеності цього виду рукоділля серед перших осіб держав того часу. Предмети в'язаного одягу коштували дуже дорого і були доступні переважно аристократам. У Німеччині зберігається Букстехудський вівтар, розписаний близько 1390 р. художником Бертрамом з Мідена, на якому зображена Діва Марія, котра в'яже на чотирьох спицях сорочку для немовляти.

У XV–XVI ст. в'язання доволі активно поширилося в Європі й перетворилося на домашню роботу і водночас прибуткову галузь: в'язали панчохи, шкарпетки, рукавички, капюшони, кофти, капелюшки. З'являлися цілі в'язальні цехи.

Набули поширення в'язані панчохи, які були дуже популярними серед знаті та вважалися вишуканим предметом одягу. В Англії їх носили королі Генріх IV, Генріх VIII, у Франції — Карл IX.

У XIV–XVII ст. на українських землях ремесло в'язання існувало як допоміжне в цехах шапкарів і рукавичників.

ВИРОБІВ, В'ЯЗАНИХ СПИЦЯМИ

Цікаво, що ручне в'язання спочатку було суто чоловічою справою, і лише після його поширення ним почали займатися жінки.

1589 року помічник парафіяльного священика Вільям Лі винайшов в'язальний верстат, який використовували для в'язання все тих же панчіх. Принцип роботи цього верстата і його найважливіший елемент — голка з гачком на кінці — усе це збереглося в сучасних моделях в'язальних машин.

З моменту винаходу в'язального верстата виробництво в'язаного одягу набуло промислового масштабу. Почали з'являтися цілі підприємства. Зв'язані на верстатах вироби і коштували дешевше, і давали змогу протягом короткого часу виробляти більше продукції. Однак і ручне в'язання не зникло зовсім. Адже жодна зв'язана на верстаті річ не могла повторити візерунок, створений руками за допомогою спиць. Та й у сучасному світі з новітніми цифровими технологіями предмети ручного в'язання цінуються як ніколи високо.

Починаючи з XVI ст., британці почали експортувати в'язані речі в інші країни — Німеччину, Іспанію, Нідерланди. Це був уже справжній бізнес. Королева Англії Єлизавета I замовляла собі панчохи зі спеціальної шовкової пряжі, яка була м'якою, дуже тонкою і набагато приємнішою до тіла, ніж груба вовна. У ту епоху в'язання мало неабияке значення не лише для осіб королівської крові, а і для простого населення. Виготовленням в'язаних вовняних панчіх і продажем їх за кордон займалося багато британців. Створювали навіть спеціальні школи в'язання, щоб забезпечити роботою представників нижчих верств населення.



Мал. 3.3. Бертрам з Міндена.
«Відвідини ангела
(Мадонна з в'язанням)». XV ст.

Розділ 2



- У Європі в'язання було прерогативою чоловіків, які в'язали собі панчохи й надягали їх по кілька пар (у холодну пору — до 12-ти).
- У 1566 р. шведський король Ерік мав 27 пар в'язаних шкарпеток з Іспанії. Вартість кожної пари дорівнювала річній платні його камердинера.
- У 1612 р. панчішники м. Праги заявили, що під страхом грошового стягнення не приймуть на роботу жодної жінки.
- Англійський король Генріх одного разу отримав від короля Іспанії надзвичайно цінний подарунок — пару панчіх ручного в'язання.

- В одній шотландській легенді розповідається, що в 1558 р. біля берегів острова Фер-Айл зазнав аварії один з кораблів Великої Іспанської Армади. Іспанські моряки, які зійшли на берег, були вдягнені в яскраві кольорові светри, прикрашені орнаментами з католицьких символів. За легендою, місцеві жителі перейняли цей стиль і створили своє оригінальне в'язання, у якому використовують нитки різних кольорів та орнаменти з хрестів, ромбів і зірок.
- У XIX ст. англійські реформатори неодноразово пропонували навчити вуличних хлопчаків в'язати шкарпетки, щоб утримати їх від в'язниці.
- Згідно з дослідженнями, на початку XXI ст. в США в'язанням займалося 53 мільйони американок, тобто кожна третя жінка.

У Шотландії в XVII–XVIII ст. в'язанням займалися цілі родини. Вони розробляли неповторні різнокольорові візерунки, якими прикрашали рукавички, панчохи, светри. Нитки просочували спеціальними оліями, щоб вироби, зв'язані з них для моряків, зберігали тепло. Тоді ж



Мал. 3.4. Англійський пастух в'яже, випасаючи овець. Гравюра 1855 р.

з'явився і став традиційним для шотландців головний убір — в'язаний берет. Саме шотландські майстри заклали основи в'язання таких орнаментів, як арани і коси, удосконалені в Ірландії вже на початку XX ст.

У XVIII ст. серед чоловіків були популярними довгі штани, які облягали ноги, і довгі панчохи. Потім з'явилися в'язані кофти. У музеях Швеції можна побачити кілька таких кофтин із шовку.

Уже в XIX ст. в'язання використовували для оздоблення етнічного одягу, зазвичай імітуючи дорогі та рідкісні тканини. Багаті селяни Старого і Нового Світу розвивали власні традиції цього ремесла. Від останньої третини XIX ст. в'язання стає популярним видом рукоділля, ремесла, а в'язані вироби — модними елементами міського вбрання та частиною традиційного одягу.

Розвиток машинного в'язання просувався повільними кроками, і лише в XIX ст. виробництво трикотажу було механізовано. Але промислова революція внесла свої корективи у в'язальну майстерність. Якщо примітивні пристрої для в'язання раніше мали одиничний характер і були в небагатьох ремісників, то тепер виробництво стало масовим. По-

ВИРОБІВ, В'ЯЗАНИХ СПИЦЯМИ

чали відкривати фабрики з прядіння ниток. Для роботи на верстатах були задіяні переважно жінки, для яких це стало основним видом заробітку. Пряжу тепер можна було вимірювати на вагу, адже мотки були приблизно однаковими і за якістю, і за об'ємом.

Але що більше виготовляли виробів масового машинного виробництва, то дедалі ціннішими ставали вироби, виготовлені вручну.

З появою в'язальних машин ручне в'язання набуло статусу хобі. Королева Великобританії Вікторія в молодості теж займалася в'язанням.

Вершина популярності ручного в'язання припадає на Першу світову війну. Теплою одягу для солдатів не вистачало, і англійська королева Марія попросила всіх, хто вміє в'язати спицями та гачком (і чоловіків, і жінок), узяти участь у цій роботі для фронту. Саме тоді в моду ввійшли в'язані головні убори, що закривали шию та вуха.

Розділ 2

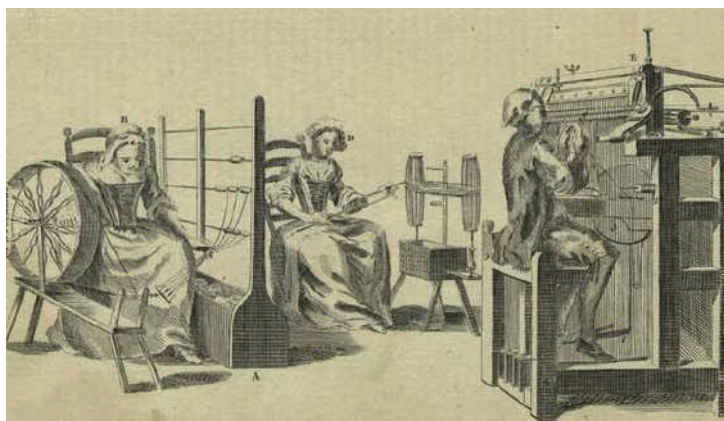

Мал. 3.5. Фабрика з виробництва пряжі. Гравюра XIX ст.

У XX ст. ручне в'язання знову здобуло популярність, адже зросла кількість стандартних та однакових речей і виникла потреба в оригінальному одязі. Поява різноманітної пряжі також суттєво полегшувала працю в'язальниць.

XX століття було воістину «золотою добою» трикотажу. Він став надзвичайно популярним завдяки легендарній Коко Шанель, яка ввела в моду в середині 1920-х років практичні светри-водолазки, хоч і не була їх творцем. Відтоді в'язані вироби впевнено крокують найпрестижнішими подіумами світу.



Речі ручної роботи — розкіш... Хто хоче їх отримати, той або платить майстру за працю, або виготовляє їх сам.

Коко Шанель, французький модельєр



Мал. 3.6. В'язані вироби в колекціях високої моди

У роки Другої світової війни у зв'язку з дефіцитом усього, у тому числі й пряжі, в'язані речі створювали зі старих ниток. Старі, вже зношені вироби розпускали, а нитки використовували повторно. У Великобританії випускали й розповсюджували спеціальні схеми в'язання балаклав і рукавичок, щоб забезпечувати ними армію і флот у зимовий період. Це не лише дало змогу поставляти на фронт теплі речі, а й забезпечило роботою під час війни багатьох жінок. Чимало в'язаних шкарпеток, шарфів, рукавиць і шоломів солдатам надсилали з Франції. В'язання надавало й емоційного комфорту жінкам, які, сидячи вдома, очікували новин з фронту.

У повоєнні роки з'явилися тисячі схем і видів пряжі. дівчаток почали навчати цього рукоділля в школах на спеціальних уроках. З'явилося безліч журналів, які поширювали серед населення схеми в'язання не лише звичайних виробів, а й таких складних, як фіранки, штори, дитячі іграшки, покривала, сумки та інші аксесуари.

У 60-ті роки XX ст. першу в історії модну колекцію в'язаного одягу створили відомі в той час дизайнери Оттавіо і Розіта Міссоні. Відтоді багато будинків моди і відомих брендів звертаються до трикотажу, вважаючи його універсальним, практичним і водночас вишуканим. Зв'язані вручну вироби були в колекціях Скіапареллі та Шанель, Перрі Елліс і Жана-Поля Готьє.

У 1980-ті роки почався спад ручного в'язання. З'явилося стільки одягу машинного виробництва, що ручні вироби на якийсь час стали неактуальними.

ВИРОБІВ, В'ЯЗАНИХ СПИЦЯМИ

Однак ХХІ століття ознаменувалося відродженням ручного в'язання. Звичайно, збереглося і промислове виробництво в'язаних виробів. Але водночас на ринку з'явився і величезний вибір пряжі різного ґатунку і забарвлення. Почали виготовляти і дуже товсту пряжу, з якої можна легко і швидко в'язати товстими спицями.

У ХХІ столітті почало в'язати багато чоловіків. Внесок у популяризацію в'язання також зробили світові знаменитості, такі як Джулія Робертс, Вайнона Райдер, Кемерон Діаз, Дакота Фенінг, Бред Пітт, Крістін Девіс, Джордж Клуні, Скарлет Йоханссон, Девід Духовни, Кеті Холмс та інші.

Нині в'язання — невід'ємна частина нашого життя. Сучасні умільці створюють дедалі новіші візерунки і моделі одягу. Трикотаж — завжди на піку моди, він необхідний як у свята, так і в будні.



Розділ 2

Мал. 3.7. Американський плакат Товариства Червоного Хреста часів Другої світової війни із закликом до в'язання



Сара Джессіка Паркер



Джулія Робертс і Том Хенкс



Рассел Кроу

Мал. 3.8. Голлівудські актори, які захоплюються в'язанням

Час, технології — усе змінюється, змінюється і світ в'язання. Інтернет дає змогу в'язальницям і в'язальникам об'єднатися, поділитися книгами, журналами з в'язання, а також схемами і власними секретами. З'явилося чимало інформативних блогів, форумів для обговорення особливостей виготовлення того чи іншого виробу. Також виникли в'язальні клуби й спільноти в соціальних мережах, в'язальні підкасти, навчальні відеоролики і багато іншого.



В'язання в Україні

В'язанням в Україні активно займалися з часів Трипільської культури (на уламках трипільського посуду було знайдено залишки в'язаних виробів). Згодом почали в'язати ритуальні вироби, жіночі головні убори тощо. Археологи знайшли перші мідні гачки для в'язання, датовані VII–VI ст. до н. е. У цей час найпопулярнішими матеріалами для в'язання були льон, коноплі та шерсть. В'язані вироби продавали грецьким колоніям, купцям з Індії та Персії.

У X ст. в'язання стало повноправним ремеслом із центром у Києві. Сільські ремісники виготовляли в'язаний одяг для жителів сіл, а міські орієнтувались не лише на місцеве населення, а й на приїжджих.

Наприкінці XIX – у першій третині XX ст. цей вид рукоділля набув особливої динаміки, розмаїття та самобутності, особливо у виготовленні за допомогою гачків і спиць елементів народного строю. Своїми виробами ручної роботи — одягом, шарфами, шкарпетками, хустками, шапочками, рукавицями — українські майстри відомі в усьому світі. Окрім того, народні умільці виготовляють і в'язані предмети інтер'єру — серветки, покривала, килими і навіть ікони.

Історія в'язання в живописі



Рудольф Йордан.
«В'язальник»

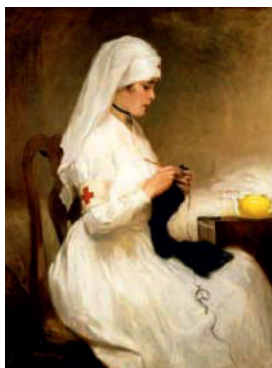

Габріель Нісколет.
«Портрет медсестри
Червоного Хреста»



Альфред Стівенс.
«В'язальниця»



■ Парижанка Даніель Лендес у 2005 р. вирішила розвіяти нудьгу та організувала в Парижі акцію — в'язання в публічному місці. Це стало початком неформального міжнародного свята «Всесвітній день в'язання на публіці (англ. World Wide Knit in Public Day)». Відзначають його щороку в другу суботу червня. В Україні в'язання на публіці відбувається в Києві, Чернігові, Чернівцях, Рівному та інших містах.

ВИРОБІВ, В'ЯЗАНИХ СПИЦЯМИ

Види виробів, зв'язаних спицями. В'язання, що виникло як ремесло ще в стародавні часи, до сьогодні зі звичайного рукоділля поступово перетворилося на справжнє мистецтво, можливості якого обмежує лише фантазія і винахідливість в'язальниць.

Виріб, зв'язаний спицями, — це не лише одяг. За допомогою спиць із пряжі можна виготовити сумку, гаманець, чохол для мобільного телефону, оригінальний сувенір, дитячу іграшку, шарф, серветку, кухонну прихватку тощо.

Розділ 2



а



б



в



г



д

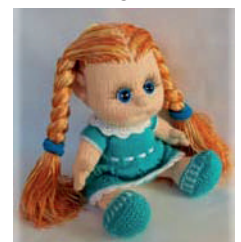

е



є



ж



з



и



к



л

Мал. 3.9. Зразки виробів, зв'язаних спицями: а — шарф; б — головний убір; в — одяг; г — прикраса; д — серветка; е — дитяча іграшка; є — сумка; ж — чохол для мобільного телефону; з — домашнє взуття; и — м'які меблі; к — постіль; л — абажур

Види спиць. Основним інструментом для в'язання є спиці. Вони можуть бути:

- прями;
- кругові.

Прямі спиці використовують для плоского в'язання окремих деталей, які згодом будуть зшиті в цілісний виріб. В'яжуть ними у прямому і зворотному напрямках.

Кругові спиці дають змогу в'язати по колу, моделюючи з в'язаного полотна готовий виріб.



Дві спиці, кожна з яких має один робочий кінець, з'єднані гнучким тросом, називають **круговими**.



Мал. 3.10. Прямі спиці

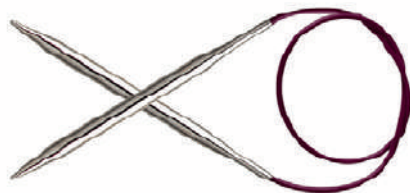

Мал. 3.11. Кругові спиці

Усі спиці, як прямі, так і кругові, мають певний діаметр і довжину. Номер спиці визначається її діаметром. Спиці розрізняють за номерами — від 1 до 10.

Номер спиць добирають відповідно до товщини ниток: спиця має бути майже вдвічі товстішою від пряжі. Визначити це можна, якщо скласти пряжу вдвічі та злегка скрутити — товщина скрученої нитки повинна дорівнювати діаметру потрібної спиці. Вибираючи номери спиць, потрібно враховувати щільність в'язання: спиці мають бути на півномера тоншими, ніж передбачалося, за вільного в'язання, а занадто щільного — настільки ж товстішими.

Від правильного добору спиць залежить якість в'язаного виробу. Якщо спиці виявляться тоншими, ніж потрібно, то зв'язане полотно вийде жорстким, нееластичним. Якщо ж спиці товстіші, ніж потрібно, то в'язання буде пухким, безформним. У разі в'язання з тонкої пряжі дуже товстими спицями отримують ажурне полотно. Такий прийом часто використовують у виготовленні шалей і літніх блузок.

Вимоги до спиць для в'язання:

- вони повинні бути гладкими, полірованими;
- кінчик спиці не має бути занадто гострим або занадто тупим.

ВИРОБІВ, В'ЯЗАНИХ СПИЦЯМИ

У виборі матеріалу спиць передусім потрібно враховувати вид пряжі. Для важкої вовняної, не надто гладкої краще вибрати металеві спиці, адже вони достатньо міцні, петлі по них ковзають вільно і ніщо не утруднює в'язання. Для легкої та гладенької пряжі рекомендовано використовувати менш міцні, але більш шорсткі дерев'яні (бамбукові) спиці. З них петлі не будуть зіскакувати, а це особливо істотно для початківців. Пластмасові спиці — найдоступніші за ціною, гнучкі, гладкі, по них легко ковзають петлі, і вони рекомендовані для пряжі будь-якого виду.

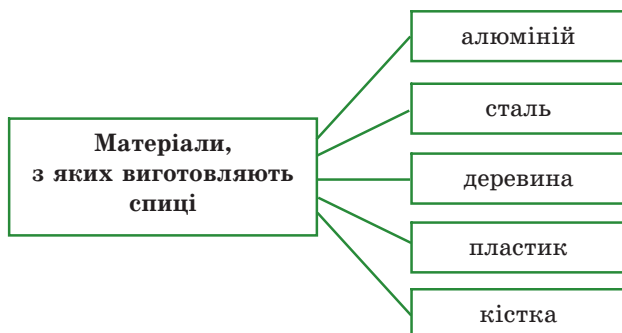

Розділ 2

Також існують панчішні та допоміжні спиці.

Панчішні спиці — це набір з 5-ти спиць, завдовжки від 18 до 25 см, кожна з яких має два робочі кінці. Такі спиці використовують для трубчастого (кругового) в'язання виробів в одному напрямку (шкарпеток, рукавичок, шапок тощо).

Допоміжні спиці застосовують для утримання знятих петель під час в'язання.



Мал. 3.12. Панчішні спиці



Мал. 3.13. Допоміжна спиця

Матеріали, інструменти та пристосування для в'язання спицями. Для виготовлення в'язаних виробів, окрім спиць, потрібні й інші інструменти, матеріали та пристосування.

Пряжа — це матеріал для в'язання. Зовнішній вигляд виробу та його довговічність залежать від таких основних властивостей пряжі, як товщина, крутка, рівність, міцність та стійкість пофарбування. Для в'язання спицями найчастіше використовують вовняну, напіввовняну і мохерову пряжу.

Товщину пряжі визначають зважуванням пасма (мотка пряжі завдовжки 100 або 50 м), яке попередньо витримують у стандартних атмосферних умовах не менш ніж 10 годин. На даний момент для позначення *товщини* використовують дві системи: метричний номер і систему «текс».

Метричний номер пряжі характеризує товщину нитки і дорівнює кількості метрів пряжі в одному грамі (м/г). Його можна обчислити, розділивши довжину нитки в мотку, виражену в метрах, на масу мотка в грамах. Таким чином, що товстіша пряжа, то менший її метричний номер. Якщо пряжа складається з кількох ниток, то номер записують дробовим числом (наприклад, № 32/2), при цьому знаменник дробу вказує на кількість ниток, скручених разом, а чисельник — номер окремої нитки. Для в'язання виробів часто доводиться з'єднувати кілька ниток. У цьому випадку номер отриманої нитки називають сумарним. У разі з'єднання двох ниток № 10/2 їх сумарний номер буде $10/2 : 2 = 2,5$.

Сучасні виробники найчастіше користуються позначенням товщини пряжі в системі «текс». Вона чисельно дорівнює кількості грамів в одному кілометрі пряжі (г/км). Якщо пряжа скручена з кількох ниток, то товщину позначають добутком множників, один з яких означає товщину однієї складової нитки, а інший — кількість скручених ниток, наприклад: 100×2 . Метричний номер і «текс» — взаємодоповнювальні величини:

$$\begin{array}{ll} T = 31 \text{ текс} \times 2 - Nm \ 32/2 & T = 100 \text{ текс} \times 2 - Nm \ 10/2 \\ T = 42 \text{ текс} \times 2 - Nm \ 24/2 & T = 110 \text{ текс} \times 3 - Nm \ 9/3 \\ T = 64 \text{ текс} \times 2 - Nm \ 16/2 & T = 165 \text{ текс} \times 2 - Nm \ 6/2 \end{array}$$

Позначення на етикетці пряжі 100 г / 200 м свідчить про те, що на 100 г пряжі довжина нитки становить 200 м. Що більший метраж на 100 г, то тонша нитка. Для того щоб приблизно орієнтуватися в товщині пряжі, потрібно знати, що товста пряжа — це менш ніж 120 м / 100 г, середньої товщини — від 120 до 300 м / 100 г, а тонка — більш ніж 300 м / 100 г. Але слід враховувати, що вага пряжі залежить не лише від її товщини, а й від складу. Пряжа з легкого волокна (наприклад, пуху) буде товстішою, ніж із важчого (грубої вовни).

Крутка пряжі визначається числом кручень, що припадає на 1 м довжини ниток. Число кручень залежить від виду та якості волокна, товщини і призначення пряжі. За низького коефіцієнта крутки пряжа є м'якшою, менш щільною та пружною.

Рівність пряжі є одним з основних показників якості. Абсолютно рівну пряжу отримати неможливо, тому невеликі відхилення в її структурі є припустимими. Але що вищий відсоток нерівномірності, то нижча якість пряжі.

Міцність пряжі на розрив у разі розтягування залежить від якості волокнистої сировини, величини крутки, рівності, характеру обробки тощо. З пряжею низької міцності важче працювати, вона частіше рветься, що негативно впливає на продуктивність і якість праці.

ВИРОБІВ, В'ЯЗАНИХ СПИЦЯМИ

Для перевірки *стійкості пофарбування* пряжі можна намочити кінець нитки водою, загорнути його в білу тканину і пропрасувати гарячою праскою. Якщо на тканині не залишилося кольорових слідів, то пряжа пофарбована стійко та не втрачатиме колір.

Найчастіше пряжу для ручного в'язання продають у мотках, на етикетках яких вказана вся потрібна інформація: виробник, склад волокна, вага мотка, довжина, для якого виду в'язання призначена пряжа, а також рекомендований номер спиць та щільність в'язання.

У більшості випадків пряжу вибирають за кольором, товщиною та довжиною нитки, але слід звертати увагу і на якість пряжі та склад її волокна, який завжди вказано на етикетках у відсотковому співвідношенні.

Кількість пряжі, необхідної для роботи, залежить від її якості (що пухкіша і слабше скручена пряжа, то менше її витрачається), фасону виробу, розміру, візерунка. Купуючи нитки для певного виробу, краще придбати їх трохи більше, щоб не довелося потім, через нестачу пряжі, змінювати фасон, візерунок тощо. Варто також звернути увагу на умовні позначення стосовно правил догляду, щоб дотримувати їх, коли виріб буде готовий.

Підготовка пряжі до в'язання. Якщо для в'язання вибирають нитки з бавовни, льону, шовку або синтетики, то їх спеціально не обробляють, а, за бажання, лише фарбують. У разі використання пряжі з вовни її іноді рекомендують випрати. Якщо користуватися невипраною шерстю, форма виготовленої речі може виявитися кривою, хоча в'язка і була правильною. Якщо ж прати виріб, коли його вже зв'язано, пропадає початкова свіжість, а викривлення форми все одно залишається.

Не завжди є можливість придбати нову пряжу. Однак удома майже в усіх є якась поношена кофта або светр із потертими ліктями й іншими uszkodженнями. Розпустивши ці речі, можна отримати матеріал, придатний для в'язання. Для цього необхідно обережно, не смикаючи пряжу, виконати розпускання виробу в пасмо. У місцях розривів пряжу потрібно зав'язати звичайним або одинарним вузлом. Розпустивши виріб, пасмо необхідно в кількох місцях перев'язати нитками іншого кольору (для запобігання заплутуванню пряжі) та випрати в теплій воді з невеликою кількістю прального порошку, а потім ретельно виполоскати в чистій теплій воді з додаванням оцту та висушити, перекинувши через палицю, покладену на краї ванни чи великого посуду. Варто також прикріпити до пасма знизу невеликий вантаж, який трохи відтягне й вирівняє нитки. Висушену пряжу потрібно змотати в клубки й можна використовувати для в'язання.

Розділ 2



Як власноруч виготовити пряжу з трикотажу

1. Візьми непотрібну трикотажну футболку й відріж її нижню частину (під лінією пройми) та нижній оздоблювальний шов (для пряжі знадобиться лише середня частина футболки).



2. Трикотажний прямокутник наріж ножицями на смужки завширшки 1,5–2,5 см. Різати потрібно лише з одного боку: від одного бокового шва до протилежного, не дорізаючи 2,5 см до протилежного шва.



3. Розправ нерозрізану частину трикотажу. Розріж тканину від центрального шва навскоси до першого розрізу збоку, а потім — цільну частину трикотажу навскоси від розрізу до розрізу. Вийде довга безперервна стрічка.

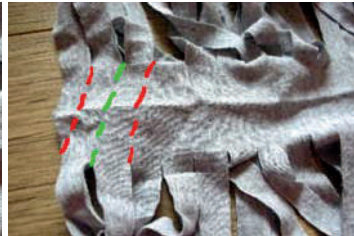

4. Пряжа готова. Під час змотування її в клубок вона сама згорнеться в джгут.



ВИРОБІВ, В'ЯЗАНИХ СПИЦЯМИ

Важливими для ефективної роботи є й різні в'язальні інструменти та пристосування.

Лічильник рядів — невелике пристосування, призначене для підрахунку виконаних рядів у процесі роботи.

Наконечники для спиць — захисні ковпачки, які одягають на кінці спиць, не задіяні в роботі.

Шпильки — необхідні для сколювання окремих деталей перед зшиванням.

Тримачі петель — потрібні, аби петлі, не задіяні в роботі в даний момент, не розпускалися.

Маркери — використовують для відстеження додавань, зменшень, а також початку ряду в круговому в'язанні.

Ножиці — необхідні для обрізання пряжі.

Гобеленові голки — потрібні для з'єднання деталей і виконання швів.

Сантиметрова стрічка — стане в пригоді для вимірювання готових виробів і зняття мірок, а також для перевірки контрольного зразка.

Бобіни — зручні для намотування невеликої кількості пряжі під час в'язання окремих рядів пряжею більш ніж одного кольору.

Гачок для в'язання — використовують для виправлення помилок, допущених під час в'язання спицями, — підйому петель, які спустилися, прибирання вузликів з лицьового боку виробу тощо.

Вимірювач щільності в'язання — це шаблон з металу або пластмаси. За допомогою лінійки, розміченої по одній стороні шаблону, або вирізаного в центрі віконця можна визначити щільність в'язаного полотна; розташовані на шаблоні отвори різного діаметра допоможуть визначити товщину (номер) спиць.



Мал. 3.14. Наконечники для спиць (обмежувачі петель)

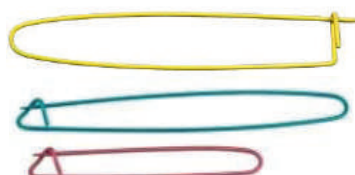

Мал. 3.15. Булавки для в'язання (для незакритих петель)

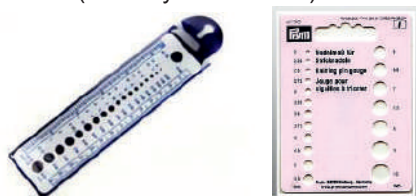

Мал. 3.16. Вимірювачі товщини спиць



Мал. 3.17. Маркери для в'язання із замком

Розділ 2

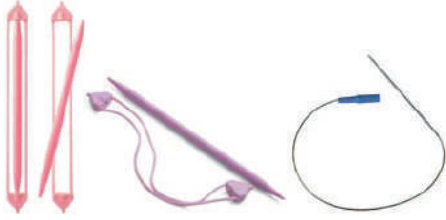

Мал. 3.18. Тримачі для петель: двосторонні та кругові



Мал. 3.20. Гачки



Мал. 3.22. Гобеленова голка з тупим кінцем для з'єднання деталей



Мал. 3.24. Лічильник рядів



Мал. 3.19. Ножиці



Мал. 3.21. Сантиметрова стрічка

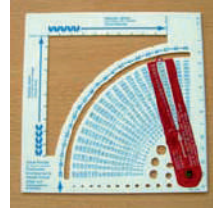

Мал. 3.23. Шаблон для визначення щільності в'язання

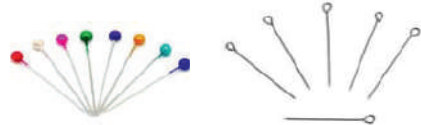

Мал. 3.25. Булавки



Цікаві факти про в'язання

■ За останні кілька років захоплення в'язанням поширилося на третину населення США. За даними досліджень Американської ради з ремесел, зараз у країні 100 млн в'язальниць і в'язальників. Їхні ряди постійно поповнюються. Для багатьох хобі стало альтернативою постійним візитам до психоаналітика.

■ Уже не перший рік у США діє спеціальний в'язальний клуб — Men Who Knit («чоловіки, які в'язують»). У регіональних філіях цього клубу чоловіки різного віку і соціальних статусів збираються у вихідні дні, щоби подивитися футбол, поспілкуватися і зв'язати шапку або шкарпетки. На сайті клубу учасники викладають свої роботи, діляться власними в'язальними секретами і прийомами.

ВИРОБІВ, В'ЯЗАНИХ СПИЦЯМИ

Розділ 2

- Ще один популярний в'язальний рух у США — Stitch n'Bitch («В'язати і скаржитися»). Його члени — переважно жінки. Вони регулярно збираються разом не лише для того, аби в'язати, а й щоб обговорювати свої проблеми.
- Залізнична компанія Amtrak (США) пропонує для в'язальників і в'язальниць спеціальні поїзди, що курсують між кількома містами Каліфорнії, де для пасажирів проводять майстер-класи з обміну досвідом та навчання нових в'язальних візерунків.
- Один з книжкових магазинів мережі Barnes and Nobles у Нью-Йорку найняв моделей і посадив їх в'язати у вітрині магазину, рекламуючи в'язання і книги, присвячені цьому заняттю.
- Ще одну причину захоплення в'язанням виявила письменниця Деббі Стіллер, авторка книги «В'язати і скаржитися». «Відродження в'язання в Америці ХХІ століття пов'язане з культурною тенденцією повернення до типово жіночих занять, які були витіснені розвитком фемінізму в 1960–1970-х роках», — вважає вона.

Правила безпечної праці та організації робочого місця

1. На робочому місці не повинно бути зайвих предметів.
2. Робоче місце має бути добре освітленим з лівого боку.
3. Сидіти потрібно прямо, торкаючись корпусом спинки стільця.
4. Відстань від очей до виробу повинна бути не меншою, ніж 30 см.
5. Перед початком і після закінчення роботи слід вимити руки.
6. Після закінчення роботи необхідно скласти на місце всі інструменти та матеріали, прибрати робоче місце.



Практична робота

Добір спиць для в'язання

Мета роботи: здійснити добір спиць для в'язання залежно від товщини нитки.

Матеріали, інструменти: 5 різних спиць, зразки пряжі.

Послідовність виконання роботи

1. Уважно розглянь запропоновані вчителем спиці.
2. Визнач, з якого матеріалу виготовлені спиці.
3. Визнач номер спиць за їх діаметром.
4. Склади вдвічі нитку, злегка скрути її.
5. Порівняй товщину нитки та діаметр спиць (товщина нитки та діаметр спиць мають бути однакові).
6. Зроби висновок щодо правильності добору спиць і пряжі.
7. Заповни таблицю.

№ спиць	Матеріал, з якого виготовлені спиці	№ зразка пряжі, яка може бути рекомендована для в'язання



Ключові поняття: *прямі спиці, кругові спиці, лічильник рядів, тримач петель, вимірювач щільності в'язання, номер спиць, пристосування для в'язання спицями.*



1. Які факти існують на доказ того, що в'язання з'явилося ще в стародавніх державах?
2. Яка причина популярності в'язання у XXI столітті?
3. Які бувають спиці для в'язання?
4. Назви вироби, які можна зв'язати спицями.
5. Які інструменти, матеріали та пристосування необхідні для в'язання?
6. Як правильно вибрати спиці відповідно до пряжі?
7. Як підготувати пряжу для в'язання?



Теми пошукових, дослідницьких та інформаційних проектів:

- «Які вироби в'язали в стародавніх державах?»
- «Чому в'язанням раніше займалися лише чоловіки?»
- «У яких країнах найбільш популярне в'язання спицями?»
- «Які в'язані вироби користуються найбільшим попитом у нашій місцевості?»
- «Традиції в'язання спицями нашої родини».
- «Найоригінальніші в'язані вироби в мережі Інтернет».



«*Взаємне самонавчання*». Для самостійного дослідження в кожній парі поділіть між собою інструменти та пристосування для в'язання спицями. Після вивчення обраного блоку об'єктів і збирання необхідної інформації про їх призначення і функції здійсніть взаємне навчання одні одних.



Ділова гра «Трикотажна майстерня». Уявіть собі, що ви відкриваєте майстерню, яка займатиметься виготовленням виробів, в'язаних спицями. Об'єднайтесь у кілька груп, які мають розглянути і представити у формі презентацій такі питання:

- 1 група розгляне питання матеріалознавства (визначить, яку пряжу доцільно буде використовувати і чому);
- 2 група розробить рекомендації з добору спиць;
- 3 група розробить інструкцію з безпеки праці в трикотажній майстерні.



1. Відшукай та проаналізуй колекції високої моди, де є зв'язані вручну вироби.
2. Збери власну колекцію фотозображень в'язаних виробів.
3. Розмісти в соціальних мережах інформацію на тему «Чому цікаво займатися в'язанням спицями?».
4. Знайди спиці для в'язання, якими користувалися твої бабусі та прабабусі, і підготуй розповідь-презентацію про них.

§ 4. Елементи в'язання спицями

Розділ 2



Пригадай, що тобі вже відомо про...

- ◆ інструменти, матеріали та пристосування для в'язання;
- ◆ різновиди спиць;
- ◆ добір спиць відповідно до пряжі;
- ◆ підготовку пряжі для в'язання.



А чи знаєш ти...

Як розпочати процес в'язання спицями?

Як тримати в руках спиці та пряжу?

Чи потрібне в'язальниці графічне зображення майбутнього виробу і яке саме?

Будова петлі. В'язане полотно утворюється з окремих петель. Кожна петля складається з передньої стінки, розташованої перед спицею, і задньої, розташованої за спицею. Також визначають поняття «петельний крок» — це відстань між дугами петель, та поняття «протяжка».



В'язання та здоров'я

■ Учені встановили, що процес в'язання заспокоює нервову систему людини, покращує настрій. Першим почав з успіхом застосовувати «спицетерапію» американський невропатолог Брун. Причому більшість його пацієнтів — чоловіки.

■ Лікарі рекомендують освоїти в'язання спицями людям, схильним до гіпертонії, нервових розладів, серцевих захворювань, атеросклерозу, хвороб нирок, порушення обміну речовин і багатьох інших недуг.

■ Позитивний ефект від в'язання спицями пояснюється просто: коли людина зайнята улюбленою справою, вона ні на що не відволікається. Нерви заспокоюються, організм приходить у гармонію, усі системи працюють ритмічно, їхні функції відновлюються. В'язання допомагає знижувати кров'яний тиск і запобігає появі або розвитку багатьох хвороб.

Англійський учений-психолог Емілі Холмс після проведених досліджень зробила висновок, що в'язання вберігає людину від стресів.



За правильного підходу в'язання допомагає досягти душевної рівноваги. Утім, воно не шкодить і тим, хто спокійний і так.

*Елізабет Циммерман, американська в'язальниця,
телеведуча, авторка книг про в'язання*

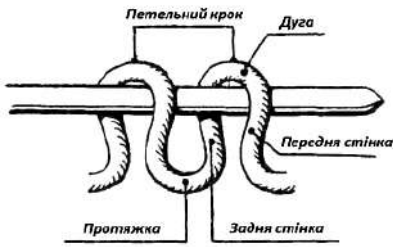

Мал. 4.1. Схема будови петлі

Види петель. В'язання — це процес створення однією безперервною ниткою ряду петель за допомогою спиць для формування цілісного полотна. Кожна нова петля утворюється внаслідок протягування робочою спицею нитки крізь попередню петлю на іншій спиці. Горизонтально розташовані петлі утворюють ряд під час пров'язування петель з однієї спиці на іншу.

Основними видами петель є лицьові та виворітні.

Умовні позначення основних петель на схемах. Важливим поняттям у в'язанні є схеми. Їх використовують, щоб спростити опис того чи іншого візерунка. Деякі візерунки бувають настільки складними, що для їх опису знадобилося б кілька сторінок. У таких випадках набагато зручніше представити візерунок у вигляді схеми, що складається з умовних позначень петель.

Умовні позначення петель — це символи, які позначають ті чи інші петлі або прийоми в'язання. На жаль, єдиної системи умовних позначень для в'язання не існує.

Схема в'язання являє собою розкреслений на клітинки чотирикутник. Позначення клітинок на схемах відповідає петлям під час в'язання.

Якщо ти знаєш, як позначають кожен вид петель, то зможеш прочитати схему для в'язання. Зверни увагу, що існують різні позначення лицьових та виворітних петель. Слід запам'ятати, що схеми читають знизу вгору.

Умовні позначення петель на схемах

Назва	Умовне позначення
Лицьові петлі	+ × □
Виворітні петлі	- ■

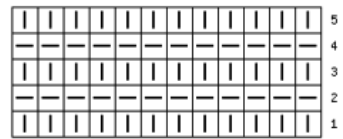

Мал. 4.2. Схема для в'язання

Прийоми в'язання спицями. Перш ніж набирати петлі, необхідно навчитися тримати спиці та робочу нитку. Положення рук під час в'язання дуже індивідуальне. Наприклад, комусь легше і зручніше в'язати на кінчиках спиць, а деякі умільці надають перевагу розташуванню петель по всій довжині спиці. Для натягування робочої нитки можна використовувати один палець, а можна оповити нею кілька пальців — будь-який спосіб правильний, якщо нитка натягнута рівномірно.

ВИРОБІВ, В'ЯЗАНИХ СПИЦЯМИ

Під час *англійського* способу (стилю, методу) в'язання правою рукою тримають спицю, як олівець, і цією ж рукою подають нитку від клубка (робочу), при цьому вив'язуваний фрагмент проходить між великим і вказівним пальцями лівої руки.

Також існує *континентальний* (європейський, німецький) спосіб (стиль, метод) в'язання — коли робоча нитка розміщується в лівій руці. Більшість в'язальниць вважає цей спосіб швидшим та ефективнішим.

Тримання робочої нитки. Існує кілька способів намотування робочої нитки на пальці для контролю її натягу і рівномірного в'язання. Радимо ознайомитися з усіма ними і вибрати найзручніший.

1-й спосіб

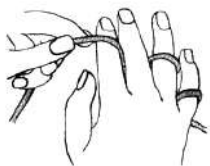

2-й спосіб



Мал. 4.3. Способи тримання робочої нитки

Тримаючи робочу нитку правою чи лівою рукою, обмотай нею пальці іншої руки, зробивши один виток навколо мізинця, а потім пропусти над підмізинним, під середнім і над вказівним пальцями. Вказівний палець подає нитку на спицю, а мізинець створює потрібний натяг.

Тримаючи робочу нитку в правій або лівій руці, пропусти її під мізинцем іншої руки, потім — над підмізинним, під середнім і, нарешті, над вказівним пальцями тієї ж руки. Вказівний палець подає робочу нитку на спицю, а злегка зігнутий мізинець контролює її натяг.

Набір петель початкового ряду. В'язання починається з набору петель. Існує кілька способів, як це зробити.

Спосіб 1. Простий набір петель

Першим розглянемо найпопулярніший спосіб набору петель. Він придатний для всіх видів візерунків і будь-яких виробів. Петлі набирають на дві спиці, складені разом, — щоб петлі початкового ряду легко розтягувалися і було легше пров'язувати петлі наступного ряду.

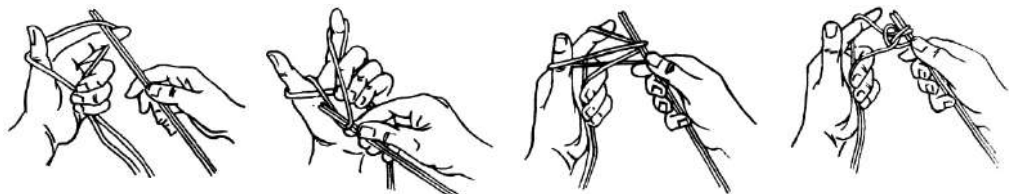

Мал. 4.4. Виконання простого набору петель

Розділ 2

Відмотай від клубка нитку, яка забезпечить потрібну кількість петель, і накинй її на великий та вказівний пальці лівої руки. Нитку від клубка пригорни до долоні пальцями, нитку від вказівного пальця пригорни середнім.

Двома рівно складеними спицями захопи зверху горизонтальну нитку її підтягни до себе і вниз, а потім уведи спиці під перехрещену петлю біля великого пальця.

Захопивши нитку з боку вказівного пальця, протягни її крізь перехрещену петлю.

Зніми петлю з великого пальця і затягни 2 петлі на спиці розведенням вказівного, а також великого пальця, яким підхопи нитку з боку клубка.

Спосіб 2. Італійський набір (з допоміжною ниткою)

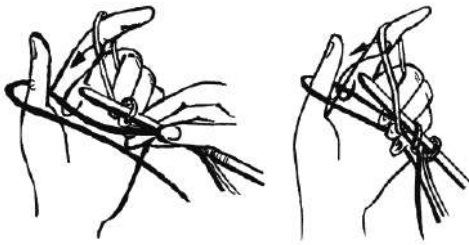

Мал. 4.5. Виконання італійського набору петель

Цей спосіб рекомендований для в'язання резинки. Виконують його спицями, на півномера меншими від тих, на яких потім вив'язують візерунок. Початкову петлю утворюють так само, як у разі простого набору петель. Надалі цю петлю розпускають, й у розрахункову кількість петель вона не входить.

Робочу нитку обведи навколо вказівного пальця лівої руки. Допоміжну нитку контрастного кольору (довжина допоміжної нитки дорівнює подвійній ширині деталі в готовому вигляді) проклади навколо великого пальця лівої руки. Кінці нитки притримуй пальцями правої руки. Спицю підведи під допоміжну нитку й у напрямку стрілки захопи нитку, що йде від вказівного пальця.

Нитку, що йде від вказівного пальця, проклади перед спицею, спицю підведи під допоміжну нитку й у напрямку стрілки захопи нитку, що йде від вказівного пальця.

У результаті кожного прийому на спиці утворюється по дві петлі. Потрібно стежити за тим, щоб петлі не утворювалися з допоміжної нитки. Разом із початковою петлею кількість петель має бути парною.

Спосіб 3. Хрестоподібний набір

Хрестоподібний набір петель спицями утворює рівний край з об'ємним переплетенням ниток. Цей спосіб доцільний для в'язання виробів, коли край повинен добре утримувати форму.

ВИРОБІВ, В'ЯЗАНИХ СПИЦЯМИ

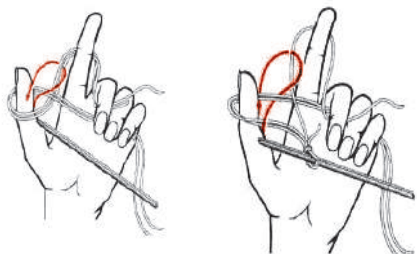

Мал. 4.6. Виконання хрестоподібного набору петель

петлю на великому пальці, захопи нитку, яка йде від вказівного пальця, виведи її з петлі, скинь петлю з великого пальця і затягни петлю на спиці подвійною ниткою.

Наступні петлі набирай однією ниткою, а їхній нижній край утвори з подвійної нитки. Для другої та всіх парних петель накинь нитку на великий палець, проведи спиці під зовнішньою частиною цієї нитки, захопи нитку, що йде від вказівного пальця, і виведи її з петлі. Скинь петлю з великого пальця і затягни петлю на спиці подвійною ниткою.

Відмотай від клубка кінець нитки, удвічі довший, ніж потрібно для набору початкового ряду. Склади цей кінець удвічі і накинь на вказівний палець лівої руки кінцем, що йде від клубка. На великому пальці з подвійної нитки утвори петлю.

Для виконання першої та всіх непарних петель уведи спиці в

Розділ 2

В'язання на пальцях



Мал. 4.7. Техніка в'язання на пальцях

Існує цікавий різновид рукоділля, у якому замість спиць або гачка використовують пальці людської руки — можна застосовувати для виготовлення простих речей (типу шарфа, снуда, шапки, ковдри або килимка), а також для навчання дітей техніки в'язання. Він також зручний для в'язання під час авіаперельотів і громадських заходів, на які забороняють проносити колючі предмети (у даному випадку — спиці).

Нинішній рекорд, зареєстрований у Книзі світових рекордів Гіннеса, належить німцеві Клаусу Мюллеру, який 2004 р.

вив'язав пальцями шарф завдовжки 4 321 м.

У 2013 р. 42-річний Девід Бєбкок з американського штату Міссурі, професор графічного дизайну Уорренсбурзького університету, за 5 годин 48 хвилин і 27 секунд подолав марафонську дистанцію в Канзас-Сіті (42 км 195 м) і водночас одними лише пальцями зв'язав шарф завдовжки понад 3,7 м.

Також зареєстровано командний рекорд групи школярів з австрійського містечка Каммерн, які на пальцях вив'язали шарф завдовжки 6 188,8 м.



Мал. 4.8. Девід Бєбкок — рекордсмен в'язання на пальцях

Зображення підготовки до в'язання в живописі

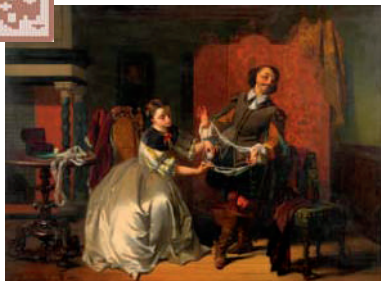

Казимир ван ден Дейл.
«Кавалер і дама за мотанням пряжі»



Джованні Баттіста Торігліа.
«Щаслива сім'я»

**Правила безпечної праці
та санітарно-гігієнічні вимоги
під час в'язання спицями**

1. В'язати потрібно, сидячи на стільці зі спинкою і постійно стежачи за осанкою.
2. Світло має падати на руки зліва згори і ледь ззаду.
3. Не можна гратися спицями. Спиці потрібно використовувати лише для в'язання.
4. Передавати спиці слід тупими кінцями, тримаючи за гострі кінці.
5. Перед в'язанням необхідно вимити руки, щоб не забруднити нитки.
6. Спицями потрібно працювати обережно, щоб не поранити ні себе, ні інших. З цієї причини не можна сидіти близько один біля одного під час в'язання.
7. Клубки з нитками потрібно розміщувати в спеціальних ємностях (коробках, кошиках), що стоять на підлозі.



Практична робота

Набір петель початкового ряду

Мета роботи: обрати спосіб набору петель і набрати петлі початкового ряду.
Матеріали, інструменти: спиці, пряжа.

Послідовність виконання роботи

1. Добери необхідні спиці для в'язання:
 - а) склади нитку вдвічі, злегка скрути її;
 - б) порівняй товщину нитки і діаметр обраних спиць;
 - в) за потреби здійсни корекцію добору спиць і пряжі.
2. Вибери спосіб набору петель.
3. Набери 30 петель.
4. Отримай початковий ряд.
5. Проведи самооцінку роботи.

ВИРОБІВ, В'ЯЗАНИХ СПИЦЯМИ

Розділ 2



Ключові поняття: петля, передня стінка, задня стінка, протяжка, лицьові петлі, виворотні петлі, початковий ряд.



1. Поясни значення поняття «петля».
2. З яких елементів складається петля?
3. Як називають основні види петель?
4. Як позначають петлі на схемах?
5. Які існують способи тримання спиць?
6. Поясни сутність набору початкового ряду.
7. Які існують способи набору початкового ряду?



Теми пошукових, дослідницьких та інформаційних проектів:

- «Найпопулярніший спосіб тримання спиць».
- «Історія появи назви «бабусина петля».
- «Чому один зі способів тримання спиць називають англійським?»
- «Як збільшити швидкість набору початкового ряду? (Поради майстрів у мережі Інтернет)».



«Взаємодопомога». У кожній парі спочатку хтось один виконує набір петель початкового рядка, а інший уважно спостерігає та, за потреби, допомагає виправити помилки. Потім поміняйтеся ролями.



Об'єднайтеся в групи для вивчення й обговорення способів набору петель. Підготуйте невелику, однак оригінальну презентацію способів набору петель.



1. Зніми відеоролик на одну із запропонованих тем та виклади його в мережу Інтернет:
 - «Способи набору петель початкового ряду».
 - «Набір петель початкового ряду».
2. Знайди інформацію про ще невідомі способи набору початкового ряду і визнач їхні переваги та недоліки, оформивши дослідження у вигляді таблиці.

Спосіб набору початкового ряду	Особливість набору петель цим способом	Переваги та недоліки
Декоративний набір петель із потовщеним краєм		
Набір «з петлі петля» — нееластичний		
Набір петель з бахромою		
Набір «з петлі петля» — еластичний		
Набір петель із додатковою ниткою (з відкритими петлями)		
«Турецький» набір петель		

§ 5. Способи вив'язування основних петель



Пригадай, що тобі вже відомо про...

- ◆ прийоми в'язання спицями;
- ◆ види основних петель.
- ◆ виконання набору петель початкового ряду.



А чи знаєш ти...

- Як навчитися вив'язувати лицьові петлі?
- Як навчитися виконувати виворотні петлі?
- Які ще види петель існують?

Для того щоб навчитися вив'язувати основні петлі, необхідно знати:

- як тримати спиці для вив'язування певної петлі;
- де розміщується робоча нитка під час в'язання петель;
- які дії необхідно виконати.

Спочатку розглянемо способи в'язання лицьової петлі.

Класичний спосіб в'язання лицьової петлі (за передню стінку)

Робочу нитку перекинь через вказівний палець вниз, далі — під середній палець. Ти утримуєш нитку і регулюєш її натяг середнім пальцем. Потім кінець правої спиці рухом зліва направо введи в петлю на лівій спиці (за передню стінку), рухом згори донизу захопи нитку на вказівному пальці, витягни її на себе через петлю й отриману нову петлю зніми з лівої спиці, злегка опускаючи її.

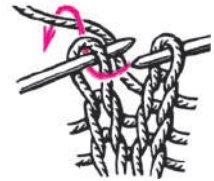

Мал. 5.1. В'язання лицьової петлі класичним способом

«Бабусин» спосіб в'язання лицьової петлі (за задню стінку)

Кінець правої спиці рухом справа наліво введи в петлю за спицею, тобто за задню стінку, захопи робочу нитку з вказівного пальця і витягни через петлю на себе, звільняючи її від лівої спиці.

Порада: під час в'язання лицьовими петлями стеж за тим, щоб усі петлі були однакового розміру і натягу, інакше в'язане полотно вийде неохайним.

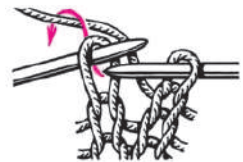

Мал. 5.2. В'язання лицьової петлі «бабусиним» способом

ВИРОБІВ, В'ЯЗАНИХ СПИЦЯМИ

Відмінність класичного і «бабусиного» способів. У класичному способі під час вив'язування лицьової петлі праву спицю заводимо зліва направо під передню стінку петлі, а в «бабусиному» — праву спицю заводимо справа наліво під задню стінку петлі.

Класичний спосіб



«Бабусин» спосіб

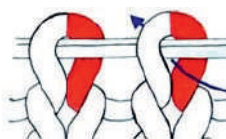

Мал. 5.3. Відмінність способів в'язання лицьової петлі

Класичний спосіб в'язання виворітної петлі (за передню стінку)

Робоча нитка — перед петлею на спиці та на вказівному пальці лівої руки. Праву спицю введи під робочу нитку і в петлю на лівій спиці справа наліво, потім кінцем правої спиці зроби рух угору і вправо, захоплюючи робочу нитку, а потім — униз, протягуючи нитку через петлю над спицею.

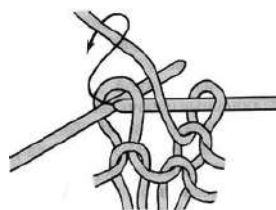

Мал. 5.4. В'язання виворітної петлі класичним способом

«Бабусин» спосіб в'язання виворітної петлі (за задню стінку)

Праву спицю введи під робочу нитку і в петлю на лівій спиці зліва направо від себе. Візьми робочу нитку перед спицею і витягни петлю від себе.

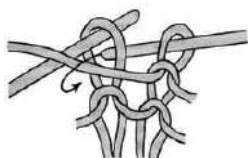

Мал. 5.5. В'язання виворітної петлі «бабусиним» способом

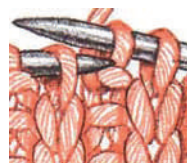

Мал. 5.6. Розміщення нитки під час в'язання

Зверни увагу: під час в'язання виворітних петель нитка завжди розміщується перед в'язаним полотном а під час в'язання лицьових петель — навпаки, за ним.



Насолода життям може здійснюватися по-різному, від читання високої літератури до в'язання вовняних шарпеток.

Стретерн Пол,
англійський письменник, філософ, науковець

Розділ 2



■ Для виготовлення светра потрібно вив'язати від 70 до 100 тисяч петель — залежно від розміру. Середня в'язальниця виконує приблизно 36 петель на хвилину, а отже, витрачає від 32 до 46 годин робочого часу.

Пружкові петлі. Пружкові петлі входять у розрахунок набору петель початкового ряду, але в утворенні візерунка участі не беруть. Від способу їх пров'язування залежить вигляд бічного краю — «ланцюжок» або «вузлики».

Вибір варіанта в'язання бічного краю дуже важливий і залежить від того, як надалі будуть використовувати край в'язаного полотна: з'єднувати деталі певним швом, набирати петлі по кромці для подальшого в'язання або це буде закінчений відкритий край виробу.

Загальна рекомендація: *щоби бічний край в'язаного полотна не був розтягнутим, намагайся на початку ряду туго затягувати пружкову петлю, а наступні за нею дві петлі пров'язувати тугіше, ніж усі подальші.*

Бічний край «ланцюжок» утворюється, якщо пружкову петлю на початку ряду знімати (нитка перед роботою), а в кінці ряду пров'язувати лицьовою петлею. При цьому на кожні 2 ряди в'язаного полотна припадає одна пружкова петля. Такий край рекомендований практично для всіх візерунків, і він є найпоширенішим, особливо в тих випадках, коли передбачається, що пружкові петлі будуть забирати в шов.

Бічний край «вузлик» утворюється, якщо пружкову петлю на початку ряду знімати (нитка позаду в'язаного полотна), а в кінці ряду пров'язувати лицьовою. У даному випадку на 2 ряди в'язаного полотна також припадає одна пружкова петля.



Пружкові петлі — це перші й останні петлі в'язаного полотна, які утворюють пружки.

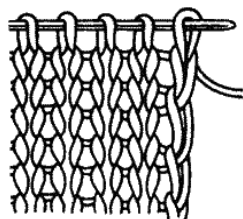

Мал. 5.7. Бічний край «ланцюжок»

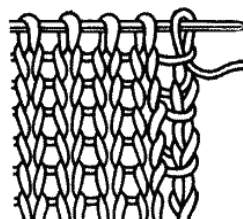

Мал. 5.8. Бічний край «вузлик»

«Вузликівий» бічний край відрізняється від краю «ланцюжок» тим, що менше розтягується, тому його рекомендують виконувати в тих ви-

падках, коли потрібно отримати відкритий край, наприклад, під час виконання планок жакетів, жилетів, вертикальних отворів для ґудзиків.

Закріплення (закривання) петель останнього ряду. Після того як вив'язано полотно необхідного розміру, необхідно закрити петлі останнього ряду — на лицьовій або виворітній сторонах полотна.

Закривання петель спицями на лицьовій стороні

1



Зніми першу лицьову петлю, не пров'язуючи її. Пров'яжи другу петлю лицьовою. На правій спиці утворилося 2 петлі. Введи ліву спицю в першу петлю.

2



Підними першу петлю, перекинь її через пров'язану другу петлю і зніми зі спиці таким чином, щоб на правій спиці залишилася тільки одна петля.

3



Пров'яжи третю лицьову петлю (на правій спиці 2 петлі), перекинь її через другу і зніми зі спиці (на правій спиці залишилася одна петля) і т. д. Повторюй цей етап, поки не закінчатся всі петлі.

Закривання петель спицями на виворітній стороні

1

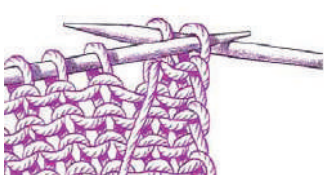

Зніми першу виворітну петлю, не пров'язуючи її. Пров'яжи другу петлю виворітною. На правій спиці утворилося 2 петлі. Введи ліву спицю в першу петлю.

2



Підними першу петлю, протягни її через пров'язану другу петлю і зніми зі спиці таким чином, щоб на правій спиці залишилася тільки одна петля.

3



Пров'яжи третю виворітну петлю (на правій спиці 2 петлі), перекинь її через другу і зніми зі спиці (на правій спиці залишилася одна петля) і т. д. Повторюй цей етап, поки не закінчатся всі петлі.

Розділ 2



«В'язання» зі скла

На думку авторки «в'язаних» скляних скульптур Керол Мілн (США), її твори мистецтва символізують структуру суспільства: «Поодинці кожна з цих ниток тендітна і ламка, але, зібравшись воєдино, вони набувають несподіваної міцності. Можна зламати частину, але сама структура залишиться неушкодженою. І навіть коли структура зруйнована, її фрагменти залишаються з'єднаними. Зв'язки — те, що надає сили і цілісності та дає змогу зберегти себе».



Мал. 5.9. Скульптури зі скла Керол Мілн

ВИРОБІВ, В'ЯЗАНИХ СПИЦЯМИ

Основні етапи в'язання полотна прямокутної форми. Для того щоб виготовити прямокутне в'язане полотно (це може бути як повноцінний виріб, так і його окрема деталь), потрібно послідовно виконати такі основні етапи: набір петель початкового ряду; вив'язування петель полотна; закривання петель останнього ряду; обрізання і закріплення нитки.

Розділ 2

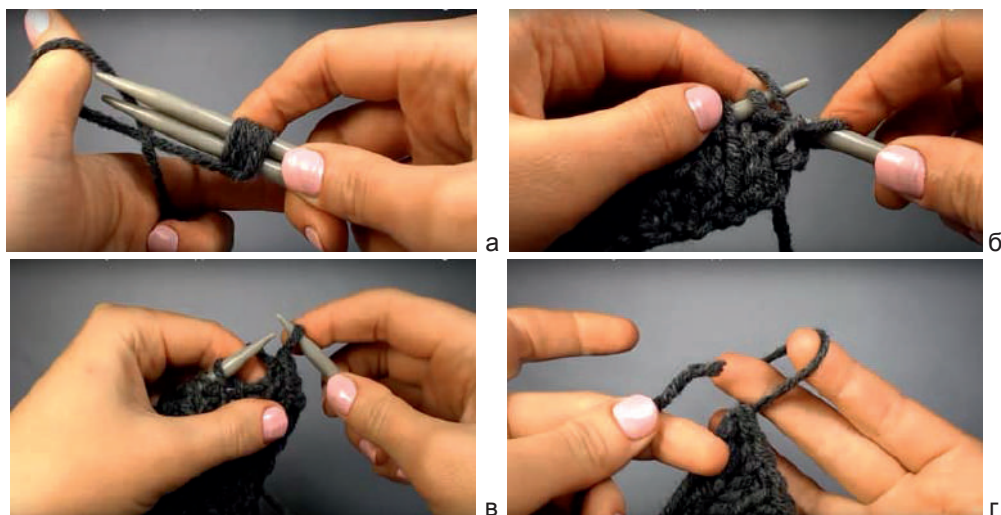

Мал. 5.10. Виготовлення в'язаного виробу прямокутної форми (шарфа):

- а — набір петель початкового ряду;
- б — вив'язування петель полотна;
- в — закривання петель останнього ряду;
- г — обрізання і закріплення нитки;
- д — готовий виріб (шарф)

д



«В'язальні сотні»

З 2014 р. в різних містах нашої країни (Києві, Дніпрі, Миколаєві, Херсоні) утворилися й успішно діють так звані «в'язальні сотні» — волонтерські групи, які займаються виготовленням теплих в'язаних речей (рукавиць, шкарпеток, шапок, балаклав, шарфів тощо) для бійців АТО. До їхньої подвижницької діяльності активно долучаються й учні загальноосвітніх навчальних закладів. А Інтернет-спільноти таких груп об'єднують тисячі в'язальниць і в'язальників з усієї України.



В'язання для доброчинності — у будь-якому віці

Кажуть, ніколи не пізно вчитися нового. Тож коли 86-річний американець Ед Мозлі дізнався, що місцевий пансіонат для людей похилого віку збирається в'язати



Мал. 5.11. Ед Мозлі та його вироби

шапочки для передчасно народжених немовлят, він вирішив узяти в цьому участь. Він навчився в'язати і виготовив понад 50 шапочок, надихнувши інших активістів на створення ще 300. Ед продовжує роботу і в'яже по 30 виробів щомісяця.

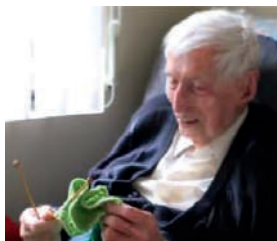

Мал. 5.12. Альфред Дейта та його вироби

З 2013 р. Австралійський фонд порятунку пінгвінів закликає волонтерів усього світу в'язати светри для птахів, які потрапляють у райони розливу нафти. Пінгвінів одягають у светри, перше, щоб вони не очищували своє пір'я від

нафти самостійно і не отруювалися, а, по-друге, тому що пір'я, очищене спеціальними засобами, знежирюється і втрачає водонепроникність, у результаті чого птахи гинуть від переохолодження. Найстаріший житель Австралії, 109-річний Альфред Дейта, батько 7 дітей, дідусь 20 онуків, теж не залишається осторонь цієї справи, до того ж в'яже він уже понад 80 років.



Практична робота

Вив'язування лицевих та виворітних петель.

Закріплення петель останнього ряду

Мета роботи: навчитися виконувати лицьові та зворотні петлі; виробити навички закривання петель останнього ряду.

Матеріали, інструменти: спиці, пряжа.

Послідовність виконання роботи

1. Підготуй робоче місце для виконання в'язання.
2. Перевір відповідність спиць і пряжі.
3. Вив'яжи ряд виворітних петель.

ВИРОБІВ, В'ЯЗАНИХ СПИЦЯМИ

Набери 20 петель. Зніми крайню петлю з лівої спиці на праву. Нитку розташуй перед лівою спицею. Праву спицю введи справа наліво в петлю, відтягни до себе її передню стінку так, щоб кінець правої спиці перекрив нитку і підхопив її. Витягни нитку у вигляді петлі. Петлю зніми з лівої спиці. Таким чином в'яжи весь ряд.

4. Вив'яжи ряд лицьових петель.

Зніми крайню петлю з лівої на праву. Нитку розташуй позаду лівої спиці. Праву спицю введи справа наліво в петлю під лівою спицею, відтягни задню стінку петлі від себе так, щоб кінець правої спиці перекрив нитку і підхопив її. Витягни нитку у вигляді петлі. Петлю зніми з лівої спиці. Таким чином в'яжи весь ряд, крім останньої петлі. Останню петлю пров'яжи виворітною.

5. Закрий петлі останнього ряду.

Введи праву спицю справа наліво в дві перші петлі, починаючи з останньої. Підхопи нитку кінцем правої спиці і пров'яжи дві петлі лицьовою. Утворену на правій спиці петлю перезніми на ліву спицю. В останню петлю протягни кінець нитки, обірви її, петлю затягни.

Розділ 2



Ключові поняття: класичний спосіб в'язання петель, «бабусин» спосіб в'язання петель, пружкові петлі, бічний край «ланцюжок», бічний край «вузлик», закриття петель спицями на лицьовій стороні, закриття петель спицями на виворітній стороні.



1. У чому полягає класичний спосіб в'язання лицьової петлі?
2. Які особливості «бабусино» способу в'язання лицьової петлі?
3. Яка послідовність в'язання виворітної петлі класичним способом?
4. Чим відрізняється «бабусин» спосіб в'язання виворітної петлі від класичного способу?
5. Де розміщується нитка під час в'язання виворітних петель?
6. Які петлі називають пружковими?
7. Як відбувається закріплення петель останнього ряду?



Теми пошукових, дослідницьких та інформаційних проєктів:
«Який спосіб виконання лицьових, виворітних петель найчастіше обирають?» (Дослідження Інтернет-ресурсів).
«Чи відрізните ви лицьові петлі від виворітних?» (Розробка анкети для опитування в соціальних мережах).



1. Зніми відеоролик на одну із запропонованих тем і виклади його в мережу Інтернет:
«Лицьові петлі — це просто».
«Як навчитися виконувати виворітні петлі?»
«Майстер-клас: пружкові петлі».
2. Навчи друзів, знайомих, родичів виконувати лицьові, виворітні, пружкові петлі.

§ 6. В'язання візерунків



Пригадай, що тобі вже відомо про...

- ♦ основні етапи в'язання полотна прямокутної форми;
- ♦ особливості виконання лицьових, виворітних, пружкових петель.



А чи знаєш ти...

- Як зробити в'язаний виріб більш оригінальним?
- Як виконувати різноманітні в'язані візерунки?
- Як отримати в'язані вироби різної форми?

Утворення візерунків із лицьових і виворітних петель. В'язані візерунки бувають однобічні та двобічні. Кожен вид має свої переваги та недоліки.



Візерунки — це рисунки, що утворюються внаслідок чергування різних елементів.

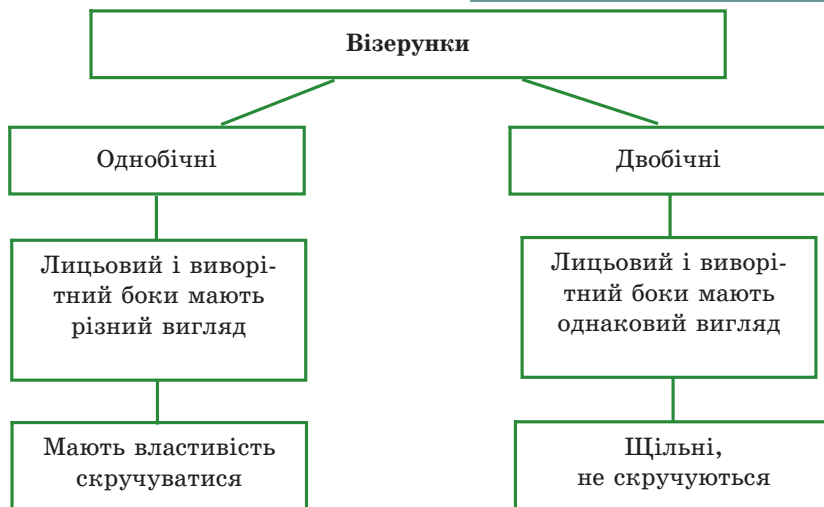

Мал. 6.1. Різновиди в'язаних візерунків та їх характеристики

Читання схем. Схеми є необхідною частиною інструкцій для в'язання великої групи візерунків. Тобі вже відомо, як позначають лицьові та виворітні петлі. Ознайомся з іншими позначеннями та особливостями читання схем.

ВИРОБІВ, В'ЯЗАНИХ СПИЦЯМИ

Найпоширеніші умовні позначення прийомів в'язання на схемах

Назва прийому	Умове позначення
Накид	○
Дві петлі, пров'язані разом лицьовою за задні стінки	△
Дві петлі, пров'язані разом лицьовою за передні стінки	▽
Три петлі, пров'язані разом лицьовою	△
Три петлі, пров'язані разом виворітною	▲
Вив'язування з однієї петлі двох	∨
Вив'язування з однієї петлі трьох	∇
Знята петля (нитка залишається перед петлею)	⤴ /
Знята петля нитка залишається за петлею)	⤵ \
Закрита петля	□

Розділ 2

Цифри поряд зі схемою слугують для позначення рядів: праворуч від схеми позначають лицьові ряди, ліворуч — виворітні.

Умовні позначення петель спицями зазвичай інтуїтивно зрозумілі. Буває, що вони швидко запам'ятовуються, і тоді більше не потрібно звертатися до них.

Правила читання схем візерунків

1. Схематичний запис візерунка читають знизу вгору — так, як і в'яжуть вироби.
2. Усі непарні ряди (1, 3, 5-й тощо) — це лицьовий бік візерунка, читати і в'язати їх потрібно справа наліво.
3. Усі парні ряди (2, 4, 6-й тощо) позначають виворітний бік візерунка, а тому їх читають і в'яжуть зліва направо.
4. Крайні (пружкові) петлі на схемі не позначають.
5. У деяких схемах візерунків запис парних рядів відсутній, але є вказівка «в'язати за малюнком» або «як дивляться петлі». Це означає, що над лицьовими петлями потрібно в'язати лицьові, а над виворітними — виворітні.

Основні візерунки, які можна в'язати лицьовими та виворітними петлями

Назва візерунка	Особливості використання петель	Вид візерунка
<i>Хустковий</i>	Виконують або лише лицьовими, або лише виворітними петлями	Двобічний
<i>Панчішний</i>	Виконують чергуванням лицьових (непарних) і виворітних (парних) рядів	Однобічний
<i>Резинки</i>	Виконують чергуванням лицьових і виворітних петель	Двобічний

Назва «хустковий» походить від виробу, який раніше в'язали цим візерунком, — хустки. Однаковість обох боків полотна дає змогу носити виріб як на один, так і на інший бік, що подовжує термін його використання. Цей візерунок використовують для в'язання шарфів, шапок, для оздоблення жакетів і джемперів.

Панчішний візерунок використовують для в'язання будь-яких трикотажних виробів. Його лицьовий бік називають лицьовою гладдю, а виворітний — виворітною. Полотно панчішної в'язки має властивість скручуватися, тому нижній край виробу бажано починати з будь-якого двобічного візерунка.

Резинки — еластичні візерунки, якими можна в'язати весь виріб або лише його частину (манжети рукавичок, шкарпеток, шапочок, светрів тощо). Візерунок резинки полягає в чергуванні певної кількості лицьових і виворітних петель: 1×1 , 2×2 , 1×2 , 3×1 тощо. У цифровому позначенні резинок перша цифра означає кількість лицьових петель, а друга — кількість виворітних петель на лицьовому боці роботи.

Схеми та зображення візерунків із лицьових і виворітних петель

«|» — лицьова петля; «-» — виворітна петля

Візерунок «Хустковий»

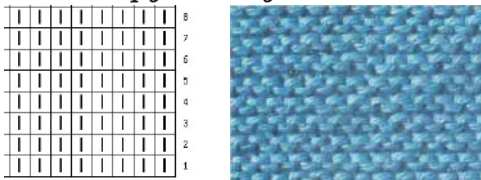

Візерунок «Панчішний»

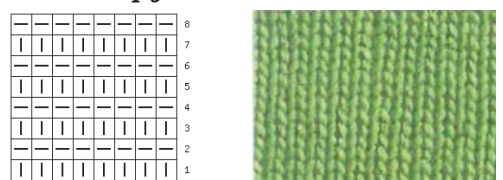

Візерунок «Резинка 1 x 1»

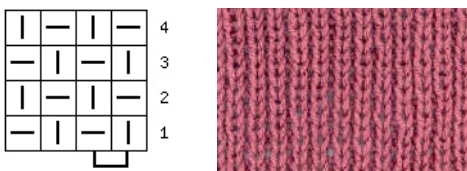

Візерунок «Резинка 2 x 2»

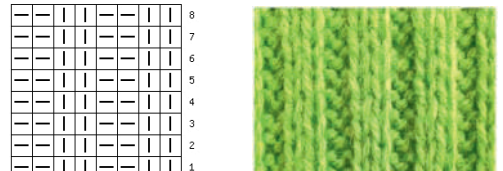

Візерунок «Французька резинка»

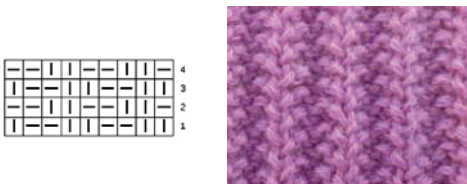

Візерунок «Бамбукова резинка»

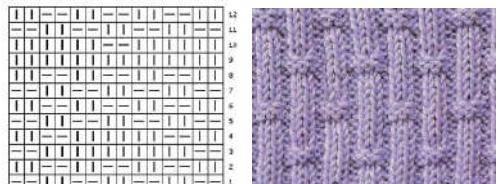

ВИРОБІВ, В'ЯЗАНИХ СПИЦЯМИ

Візерунок «Плутанка 1 × 1»
(«пісочок», «рис», «дрібне букле»)

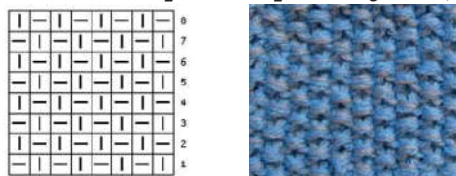

Візерунок «Шаховий 4 × 4»

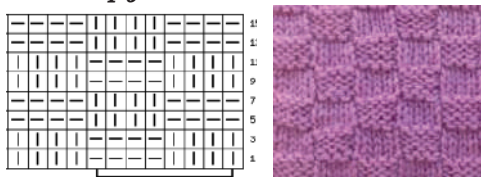

Візерунок «Плетінка»

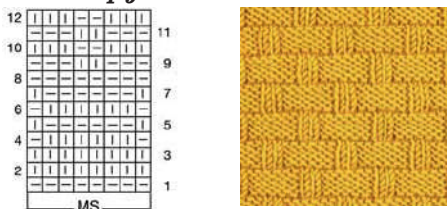

Візерунок
«Плутанка 1 × 2»

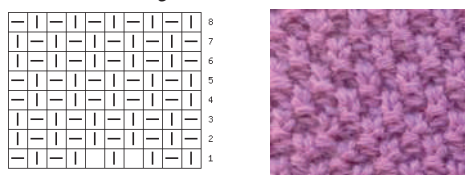

Візерунок «Рельєфний»

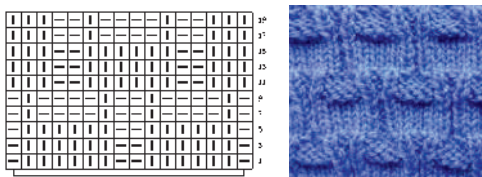

Візерунок «Діагональ»

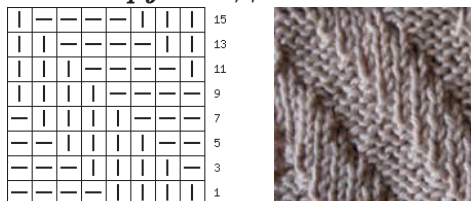

Розділ 2



Стівен Вест: спиці та пряжа в руках чоловіка

В'язальникам усього світу сьогодні добре відомий Стівен Вест — молодий чоловік із США, який навчився в'язати спицями і захопився цим видом рукоділля так, що почав створювати моделі за власними сміливими задумами. Стівен не лише в'яже, а й подорожує Європою і США, де проводить навчальні семінари з традиційних технік ручного в'язання. Під егідою творчого проекту Westknits Fun Squad він зібрав групу однодумців — хореографів і танцюристів, разом з якими влаштовує в'язально-танцювальні перформанси в усіх куточках світу.

Але особливо цікавими є їхні спільні онлайн проекти-авантюри (Online KAL's): будь-який користувач Інтернету може подати заявку для участі й отримати список рекомендованих для проекту матеріалів (пряжа, спиці). Далі учаснику періодично надсилають інструкції та фотографії, але кінцевий результат йому невідомий. Таким чином, людина наче збирає пазл, під час якого навчається чогось нового — це як дуже захоплива навчальна гра.

Усі моделі Стівена призначені для представників обох статей і базуються на поєднанні простих візерунків (хусткова в'язка, виворітна й лицьова гладь, накиди) та пряжі кількох кольорів (він особливо любить пряжу секційного фарбування, і європейські та американські виробники пряжі випускають спеціальні лінії своєї продукції під його ім'ям і надають її Стівену Весту для творчості).



Мал. 6.2. Стівен Вест і його в'язані вироби



Найпопулярніші українські онлайн-клуби і спільноти, які об'єднують любителів рукоділля:

- sweaterok.com.ua — ресурс про в'язання та рукоділля, де можна знайти актуальні моделі, техніки і схеми в'язання та шиття;
- knitting-club.blogspot.com — блог, де користувачі можуть викладати фото своїх в'язаних і пошитих виробів, а також ділитися порадами і новинами;
- gazzalknittingclub.net — портал про в'язання: тенденції, напрями і новини, пов'язані з цим заняттям;
- knitting.com.ua — авторський сайт про в'язання, де можна подивитися на роботи, отримати докладні інструкції зі створення різних виробів і поспілкуватися з однодумцями.

Накиди. Особливістю накиду є те, що він не зв'язується з петлею нижнього ряду, тому в полотні після його виконання утворюється новий стовпчик петель, основою якого може бути дірочка або схрещена петля.

Накид буває прямим і зворотним.



Накид — повітряна петля, яка утворюється, коли робочу нитку накидають на праву спицю або підхоплюють нею.

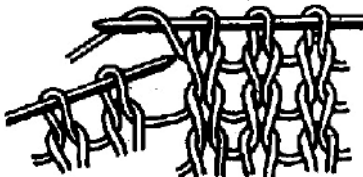

Мал. 6.3. Утворення прямого накиду

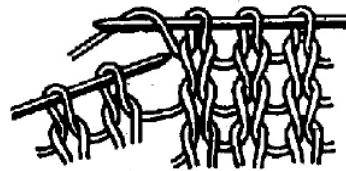

Мал. 6.4. Утворення зворотного накиду

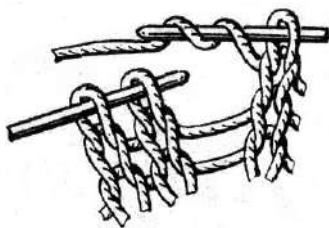

Мал. 6.5. Утворення подвійного накиду

Прямий накид. Робочу нитку, розміщену за спицею, накидають на спицю рухом на себе, далі в'яжуть петлі, як завжди.

Зворотний накид. Робочу нитку, розміщену за спицею, накидають на спицю рухом від себе.

Для утворення **подвійного накиду** потрібно захопити правою спицею нитку двічі. У наступному ряду один накид пров'язують, а другий скидають зі спиці, через що у в'язаному полотні утворюється більший отвір. У деяких візерунках подвійний накид з виворітної сторони

не скидають, а в'яжуть: перший — лицьовою петлею, а другий — виворітною.



Знята петля — петля, знята на робочу спицю без пров'язування.



Зняті петлі. Знятою (витагнутою) петлею називають непров'язану петлю, зняту з лівої спиці на праву. Витагати петлі можна на висоту двох, трьох і більше рядів. Петлю, витагнуту на висоту двох рядів, називають подвійною витагнутою петлею, на висоту трьох рядів — потрійною витагнутою петлею і т. д.

Частина ниток, укладені між пров'язаними петлями, утворюють візерунок. Поєднуючи лицьові та виворітні петлі з цими нитками, отримують різні візерунки. Петлі знімають однаково з лицьової та виворітної сторін в'язаного полотна. Для цього вводять праву спицю справа наліво в першу петлю, що розміщується на лівій спиці, захоплюють її і легким рухом управо знімають зі спиці, розташовуючи робочу нитку перед спицею або за нею (як потребує візерунок).

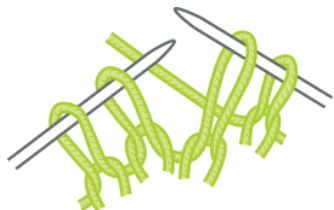

Мал. 6.6. Зняття петлі не пров'язуючи (нитка за петлею)

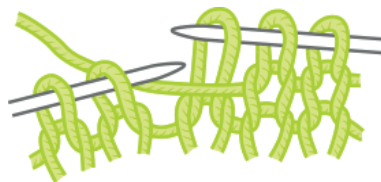

Мал. 6.7. Зняття петлі не пров'язуючи (нитка перед петлею)



В'язання — така дивовижна річ, як загадка, яку потрібно розгадати.

Кейт Джейкобс, американська письменниця

Схеми візерунків зі знятими петлями

«|» — лицьова петля, «-» — виворітна петля, «/» — знята петля (нитка перед петлею), «\» — знята петля (нитка за петлею)

Візерунок зі знятими петлями

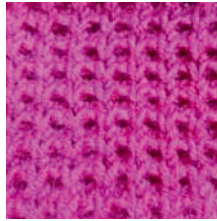
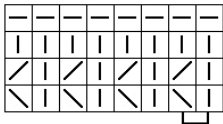

Рельєфний візерунок зі знятими петлями

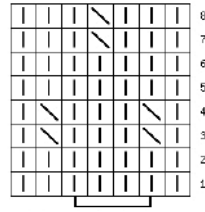

Збільшення і зменшення кількості петель. Виріб чи його окрема деталь не завжди має форму прямокутника. В'язаному полотну можна надати форми трикутника, кола, квадрата, ромба або більш складної геометричної фігури. Для цього використовують такий прийом в'язання, як зміна кількості петель в'язаного полотна. Кількість петель можна збільшувати (додавати) і зменшувати.

Існує кілька способів збільшення кількості петель в'язаного виробу:

- 1) накид;
- 2) вив'язування додаткової петлі з петлі попереднього ряду;
- 3) вив'язування з однієї петлі кількох;
- 4) накидання повітряних петель.

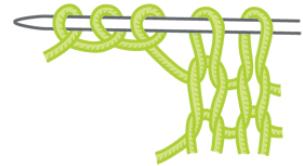

Мал. 6.8. Накидання повітряних петель

Найпростіший і найпоширеніший спосіб рівномірного зменшення петель в'язаного полотна — пров'язування двох петель разом.

Пров'язування двох (або кількох) петель разом. Пров'язування двох петель разом лицьовою або виворітною петлею можна виконувати по-різному — з нахилом вправо або вліво.

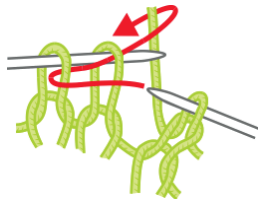

Мал. 6.9. Пров'язування двох петель разом лицьовою за передні стінки (класичною петлею)

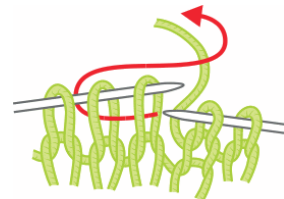

Мал. 6.10. Пров'язування двох петель разом лицьовою за задні стінки («бабусиною» петлею)

ВИРОБІВ, В'ЯЗАНИХ СПИЦЯМИ

Ажурні візерунки. У світі в'язання особливе місце посідають ажурні візерунки. За красою і технікою виконання вони не можуть зрівнятися з жодними іншими. Вишукане переплетення ниток, накиди, ажурні елементи і багато іншого дає підстави назвати ажурні візерунки вершиною майстерності. Уміло використовуючи в роботі прийоми ажурного в'язання, можна виготовити дивовижно красиві речі, які привернуть увагу своєю оригінальністю й витонченістю.

Розділ 2

Схеми ажурних візерунків

- « | » — лицьова петля; « - » — виворітна петля; « ○ » — накид;
 « λ » — 2 петлі разом лицьовою за задні стінки (з нахилом ліворуч);
 « Λ » — 2 петлі разом лицьовою за передні стінки (з нахилом праворуч);
 « \wedge » — 3 петлі разом лицьовою (2-га — по центру)

Візерунок
«Простий ажурний»

				○	Λ	○						
			○		Λ		○					
		○						○				
	○				Λ					○		



Візерунок
«Ажурна доріжка»

-	-	-						-	-	-	-	-
-	-	-	λ	○		○	Λ	-	-	-	-	-

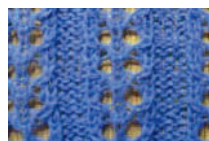

Візерунок
«Ажурні зигзаги»

-		-		-		-		-		-		-
	-		-		-		-		-		-	
-		-		-		-		-		-		-
	-		-		-		-		-		-	
-		-		-		-		-		-		-
	-		-		-		-		-		-	
-		-		-		-		-		-		-
	-		-		-		-		-		-	
-		-		-		-		-		-		-

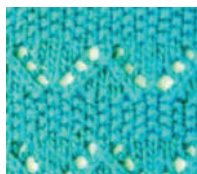

Візерунок
«Дрібні ажурні ромби»

	○	Λ		λ	○		○	Λ		λ	○		
λ	○					Λ	○					○	Λ
	λ	○		○	Λ		λ	○				○	Λ
		○	Λ										

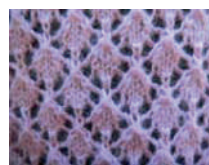

Візерунок «Ажурні ромби»

λ	○			-				○	Λ	○			-				○	Λ						
	λ	○		-			○	Λ		λ	○		-			○	Λ							
		λ	○	-			○	Λ			λ	○	-			○	Λ							
λ	○		○	Λ	-	λ	○		○	Λ	-	λ	○		○	Λ	-	λ	○		○	Λ		
		○	Λ		-		λ	○					○	Λ		-		λ	○					
	○	Λ		-			λ	○					○	Λ		-		λ	○					
-				○	Λ	○			-				○	Λ	○			-						
-			○	Λ		λ	○		-			○	Λ		λ	○		-						
-		○	Λ				λ	○	-			○	Λ				λ	○	-					
-	λ	○		○	Λ	-	λ	○		○	Λ	-	λ	○		○	Λ	-	λ	○		○	Λ	
-		λ	○					○	Λ	-		λ	○					○	Λ	-		λ	○	

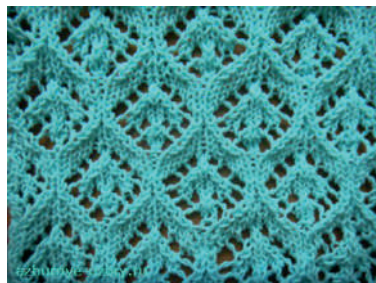



В'язання гігантськими спицями з товстої пряжі

Нещодавно з'явився і швидко здобув популярність новий вид в'язання, для якого необхідні величезні спиці та дуже товста пряжа. За розміром такі спиці можна порівняти з ручками від швабри. Однак краще використовувати не важкі дерев'яні, а легкі пластикові спиці (альтернативою їм деколи слугують довгі ручки від совків або щіток). Матеріал для такого в'язання не просто знайти. Найпростіший варіант — поєднати 5–10 ниток товстої пряжі. Якщо взяти різнокольорові клубки, виріб буде яскравим і незвичайним.



Мал. 6.11. Процес та результат в'язання гігантськими спицями



Практична робота

В'язання зразків візерунків

Мета роботи: зв'язати зразки візерунків за схемами.

Матеріали, інструменти: спиці, пряжа.

Послідовність виконання роботи

1. Підготуй робоче місце для в'язання.
2. Вивчи схеми отримання візерунків.
3. Виконай зразки різних візерунків.
4. Проаналізуй отримані результати.
5. Проведи самооцінку роботи.



Практична робота

Зміна кількості петель в'язаного полотна

Мета роботи: навчитися виконувати в'язане полотно.

Матеріали, інструменти: спиці, пряжа.

Послідовність виконання роботи

1. Набери десять петель.
2. *1-й ряд.* Після пружкових пров'язи 2 лицьовими, потім праву спицю введи під протяжку між 2 і 3 петлями і надягни її на ліву спицю. Пров'язи протяжку лицьовою за задню стінку. Повтори додавання через 2 петлі ряду.
3. *2-й ряд.* Виворітні петлі.

ВИРОБІВ, В'ЯЗАНИХ СПИЦЯМИ

4. 3-й ряд. Через кожні дві петлі роби накид до себе, усі петлі — лицьові.
5. 4-й ряд. Виворітні петлі.
6. 5-й ряд. Зроби накиди після пружкової на початку ряду і перед пружковою в кінці ряду, інші петлі в'яжи лицьовими.
7. 6-й, 8-й, 10-й, 12-й ряди. В'яжи, як 4 ряд.
8. 7-й, 9-й, 11-й ряди. В'яжи, як 5 ряд.
9. 13–16-й ряди. В'яжи, «як дивляться петлі».
10. 17-й ряд. Після пружкової на початку ряду і перед пружковою наприкінці ряду пров'яжи 2 петлі разом лицевою.

Розділ 2



Ключові поняття: утворення візерунка, збільшення петель, зменшення петель, накид, знята петля, ажурні візерунки.



1. Які візерунки можна створити з лицьових і виворітних петель?
2. Для чого використовують накиди?
3. Яку петлю називають знятою?
4. Для чого використовують такий прийом в'язання, як зміна кількості петель в'язаного полотна?
5. Які існують способи збільшення петель в'язаного виробу?
6. Які основні позначення елементів креслення необхідно знати для читання схем?
7. У чому полягають особливості ажурних візерунків?



Теми пошукових, дослідницьких та інформаційних проектів:
«Які візерунки найчастіше використовують у сучасних в'язаних виробах?»
«Візерунки моєї бабусі». (Досліди візерунки, які використовували твої бабусі для виготовлення в'язаних виробів).
«Історія перших візерунків в'язаних виробів».
«Мій візерунок». (Придумай оригінальний візерунок, дай йому назву).



Гра «Відгадай візерунок». У парах по чергово характеризуйте візерунки для в'язання. Інші учасники гри мають відгадати їхні назви. Потім поміняйтеся ролями.



У кожній групі проаналізуйте схему візерунка; разом обговоріть особливості його естетичного сприйняття та запропонуйте вироби, у яких він буде найбільш доречним.



1. Склади особистий каталог зображень візерунків, утворених із лицьових і виворітних петель.
2. Виготов зразки різних візерунків, опиши та сфотографуй їх, виклади інформацію в мережу Інтернет.
3. Знайди схеми в'язання в спеціалізованих журналах. Перевір свої вміння щодо читання та розуміння схем.

§ 7. Вибір виробу для виготовлення



Пригадай, що тобі вже відомо про...

- ◆ основні елементи в'язання;
- ◆ виконання зразків візерунків;
- ◆ способи збільшення і зменшення кількості петель.



А чи знаєш ти...

- Як правильно вибрати виріб для виготовлення?
- Чи має значення, з якої пряжі виготовляти вибраний виріб?
- Як обрати візерунок для виготовлення в'язаного виробу?

Тепер, коли ти знаєш основні елементи в'язання та володієш певними навичками в'язання, потрібно вибрати виріб, який ти виготовлятимеш самостійно.

Етапи вибору

об'єкта для виготовлення та необхідних інструментів і матеріалів

1. Потреба. Насамперед необхідно зрозуміти:

- у якому в'язаному виробі є потреба — одяговому чи інтер'єрного призначення;
- для кого ти збираєшся виготовляти виріб (для себе, молодшої сестри чи брата, батька чи матері, бабусі чи дідуся та ін.);
- яку функцію виконуватиме в'язаний виріб (сувенір, частина зимового одягу, аксесуар для кухні тощо).

Для пошуку об'єкта виготовлення можна скористатися «Банком ідей для виготовлення в'язаних спицями виробів». Уважно розглянувши кожен виріб, варто спитати себе: «Чи маю я потребу в цьому виробі?», «Наскільки цікаво буде мені його виготовляти?»

2. Добір пряжі.

Вибравши виріб, важливо зрозуміти, яка саме пряжа необхідна для його виготовлення. Потрібно визначити, якою вона має бути за видом волокна, складом, товщиною та іншими характеристиками, адже від цього залежить естетична та практична складові майбутнього виробу. Для літнього одягу ідеальною є бавовняна пряжа або віскозне волокно, які в контактi зі шкірою створюють ефект прохолоди. Рівномірну, гарно

ВИРОБІВ, В'ЯЗАНИХ СПИЦЯМИ

скручену пряжу краще використовувати для створення рельєфних та ажурних візерунків. Пухнаста, слабо скручена або фасонна пряжа найефектніший вигляд має у гладко зв'язаному полотні.

3. Добір спиць.

Спиці бувають різних діаметрів і довжини. Для вибору розміру спиць необхідно врахувати багато чинників.

Діаметр. Товщина спиць визначає кінцевий розмір виробу і те, який вигляд він матиме. Що товстіші спиці, то більша петля, більш еластичне і менш щільне полотно. У разі в'язання тонкими спицями петлі виходять меншими, а полотно — тугішим і товстішим. Є кілька різних способів вимірювання товщини спиць. Зрозуміти, який саме розмір спиць потрібний, можна, використовуючи таблицю відповідності розмірів.

Товщина пряжі	Кількість витків у 2,5 см	Розмір спиць (мм)
Дуже тонка	18	Менше 2
Тонка	16	2–3
Напівсередня	14	3–4
Середня	10–14	4–4,5
Напівтовста	12	4,5–5,5
Товста	10	6–8
Дуже товста	8	8 +

Довжина. Вибирати довжину спиць потрібно так, щоб було легко працювати з петлями від ряду до ряду. Великі вироби зазвичай потребують спиць більшої довжини або спиць зі з'єднувальним шнуром. Маленькі плоскі вироби можна в'язати спицями будь-якої довжини. Більшість прямих спиць завдовжки 25–40 см, кругові спиці варіюють від 30 до 150 см.

4. Добір візерунків.

Майже в будь-якому в'язальному виробі можна використовувати візерунки за власним вибором, навіть якщо вони не передбачені в інструкції до моделі. Наприклад, щоб додати візерункову вставку, потрібно лише вирішити, скільки петель у ширину вона матиме. Потім слід надіти на спиці маркери, щоб виділити потрібну групу петель, і продовжувати виготовлення виробу, вив'язуючи візерунок між маркерами.

Вибираючи візерунки, необхідно враховувати такі критерії:

- привабливість зовнішнього вигляду;
- гармонійне поєднання з обраним виробом;
- призначення виробу;
- конструкційні особливості виробу.

Розділ 2

Розділ 2



БАНК ІДЕЙ ДЛЯ ВИГОТОВЛЕННЯ
В'ЯЗАНИХ СПИЦЯМИ ВИРОБІВ

Рукавиці



Мітенки



Шарфи

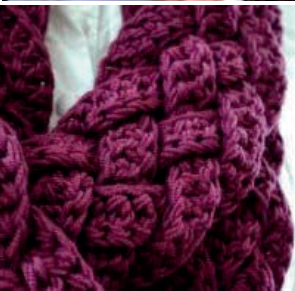
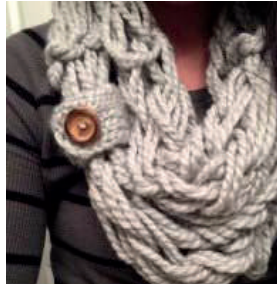

ВИРОБІВ, В'ЯЗАНИХ СПИЦЯМИ

Пончо



Розділ 2

Шапки

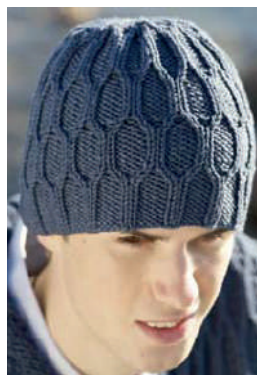
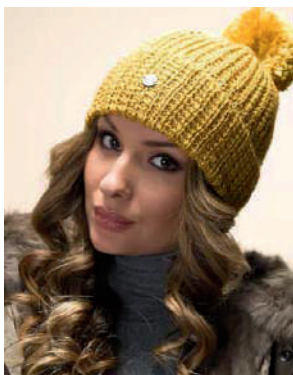

Розділ 2

Шкарпетки



Пов'язки на голову

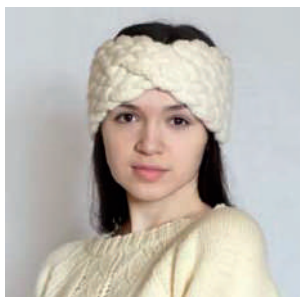

Кухонні прихватки



Сумки





Книжки, у яких в'яжуть

У художній літературі є чимало творів, головні герої яких займаються в'язанням. Наприклад, у книжках Джоан Роулінг про Гаррі Поттера Моллі Візлі до кожного Різдва в'яже светри своїм дітям. У казці Ганса Крістіана Андерсена «Дикі лебеді» дівчинка Еліза плете сорочки з кропиви для порятунку своїх братів. А міс Марпл — героїня детективних романів Агати Крісті — постійно щось в'яже, даруючи свої вироби знайомим і родичам або віддаючи їх на благодійні потреби.

Серед сучасних творів літератури також є чимало таких, які розповідають про в'язальників та в'язання і надихають аматорів. Ось лише деякі з них.

1. На обкладинці книжки «В'язання без сліз» Елізабет Циммерман зазначено, що в ній представлено «базові прийоми та зрозумілі інструкції для виробів будь-якого розміру», однак насправді там немає сухих схем і вказівок, як створювати ту чи іншу річ. Натомість є багато особистих роздумів та історій авторки, яка є справжньою легендою у світі в'язання. Свого часу вона навчила в'язати багатьох жінок у США і поширила це захоплення по всьому світу. Вона перша в історії почала вести по телебаченню передачу про в'язання. Вона організовувала «в'язальні табори» та фестивалі, куди жінки приїжджали і в'язали, проводили майстер-класи, ділилися досвідом і навіть змагалися в майстерності. Вона почала випускати власний бюлетень про в'язання, а також створила компанію посилкової торгівлі Schoolhouse Press, яка під керівництвом її дочки й донині продає пряжу та інструменти для в'язання, а також книжки і відеоматеріали. Це три цікаві книжки Е. Циммерман з інструкціями — «Knitting Around», «Knitter's Almanac» і «Knitting Workshop» — теж користуються популярністю серед в'язальниць усього світу.

2. У книжках «Крамничка на Квітковій вулиці», «Провідна нитка» і «Повернення на Квіткову вулицю» Деббі Макомбер в'язання, можна сказати, є одним з головних героїв оповіді. Магазин «Провідна нитка» на Квітковій вулиці є своєрідним клубом для жінок, які захоплюються в'язанням. За рукоділлям вони обговорюють свої плани і проблеми, підтримують одна одну у важкі хвилини, обмірковують нові моделі та важливі події свого життя.

3. У творі «В'язання по п'ятницях» Кейт Джейкобс теж ідеться про долі та проблеми різних за характером, рівнем життя, соціальним статусом і національністю, але при цьому об'єднаних любов'ю до в'язання жінок, які зустрічаються п'ятничними вечорами в крамничці пряжі, відкритій головною героїнею.

4. Книжка «Светр» Бланки Бускетс показує читачам розмірене життя звичайної сім'ї та змушує замислитися про те, чи впевнені ми, що знаємо, чим насправді живе і дихає близька нам людина. І в'язання тут доречно допомагає розповіді.



В'язання — це мистецтво, яке охоплює всі сфери життя ... не лише вміння щось робити руками, а й уміння керувати складними, заплутаними ситуаціями в стосунках.

Кейт Джейкобс, американська письменниця



В'язання на руках

Новий популярний напрям у рукоділлі — в'язання на руках (arm-knitting). Це легко, швидко і весело. У такій техніці виготовлення, наприклад, шарфа триває приблизно 30 хв. В'язальниці всього світу захоплено експериментують зі структурами і розмірами. Винуватцем «Інтернет-лихоманки» з цього приводу вважають молодого італійського дизайнера Андреа Брена, який продемонстрував цю техніку в'язання на фестивалі дизайну у 2012 р., а потім зняв і виклав в Інтернет відео майстер-класу. Андреа використовує товсту трикотажну пряжу і в'яже килими, накидки на крісла і стільці, пуфи, кошики тощо.

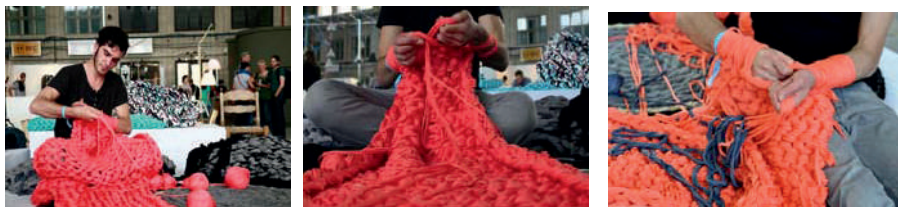

Мал. 7.1. Андреа Брен в'яже на руках під час фестивалю дизайну

Прийоми в цій техніці аналогічні прийомам в'язання спицями (тільки замість спиць — руки), а вироби виходять м'які та пухкі.

Можна в'язати зі шнура або спеціально підготовлених в'язаних смуг, зокрема зв'язаних на пальцях.



Мал. 7.2. Послідовність в'язання на руках зі шнура або в'язаних смуг

ВИРОБІВ, В'ЯЗАНИХ СПИЦЯМИ



Практична робота

Вибір виробу для виготовлення

Мета роботи: вибрати для виготовлення виріб, який задовольняє певним вимогам.

Матеріали, інструменти, обладнання, дидактичні матеріали: банк ідей в'язаних виробів, журнали, комп'ютери, Інтернет, спиці, пряжа, каталог візерунків для в'язання спицями.

Послідовність виконання роботи

1. Визнач потребу у виготовленні в'язаного виробу.
2. Вибери об'єкт для виготовлення.
3. Склади вимоги до майбутнього виробу, заповнюючи таблицю.

Вимоги до виробу	Відповідь
Естетичні характеристики	
Стиль	
Розміри	
Функційність	
Вплив активних середовищ	
Довговічність	

4. Проаналізуй аналогічні об'єкти.
5. Обґрунтуй вибір пряжі.
6. Обґрунтуй вибір спиць.
7. Обґрунтуй вибір візерунків для виробу.
8. Заповни таблицю.

Назва виробу	Опис запланованого для виготовлення виробу	Пряжа	Спиці	Візерунки



Ключові поняття: вибір візерунка, вибір спиць, вибір пряжі.



1. З чого починається вибір виробу для виготовлення?
2. Що потрібно знати про пряжу, з якої буде виготовлено виріб?
3. Як дібрати спиці для виготовлення вибраного виробу?
4. Які особливості добору візерунків для вибраного виробу?



Теми пошукових, дослідницьких та інформаційних проектів:
«Які в'язані вироби найбільш популярні у вашій місцевості?»
«Чи є попит на сувеніри, зв'язані спицями?»
«Яка потреба у в'язаних виробах у членів твоєї родини?»
«В'язані вироби в сучасній моді» (дослідження журналів мод).

Розділ 2



Вибираючи виріб для виготовлення, у парах навзаєм обґрунтуйте доцільність свого вибору і надайте поради та рекомендації.

Зразки фраз: «Мені сподобалося, що...»

«Вибраний виріб мене теж привабив...»

«Однак я раджу тобі...»

«Зверни, будь ласка, увагу на те, що...»

«Можливо, є сенс ще подумати над об'єктом для виготовлення...»

«Якщо ти не заперечуєш, я хочу тобі порекомендувати...»



Обговоріть у групах об'єкти для виготовлення. Кожен учасник групи має опрацювати та обґрунтувати інформацію щодо одного з критеріїв виробу. Якщо виріб задовольняє певному критерію, голосуйте за нього, намагаючись досягти консенсусу в роботі групи.

Критерії вибору

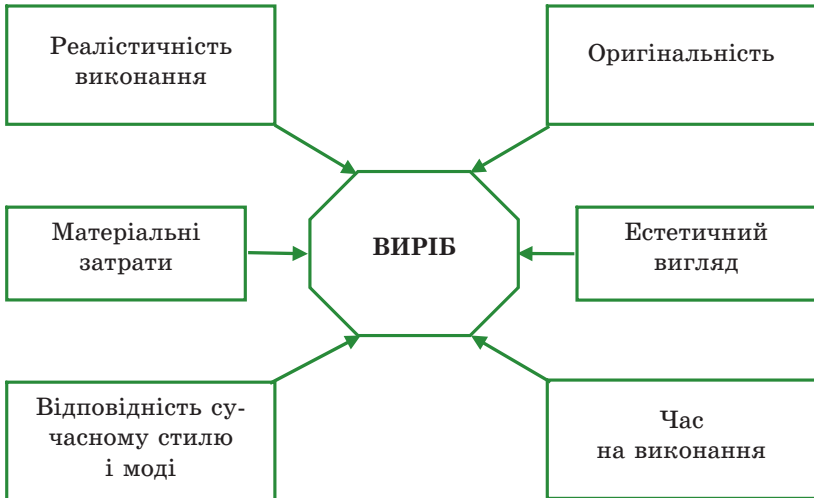

1. Склади перелік об'єктів для в'язання. Знайди фотографії кожного виробу. Розроби комп'ютерну презентацію «В'язані вироби».

2. Придумай новий виріб для в'язання спицями та дай йому назву.

3. Склади перелік об'єктів, які виготовляють будь-якими технологіями, окрім в'язання спицями. Пофантазуй, який вигляд вони матимуть, якщо їх зв'язати спицями.

4. Створи рекламно-інформаційний постер або буклет на тему «В'язані вироби в останніх колекціях світової моди».

§ 8. Розрахунок кількості петель і рядів для в'язання деталей виробу. Використання орнаментів

Розділ 2



Пригадай, що тобі вже відомо про...

- ◆ принципи вибору виробу для виготовлення;
- ◆ правила добору відповідної пряжі та спиць;
- ◆ особливості виконання в'язаних візерунків.



А чи знаєш ти...

- Як розрахувати кількість петель і кількість рядів для в'язаної деталі?
- Чи можна використовувати орнаменти у в'язаних виробах?
- Чи можна в'язати виріб без схеми?

Розрахунок кількості петель і рядів для в'язання деталей виробу. Щільність в'язання по горизонталі й вертикалі. Кількість петель залежить від:

- розмірів виробу;
- товщини спиць;
- товщини пряжі.

Щоби правильно розрахувати кількість петель і кількість рядів для в'язаної деталі, потрібно визначити щільність в'язаного полотна. Розрахунок виконують за контрольним зразком.

Послідовність виконання розрахунків:

1. Зразок в'яжуть основним візерунком моделі тими спицями та з тієї пряжі, якими в'язатимуть весь виріб.
2. Набравши на спиці певну кількість петель, наприклад 18–20, потрібно пров'язати 4–5 см тим візерунком, який переважно використовуватиметься в роботі.
3. Зразку надають прямокутної форми, трохи розтягують його та прасують крізь вологий пропрасовувач.
4. Чекають висихання зразка.
5. Вимірюють ширину та висоту зразка.
6. Здійснюють підрахунок кількості рядів.

Порада: вимірювати доцільно посередині деталі — там полотно найбільш рівномірне.



Контрольний зразок — це зразок в'язання, створений спеціально для розрахунку щільності в'язання.



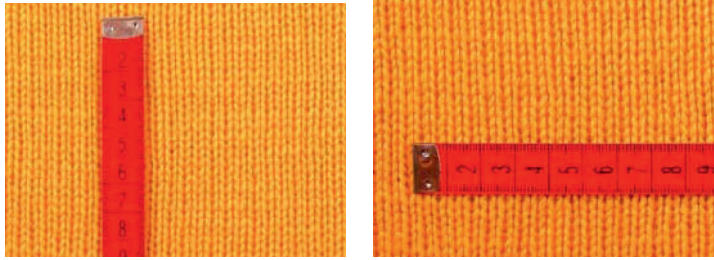

Мал. 8.1. Вимірювання контрольного зразка



Щільність по вертикалі (ЩВ) — це кількість рядів петель в 1 см в'язаного полотна.

Щоб розрахувати кількість петель та рядів в'язаного полотна, потрібно визначити щільність в'язання по горизонталі та по вертикалі.

Знаючи число петель у контрольному зразку та вимірявши його ши-

рину, обчислюють щільність по горизонталі:

$$\text{ЩГ} = \frac{\text{Число петель зразка}}{\text{Ширина зразка}}$$

Для розрахунку прикладають лінійку по вертикалі й підраховують цілу кількість рядів, що вміщується в цілій кількості сантиметрів. Далі кількість рядів ділять на кількість сантиметрів і отримують число рядів в 1 см.



Щільність по горизонталі (ЩГ) — це кількість петель в 1 см в'язаного полотна.

Найчастіше ЩГ та ЩВ — дробові числа, їх не потрібно округлювати, адже це може призвести до помилки в розрахунках петель і рядів.

У журналах з в'язання щільність в'язання визначають зазвичай не в одному, а в 10 см. Це відбувається тому, що завдання там інше — не розраховувати петлі, а домогтися тієї щільності в'язання, яка подана в журналі, де розрахунок виконаний авторами публікації. Якщо тобі вдасться досягти тієї ж щільності в'язання, що й у журналі, деталь буде точно відповідною за розміром. Для вимірювання щільності зручно використовувати картонний шаблон з вирізаним квадратом 10 × 10 см, який накладають на середину зразка. Такого роду пристосування іноді продають у магазинах товарів для рукоділля.

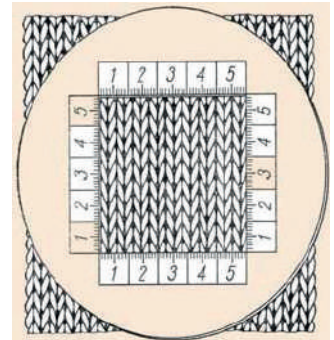

Мал. 8.2. Трафарет для визначення щільності в'язання

ВИРОБІВ, В'ЯЗАНИХ СПИЦЯМИ

В'язання за схемою (з використанням викрійки). Під час виготовлення виробів в'язальниці користуються схемою візерунка і викрійкою.

Наявність викрійки і постійне використання її під час в'язання допоможе заощадити час, який довелося б витратити на перев'язування. Це особливо важливо, коли в'яжуть не собі та не мають можливості часто робити примірки. Для всіх в'язаних виробів, як і для шитих, можна побудувати викрійку.

Побудова базових викрійок полегшує розрахунок петель. Також, прикладаючи роботу до викрійки, зручніше контролювати процес, вносячи необхідні корективи в процесі в'язання.

Розділ 2



Викрійка — це деталі виробу, виготовлені з допоміжних матеріалів (паперу, клейонки).



Схема викрійки — це графічне зображення деталей у масштабі, яке дуже часто супроводжується інструкціями з в'язання. На схемі вказано розміри деталей виробу до зшивання.

Якщо в інструкцію не включено схему викрійки, можна самостійно

накреслити її, використовуючи розрахунки на основі щільності в'язання, поданої в інструкції.

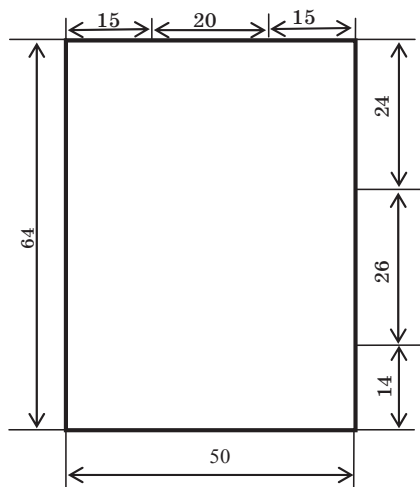
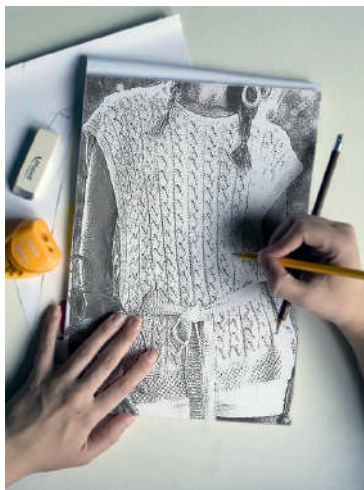

Мал. 8.3. Схема викрійки безрукавки



Основні принципи моєї в'язальної філософії — радість і задоволення, а також осядливність, старанність, але передусім — винахідливість.

Елізабет Циммерман, американська в'язальниця, телеведуча, авторка книг про в'язання

Використання орнаментів у виробках, в'язаних спицями. Слово «орнамент» у перекладі з латинської означає «художня прикраса». Орнамент цілком залежить від форми, призначення і матеріалу, з якого виготовлено виріб, що прикрашають.

Орнаменти можна поділити на *рослинні, тваринні, геометричні, пейзажні, символічні, каліграфічні* тощо. Ними можна оздоблювати шапки, рукавички, шарпетки, деталі светрів тощо.

Орнаменти найчастіше виконують панчішною в'язкою за малюнком, нанесеним на папір у клітинку. Ряди та стовпчики клітинок на папері позначають ряди і стовпчики петель на в'язаному полотні.

За кількістю використуваних кольорів орнаменти можуть бути простими і складними.

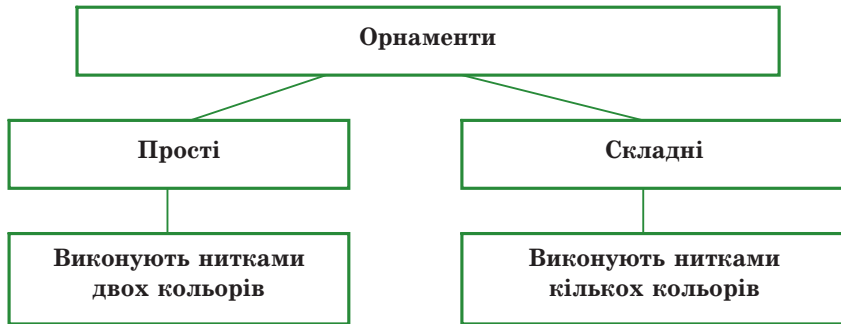

Нитку, з якої вив'язують саме полотно, називають основною. Усі інші нитки інших кольорів, які беруть участь в утворенні малюнка, називають візерунковими.

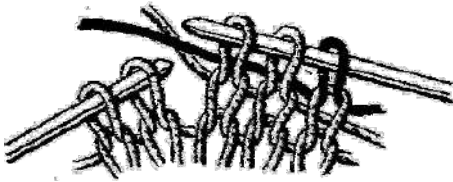

Мал. 8.4. Закріплення довгих протяжок під час в'язання орнаменту

Щоб увести візерункову нитку, необхідно її закріпити, тобто пружкову петлю не знімають, а пров'язують візерунковою ниткою (лицьовою петлею). У плоскому в'язанні непарні ряди в'язуть лицьовими петлями, а парні — виворітними.



Рекорди в'язання

- Світовою рекордсменкою зі швидкості в'язання вважається Міріам Тегелс із Нідерландів. Вона може зв'язати 118 петель за хвилину.
- Протягом 10 років чемпіонкою Північної Америки була Лінда Бенне. Вона могла зв'язати 253 петлі за 3 хвилини.
- Рекорд одночасного в'язання був встановлений у вересні 2012 року в лондонському Альберт Холі, коли 3083 людини працювали одночасно протягом 15 хвилин.

ВИРОБІВ, В'ЯЗАНИХ СПИЦЯМИ

Орнамент в'яжуть за схемою знизу вгору і справа наліво.

Багатобарвне в'язання вимагає максимуму уваги і точності в роботі, оскільки незначна, на перший погляд, помилка спотворює малюнок.

У художньому в'язанні орнаменти не лише вив'язують, а й вишивають. Роблять це штопальною голкою (тупою з великим вушком) по горизонталі, так само, як вив'язують ряди.

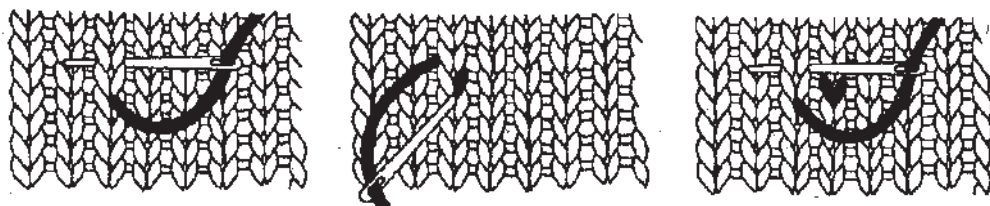

Мал. 8.5. Вишивання орнаментів на в'язаному виробі

Розділ 2



Мал. 8.6. Схеми орнаментів для в'язаних виробів

Розділ 2



Мал. 8.7. В'язані вироби з орнаментами

Рапорт. В'язаний візерунок полотна найчастіше складається з однакових елементів (наприклад, «снопики», «джугути», «коси», «листочки» тощо). Частина візерунка або елемент орнаменту, що періодично повторюється, називають рапортом.

У текстовому записі візерунка рапорт уміщують між двома зірочками (*...*). При цьому спочатку в'яжуть петлі до першої зірочки, потім — петлі між зірочками (цю послідовність повторюють зазначену в описі кількість разів), а тоді — петлі після другої зірочки. Якщо візерунок записано у вигляді схеми, то петлі рапорту може бути виділено жирними або кольоровими лініями, позначено квадратними скобками чи стрілочками, з літерами MS між ними тощо. Аналогічно до текстового запису, спочатку в'яжуть петлі перед рапортом, потім — рапорт (потрібну кількість разів), а тоді — решту петель за схемою. Це *горизонтальний* рапорт.



Рапорт — повторюваний елемент візерунка, що складається з певної кількості петель і рядів.

Є й *вертикальний* рапорт, коли візерунок складається з кількох рядів. Тоді зазначають необхідність повторювати рапорт з певного ряду.

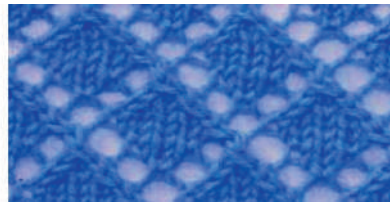
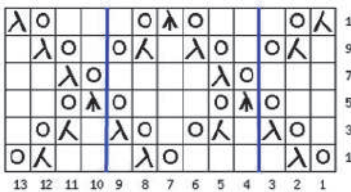

Мал. 8.8. Схема візерунка для в'язання з позначенням рапорту

ВИРОБІВ, В'ЯЗАНИХ СПИЦЯМИ

Розділ 2



Успішний бізнес-проект українського дизайнера

Українка Анна Мариненко (Анна Мо) відома в усьому світі завдяки своїм дивовижним виробам гігантської в'язки. Про успішний стартап молодого дизайнера написали великі галузеві видання і блоги.

Сьогодні в Анни свій Інтернет-магазин, понад 100 000 поціновувачів у різних соціальних мережах і дружна команда, яка продовжує зростати. Її бренд Ohhio (товари якого доставляють по всьому світу — до США, Канади, Західної Європи, Японії та Австралії) пропонує м'які та затишні кардигани, шарфи, шапки і ковдри з мериносової вовни, зв'язані на руках або за допомогою величезних спиць (які дизайнер розробила і також пропонує тим, хто хоче сам майструвати речі з товстої пряжі).



Мал. 8.9. Продукція бренду Ohhio



В'язання в живописі



Мінна Геерен.
«Юна в'язальниця»



Шарль Франсуа Жалабер.
«В'язання»



Ежен фон Блаас.
«Урок в'язання»



Практична робота

Виготовлення деталей виробу

Мета роботи: зв'язати спицями необхідні деталі вибраного виробу.

Матеріали, інструменти: пряжа, спиці, лінійка, ножиці, олівець, папір.

Послідовність виконання роботи

1. Підготуй робоче місце для в'язання.
2. Зв'яжи контрольний зразок.
3. Виконай розрахунок щільності зв'язаного полотна.
4. Розрахуй кількість петель для початку в'язання.
5. Зобрази схему виробу на папері.
6. Зроби викрійку виробу.
7. Продумай необхідність використання орнаменту у виробі.
8. Зв'яжи деталі виробу.
9. Здійсни самоконтроль якості роботи.



Ключові поняття: щільність в'язання, контрольний зразок, схема, викрійка, орнамент, рапорт.



1. Як визначити щільність в'язання по горизонталі?
2. Як визначити щільність в'язання по вертикалі?
3. Як розрахувати кількість петель і рядів для в'язання деталей виробу?
4. Які особливості в'язання за схемою?
5. Навіщо використовують викрійки для в'язання виробів?
6. Що таке рапорт?



Теми пошукових, дослідницьких та інформаційних проектів:
 «Який спосіб визначення щільності в'язання використовують найчастіше?» (Дослідження Інтернет-джерел).
 «Які орнаменти найбільш популярні в сучасній моді?» (Дослідження інформації в журналах моди).
 «Досвід моїх бабусь» (Опитування бабусь про те, як вони розраховують кількість петель і рядів для в'язання).



У парах навзаєм поясніть одні одним, як визначити щільність в'язання певного виробу. Пояснення необхідно оцінити («усе зрозуміло», «не все зрозуміло», «нічого не зрозуміло»).



Об'єднавшись у групи, організуйте дискусії на тему «Чи потрібно використовувати викрійку для в'язання спицями?». Після обговорення сформулюйте загальний висновок, з яким будуть згодні всі учасники групи.



1. Збери колекцію орнаментів, які можна використовувати для художнього оформлення в'язаних виробів.
2. Запропонуй оригінальний орнамент для в'язаних виробів.
3. Зніми відеоролик «Як визначити щільність в'язання».

§ 9. Способи з'єднання деталей виробу

Розділ 9



Пригадай, що тобі вже відомо про...

- ♦ вибір виробу для виготовлення;
- ♦ вив'язування деталей виробу.



А чи знаєш ти...

Як з'єднати деталі в'язаного виробу, щоб це було непомітно?
Які інструменти допоможуть з'єднати деталі виробу?

Підготовка деталей виробу до з'єднання. Перед тим як з'єднати деталі в'язаного виробу, необхідно провести їх волого-теплову обробку. Для цього здійснюють такі дії:

- вив'язану деталь наколюють шпильками на викрійку;
- пропрасовують (напіввовняне, бавовняне і лляне полотно) або відпарюють (вовняне полотно) з виворітного боку, уникаючи місць, де розташовані резинки;
- просушують.

Способи з'єднання деталей виробу. Для з'єднання деталей в'язаних виробів використовують трикотажні шви. Їх виконують вручну голкою з широким вушком і тією ж пряжею, з якої зв'язано весь виріб. Такі шви малопомітні та еластичні, на відміну від машинних.

Розглянемо особливості виконання швів у різних ситуаціях.

Горизонтальний шов «петля в петлю». Дві деталі, зв'язані в протилежних напрямках, можна з'єднати особливим швом, який є імітацією в'язаного ряду. Цей шов практично непомітний та особливо рекомендований для виробів, зв'язаних із товстої пряжі. Таким способом виконують, наприклад, плечовий шов, верхній шов капюшона, з'єднують деталі переду і спинки в моделях покрою «летюча миша» тощо.

Відкриті петлі двох полотен зшивають справа наліво по лицьовій стороні ниткою того ж кольору і товщини, якої в'язали.



Недостатньо хотіти, потрібно й робити.

Йоганн Вольфганг Гете, німецький письменник і мислитель

Потрібно закріпити нитку на верхньому полотні справа і тут же в 1-шу петлю ввести голку (з виворітного боку), потім — з лицьового боку в 1-шу петлю нижнього полотна, потім — з виворітного боку в 2-гу нижню петлю, тоді знову вводять голку в 1-шу верхню петлю, але вже з лицьового боку, і потім у 2-гу верхню з виворітного боку, після цього — знову в 2-гу нижню, але з лицьового боку, і далі в 3-тю нижню петлю з виворітного боку, потім знову вводять голку в 2-гу верхню, але вже з лицьового боку, і витягають через 3-тю верхню петлю з виворітного боку на лицьову і т. д. Петлі шва повинні точно повторювати розмір петель полотна — лише в цьому випадку шов буде абсолютно непомітним. Натяг нитки має бути рівним. Найлегше з'єднувати деталі в тому випадку, коли всі петлі останнього ряду — лицьові.

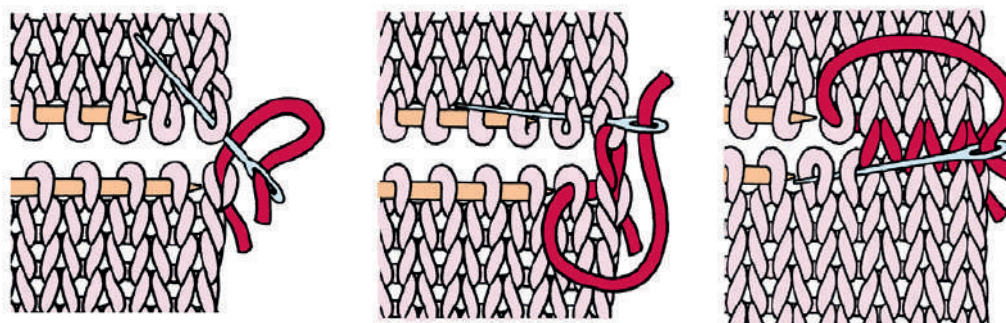

Мал. 9.1. Виконання горизонтального шва «петля в петлю»

Голку вводять знизу вгору спочатку в пружкові петлі нижнього і верхнього ряду, потім зверху вниз знову в пружкові петлі нижнього ряду і виводять рухом знизу вгору з 2-ї петлі нижнього ряду, потім знімають її зі спиці.

Голку вводять знову зверху вниз у пружкові петлі верхнього ряду і виводять від низу до верху з 2-ї петлі верхнього ряду; далі голку вводять зверху вниз в 2-гу петлю нижнього ряду і від низу до верху в сусідню 3-тю петлю.

Повторюють рухи, проходячи за 1 стібок або 2 петлі верхнього, або 2 петлі нижнього ряду. При цьому перша петля з пари вже прошита. Вводячи голку в петлю, її знімають зі спиці.



Усе, що робиш, потрібно робити добре.

Френсіс Бекон, англійський філософ, історик і політик

Зшивання в'язаної резинки.

Резинка 1 × 1. Спочатку з'єднують лицьові петлі з одного боку, виворітні петлі пропускають, потім в'язання перевертають і з'єднують петлі на іншому боці.

Резинка 2 × 2 або інший малюнок з лицьових та виворітних. Починаючи від краю, з'єднують першу партію лицьових, потім перевертають полотно і з'єднують там партію лицьових. Так перевертають полотно, скільки потрібно, з'єднуючи всі петлі.

З'єднання деталей із різним напрямком в'язання.

З'єднання панчішного в'язання по вертикалі. Якщо деталі виконані панчішним в'язанням або резинкою, їх з'єднують, вводячи голку під дугу лицьової петлі, розташованої безпосередньо поруч із пружковою, підхоплюючи по черзі кожну петлю то одного, то іншого полотна.

З'єднання рельєфного в'язання по вертикалі. Якщо зшивають деталі, виконані рельєфною в'язкою, то голку вводять під протяжку між пружковою і сусідньою петлями по черзі то на одній, то на іншій деталі.

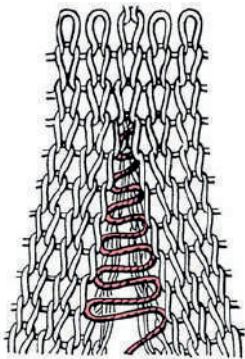

Мал. 9.2. З'єднання панчішного в'язання по вертикалі

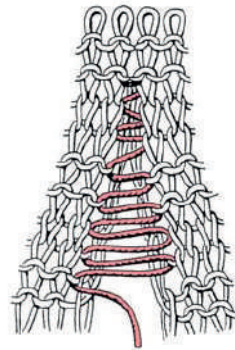

Мал. 9.3. З'єднання рельєфного в'язання по вертикалі

Тамбурний шов. Тамбурна петля схожа на лицьову петлю, а ряд з тамбурних петель — на ланцюжок повітряних петель, зв'язаних гачком і закріплених на полотні. Виконують його в напрямку справа наліво: закріпивши нитку на вивороті полотна, витягають голку на лицьову сторону, вводять її в отвір, звідки виходить нитка, роблять стібок і підводять нитку під голку, утворюючи петлю.



Хоча б над тобою було сто вчителів — вони будуть безсилі, якщо ти не зможеш примусити себе до праці й сам вимагати її від себе.

Василь Сухомлинський, український педагог і письменник

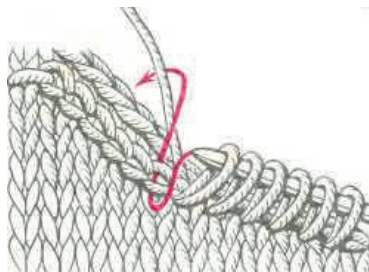

Мал. 9.4. Набір нових петель із тамбурного шва

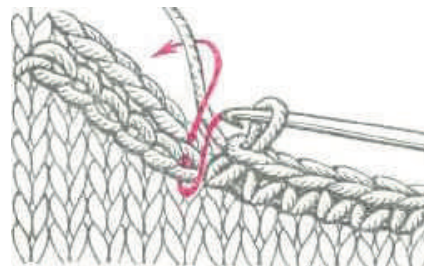

Мал. 9.5. Набір нових петель із тамбурного шва гачком

Голку витягають і, притримуючи петлю пальцями лівої руки, затягують робочу нитку. Для наступного стібка голку вводять усередину попереднього і роблять його точно таким самим за розміром. Тамбурним швом можна користуватися в ході обробки пройм горловини, пройм і низу зв'язаної або зшитої з тканини моделі, якщо по краю необхідно набрати рівний ряд петель. Для цього прошивають в'язання (або тканину) тамбурним швом по заздалегідь позначеній лінії. Потім спицею або гачком вив'язують нові петлі з тамбурних, піддягаючи їх за обидві стінки або лише за передні. Далі в'яжуть резинкою 1 × 1 або іншим двостороннім візерунком.

Кетельний шов. Найчастіше його використовують для приєднання дрібних деталей. Кетельним швом також обробляють горизонтальні розрізи на полотні, а іноді закріплюють петлі останнього ряду, якщо потрібно отримати тонкий еластичний край. Техніка заснована на виконанні ручного шва «назад голку». Кетельний шов виконують справа наліво ниткою того ж кольору, що й основна деталь, але тоншою за основну пряжу. Перед виконанням шва деталь примітують до лицьової сторони виробу. Закріпивши нитку з виворітного боку, голку вводять у другу відкриту петлю, потім по лицьовому боку — в першу петлю і зразу ж по виворітному боку — у третю. З третьої петлі на лицьовому боці повертають голку в другу петлю, з другої на виворітному боці — у четверту і т. д.

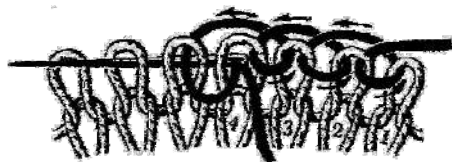

Мал. 9.6. Виконання кетельного шва



Підганяй сам свою роботу; не чекай, щоб вона тебе підганяла.

Бенджамін Франклін, американський політик,
дипломат, учений, письменник

ВИРОБІВ, В'ЯЗАНИХ СПИЦЯМИ



«Knit Painting»: в'язання плюс живопис

Американська мисткиня з ліванським корінням Ранія Хассан поєднує у своїй творчості в'язання та малювання і створює дивовижні твори мистецтва, що розкривають тему взаємин між людьми і зв'язку поколінь.

Розділ 2



Мал. 9.7. Художні проекти Ранії Хассан



Вуличне в'язання, або в'язане графіті

Сучасні в'язальниці не хочуть обмежувати себе створенням одягу і предметів домашнього декору. Сьогодні модно в'язати «наряди» для міських вулиць, парків і власних дачних ділянок.

Вуличне в'язання, партизанське в'язання, в'язане графіті, бомбардування пряжею (англ. yarn bombing, yarnbombing, yarnstorming, guerrilla knitting, graffiti knitting) — явище вуличної культури, що полягає в об'язуванні елементів міських вулиць. Перші зразки з'явилися у травні 2004 р. в нідерландському місті Ден-Гельдері та 2005 р. в Техасі. Для тих робіт було використано непотрібні залишки тканини та незакінчені в'язальні проекти. Відтоді цей вид мистецтва набув значної популярності у світі.

На виконання такого в'язаного виробу може піти багато часу, зате процес його знищення чи усунення, на відміну від звичайного графіті, є доволі швидким.



Мал. 9.8. В'язане графіті



Ріо Фердинанд — футболіст і в'язальник

Визначний англійський спортсмен зізнався, що він завзятий в'язальник. У твіттер-акаунті футболіста «Манчестер Юнайтед» Ріо Фердинанда з'явилося кілька записів, у яких він повідомляє: «Не можу дочекатися, коли повернуся додому, щоб закінчити кардиган. Я справді втягаюся у в'язання! Допомагає розслабитися після напруженого світу Прем'єр-ліги».



Практична робота

З'єднання деталей виробу

Мета роботи: обравши вид шва, навчитися з'єднувати деталі виробу.

Матеріали, інструменти: пряжа, спиці.

Послідовність виконання роботи

1. Підготуй робоче місце.
2. Підготуй в'язані деталі для з'єднання.
3. Обери шов для з'єднання.
4. З'єднай деталі виробу.
5. Проведи самооцінку роботи.

ВИРОБІВ, В'ЯЗАНИХ СПИЦЯМИ

Розділ 2



Ключові поняття: з'єднання петель, горизонтальний шов, вертикальний шов, кетельний шов, тамбурний шов.



1. Які підготовчі роботи необхідно здійснити перед з'єднанням деталей виробу?
2. У чому полягає сутність використання горизонтального шва?
3. У яких випадках використовують горизонтальний шов?
4. Які існують способи з'єднання деталей, виконаних резинкою?
5. Яка особливість з'єднання деталей з різним напрямком в'язання?
6. Як виконують тамбурний шов?
7. Для чого використовують кетельний шов?



Теми пошукових, дослідницьких та інформаційних проектів:
«Як швидко навчитися виконувати з'єднання в'язаних виробів?»
«Який спосіб з'єднання виробів використовували в давнину?»
«Мій досвід з'єднання в'язаних деталей». (Відеорепортаж з уроку трудового навчання).
«З'єднання в'язаних деталей — це просто». (Написання статті до журналу з рукоділля).



Самостійно вивчивши один зі способів з'єднання, у парах навчіть одні одних різних способів з'єднання в'язаних деталей.



Дослідіть у кожній групі способи з'єднання деталей виробу. Для цього кожен учасник групи має здійснити:

- пошук інформації про способи з'єднання;
- добір ілюстрацій, які демонструють процес з'єднання деталей виробу;
- перегляд відеоуроків;
- практичне виконання з'єднання деталей виробу.



1. Відшукай у мережі Інтернет найкращі відеоуроки з поясненням процесу з'єднання в'язаних деталей виробу. Встанови рейтинг відеоуроків за певними критеріями: доступність, якість демонстрування тощо.
2. Запишися в спільноту з в'язання спицями в соціальній мережі та підготуй розповідь-презентацію про неї.
3. Навчися виконувати всі види з'єднання в'язаних виробів.



Лінощі роблять будь-яку справу важкою, а працюватість — легкою.

Бенджамін Франклін

Праця — це одне з найчистіших і найшляхетніших джерел емоційного стану, радості діяння, творення.

Василь Сухомлинський

§ 10. Оздоблення в'язаних виробів і догляд за ними



Пригадай, що тобі вже відомо про...

- ◆ технологію виготовлення виробів, в'язаних спицями;
- ◆ виготовлення в'язаних виробів.



А чи знаєш ти...

Як зробити виготовлений в'язаний виріб більш привабливим?
 Якого оздоблення потребує в'язаний виріб?
 Чи потребує в'язаний виріб спеціального догляду?

Сучасні напрями оздоблення в'язаних виробів. Види оздоблень в'язаних виробів. Після з'єднання деталей виробу його оздоблюють. Вид оздоблення в'язаного виробу залежить від його стилю та призначення. Також він повинен відповідати художньому задуму автора.

До сучасних напрямів оздоблення належать аплікація, вишивка та оздоблювальні деталі.

1. Аплікація. Для аплікації на в'язаному полотні використовують різні матеріали: тканину, шкіру, замшу, хутро. Крім того, для утворення різнокольорових рельєфних композицій використовують кільця або гудзики, обплетені гачком, шнури, зв'язані гачком, спицями або технікою макраме.

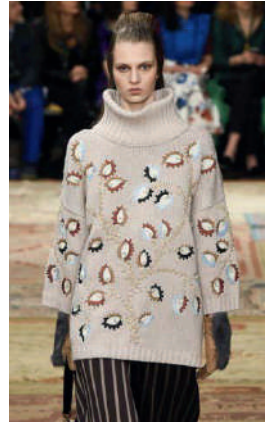

Мал. 10.1. Аплікація на в'язаному виробі

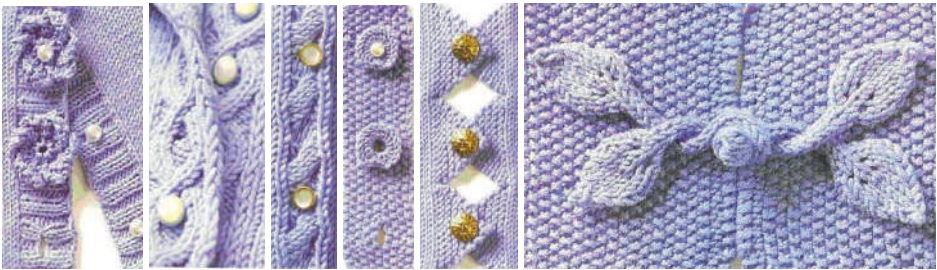

Мал. 10.2. Варіанти оздоблення застібки в'язаних виробів

ВИРОБІВ, В'ЯЗАНИХ СПИЦЯМИ



Мал. 10.3. Оздоблення в'язаних виробів стрічками і шнуром

Розділ 2



Мал. 10.4. Оздоблення в'язаних виробів намистинами і стразами



Мал. 10.5. Використання гудзиків для оздоблення виробів

2. Вишивка. Вишивку застосовують для оздоблення роботи після того, як в'язання деталей закінчено. Найбільш ефектний вигляд вона має на простих візерунках, найкраще — на панчішному в'язанні. Для вишивки можна використовувати найрізноманітніші види пряжі, але обрана пряжа повинна бути достатньо рівною, щоб вільно проходити крізь в'язане полотно. Пряжа для вишивки має бути сумісною з основною пряжею за характеристиками догляду, а також стійкою до фарбування.



Мал. 10.6. Вишивка на в'язаних виробках



Краса витвору мистецтва полягає не стільки в самому творі, скільки в допоміжному оздобленні.

Чак Паланік, американський письменник

Технологія виконання вишивки. Візерунок переносять на тонку кальку, тканину або іншу аналогічну поверхню і приметують на потрібне місце. Вишивають крізь обидва шари: прокладку і в'язане полотно. Після того як деталі закінчені, акуратно видаляють прокладку. Якщо в'язане полотно занадто тонке, прокладку потрібно підкласти з виворітного боку роботи. Не варто затягувати стібки надто туго. Краще використовувати гобеленову тупу голку з доволі широким вушком, щоб крізь нього можна було протягнути пряжу, не розщеплюючи при цьому петлі.

Малюнок для вишивки обирають не дуже дрібний і виконують його різними швами.



Мал. 10.7. Шов «петля»



Мал. 10.8. Шов «петля 2 × 2»



Мал. 10.9. Зигзаго-подібний тамбурний шов



Мал. 10.10. Італійський шов

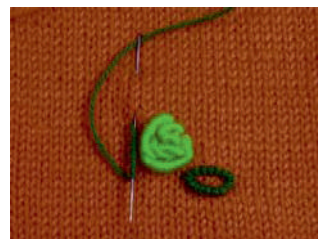

Мал. 10.11. Французькі вузлики (рококо)

3. Оздоблювальні деталі. Чудовими доповненнями для в'язаних виробів є пояси, виконані з в'язаних шнурів або смуг зі шкіри, замші, сукна, а також кисті, помпони та інші деталі.

Остаточна обробка в'язаного виробу. Особливості волого-теплової обробки в'язаних виробів. Остаточна обробка в'язаного виробу полягає в пришиванні фурнітури, накрохмалюванні (за необхідності) та проведенні волого-теплової обробки. Варто пам'ятати, що обробляти парою можна лише вироби з вовни, бавовни або льону. Вироби зі штучних волокон потрібно обробляти холодним способом.



Мал. 10.12. Оздоблювальна деталь — помпони

ВИРОБІВ, В'ЯЗАНИХ СПИЦЯМИ

Перед прасуванням в'язаний виріб потрібно прикріпити за допомогою шпильок на м'якій підстильці виворітним боком угору. Не слід докладати фізичних зусиль під час прасування в'язаних виробів, оскільки в'язка може втратити свою рельєфність. Праска має ледь торкатися поверхні виробу або проходити над нею.

В'язане полотно з не дуже опуклими елементами (дрібне букле, ажурні візерунки тощо) відпарюють через два шари вологої марлі. Потім одразу знімають шпильки, деталь струшують, щоб відновити текстуру в'язання, а потім розкладають і дають повністю висохнути в розправленому вигляді. Вироби, зв'язані із синтетичної пряжі (наприклад, акрилу) або виконані рельєфним візерунком типу «джгутів», «букле», а також «резинки», не прасують. У цьому випадку виріб наколюють на підстилку, зверху на 2 години кладуть вологий махровий рушник, а потім його знімають і залишають річ висихати.

Догляд за в'язаним виробом. Варто пам'ятати, що неправильний догляд може легко зіпсувати в'язану річ. Тому слід дотримувати відповідних правил догляду за в'язаними виробами.

Правила догляду за в'язаними виробами

1. Перед пранням виріб потрібно замочувати на 15 хвилин у мильній воді.
2. Прати в'язані вироби слід за температури води, не вищої від 30 °С.
3. Світлі та темні в'язані речі перуть окремо.
4. Вироби з вовни бажано прати вручну (або у пральній машинці з режимом прання для делікатних речей), багаторазово прополіскуючи доти, поки вода не стане абсолютно прозорою.
5. Під час полоскання в останню воду для освіження фарб можна додати трохи оцту.
6. Щоб ефективно випрати плями, перед замочуванням їх варто обробити концентрованим мильним розчином.
7. Після прання в'язані вироби потрібно не викручувати, а лише злегка відтиснути.
8. Виріб не потрібно вивішувати для сушіння.
9. Сушити в'язаний виріб необхідно на рівній поверхні в розправленому вигляді, краще — загорнутим у махровий рушник.
10. Махровий рушник потрібно міняти кілька разів, поки не висохне.
11. Не можна сушити в'язані вироби поблизу опалювальних приладів і під прямими сонячними променями.
12. Зберігати в'язаний виріб слід вільно складеним на полиці.
13. Не бажано зберігати в'язаний виріб на вішаку.

Розділ 2



Мал. 10.13. Прання (а) та сушіння (б) в'язаних виробів



Мал. 10.14. Сучасні пристосування для сушіння трикотажу



Професія — в'язальниця

В'язальниця — це фахівець з виготовлення трикотажних полотен і виробів.

Місця роботи. В'язальниці затребувані на трикотажних фабриках, у трикотажних ательє, приватних майстернях одягу (майстрині високої кваліфікації спільно з художниками-модельєрами розробляють зразки візерунків і виготовляють моделі за ескізами). Іноді в'язальниці — це приватні підприємці, які працюють удома.

Обов'язки. Головний обов'язок в'язальниці на фабриці — виконати виріб відповідно до технічного завдання. Майстриня заправляє машину нитками або пряжею, перевіряє щільність полотна, правильність малюнка переплетення, за необхідності замінює голки, зв'язує кінці обірваних ниток спеціальним вузлом, знімає готове полотно або виріб з машини, перевіряє якість виробів і комплектує їх. За всієї монотонності праці в'язальниці часто доводиться здійснювати швидкі дії. Майстриня, яка працює вдома, може самостійно розробляти фасон виробу, добирати нитки і фурнітуру або ж виконувати замовлення за готовими схемами та викрійками.

Важливі якості: швидка реакція, образна пам'ять, охайність, хороша координація пальців, уміння концентрувати і розподіляти увагу, незважаючи на монотонність процесу; уважність, здатність зосереджуватися на деталях, готовність до монотонної роботи, відповідальність.

Професійні знання та навички: сорти пряжі; конструкції та принципи роботи в'язальних машин; техніка і прийоми всіх видів в'язання; основи композиції; закони кольорних гармоній; види і властивості трикотажного полотна, ниток і використовуваних інструментів; технологія виготовлення різних видів в'язаних виробів.

Освіта. Фах «В'язальниця трикотажних виробів, полотна» можна здобути в коледжі. Професію в'язальниці спицями можна опанувати самостійно або на курсах.

ВИРОБІВ, В'ЯЗАНИХ СПИЦЯМИ

Розділ 2



В'язання за допомогою вітру

Голландська дизайнерка Мерел Кархоф розробила проект інноваційної в'язальної установки Wind Knitting Factory, яка працює на енергії вітру і не потребує постійного контролю з боку людини. Щоправда, поки що ця машина вміє в'язати лише шарфи.

Вітряк діаметром 1,2 м, а саме такий вигляд має ця установка, розташовано на балконі міської квартири дизайнера. Вітер дме, лопаті крутяться, пряжа перетворюється на довгу в'язану трубу — іноді однотонну, часом з кількох кольорів, але завжди стандартної довжини. Через кожні 2 м установка обрізає готовий виріб, і його можна додатково оздобити, а потім носити, продавати або ж демонструвати на виставці.

За словами дизайнерки, її продукція користується величезною популярністю в покупців. Кожен шарф має етикетку, на якій зазначено інформацію про день, коли він був виготовлений, і скільки часу знадобилося, щоб вітер його зв'язав.



Мал. 10.15. Дизайн-проект Мерел Кархоф та його втілення



В'язані прикраси

Із залишків пряжі можна виготовити оригінальні прикраси, які чудово доповнять будь-який образ. Це необмежена царина для прояву фантазії.

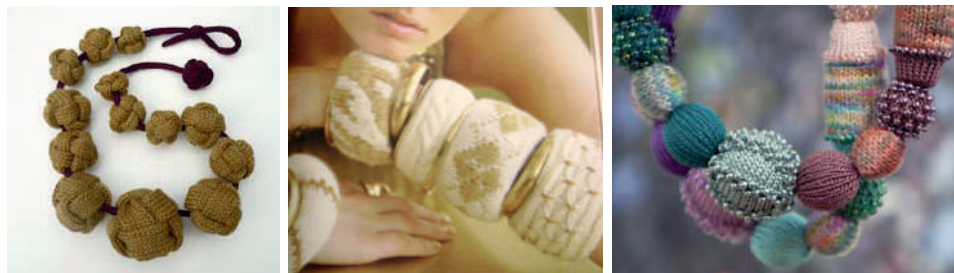

Мал. 10.16. Біжутерія, в'язана спицями



Практична робота Оздоблення в'язаного виробу

Мета роботи: обрати вид оздоблення та прикрасити в'язаний виріб.

Матеріали, інструменти: пряжа, спиці, тканина, шкіра, гудзики, голки, оздоблювальні деталі.

Послідовність виконання роботи

1. Підготуй робоче місце до роботи.
2. Вибери вид оздоблення в'язаного виробу.
3. Обґрунтуй свій вибір.
4. Подай необхідні графічні зображення.
5. Здійсни оздоблення виробу.
6. Виконай остаточну обробку в'язаного виробу.
7. Оціни готовий виріб.



Ключові поняття: оздоблення в'язаного виробу, аплікація, вишивка, оздоблювальні деталі, догляд за в'язаним виробом.



1. Які сучасні напрями оздоблення в'язаних виробів?
2. З яких матеріалів роблять аплікації для оздоблення в'язаних виробів?
3. Обґрунтуй вимоги до пряжі для виконання вишивки.
4. Які оздоблювальні деталі ти знаєш?
5. Які особливості прасування в'язаних виробів?
6. Укажи вимоги до зберігання в'язаних виробів.



Теми пошукових, дослідницьких та інформаційних проектів:
«Оздоблення в'язаних виробів у другій половині ХХ століття».
«Оздоблення в'язаних виробів в останніх колекціях одягу вітчизняних та зарубіжних модельєрів».
«Прання в'язаних речей у пральній машині-автоматі».



«Інтерв'ю». У парах по чергово виконуйте ролі «журналіста» (готує та ставить запитання про догляд за в'язаними виробами) та «фахівця з виготовлення в'язаних виробів» (відповідає на запитання). Інтерв'ю запишіть на диктофон і потім прослухайте в класі.



Об'єднавшись у групи, обговоріть вибір оздоблення в'язаних виробів. Кожен учасник групи має «спеціалізуватися» з певного виду оздоблення, самостійно збираючи інформацію про нього. Під час обговорення в групі всі прислухаються до думки інших та приймають єдине рішення.



1. Збери колекцію фотографій оздоблення в'язаних виробів.
2. Напиши статтю «Як доглядати за в'язаними речами» в журнал про рукоділля.
3. Зроби мультимедійну презентацію виготовленого виробу.
4. Розмісти інформацію про свій виріб у соціальних мережах.
5. Розроби рекламу свого в'язаного виробу у формі аудіо- чи відеоролика, постера або буклету і представ її у класі.

ВИРОБІВ, В'ЯЗАНИХ СПИЦЯМИ

ТЕСТИ ДЛЯ САМОПЕРЕВІРКИ

Вибери одну правильну відповідь.

- У Європі в'язання з'явилося завдяки
А китайцям Б арабам В єгиптянам Г персам
- Панчішні спиці — це набір з
А 2 спиць Б 3 спиць В 4 спиць Г 5 спиць
- Існує два способи набору петель:
А англійський і континентальний В арабський і європейський
Б французький і англійський Г французький і континентальний
- Чим класичний спосіб в'язання лицьової петлі відрізняється від «бабусино»?
А нічим
Б розмірами петель
В класичний — за передню стінку, «бабусин» — за задню стінку
Г класичний — за задню стінку, «бабусин» — за передню стінку
- Пружкові петлі — це
А лише перші петлі в'язаного полотна
Б перші й останні петлі в'язаного полотна
В лише останні петлі в'язаного полотна
Г інша назва виворотних петель

6. Як називається візерунок, схему якого наведено?

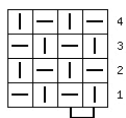

- А плутанка 1×1
Б стовпчики
В панчішний
Г резинка 1×1

7. Як називається прийом в'язання, котрий на схемі зазвичай позначають \circ ?

- А накид В закрита петля
Б виворотна петля Г вив'язування з однієї петлі двох

8. Як називається зображений на фото візерунок?

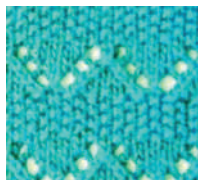

- А резинка 2×2
Б ажурні зигзаги
В візерунок зі знятою петлею
Г ажурні ромби

9. Як називається зображений на рисунку бічний край?

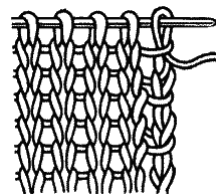

- А ланцюжок
Б стрічка
В подвійний
Г вузлик

Розділ 2

Розділ 2

10. Який вид з'єднання зображено на рисунку?

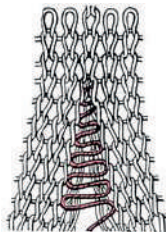

- А з'єднання рельєфного в'язання по вертикалі
- Б з'єднання панчішного в'язання по вертикалі
- В горизонтальний шов «петля в петлю»
- Г кетельний шов

11. За якої температури потрібно прати в'язані вироби?

- А 5 °С
- Б 30 °С
- В 60 °С
- Г 80 °С

12. Щільність в'язання по горизонталі — це

- А число петель в 1 см в'язаного полотна
- Б число рядів петель в 1 см в'язаного полотна
- В число рядів петель в 1 см² в'язаного полотна
- Г число петель в 1 см² в'язаного полотна

За кожну правильну відповідь — 1 бал.



Комп'ютерна допомога в'язальникам

Чимало умільців воліють в'язати за готовими описами з книг і журналів, але рано чи пізно приходиться бажання зв'язати виріб власного дизайну, створити новий візерунок, розрахувати в'язання моделі на інший розмір або товщину спиць і пряжі. Тут на допомогу можуть прийти сучасні комп'ютерні програми для в'язання, доступні онлайн:

- програма для визначення товщини спиць:
<https://www.lismoresheepfarmwoolshop.com/needles/conversions.htm>
- програми-калькулятори пряжі:
<http://www.happy-giraffe.ru/sewing/yarnCalculator/>
<https://www.jimmybeanswool.com/secure-html/onlineec/knittingCalculator.asp>
<http://www.kudel.ru/calc.php>
- програми для добору кольорів:
http://www.biscuitsandjam.com/strip_maker.php
<http://site-submit.com.ua/ru/colors>
- програми для створення схем:
<http://tamica.ru/scheme/>
<http://chartgen.orangellous.com/>
- програми для створення візерунків:
<http://szawl.eu/chart/index.php>
<http://knitbird.com/index.php>
<https://sourceforge.net/projects/kpg/>
- програма для розрахунку додавання і зменшення петель:
<http://tamica.ru/loopscal>
- програма для розрахунку викрійки в'язання:
<http://www.mnemosina.ru/all-vikroiki>

Розділ 3

ОСНОВИ ТЕХНІКИ, ТЕХНОЛОГІЙ І ПРОЕКТУВАННЯ



Ти знатимеш:

- специфіку автоматизації, комп'ютеризації та роботизації сучасних технологічних процесів;
- основні елементи біоніки;
- особливості проектування майбутньої професійної діяльності.

Ти вмітимеш:

- наводити приклади автоматизації, комп'ютеризації та роботизації технологічних процесів;
- застосовувати біонічні форми під час проектування виробів;
- визначати умови, необхідні для оптимального вибору професії.



§ 11. Автоматизація, комп'ютеризація та роботизація сучасних технологічних процесів



Пригадай, що тобі вже відомо про...

- ◆ знаряддя праці, механізми і машини;
- ◆ використання комп'ютерів у конструюванні швейних виробів.



А чи знаєш ти...

- Як зробити життя людей більш комфортним?
- Що допоможе прискорити виготовлення виробів?
- Як покращити якість виробів?
- Чи можна позбавити людей від важкої та одноманітної праці?

Автоматизація технологічних процесів. Основним завданням сучасної промисловості є зростання матеріального рівня життя людей, чому сприяє застосування автоматизації технологічних процесів.



Автоматизація виробництва — процес, за якого функції управління й контролю виконують прилади та автоматичні пристрої.

Це вищий рівень розвитку машинної техніки, коли регулювання й управління виробничими процесами здійснюються без участі людини, а лише під її контролем.

Переваги автоматизації виробництва

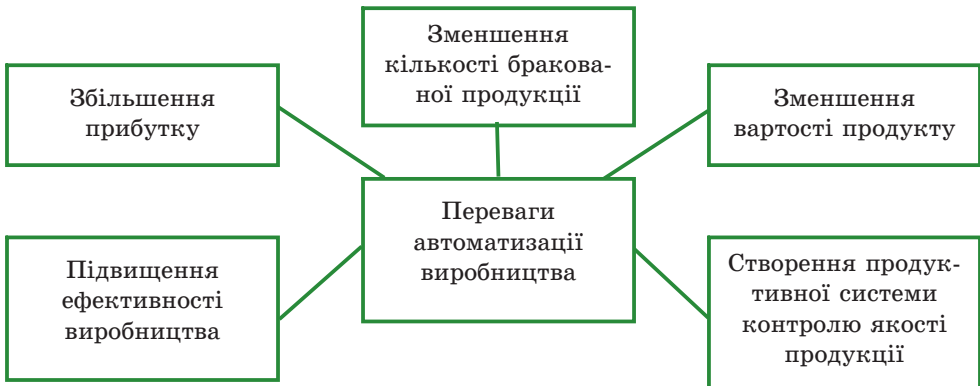

ТЕХНОЛОГІЙ І ПРОЕКТУВАННЯ

Запровадження автоматизації на виробництві дає змогу значно підвищити продуктивність праці, забезпечити стабільну якість продукції, що випускається, зменшити кількість працівників, зайнятих у різних сферах виробництва, тощо. Сучасний стан розвитку автоматизації виробництва привів до появи якісно нової системи технологічних машин з керівними засобами, що базуються на застосуванні електронних обчислювальних машин, програмованих логічних контролерів та інших інтелектуальних засобів вимірювання і контролю.

Розділ 3



Мал. 11.1. Автоматизовані лінії з виробництва:

а) триплексу (багатошарового скла); б) зерноsumішей; в) будматеріалів

Автоматизація виробництва — один з головних напрямів науково-технічного прогресу. Автоматизовані системи упроваджують у таких галузях, як металургія, автомобільна, хімічна, нафтова, харчова, ювелірна промисловість, та інших видах діяльності, що пов'язані з багатоступеневим процесом виробництва й потребують великої концентрації уваги працівників.

Недоліки автоматизованого виробництва. Незважаючи на досконалість і популярність технології автоматизації, існують певні ризики щодо її використання. Насамперед це ускладнення виробничої системи. Впровадження нових елементів може негативно позначитися на надійності обладнання. До того ж необхідно проводити перенавчання персоналу.



Одна машина здатна виконати роботу п'ятдесяти ординарних людей, але жодна машина не виконає роботу однієї неординарної людини.

Елберт Хаббард, американський письменник і філософ

Чимало людей сьогодні негативно ставляться до автоматизації виробництва і підвищення продуктивності праці, оскільки в рамках грошової системи це призводить до «технологічного безробіття», втрати купівельної спроможності та засобів до існування для багатьох людей, тоді як робочий день працівників, які залишилися, не скорочується, а відповідальність підвищується.

Роботизація технологічних процесів. Складовою частиною автоматизації та розвитку підприємств є роботизація.

Для сучасного виробництва потрібно чимало механічних рук роботів — для завантаження й транспортування різноманітних штучних об'єктів, виконання зварювальних процесів, контролювання продукції тощо. Промислові роботи створені на основі кібернетики, тобто на базі найпрогресивніших методів науки й техніки.



Робот — автоматичний пристрій, створений за принципом живого організму і призначений для виконання виробничих та інших операцій, який діє за заздалегідь закладеною програмою та отримує інформацію про зовнішній світ від датчиків.



Мал. 11.2. Зварювальний робот

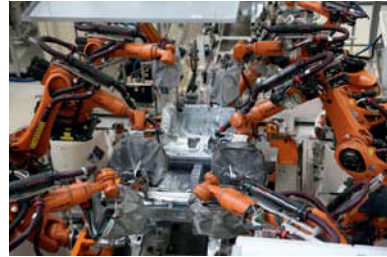

Мал. 11.3. Роботизована техніка на заводі Volkswagen

На етапі роботизації неабиякого значення набуває створення групових технологічних процесів виготовлення деталей і складання виробів, що дає змогу істотно зменшити уривчастість виробничих процесів, поліпшити завантаження робочих місць. Застосування прогресивного інструменту і нових методів обробки дає можливість скоротити основний (машинний) час обробки для більшості операцій.

Складовою промислових роботів є маніпулятор, призначений для імітації рухів і робочих функцій руки людини. Ним керує оператор, або він діє автоматично.

Зазвичай роботи запрограмовані на виконання завдань, які не може виконати людина. Як правило, це праця з отруйними речовинами або в небезпечному для життя людини середовищі. Роботи мають справу з радіоактивними матеріалами, працюють під водою, досліджують поверхні інших планет.



- Уперше термін «робот» ужив чеський письменник Карел Чапек у своїй п'єсі «R. U. R» на початку XX ст., називаючи так механічних людей.
- Перший проект людиноподібного робота розробив близько 1495 р. Леонардо да Вінчі, записи якого містили детальні креслення механічного лицаря, здатного сидіти, рухати головою та руками і відкривати забрало.
- Першого робота-андроїда, що грає на флейті, створив у 1738 р. французький механік і винахідник Жак де Вокансон.
- У 2017 р. в Дубаї почали працювати перші роботи-поліцейські, які виконують обов'язки співробітників поліції на місцях у певних ситуаціях.

Розділ 3

Також існує безліч типів роботів, здатних вирішити різні повсякденні завдання та допомогти людині впоратися з побутовими домашніми справами. До таких пристроїв належать робот-мийник вікон, робот-пилосос, робот-газонокосарка, робот-чистильник басейнів, робот-офіціант, робот для моніторингу будинку, робот-очищувач повітря тощо.



Мал. 11.4. Робот-мийник вікон



Мал. 11.5. Робот-пилосос



Батьком робототехніки вважають американського письменника-фантаста Айзека Азімова (1920–1992). Саме він у своєму оповіданні «Я, робот» (1941) сформулював три так звані закони робототехніки — обов'язкові «правила поведінки» для роботів, які є наскрізною темою його оповідань:

1. Робот не може заподіяти шкоду людині або своєю бездіяльністю дозволити, щоб людині було заподіяно шкоду.
2. Робот повинен підкорятися наказам людини, окрім тих, які суперечать першому пункту.
3. Робот повинен захищати самого себе, якщо тільки його дії не суперечать першому і другому пунктам.

Письменник вигадав особливу професію робо-психолога — спеціаліста, який на основі трьох законів робототехніки інтерпретує поведінку роботів. Айзеку Азімову також належить термін «робототехніка» (англ. Robotics), який переріс сферу наукової фантастики й увійшов у реальне життя.

Наприкінці свого життя в романах із циклу «Заснування» Азімов запровадив четвертий, або нульовий закон робототехніки:

«Робот не може заподіяти своїми діями чи бездіяльністю шкоду людству».

Останнє покоління роботів представлене пристроями зі штучним інтелектом, які можуть діяти розумно без втручання людини.

До негативних факторів роботизації виробництва можна віднести:

- відсутність позитивного економічного ефекту;
- недостатньо високу надійність роботизованих комплексів;
- значні витрати праці на створення математичного та програмного забезпечення.



Щороку в різних країнах проходить Всесвітня олімпіада з робототехніки — World Robot Olympiad (WRO) — одна з найбільших олімпіад світу для учнів, студентів і дорослих. Робототехніка — чудова платформа для здобуття навичок, необхідних у XXI ст. Розв'язання робототехнічних задач дає початок інноваціям і креативності, які згодом знайдуть відображення в науці, інженерії та комп'ютерному програмуванні. Перші змагання з робототехніки відбулися в 2004 р. в Сінгапурі, де були представлені 12 країн і 4 тис. команд. Зараз у них бере участь понад 20 тис. команд з майже 60 країн, у тому числі з України.

Щорічний Всеукраїнський фестиваль ROBOTICA є національним відбірковим етапом до участі у WRO.

Застосування автоматичних пристроїв на виробництві та в побуті. Усі автоматичні пристрої поділяють на чотири групи: *прилади автоматичного контролю, прилади автоматичного керування, прилади автоматичного регулювання, прилади автоматичного захисту.*

Автоматичні пристрої	Сутність роботи	Приклади
Прилади автоматичного контролю	Здійснення контролю шляхом порівняння отриманого значення із заданим.	Автомати, що здійснюють контроль температури, напруги, частоти, швидкості руху, тиску, об'єму тощо.
Прилади автоматичного керування	Керування процесом за заздалегідь розробленою програмою.	Пристрої для автоматичного поливання газонів, квітників тощо.
Прилади автоматичного регулювання	Підтримання заданого режиму праці.	Блок автоматичного регулювання напруги виконує функції автоматичного підтримання рівня напруги в установлених межах.
Прилади автоматичного захисту	Вимикання пристрою або всієї системи в разі відхилення певного параметра або процесу від нормативного значення.	Автоматичні рубильники-вимикачі, які встановлюють на облікових поверхових електричних щитах.



Мал. 11.6. Аналізатор якості електроенергії



Мал. 11.7. Автоматичне поливання газонів

Розділ 3



Мал. 11.8. Блок автоматичного регулювання — котловий контролер



Мал. 11.9. Автоматичний рубильник-вимикач

Використання комп'ютерної техніки в сучасних технологічних процесах. Сьогодні автоматизація виробництва неможлива без застосування комп'ютерів, які дають змогу зробити інформаційні й технологічні процеси ефективнішими. У наш час відбувається широке впровадження комп'ютерів у різні сфери людської діяльності (наприклад, для управління технологічними процесами, транспортом, виробництвом і передаванням енергії та іншими виробничими процесами; проектування складних об'єктів; планування, обліку й обробки статистичних даних, організаційно-адміністративного управління; проведення наукових досліджень, навчання, діагностування тощо).

Різноманітність програмного і апаратного забезпечення дає можливість швидко обробляти і зберігати величезну кількість інформації, займаючи при цьому мінімальне місце.

Поширення комп'ютерів відіграло величезну роль у розвитку ринку праці. Автоматизація обробки інформації дає змогу за лічені секунди виконати роботу, на яку раніше було потрібно тижні, інформування керівників про стан підприємств і робочих місць теж відбувається миттєво. На розробку нових проектів так само витрачається набагато менше часу, адже сучасні комп'ютери здатні підтримувати складне графічне

програмне забезпечення й обробляти великі масиви даних. Збільшується економічний потенціал у галузі страхових і фінансових послуг.

Неабияку роль комп'ютерні технології відіграють у медицині, де за їх допомогою створюють різні віртуальні моделі розвитку захворювань та величезні бази інформації, на підставі яких винаходять нові лікарські препарати.



Те, що сьогодні наука, — завтра техніка.

Едвард Теллер, американський фізик



Ключові поняття: *автоматизація виробництва, робот, автоматичний пристрій, комп'ютерна техніка.*



1. Що розуміють під поняттям «автоматизація виробництва»?
2. Які переваги автоматизації виробництва?
3. З чим пов'язане негативне ставлення до автоматизації виробництва?
4. Яка користь від роботизації в сучасних технологічних процесах?
5. Як використовують комп'ютерну техніку в сучасних технологічних процесах?



Теми пошукових, дослідницьких та інформаційних проєктів:

«Хто ефективніше працює: людина чи автоматизована система?»

«Чи потрібні людству роботи?»

«Один день на нашій планеті без автоматизованих систем».

«Робот майбутнього».

«Роботизація всього — благо чи безробіття?»



Після проведених досліджень поясніть одні одним у парах:

Чому сучасні технологічні процеси неможливо уявити без автоматизації, комп'ютеризації та роботизації?

Як сучасні автоматичні системи допомагають виконувати домашню роботу?



Об'єднавшись у групи, обговоріть питання застосування автоматичних систем, комп'ютеризації та роботизації технологічних процесів на підприємствах вашого (або найближчого) міста. Організуйте дослідження, проведіть пошук інформації, створіть мультимедійну презентацію.



1. Визнач, у яких ще сферах життєдіяльності людини потрібні автоматизовані системи.

2. Придумай новий автоматичний пристрій, який допомагав би виконувати домашні обов'язки.

3. Намалюй свою кімнату, оснащену найсучаснішими автоматичними системами.

§ 12. Основи проектної діяльності

Розділ 3



Пригадай, що тобі вже відомо про...

- ♦ основні етапи проектної діяльності;
- ♦ метод комбінування, метод фокальних об'єктів, метод комбінаторики.



А чи знаєш ти...

Як спостереження за природою може допомогти в розробці нових виробів? Які природні об'єкти та явища заслуговують уваги дизайнерів та інженерів? Чи доцільно використовувати біонічні форми для створення виробів на уроках трудового навчання?

Основи біоніки в проектуванні. Важко знайти таку сферу людської діяльності, яка не спиралася б на живу природу та використання її форм і конструкцій. Саме природа сприяє народженню багатьох ідей, реалізація яких може привести до покращення життя людини.

Уважно подивившись довкола, можна виявити чимало дивовижних досягнень природи, що випереджають людські технічні винаходи.

Деревина протягають своє коріння в твердому ґрунті та скельних щілинах, які вони розширюють у процесі росту, і, завдяки цьому, витримують жорстокі урагани.



Дятли роблять глибокі отвори в дереві, і сили, спрямовані до їх мозку, моментально зруйнували б будь-який інший мозок. Уникнення цього можливе завдяки спеціальному амортизатору між черепом та дзьобом птаха.

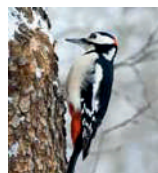

Копито коня — приголомшливий за задумом композит, який у змозі протистояти надзвичайній кількості навантажень. Його структура забезпечує поглинання удару і розсіювання енергії одночасно.



Вивчення та спостереження природи породило науку.

Цицерон, давньоримський політичний діяч, оратор, філософ та літератор

Інженери захоплюються здатністю звичайної мурахи переносити вантажі, маса яких значно перевищує масу її власного тіла. Учені сподіваються, що чітке розуміння того, як функціонує шия мурахи, дасть змогу вдосконалити будову роботизованих механізмів.



Каракатиці мають здатність маскуватися, змінюючи свій колір. Учені зазначають, що вивчення м'язів каракатиць допоможе створити одяг, здатний змінювати колір за частки секунди.



Вуса (вібриси) котів допомагають їм розпізнавати предмети поблизу і ловити здобич, особливо після настання темряви. Учені працюють над створенням електронних сенсорів, які імітують котячі вуса. Такі сенсори допомогли б роботам оминати перешкоди.



Біоніка — наука, що займається застосуванням живих форм і алгоритмів до техніки.



Об'єднання живого і штучного світів дає людям можливість здійснювати нечувані раніше відкриття і винаходи. Науку, яка займається такими комплексними дослідженнями, називають біонікою.

Термін «біоніка», запропонований Джеком Стілі в 1958 р., імовірно, походить від грецького кореня βίον — «одиниця життя» та суфікса *-ic* — «подібний» і в перекладі означає «життєподібний». Його було вперше застосовано в 1960 р., коли фахівці різних профілів, зібравшись на симпозіум у Дайтоні (США), висунули гасло: «Живі прототипи штучних систем — ключ до нової техніки».



- Емблемою біоніки є скальпель (символ біології) і паяльник (символ техніки), з'єднані знаком інтеграла.
- У 1979 р. іспанські архітектори Гав'єр Піоз, Роза Сервер, Елой Селайя розробили проект «Bionic Tower» — вертикальне місто-вежу заввишки 1228 м із використанням біотехнологій, які мають вирішити проблему зростання населення світу екологічним способом.



Основа біоніки становлять дослідження з моделювання різних біологічних організмів. Одна з найважливіших цілей біоніки — встановити аналогії між фізико-хімічними та інформаційними процесами, що трапляються в техніці, та відповідними процесами в живій природі. Біоніка вчить мистецтва раціонального копіювання живої природи, дослідження технічних умов доцільного використання біологічних об'єктів, процесів і явищ.

ТЕХНОЛОГІЙ І ПРОЕКТУВАННЯ

Ідея застосування знань про живу природу для вирішення інженерних завдань належить Леонардо да Вінчі, який намагався побудувати літальний апарат, вивчаючи техніку руху птахів і летюче насіння рослин.

Біоніка сформувалася на базі природничих і численних інженерно-технічних наук. По суті, вона синтезує знання, накопичені в біології та радіотехніці, хімії та кібернетиці, фізиці та психології тощо. Ця наукова галузь поєднує різноманітні знання відповідно до єдності живої природи. Використання досягнень біоніки можна спостерігати в різних галузях життєдіяльності людини: машинобудуванні, архітектурі, легкій промисловості, побуті, спорті.

Сьогодні існує ціла низка напрямів, у яких застосування біоніки є найбільш перспективним:

1. Вивчення роботи мозку, принципів організації нейронних мереж і функцій нейронів для моделювання технічних систем.
2. Дослідження надійності та її підвищення в біологічних системах, здатність до адаптації.
3. Моделювання органів, що відповідають за слух, зір і нюх, тобто біопротезування.
4. Вивчення можливостей створення нових технічних рішень, заснованих на принципах навігації, локації та інших систем орієнтування в живих істот.
5. Дослідження способів обміну інформацією в живих системах на різних рівнях для створення нових систем зв'язку.
6. Гідродинамічні, аеродинамічні та інші дослідження тварин, комах і птахів із подальшим застосуванням їх результатів в авіабудуванні, робототехніці та суднобудуванні.
7. Розроблення та застосування природних способів отримання енергії.
8. Використання біологічних методів у виробництві складних хімічних сполук і видобутку корисних копалин.
9. Дослідження природних конструкцій з метою їх застосування в архітектурі та будівельній техніці.



Мал. 12.1. Винахід Леонардо да Вінчі — літальний апарат з крилами

Розділ 3



Творіння природи досконаліші від витворів мистецтва.

Цицерон

Насамперед біоніка знайшла свій вияв в архітектурі, використовуючи принципи і методи організації живих організмів і форм, створених цими організмами, у проектуванні та спорудженні будівель. Першим архітектором, який працював у стилі біоніки, був Антоніо Гауді.



Біонічна архітектура Гауді

Видатний іспанський архітектор Антоніо Гауді розробив і втілював у життя інноваційні проекти споруд незвичайної форми — будинок Міла, школу Саграда Фамілія, будинок Бальо та інші. Наприклад, будинок Міла (1883–1888), одна з найвищих пам'яток м. Барселони (Іспанія), є залізобетонною конструкцією з хвилеподібним фасадом.



Мал. 12.2. Будинок Міла (Барселона)



Мал. 12.3. Парк Гуель (Барселона)

У 1900–1914 рр. Гауді створив унікальний архітектурний комплекс — парк Гуель, споруди якого не лише імітують різноманітні природні форми — від морських зміїв до пташиних гнізд і стовбурів дерев, — а й буквально врастають у природний ландшафт. Цей парк досі називають не інакше як «природа, застигла в камені».

Найвідоміші архітектурні споруди на основі принципів біоніки:

- Ейфелева вежа в Парижі (повторює форму гомілкової кістки);
- стадіон «Ластівчине гніздо» в Пекіні (зовнішня металева конструкція відтворює форму пташиного гнізда);
- хмарочос «Аква» в Чикаго (зовні нагадує водоспад, а також складчасті вапняні відкладення на берегах Великих озер);
- житловий будинок «Наутилус» (або «Мушля») у Наукальпані (його дизайн відтворює природну структуру мушлі молюска);
- оперний театр у Сіднеї (наслідує розкриті пелюстки лотоса на воді);
- Великий національний оперний театр у Пекіні (імітує краплю води);
- Художній музей у Мілуокі (подібний до білого птаха);
- вежа «Сент-Мері Екс 30» у Лондоні (нагадує корнішон);
- театр «Еспланада» в Сінгапурі (дах споруди схожий на дві половинки тропічного фрукта дуріан).



Художній музей у Мілуокі



Розділ 3

Вежа «Сент-Мері Екс 30» у Лондоні

Біоніка в архітектурі



Великий національний оперний театр у Пекіні



Театр «Еспланада» в Сінгапурі



Оперний театр у Сіднеї

Мал. 12.4. Біоніка в архітектурі



Природа так про все подбала, що всюди знаходиш, чого вчитися.
Леонардо да Вінчі, італійський митець, винахідник, учений і письменник

Біонічні форми у створенні предметного середовища та інтер'єру. Уважно розглядаючи навколишні природні форми, можна побачити їхні унікальні особливості. Конструкції багатьох виробів, які виготовляє людина, є похідними від структур об'єктів природи: шкаралупи горіха, качана кукурудзи, крила метелика, форми яйця, мушлі тощо. Якщо природний аналог має чітко виражений характер, об'єм, конструкцію і форму, то можна відразу оцінити його цілісність. Це дає змогу архітекторам, інженерам та дизайнерам швидко і з меншими витратами часу досягти технічного вирішення форми проєктованого об'єкта.

Якщо ж форма природного аналога складається з багатьох складно організованих елементів, то потрібний ретельний аналіз, відбір і порівняння ознак, щоб у проєктованому об'єкті проявилися форма та властивості природного аналога.

Основний метод біоніки — це метод функційних аналогій. Однак він не означає заперечення незалежних біонічних відкриттів. Метод аналогій лише спрямовує пошук, але відкриття при цьому можуть бути найнесподіванішими. Аналогія означає лише порівняння і фіксацію факту подібності.

Дії дизайнера:

- спостереження за природним об'єктом;
- порівняльний аналіз об'єктів природи і тих, які створила людина;
- визначення доцільності застосування певних характеристик живих об'єктів для створення чи вдосконалення технічних об'єктів.

У біонічному дизайні інтер'єру часто використовують екологічно чисті природні матеріали. Характерними особливостями цього напрямку є плавні лінії, натуральна кольорова гама. Типові кольори: білий, молочний, бежевий, дуже світлий сірий, барви зелені, неба, води, кори, піску та інші. Але можливі й елементи яскравих кольорів: синій, червоний, лимонний. Це допомагає створити атмосферу, наближену до природної, при цьому не скасовуючи зручностей, яких людина набула з розвитком техніки. Електроніку вписують у дизайн таким чином, щоб вона не впадала в очі.

Інтер'єрна біоніка часто використовує високотехнологічні матеріали і продукти органічного синтезу. Полімери чудово поєднуються з традиційними натуральними матеріалами, доповнюючи їх та створюючи принципово новий органічний простір. Штучно синтезовані та перероблені матеріали дають абсолютно новий рівень комфорту, витримують



Метод функційних аналогій — зіставлення принципів і засобів формоутворення промислових виробів та живої природи.



ТЕХНОЛОГІЙ І ПРОЕКТУВАННЯ

високі навантаження і вкрай прості в догляді. Матеріали «майбутнього» стійкі до забруднень, мають малу вагу і, залежно від свого призначення, можуть тривалий час зберігати тепло або, навпаки, не нагріватися.

За аналогією з живою природою, у якій неможливо знайти двох однакових пелюсток або сніжинок, інтер'єрний напрям біоніки вирізняється індивідуальністю. Кожен проект цього стилю неповторний. У концепції одного дизайну інтер'єру може обіграватися краса лісової галявици, натомість інший буде відтворювати атмосферу тропічних островів або повторювати рельєф гірської місцевості.

Розділ 3



Мал. 12.5. Біонічні світильники

Однак переліченими напрямками не вичерпуються всі галузі, де може бути застосована сучасна біоніка. Зараз також активно розвивається математична біоніка, яка вдосконалює і проектує комп'ютерні моделі, у тому числі інформаційні, а також медична біоніка, яка розробляє методи лікування людини і профілактики хвороб на основі досягнень природи.



Нові напрями біоніки

Сучасні інженери-робототехніки дедалі частіше намагаються розробляти моделі, які повторюють механіку руху людини або тварин. Але справжня мрія вчених — створення штучних органів, що працюватимуть, як справжні. Це могло б вивести медицину на новий рівень.

Один з популярних сьогодні напрямів біоніки — розробка мініатюрних контактних лінз для очей, які поєднуюватимуть функції більшості сучасних гаджетів, тобто становитимуть повноцінний дисплей, на якому можна буде читати новини, перевіряти пошту, переглядати карту тощо. Імовірно, у майбутньому ця диво-лінза буде вимірювати і відображати стан організму: температуру, пульс, рівень холестерину і цукру в крові тощо. Але усе це не має заважати головній функції очей — бачити навколишній світ.



Немає нічого більш винахідливого, ніж природа.

Цицерон



Практична робота

Застосування біонічних форм під час проектування виробу

Мета роботи: знайти й утілити ідеї застосування біонічних форм під час проектування виробу.

Матеріали, інструменти: каталог біонічних форм, олівець, папір, інструменти для креслення.

Послідовність виконання роботи

1. Визнач об'єкт для проектування.
2. Проаналізуй конструкційні особливості об'єкта проектування.
3. Розглянь каталог біонічних форм.
4. Визнач перелік біонічних форм, які можна використати в розробці об'єкта проектування.
5. Здійсни пошук ідей під час проектування виробу з використанням біонічних форм.
6. Зроби графічні зображення майбутнього виробу.
7. Запропонуй ідеї використання біонічних форм у процесі проектування виробу.
8. Здійсни самооцінку отриманих результатів.



Ключові поняття: біоніка, біонічні форми, метод функційних аналогій.



1. Що вивчає наука біоніка?
2. Назви основні напрямки біоніки.
3. У яких галузях людської життєдіяльності використовують досягнення біоніки?
4. З якими іншими науками пов'язана біоніка?
5. Наведи приклади застосування надбань біоніки в архітектурі та побуті.
6. У чому полягає сутність методу функційних аналогій?



Теми пошукових, дослідницьких та інформаційних проектів:

- «Першовідкривачі біоніки».
- «Біоніка в архітектурі мого (або найближчого) міста».
- «Прояви біоніки в нашому повсякденному житті».
- «Чому в природі ми знаходимо ідеї, які покращують життя людини?»
- «Розумність природи: випадковість чи чийсь задум?»
- «Біоніка у спорті».
- «Найкращі досягнення біоніки у XXI столітті».



Одні учні («дослідники») в кожній парі називають об'єкти та явища природи, інші учні («генератори ідей») переносять їхні форми та властивості на об'єкт, який розробляється, та пропонують ідеї для його покращення.

ТЕХНОЛОГІЙ І ПРОЕКТУВАННЯ











Розділ 3



Ділова гра «Конструкторське бюро». Об'єднавшись у групи, оберіть об'єкт проектування та визначте вимоги до його виготовлення. Розподіліть між собою ролі «дизайнера», «біолога», «фізика», «конструктора» та ін. Проведіть відповідні дослідження з метою покращення об'єкта за допомогою використання біонічних форм. Розгляньте пропозиції кожного «фахівця» та прийміть загальне рішення в кожній групі.



1. Знайди застосування біонічних форм в об'єктах, які тебе оточують: а) у класі; б) у школі.
2. Склади перелік об'єктів живої природи для самостійного дослідження.
3. Розглянь природні об'єкти та запропонуй власні ідеї щодо об'єктів, які можна виготовити на їх основі.

Назва і зображення природного об'єкта	Твої ідеї	Назва і зображення природного об'єкта	Твої ідеї
 Гриби		 Птах одуд	
 Метелик		 Бджола	
 Мушля		 Кактус	
 Равлик		 Джекфрут (індійське хлібне дерево)	
 Кульбаба		 Кивано (рогата диня, африканський огірок)	

§ 13. Проектування майбутньої професійної діяльності



Пригадай, що тобі вже відомо про...

- ◆ професії, які обрали твої батьки;
- ◆ професію вчителя (людей цієї професії ти зустрічаєш постійно).



А чи знаєш ти...

- Чому потрібно вже зараз думати про майбутню професію?
- Як правильно обрати майбутню професію?
- Від чого залежить вибір професії?
- Як можна визначити схильність до певної професії?

Сутність поняття «професія». Професії в різних галузях людської діяльності. З розвитком людського суспільства відбувається неперервний розвиток праці, а з ним — і виникнення всіляких професій. Якщо ще в XVII ст. існувало приблизно 200 професій, то в наш час їх уже понад 40 000. Однак не всі вони користуються однаковим попитом.



Професія — рід трудової діяльності людини, яка володіє комплексом теоретичних знань і навичок, набутих у ході спеціальної підготовки.

Світ професій дуже різноманітний, складний і постійно зазнає змін. Унаслідок науково-технічного прогресу чимало професій зникає, а натомість з'являються нові. З глобальним розвитком Інтернет-технологій з'явилися такі професії, як копірайтер

(займається написанням на замовлення текстів різного характеру), контент-менеджер (виконує наповнення сайтів матеріалами), веб-дизайнер (здійснює розробку дизайну сайтів), веб-майстер (виконує адміністрування, підтримку й оновлення сайту), Інтернет-коуч (займається консультуванням або навчанням людей «онлайн»).

Розвиток сучасних відносин у світі сприяє появі таких професій, як медіа-планер (фахівець, який планує рекламну кампанію організації), трейдер (організатор зовнішньої та внутрішньої торгівлі), ріелтер (фахівець з роботи з нерухомістю), андерайтер (спеціаліст зі страхування), PR-менеджер (фахівець, який займається розробленням іміджу організації), фахівець бек-офісу (займається оформленням документації ком-

ТЕХНОЛОГІЙ І ПРОЕКТУВАННЯ

панії), промоутер (фахівець із просування товару або послуги), мерчен-дайзер (займається просуванням та розповсюдженням товарної продукції), декларант (фахівець з роботи на митниці), інтерв'юєр (проводить соціологічні опитування і соціальні дослідження).

Водночас є професії, які з роками не втрачають актуальності та продовжують користуватися неабияким попитом. Насамперед це лікарі (люди продовжують хворіти) та педагоги (усім людям потрібно навчатися). Так само упродовж багатьох років користуються повагою професії кухаря та будівельника, без яких ми не уявляємо комфортного та різноманітного життя. Люди, які обрали професії музиканта, художника, письменника, надають нам можливість духовно збагачуватися та отримувати естетичну насолоду.

Розділ 3



Мал. 13.1. Професія — учитель



Мал. 13.2. Професія — лікар



Мал. 13.3. Професія — будівельник



Мал. 13.4. Професія — кухар



Вихователем і вчителем потрібно народитися; ними керує природжений такт.

Адольф Фрідріх Дістервег, німецький педагог і політик

Медик посідає в межах будь-якого суспільства, будь-якої цивілізації зовсім особливе становище: він повсюдно є предметом суспільної уваги і майже завжди незамінний.

Поль-Мішель Фуко, французький філософ, історик, теоретик культури



■ Заміна людей на машини вже усунула необхідність у багатьох категоріях працівників, а, за оцінкою Мінпраці США, 65 % сьгоднішніх школярів у 2025 р. займатимуть такі робочі місця, які ще навіть не придумані.

Мотиви вибору професії. Вибір професії — це дуже важливий крок у житті людини. Його необхідно здійснити відповідально, спираючись на знання, отримані в результаті численних досліджень, самоаналізу та рефлексії.

Вибір професійної діяльності важливий насамперед для самої людини, тому що обрання професії за покликанням є джерелом натхнення та доброго самопочуття. Людина, яка працює відповідно до своїх здібностей, здорова в морально-психологічному плані. Сам процес праці викликає в неї почуття задоволення, піднесення творчих сил. У такої людини переважає добрий настрій, загальний позитивний тонус життя.

Також це впливає на продуктивність праці, оскільки правильно обрана професія сприяє швидкому набуттю працівником трудових навичок, виробленню в нього творчого підходу до праці.

Таким чином, до вибору професії потрібно підходити зважено і свідомо. Для цього необхідно:

- мати уявлення про різні сфери діяльності;
- знати особливості обраної професії;
- уміти зіставляти себе і професію;
- знати потреби в професіях.

З огляду на це, можна вивести формулу вибору професії:

«хочу → можу → маю → потрібно»,

де **хочу** — урахування інтересів, бажань;

можу — можливості;

маю — якості, необхідні для успішного оволодіння професією;

потрібно — потреби суспільства.

Для зміцнення інтересу до професії важливим є систематичне глибоке вивчення предмета праці. За таких умов інтерес переростає у схильність — бажання займатися певним видом діяльності, удосконалюючи вміння й навички, накопичуючи знання й досвід.



Інтерес до професії — позитивне ставлення до певного виду праці, прагнення до пізнання, діяльності в обраній галузі.



Інженер — людина, здатна взяти теорію і приробити до неї колеса.

Леонард Луїс Левінсон, американський письменник



Здібності — властивості особистості, які є умовами успішного здійснення певного роду діяльності.



З інтересами та схильностями тісно пов'язані здібності людини, які поділяють на *загальні* та *спеціальні*.

Розділ 3

Здібності	
Загальні	Спеціальні
інтелектуальні	математичні
творчі	технічні
уміння засвоювати знання й навички	літературно-лінгвістичні
вольові якості	мистецькі
працездатність	педагогічні

Залежно від того, наскільки особисті здібності, якості та фізичний стан людини відповідають вимогам певної професії, можна визначити придатність до неї, тобто професійну придатність.

Коли людина не відповідає вимогам певної професії, то йдеться про її професійну непридатність. Основні причини цього:



Професійна придатність — відповідність людини вимогам обраної професії.



- недостатній розвиток якогось функційного органу (наприклад, людина, яка не розрізняє кольори, не може бути водієм);
- невідповідність за станом здоров'я (наприклад, за наявності захворювань серця протипоказане освоєння будівельних професій);
- невідповідність за професійно важливими якостями.

Розглянемо вимоги до деяких професій. Коли будеш ознайомлюватися з ними, подумай, чи відповідаєш ти їм і що потрібно робити, аби їм відповідати. Варто зазначити, що професійна придатність не є вродженою, вона формується в процесі трудової діяльності. Це особливо стосується тих людей, які мають надзвичайно велике бажання оволодіти обраним видом праці й наполегливі в досягненні своєї мети.

Вимоги до професій

Професія	Вимоги
Дипломат (міжнародні відносини)	Високий інтелектуальний рівень, широкий світогляд Знання іноземної мови Прагнення до саморозвитку Швидка орієнтація та адаптація в незнайомій ситуації Високий рівень самоконтролю Логічне мислення, аналітичні здібності Уміння вести переговори, гнучкість Уміння майстерно висловлювати свої думки Уміння викликати прихильність інших людей до себе

Професія	Вимоги
Історик (ми- стецтво- знавець, культуролог)	Інтерес до гуманітарних наук Хороша пам'ять на дати, факти, імена і події Ретельність, готовність до рутинної роботи, посидючість Аналітичний склад розуму
Політолог	Аналітичні здібності Логічне мислення Організаторські здібності Комунікабельність Грамотне усне і письмове мовлення
Декоратор- дизайнер	Наочно-образне мислення Уміння малювати Наявність художнього смаку Творчий підхід
Ювелір	Художній (естетичний) смак Висока увага, точність, акуратність Фізична сила (для первинної обробки металу і каменю) Готовність до монотонної праці
Журналіст	Допитливість, активність, широкий світогляд Грамотне і логічно вибудоване мовлення Уміння шукати й аналізувати інформацію Уміння самостійно ставити і вирішувати завдання Спостережливість, увага Творче і нестандартне мислення Комунікативні навички Навички написання текстів
Телеведучий	Допитливість, активність, широкий світогляд Грамотне і логічно вибудоване мовлення Привабливі зовнішні / голосові дані Комунікативні навички
Програміст	Бажання самовдосконалюватися Терпіння і витримка Уміння швидко адаптуватися і постійно вивчати щось нове Уміння об'єктивно оцінювати можливості технологій та їх використання в кожному конкретному випадку
Актор	Артистизм Здатність до імпровізації Емоційна чутливість, емпатія (уміння відчувати стан і пере- живання іншої людини) Ерудованість, хороша пам'ять Уміння працювати в команді Спостережливість Прагнення до постійного розвитку

ТЕХНОЛОГІЙ І ПРОЕКТУВАННЯ

Розділ 3

Професія	Вимоги
Лікар швидкої та невідкладної медичної допомоги	Бажання допомогти Уміння швидко приймати виважені рішення в ситуації невідзначеності Відповідальність Стійкість до стресу Здатність до тривалої концентрації уваги
Логіст	Аналітичний склад розуму Комплексне і стратегічне мислення Відповідальність, пунктуальність Здатність до розподілення уваги та швидкої зміни діяльності Стійкість до стресу Організаторські здібності Уміння вести переговори, гнучкість, дипломатичність Знання в області економіки, фінансів і права Знання інформаційних технологій Знання іноземних мов
Кухар	Добра зорово-рухова координація Фізична витривалість Уміння концентрувати увагу Почуття часу Висока чутливість до відтінків запаху і смаку Уява і естетичний смак Охайність
Ріелтор	Ерудованість Широкий світогляд Активна життєва позиція Уміння працювати з людьми Винахідливість і наполегливість
Нотаріус	Відповідальність Чесність Психологічна стабільність Скрупульозність Терпіння
Суддя	Досконале знання юриспруденції Уміння поводитись у нестандартних ситуаціях Уміння розбиратися в людях Уважність до дрібниць Володіння інтуїцією Готовність брати на себе велику відповідальність



Не професія обирає людину, а людина — професію.

Сократ, давньогрецький філософ

Позитивне ставлення до професії також залежить від усвідомлення її соціально значущої мети, що сприяє швидшому виникненню професійних інтересів.

Самооцінка профпридатності у виборі професії. Вибираючи професію, дуже важливо здійснювати адекватну самооцінку професійної придатності. Для цього необхідно займатися самопізнанням, самоаналізом та здійснювати активне випробування себе в різних видах діяльності.



Самопізнання — процес усвідомлення і накопичення людиною уявлень про особливості своєї життєдіяльності та особистості.



Потрібно розуміти, що дуже часто зробити об'єктивну самооцінку заважає занадто позитивне, некритичне ставлення до себе, яке не дає змоги сприймати себе адекватно.

Типи професій. Залежно від об'єкта чи предмета праці, а також від того, з чим або з ким працює людина, усі професії поділяють на п'ять типів: «людина — природа», «людина — техніка», «людина — людина», «людина — знакова система», «людина — художній образ».

Типи професій

Назва	Предмет (об'єкт) праці	Приклади професій
Людина — природа	Тваринні та рослинні організми, біологічні процеси	Зоотехнік, агроном, овочівник, лаборант хіміко-бактеріологічного аналізу, біолог
Людина — техніка	Технічні об'єкти, матеріали, види енергії, об'єкти неживої природи	Столяр, токарь, слюсар, металург, архітектор, водій, кухар, пілот, інженер
Людина — людина	Люди	Учитель, продавець, перукар, менеджер, офіціант, лікар, стюардеса
Людина — знакова система	Умовні знаки, коди, цифри, мови	Програміст, конструктор, перекладач, літературний редактор, бухгалтер, топограф
Людина — художній образ	Художній образ, способи його побудови	Артист, композитор, музикант, візажист



Ніхто не погне міцної слави від будь-якого покликання, якщо працю за цим покликанням не вважатиме за найсолідшу, більшу від самої слави, втіху.

Григорій Сковорода, український філософ і письменник

ТЕХНОЛОГІЙ І ПРОЕКТУВАННЯ

Залежно від мети праці, професії поділяють на *гностичні, перетворювальні та вишуквальні*.

Класи професій

Назва	Мета праці	Приклади професій (спеціальностей)
Гностичні професії	Розпізнати, дізнатися, оцінити, перевірити, розрізнити	Лаборант хіміко-бактеріологічного аналізу, санітарний лікар, нормувальник, літературний критик, коректор, слідчий, експерт, контролер відділу технічного контролю
Перетворювальні професії	Перетворити, перемістити, обробити, організувати	Учитель, слюсар, кравець, водій, художник з розпису по тканині, токар
Вишуквальні професії	Сконструювати, дослідити, винайти, розшукати, створити	Закрійник, конструктор, композитор, художник, дизайнер інтер'єру, перукар-модельєр, візажист

Також визначають групи професій залежно від умов праці.

Групи професій

Назва	Приклади професій (спеціальностей)
Праця в умовах звичайного (побутового) мікроклімату	Економіст, бухгалтер, перукар, продавець, артист
Праця на відкритому повітрі в режимі різкого перепаду температури, вологості	Пожежник, тракторист, будівельник, дворник, агроном
Праця в незвичайних умовах: під водою, на висоті, під землею, а також в умовах підвищеної температури, у цехах зі шкідливими умовами виробництва	Водолаз, шахтар, спелеолог, сталевар, коваль, льотчик, працівник хімічної промисловості, промисловий альпініст
Праця з підвищеною моральною відповідальністю (за здоров'я та життя людини; за великі матеріальні або суспільні цінності)	Учитель, спортивний тренер, інкасатор, касир, поліцейський, лікар, суддя

Тестування для виявлення схильності до певного типу професій. У наш час кількість професій справді величезна, і якщо ти справді стоїш перед вибором, але не знаєш, яку саме професію обрати, то тест з профорієнтації приблизно вкаже сферу діяльності, до якої ти маєш найбільшу схильність.

Розділ 3

Визначення типу майбутньої професії (за методикою Є. Клімова)

Інструкція. Прочитай наведені твердження. Якщо погоджуєшся з ними, то перед цифрою в таблиці постав знак «+», якщо ні — постав перед цифрою знак «-». Якщо в тебе виникли сумніви, то закресли цифру.

№ з/п	Твердження для самооцінки	1 природа	2 техніка	3 знак	4 мистецтво	5 людина
1.	Легко знайомлюся з людьми					1
2.	Охоче і тривалий час можу майструвати		1			
3.	Люблю ходити в музеї, театри, на виставки				1	
4.	Охоче і тривалий час можу проводити обчислення, креслити			1		
5.	Охоче і тривалий час можу доглядати за рослинами, тваринами	1				
6.	Із задоволенням спілкуюся з однолітками чи малюками					1
7.	Із задоволенням доглядаю за рослинами, тваринами	1				
8.	Зазвичай роблю мало помилок у письмових роботах			1		
9.	Мої вироби викликають інтерес у товаришів, однокласників		2			
10.	Люди вважають, що в мене є художні здібності				2	
11.	Охоче читаю про рослини, тварин	1				
12.	Беру участь у виставах, концертах				1	
13.	Охоче читаю про будову механізмів, приладів, машин		1			
14.	Тривалий час можу розгадувати задачі, ребуси, кросворди			2		
15.	Умію налагоджувати стосунки між людьми, які конфліктують					2
16.	Вважаю, що в мене є здібності до роботи з технікою		2			
17.	Людям подобається моя художня творчість				2	
18.	У мене є схильності до роботи з рослинами і тваринами	2				

ТЕХНОЛОГІЙ І ПРОЕКТУВАННЯ

№ з/п	Твердження для самооцінки	1 природа	2 техніка	3 знак	4 мистецтво	5 людина
19.	Можу чітко викладати свої думки в письмовій формі			2		
20.	Майже ніколи і ні з ким не сварюся					1
21.	Результати моєї технічної творчості схвалюють незнайомі люди		1			
22.	Не докладаючи зусиль, засвоюю іноземні мови			1		
23.	Мені часто трапляється нагода допомагати навіть незнайомим людям					2
24.	Тривалий час можу займатися музикою, малюванням, читати книги				1	
25.	Можу впливати на хід розвитку рослин і тварин	2				
26.	Полюбляю вивчати будову механізмів, приладів		1			
27.	Мені зазвичай вдається схилити людей до своєї точки зору					1
28.	Охоче спостерігаю за рослинами і тваринами	1				
29.	Охоче читаю науково-популярну, критичну, публіцистичну літературу			1		
30.	Намагаюся зрозуміти секрети майстерності та випробовую свої сили в музиці, живописі				1	
Результати						

Розділ 3

У кожному стовпчику полічи алгебраїчну, тобто з урахуванням знаків, суму, закреслені цифри не рахуй. Запиши в рядок «Результати». Найбільші отримані суми (за кількома стовпчиками) вказують на той тип професії, який для тебе найбільш прийнятний. Малі від'ємні суми вказують на типи професій, яких тобі краще уникати під час вибору. Максимальна кількість балів у кожному стовпчику — 8.



Роби те, до чого народжений.

Григорій Сковорода



Професії в живописі



Віктор Старостін.
«Булочниці»



Юрій Шілов. «Портрет
хірурга В. Д. Федорова»



Карл Ларссон.
«Швачка»



Норман Роквелл.
«День народження вчительки»



Джанні Стріно.
«Художниця»



**Практична робота
Дослідження професії**

Мета роботи: здійснити дослідження обраної професії.

Матеріали, інструменти: довідкова література, комп'ютери, Інтернет.

Послідовність виконання роботи

1. Вибери професію для дослідження.
2. Визнач значення й місце професії в суспільстві, проаналізуй соціальний попит щодо неї.
3. Визнач предмет і продукт праці обраної професії.
4. Досліди умови праці в цій професії.

ТЕХНОЛОГІЙ І ПРОЕКТУВАННЯ

5. Здійсни аналіз знань та вмінь, потрібних для оволодіння даною професією.
6. Визнач режим праці та відпочинку.
7. Досліди вплив професії на особистість.
8. Визнач вимоги до особистісних якостей людей, які обирають цю професією.
9. Розглянь шляхи здобування професії.
10. Оформи результати дослідження у вигляді презентації.

Розділ 3



Ключові поняття: професія, професійна придатність, інтерес до професії, здібності, самооцінка профпридатності, типи професій.



1. Що розуміють під поняттям «професія»?
2. У чому виявляється інтерес до професії?
3. Яке значення мають здібності у виборі професії?
4. Що таке професійна придатність?
5. Які основні причини професійної непридатності?
6. Які існують типи професій?



Теми пошукових, дослідницьких та інформаційних проектів:

- «Найбільш затребувані професії нашого регіону».
- «Професії за покликанням».
- «Найбільш оплачувані професії в Україні».
- «Чому всі професії заслуговують на повагу?»
- «Професії ХХІ століття».
- «Чи байдуже суспільству, які професії ми обираємо?»
- «Які професії користуватимуться попитом через 10, 50, 100 років?»



Гра «Відгадай професію». У кожній парі оберіть та самостійного дослідіть кілька професій. Потім по черзі розповідайте про вимоги до них та відгадуйте, про яку саме професію йдеться.



Об'єднавшись у групи, вивчіть потребу в професіях у певному географічному регіоні. Кожен учасник групи збирає інформацію про окрему галузь людської діяльності (наприклад: медицина, освіта, будівництво, мас-медіа тощо). Після проведених досліджень зробіть колективний висновок щодо професій, на які є попит у даному регіоні.



1. Проаналізуй, які професії та чому обрали твої родичі та знайомі.
2. Збери інформацію про професію твоїх батьків.
3. Склади список професій, про які ти бажаєш дізнатися більше.
4. Знайди інформацію про професії, які зникли.



Праця — це головне в житті. Від усіх неприємностей, від усіх лих можна знайти лиш один порятунок — у праці.

Ернест Хемінгуей, американський письменник

ТЕСТИ ДЛЯ САМООЦІНКИ

Вибери одну правильну відповідь.

- 1. Яке явище не є перевагою автоматизації виробництва?**
 А зменшення обсягів браку продукції
 Б зростання відповідальності за збереження тривалості робочого дня
 В збільшення прибутку
 Г зменшення вартості продукту
- 2. Основною складовою промислових роботів є**
 А монітор Б електродвигун В клавіатура Г маніпулятор
- 3. Що не належить до негативних факторів роботизації виробництва?**
 А відсутність позитивного економічного ефекту
 Б недостатньо висока надійність роботизованих комплексів
 В праця в небезпечному для життя людини середовищі
 Г значні витрати на створення математичного та програмного забезпечення
- 4. Не існує пристроїв автоматичного**
 А збереження Б захисту В керування Г регулювання
- 5. У якому році з'явився термін «біоніка»?**
 А 1920 Б 1960 В 1980 Г 2000
- 6. Гасло біоніки:**
 А «Від природи до техніки — один крок»
 Б «Нова техніка від природи»
 В «Живі прототипи штучних систем — ключ до нової техніки»
 Г «Живі прототипи техніки»
- 7. Ідея застосування знань про живу природу для розв'язання інженерних задач належить**
 А Альберту Ейнштейну В Томасу Едісону
 Б Рудольфу Дізелю Г Леонардо да Вінчі
- 8. Основний метод біоніки — це метод**
 А морфологічного аналізу В фокальних об'єктів
 Б функційних аналогій Г комбінування
- 9. Чим займається копірайтер?**
 А розробкою дизайну сайтів В наповненням сайтів матеріалами
 Б промоцією продукції Г написанням текстів на замовлення
- 10. Якого типу професій не існує?**
 А людина — природа В людина — техніка
 Б людина — суспільство Г людина — знакова система
- 11. До якої групи слід віднести професію вчителя?**
 А праця в умовах звичайного мікроклімату
 Б праця на відкритому повітрі за різних перепадів температури і вологості
 В праця в незвичайних умовах
 Г праця з підвищеною моральною відповідальністю
- 12. Професійна придатність — це**
 А відповідність вимогам обраної професії
 Б бажання займатися певною діяльністю
 В інтерес до якоїсь професії
 Г можливість займатися певною професійною діяльністю
- За кожну правильну відповідь — 1 бал.*

Розділ 4

ТЕХНОЛОГІЯ ПОБУТОВОЇ ДІЯЛЬНОСТІ



Ти знатимеш:

- складові, що впливають на вибір власного стилю;
- вимоги до одягу відповідно до ситуації;
- основні форми обличчя та види макіяжу.

Ти вмітимеш:

- визначати особливості своєї фігури;
- застосовувати різні способи зав'язування краваток;
- розробляти власний стиль в одязі;
- розрізняти засоби для макіяжу та корегувати за його допомогою риси обличчя;
- добирати оправу окулярів з урахуванням форми обличчя.



§ 14. Стилi в одязі. Врахування особливостей фігури для вибору власного стилю



Пригадай, що тобі вже відомо про...

- ◆ різновиди одягу та їх особливості;
- ◆ силуети вбрання;
- ◆ тканини, їхній склад та властивості.



А чи знаєш ти...

- Як зорієнтуватись у розмаїтті стилів одягу?
- Що допоможе вибрати індивідуальний стиль?
- Як правильно добирати одяг за типом фігури?

Кожна історична епоха створювала свій художній стиль (бароко, рококо, ампір тощо), який знаходив відображення в різних галузях людської культури.



Стиль (від гр. *stylos* — манера, характер, особливість) — це виражена в змісті та формі предметів побуту, у мистецтві й архітектурі спільність художньо-виразних засобів.

Стиль одягу — певна акцентованість ансамблю (костюма в широкому сенсі), продиктована віком, статтю, професією, соціальним статусом, належністю до субкультури, особистим смаком людини, епохою життя суспільства, національністю, релігійною належністю, доречністю, функційністю, способом життя та індивідуальними особ-

Стиль одягу створюють із використанням певного силуету, кольору, фактури тканини, принтів, фурнітури, деталей обробки, аксесуарів, взуття, різноманітних поєднань. Стиль перебуває в тісному взаємозв'язку з модою, але відрізняється від неї тривалістю існування та поширеністю. Він регулює, спрямовує моду. Характер одягу залежить від стилю.



Мода минає — стиль залишається.

Ів Сен-Лоран, французький модельєр

Мода — це про те, як одягатися відповідно до трендів. Стиль — це швидше про те, як бути собою.

Оскар де ла Рента, американський модельєр



Мода (фр. mode, від лат. modus — міра, образ, спосіб, правило, розпорядження) — тимчасове панування певного стилю в якій-небудь сфері життя або культури.

Мода в одязі — це зміна форм і зразків одягу, яка відбувається протягом порівняно коротких проміжків часу.



Розділ 4

Сучасні стилі одягу можна поділити на дві категорії: **традиційні** (основні) та **тематичні** (похідні). До традиційних належать *класичний, романтичний, спортивний і кежуал*. Незважаючи на те, що останній стиль, по суті, є похідним від трьох основних, він став настільки природним і поширеним, що його можна вважати самостійним стилем.

Класичний (консервативний) стиль — це стримана простота в лініях, лаконічний покрій. Речі цього стилю приваблюють високою якістю та добротністю матеріалів. Переважає ахроматична гама або пастельні відтінки. Це найменш емоційний стиль, усе в ньому вкрай помірно. Відсутні гостромодні деталі. Довжина, ширина, об'єми і пропорції завжди середні, звичні для ока.



Мал. 14.1. Одяг у класичному стилі

Романтичний стиль в одязі передбачає створення піднесеного, витонченого образу. Для цього стилю характерне використання рюшів, воланів, довгих суконь легкого, летючого покрою. Для чоловічого одягу в романтичному стилі характерні жилети, шийні хустки, сорочки з широкими рукавами і романтичні фасони капелюхів. Стилю притаманний квітковий принт, а також ніжна пастельна гама.



Одяг — найпростіший засіб розкриття особистості.

Софі Лорен, італійська актриса

Я ціную індивідуальність. Стиль набагато цікавіший, ніж мода.

Марк Джейкобс, американський модельєр



Мал. 14.2. Одяг у романтичному стилі

Спортивний стиль характеризується вільним одягом, який не заважає рухам і призначений для занять спортом та активного відпочинку. Має атрибутику, притаманну спортивній екіпіровці. Доволі яскравий і динамічний за своїм характером одяг цього стилю вирізняється практичністю і зручністю.



Мал. 14.3. Одяг у спортивному стилі

Стиль casual (кежуал) — найпоширеніший і найпопулярніший стиль, передбачає сучасний (модний) повсякденний, практичний і зручний одяг. Поняття *casual* з'явилося у Великобританії в 1970-х роках та означало стиль футбольних уболівальників та учасників фан-рухів, але поступово завоювало і модний світ. Цей стиль може поєднувати в собі елементи інших стилів, але його прикметною особливістю є комфорт і зручність одягу. Характерними є простота силуетів, невимушеність поєднань і багаточисельність. Основне правило — комбінювання елементів класичного стилю з неформальним. Існує кілька напрямків цього стилю: *city casual* (міський); *street casual* (вуличний); *smart casual* (елегантний), *business casual* (діловий); *sport casual* (спортивний); *all-out casual* (невимушений) тощо.



Мал. 14.4. Одяг у стилі кежуал

До тематичних стилів належать похідні від основних. Вони можуть бути: спеціалізованого походження (наприклад, стиль *дербі*, *морський*, *мілітарі*, *авіатор*); етнічного походження (*рустикальний*, *етнічний* з усіма підрозділами за етносами і культурами); субкультурні (*диско*, *панк*, *рок*, *тедді-гелз*); сформовані модельєрами на подіумах (*new look*, *oversize-look*, *конструктивний стиль*); пов'язані з певною епохою (наприклад, *арт-деко*); зумовлені особистими переконаннями (*екологічний*, *мусульманський*) тощо.

Розглянемо докладніше особливості деяких тематичних стилів.

Етнічний (фольклорний) стиль — одяг, стилізований відповідно до особливостей національних костюмів. Ідея стилю полягає в тому, щоб не повністю копіювати національні вбрання, а лише запозичувати певні елементи, включаючи їх у сучасні моделі. Фольклорний стиль вирізняється зручністю. У ньому широко використовують в'язання, плетіння, клаптеву техніку, аплікації та різноманітну вишивку.



Мал. 14.5. Одяг у фольклорному стилі

Розділ 4

Мінімалістичний стиль (стиль мінімалізму) — лаконічний, стриманий, віддає перевагу мінімальній кількості речей максимальної якості.



Мал. 14.6. Одяг у стилі мінімалізму

Стиль мілітарі — одяг з елементами військового костюма: погони, еполети, накладні кишені, шнурівка тощо. Основні кольори: сіро-зелений, оливковий, хакі.



Мал. 14.7. Одяг у стилі мілітарі

Морський стиль одягу — це курортна класика. Характерні особливості: поєднання трьох кольорів (синього, білого і червоного), смугастий принт, матроський комір, укорочена спідниця в складку і морська атрибутика в аксесуарах.



Коли тканина і пропорції одягу слугують тілу, ваш одяг дасть вам владу над світом.

Альбер Ельбаз, дизайнер

Основний принцип ідеального силуету — це простий крій, чудове пошиття і прекрасна тканина.

Ральф Лорен, американський модельєр, дизайнер і підприємець



Розділ 4

Мал. 14.8. Одяг у морському стилі

Стиль диско — стиль одягу клубних вечірок 1970–1980-х років. Основні ознаки — блискучі та яскраві тканини, стрази, бахрома і декор, джинси-кльош і «банани», комбінезони, короткі сукні-трапеції та приталені моделі в паетках, великі пластикові прикраси неонових кольорів, туфлі на підборах і танкетці.

Стиль унісекс зародився в епоху 1960-х років і став відображенням особливої ідеології, яка полягала в тому, що в чоловікові та жінці більше спільного, ніж відмінного. Цей стиль підкреслює в жінці незалежність і самодостатність, а в чоловікові — чуттєвість і вразливість.



Мал. 14.9. Одяг у стилі диско

ність і самодостатність, а в чоловікові — чуттєвість і вразливість.



Мал. 14.10. Одяг у стилі унісекс

Гардероб у стилі унісекс передбачає універсальність одягу незалежно від статевої належності. Це можуть бути джинси, гольфи, футболки, сорочки, об'ємні светри та комбінезони, а також кросівки, броги, лофери тощо. Весь одяг стилю унісекс підпорядкований ідеї комфорту — він не обмежує руху, не мнеться і не задирається.

В останні роки чіткий розподіл на стилі одягу є умовним — у моді з'явився так званий *дифузний стиль*; окремі речі комплектують за принципом «поєднання несумісного». Однак не варто захоплюватися якимось одним стилем одягу — кожна людина, створюючи свій імідж, може додати собі чарівності та знайти властиву лише їй індивідуальність у кожному зі стилів. Адже кожен стиль в одязі тією чи іншою мірою може бути адаптований під конкретну людину, з урахуванням особливостей її зовнішності.

Стиль в одязі та зовнішні дані мають бути співзвучні один одному. Гармонійний індивідуальний стиль — це правильно дібрані фасони, відтінки кольору та аксесуари, які об'єднуються з людиною в єдине і зрозуміле гармонійне ціле.

Деякі стилі універсальні для всіх, інші пасують лише людям зі стрункою фігурою, а якісь ідеальні для того, щоб уміло приховувати недоліки фігури. Так, наприклад, стиль унісекс зазвичай вимагає худорлявої статури. А етнічний стиль, який передбачає речі вільного крою, дає змогу маскувати недоліки фігури.

Кожному стилю відповідають певні відтінки і колірні поєднання, а отже, вони повинні поєднуватися з природним колоритом зовнішності.

Вибір стилів в одязі має бути обґрунтований активними видами життєдіяльності людини. Наприклад, якщо людина перебуває у творчому середовищі, то і стиль в одязі має натякати на креативність і нестандартність особистості. Якщо сфера діяльності більш консервативна, то і зовнішній образ повинен відповідати цьому середовищу.

Одяг людини характеризує її внутрішню культуру. Гардероб може складатися з одягу різних стилів, але вибір одягу повинен відповідати його призначенню. Дівчина в сукні з декольте і блискучим оздобленням або хлопець у смокінгу матимуть безглуздий вигляд у навчальному закладі або на роботі, так само, як і прихильники спортивного стилю, вбрані в джинсовий одяг, — у театрі. Водночас строгий елегантний костюм не буде вписуватися у веселу атмосферу дискотеки, а повсякденний одяг — у святкову обстановку.

Отже, щоб знайти власний стиль в одязі, потрібно проаналізувати свій спосіб життя й оточення. Вибираючи стиль одягу для конкретної ситуації, завжди необхідно усвідомлювати, яке враження потрібно справити, якої мети досягти.



Індивідуальний стиль в одязі — це сукупність деталей зовнішнього вигляду, що відрізняє конкретну людину від інших людей і забезпечує їй особисту привабливість.



Вибір одягу за типом фігури. Мрія кожної людини — мати ідеальний вигляд, але, на жаль, не всіх природа наділила досконалими пропорціями. Кожна фігура має як переваги, так і недоліки. Найкращим способом їх відкоригувати є вибір одягу за типом фігури.

Існує п'ять основних типів жіночої фігури, які позначають певними символами: «груша» (або «трикутник»); «яблуко», «пісковий годинник», «прямокутник» і «перевернутий трикутник» (або «Т»). Вони закладені генетично і залежать від тілобудови. Можна схуднути чи погладшати, але тип фігури зазвичай залишається незмінним.

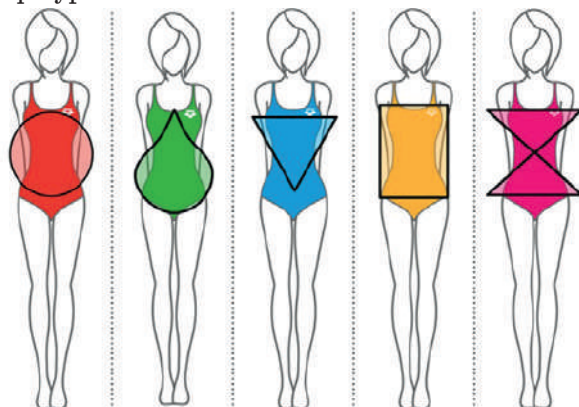

Мал. 14.11. Основні типи жіночої фігури

Фігура типу «яблуко». Жінки з фігурою даного типу зазвичай мають округлу форму плечей, не дуже пишні стегна, стрункі ноги, погано виражену талію, найчастіше — ширші лінії стегон і плечей.

У цьому випадку головна проблемна зона — середина тулуба. Тому необхідно візуально витягнути тіло й акцентувати увагу на верхній частині та ногах. Для цього рекомендовано віддавати перевагу виробам прямого силуету.

Найбільш вигравшим варіантом буде так звана сукня-футляр: простий, прямий покрій і відсутність рукавів урівноважать силует. Візуально витягнути фігуру можуть сукні із завищеною лінією талії, вони приховують живіт і підкреслять груди. Також подовжити тіло допоможуть асиметричні трапецієподібні моделі. Сукні доцільно добирати однотонні.

До такої фігури добре пасуватимуть трикотажні вироби: кофтинки, що облягають груди і вільні на талії, а також піджаки завдовжки до стегон. На всіх виробках додаткові деталі мають бути розташовані або у верхній частині ліфа, або нижче від лінії стегон. Варто добирати одяг з м'яких тканин, що драпіруються. Брюки найкраще пасуватимуть широкі, із завищеною або заниженою талією.



Мал. 14.12. Приклади одягу для жіночої фігури типу «яблуко»

Фігура типу «груша». Жінки з фігурою цього типу вирізняються доволі широкими стегнами, добре помітною лінією талії та невеликими вузькими плечима.

Щоб візуально скоригувати фігуру, необхідно зробити акцент у верхній частині тулуба і розширити плечі. Для цього слід добирати наряди з темним низом і більш світлим верхом. Також одяг для типу фігури «груша» повинен мати об'ємний верх, пишні рукави, підплічники, глибокі вирізи і різні декоративні деталі на ліфі.

Візуально розширити плечі допоможуть вироби з квадратним вирізом або вирізом «човник». Добре пасуватиме одяг з нагрудними кишеньками; брюки та спідниці вільного покроя з тонких тканин; сукні з відрізною талією і розширеним низом.



Мал. 14.13. Приклади одягу для жіночої фігури типу «груша»

Фігура типу «перевернутий трикутник». Цей тип фігури, який ще називають «Т», вирізняється наявністю прямих виразних плечей, за розміром більших, ніж стегна. Талія — не виражена, а нижня частина здається набагато меншою, ніж верхня.

Тому одяг для фігури типу «трикутник» має візуально збільшувати об'єм стегон і зменшувати плечі. Отже, чудово пасуватимуть вироби або комплекти з верхом, що облягає, і розкльошеним або пишним низом. Також рекомендовано добирати вбрання з акцентом по лінії стегон у вигляді драпірувань, рюшів, бантів тощо. Крім цього, додати об'єму нижній частині допоможе світлий низ у поєднанні з темним верхом. Доречними будуть вироби з V-подібним вирізом, м'якою округлою горловиною та «американською» проймою. Добираючи моделі суконь, необхідно враховувати зріст: невисоким пасуватиме довжина міні, а високим варто добирати вбрання до коліна або трохи нижче від нього.



Мал. 14.14. Приклади одягу для жіночої фігури типу «перевернутий трикутник»

Фігура типу «прямокутник». Жінки з фігурою цього типу вирізняються вузькими плечима і стегнами, не надто вираженою талією і плоскими сідницями.

Для того щоб візуально виправити недоліки будови тіла, необхідно створити видимість округлих форм і пом'якшити незграбність фігури. Для цього слід добирати моделі одягу, які допоможуть позначити лінію стегон і підкреслити талію. Тому рекомендовано носити речі, які ніби повторюють обриси фігури та роблять м'який акцент на талії. Створити необхідну форму допоможуть виточки, декоративні шви, складки, кишені, розташовані по лінії стегон; вертикальні лінії, що сходяться до талії; контрастні низ і верх.

Оскільки одяг для фігури типу «прямокутник» має позначати лінію талії, рекомендовано носити ремені та пояси. При цьому слід зважати, що широкі моделі поясів відволікають увагу, а тонкі — підкреслюють талію. Приховують вади фігури сукні або спідниці, що створюють об'єм у ділянці стегон, наприклад, спідниця-плісе, спідниця-тюльпан, вироби з драпіруваннями або басками.



Мал. 14.15. Приклади одягу для жіночої фігури типу «прямокутник»

Моделі штанів повинні бути зі складками на талії, звужені донизу, прямі, розкльошені від стегон. Візуально надати об'єму сідницям допоможуть накладні кишені ззаду.

Фігура типу «пісковий годинник». Цей тип фігури вважається найбільш пропорційним. Жінки з фігурою такого типу мають рівну ширину плечей і стегон, чітко позначену лінію талії та грудей.

Добирати одяг для фігури типу «пісковий годинник» краще такий, який підкреслюватиме талію і демонструватиме плавні вигини тіла. Такому типу підійде практично будь-яке вбрання, головне, щоби покрій повторював лінії фігури, але найкращий вигляд матимуть речі, яким будуть властива легкість, хвилястість. Щоб підкреслити талію, рекомендовано використовувати пояси. Вигідно виділять стегна спідниці-олівці.



Не захоплюйтеся трендами. Не давайте моді влади над собою, вирішуйте самі, що ви хочете висловити своїм одягом і своїм способом життя.

Джанні Версаче, італійський модельєр



Мал. 14.16. Приклади одягу для жіночої фігури типу «пісковий годинник»

Чоловічі фігури зазвичай поділяють на 5 типів: «перевернута трапеція», «перевернутий трикутник», «трикутник», «прямокутник» і «овал».

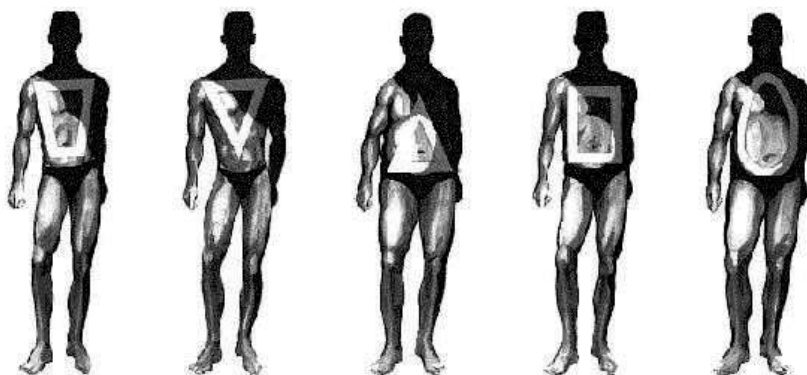

Мал. 14.17. Типи чоловічої фігури

Фігура типу «перевернута трапеція». Представникам цього типу притаманні широкі плечі та груди з відносно вузькою талією, верхня і нижня частини тіла добре збалансовані. Чоловікам такої статури пасуватиме більшість стилів і фасонів. Головне правило — силует має вирізнятися простотою і чіткістю ліній.



Чоловіки часто сприймають одяг як щось, що позбавляє їх мужності. Але будьте впевнені: якщо у вас є відчуття стилю, ви в будь-якому випадку матимете мужній вигляд.

Ральф Лорен



Мал. 14.18. Приклади одягу для чоловічої фігури типу «перевернута трапеція»

Фігура типу «перевернутий трикутник». Така статура часто буває в атлетично розвинених чоловіків. Подібно до трапеції, у цього типу тілобудови плечі та груди широкі, але стегна і талія занадто вузькі, тому фігура має дещо незбалансований вигляд.

Ідеально пасуватимуть піджаки та пуловери простого фасону і стриманих кольорів; светри — до талії, класичні смугасті футболки. Джемperi з V-подібним вирізом візуально трохи звужать груди. Принти на брюках або шортах, ремені та об'ємні кишені перемістять увагу на нижню частину тіла. Рекомендований прямий або навіть вільний силует для брюк і шортів. Двобортні піджаки допоможуть розширити тулуб, не додаючи ширини плечам, приталені довгі піджаки, накладні кишені та декоративні елементи в області стегон — урівноважити широкий торс.



Мал. 14.19. Приклади одягу для чоловічої фігури типу «перевернутий трикутник»



Створіть свій власний стиль... Нехай він буде унікальним для вас і впізнаваним для інших.

Анна Вінтур, головний редактор американського журналу Vogue («Мода»)

Фігура типу «трикутник». У представників цього типу груди і плечі вужчі, ніж стегна, тобто нижня частина тіла об'ємніша за верхню.

Варто вибирати однобортні піджаки на двох ґудзиках та брюки прямого силуету. Надати об'єму плечам допоможуть піджаки і куртки з чітким силуетом і невеликими підплічниками. Перевагу краще віддати темнішим кольорам у верхньому одязі та яскравішим і світлішим сорочкам, футболкам. Рекомендовані горизонтальні деталі у верхній частині одягу, накладні кишені на грудях, товсті в'язані светри, вільні сорочки; багатошаровість (жилет, кардиган, джемпер або безрукавка поверх сорочки або футболки); коміри і шарфи.

Розділ 4



Мал. 14.20. Приклади одягу для чоловічої фігури типу «трикутник»

Фігура типу «прямокутник». У представників цього типу плечі, талія і стегна мають приблизно однакові розміри. У цьому випадку варто робити акцент на плечі, щоб перетворити цей тип на трапецію.



Мал. 14.21. Приклади одягу для чоловічої фігури типу «прямокутник»

Блейзери та куртки з чітким силуетом і невеликими підплічниками, шарфи та футболки, джемperi з круглими вирізами візуально збільшать верхню частину тулуба. Футболки і светри домашньої в'язки з принтом у

верхній частині теж допоможуть візуально розширити плечі. Зменшити об'єм стегон і позначити талію може пряма, подовжена або завдовжки до талії куртка; прямі, звужені донизу сорочки; пальта з поясом. Прямі, вільні брюки і шорти можна носити з ременем або без нього.

Фігура типу «овал». У представників цього типу фігури центральна частина (груди і живіт) має округлу форму. До того ж, для цієї фігури зазвичай характерні вузькі плечі й тонкі ноги. Головна мета — розширити візуально плечі, щоб силует був більш чітким і виразним.

Вертикальні смуги візуально додадуть кілька сантиметрів зросту. Дуже важливо стежити за тим, щоб рукави і штанини були необхідної довжини і візуально не вкорочували кінцівок. Ідеально пасуватимуть: штани трохи конічної форми, джинси із середньою за висотою посадкою і широкі полотняні штани; рукави реглан; речі темних тонів, строгих силуетів; піджаки і брюки з використанням чітких вертикальних ліній як у силуеті, так і в малюнках; жилети, прямі плащі, подовжені куртки, довгі сорочки з «прихованими» кишеньками. Сорочки, футболки та светри повинні мати вертикальні деталі або малюнки: шви, смужки, косички на в'язаних виробах.

Велике значення має і пропорційність фігури, зокрема співвідношення зросту і ваги та довжина ніг і рук щодо тіла. Ці особливості статури теж можна коригувати за допомогою одягу.

Отже, індивідуальний стиль в одязі добирають відповідно до типу фігури, природних колористичних даних зовнішності, а також способу життя і внутрішнього самовизначення людини.



Мал. 14.22. Приклади одягу для чоловічої фігури типу «овал»



У моді настала нова ера — більше немає правил. Тепер уся справа в індивідуальному стилі, поєднанні високої моди, фаст-фешн, класики і молодих дизайнерів одночасно.

Александр Маккуїн, англійський модельєр



Професія — стиліст

Стиліст — фахівець, який займається створенням стилю (іміджу) людини. Професія стиліста є престижною і затребуваною. Він займається створенням гармонійного образу клієнта, приховуючи його недоліки та підкреслюючи переваги. У своїй роботі фахівець враховує чимало факторів, такі як індивідуальні особливості зовнішності клієнта (колір очей, форма обличчя, будова тіла, зріст), вид діяльності, психіка і характер. Він займається добором базового гардероба, визначає форму зачіски, особливості макіяжу й, у разі необхідності, може допомогти клієнту визначити інші недоліки, над якими потрібно працювати, наприклад, звернути увагу на необхідність виправити ходу, міміку, рухи.

Важливість професії стиліста особливо відчутна в колах кіноіндустрії, модельного бізнесу, шоу-бізнесу, мистецтва і навіть політики. Перед публічними виступами знаменитості ретельно продумують свій образ і зовнішній вигляд, вдаючись до допомоги стиліста або навіть цілої команди професіоналів.

Існує кілька спеціалізацій фахівців щодо способу створення стилю:

- ✓ перукар-стиліст, або топ-стиліст (створює зачіски);
- ✓ стиліст-візажист (створює макіяж);
- ✓ стиліст-іміджмейкер (створює імідж в одязі);
- ✓ фотограф-стиліст (створює фотообраз).

Необхідні професійні знання, уміння та навички: знання історії моди, її традицій і тенденцій розвитку; володіння основами стилістики та колористики; уміння правильно наносити макіяж і добирати одяг; знання перукарського мистецтва; уміння добирати образ відповідно до характеру клієнта; знання основ психології.

Особисті якості: креативність; комунікабельність; гнучкість мислення; почуття гармонії, стилю і бездоганний смак; аналітичні й організаторські здібності; відповідальність; розвинена інтуїція, уява та образна пам'ять; уважність, охайність; терплячість, витримка; тактовність; доброзичливість.

Місця роботи: салони краси; перукарні; фотостудії, кіностудії; імідж-агенції; ЗМІ (напрямок — мода, краса, стиль); приватна практика; арт-проекти, виставки, шоу (за участю моделей).

Плюси професії: творча, цікава праця; популярність і актуальність діяльності; високі заробітки (за умови популярності та великого досвіду роботи фахівця).

Мінуси професії: стресові умови роботи (необхідність працювати з «примхливими» клієнтами); ненормований графік роботи; незаплановані тривалі відрядження.

Освіта. В інститутах і коледжах на даний момент немає універсальної спеціальності для стилістів. Можна вибрати одну з таких спеціальностей: «Перукарське мистецтво», «Дизайн», «Візажист-стиліст», «Перукар-стиліст», «Стилістика макіяжу», «Стиліст у рекламі та шоу-бізнесі» тощо. Але щоб стати справжнім професіоналом, необхідно постійно самовдосконалюватися, відвідувати майстер-класи та тренінги, проходити курси підвищення кваліфікації.



Теорія кольоротипів

У наш час у доборі індивідуального стилю прийнято враховувати й так званий кольоротип людини. Теорію сезонних кольоротипів («зима», «весна», «літо» та «осінь»), за якою природна зовнішність людини поділяється на теплу, холодну, контрастну та м'яку, створив художник Йоганнес Іттен. Основою для визначення кольоротипу слугують природні відтінки шкіри, волосся й очей.



Відповідно до цієї теорії, представникам «зимового» кольоротипу рекомендують яскраві насичені кольори холодних відтінків, а «літнього» — приглушені тони холодних відтінків. «Весняному» кольоротипу личать яскраві насичені кольори теплих відтінків, а «осінньому» — теплі, але приглушені тони.

За статистикою, лише 5 % людей є чистими представниками певного кольоротипу, інші 95 % поєднують у собі змішані характеристики.



Ключові поняття: *стиль, індивідуальний (власний) стиль, класичний стиль, романтичний стиль, спортивний стиль, стиль кежуал, тематичні стилі, типи фігури.*



1. Які стилі сучасного одягу можна виділити?
2. За якими ознаками можна відрізнити одяг різних стилів?
3. Назви основні типи фігури.
4. Як правильно дібрати одяг до кожного типу фігури?
5. Що ти знаєш про професію стиліста?



Теми пошукових, дослідницьких та інформаційних проєктів:
 «Історія стилів одягу XIX–XX століть».
 «Еволюція класичного стилю одягу та його сучасне втілення».
 «Як одягалися наші батьки?» (Опитування).
 «Розмаїття сучасних стилів: основні напрямки та тенденції».
 «Спортивний стиль одягу і його роль у розвитку сучасної моди».



Гра «Відгадай стиль одягу». По черзі називайте ознаки та основні характеристики певного стилю одягу (напарники мають щоразу вгадати, який стиль охарактеризовано).



У кожній групі підготуйте і проведіть дослідження на тему: «Що означає бути модним і стильним?». Зберіть необхідний матеріал, проведіть попереднє опитування, доберіть аргументи та приклади. Результати дослідження представте у формі презентації.



1. Намалюйте ескізи одягу одного з основних (традиційних) стилів (за вибором) для різних пір року.
2. Створи презентацію на тему «Кольоротипи та їх утілення в одязі».

§ 15. Види одягу та його вибір

Розділ 4



Пригадай, що тобі вже відомо про...

- ◆ стилі одягу;
- ◆ врахування різних чинників для вибору одягу.



А чи знаєш ти...

- У чому відмінність одягу для різних життєвих ситуацій?
- Як правильно дібрати вбрання?
- Що потрібно для того, аби завжди бути вдягненим доречно?

За призначенням і використанням у різних сферах діяльності сучасний одяг поділяють на *побутовий*, *спортивний* (для професійного та аматорського спорту), *виробничий*, *видовищний (сценічний)* і *формений*.



Мал. 15.1. Сучасний спортивний одяг

Побутовий одяг — це той, який людина носить удома і на роботі (якщо не потрібний спеціальний одяг).

Спортивний одяг — це спеціальний одяг для занять спортом. При цьому одяг, призначений для професійних спортсменів, істотно відрізняється від спортивного одягу для пересічних людей. У професійному одязі максимально враховують вимоги конкретного виду спорту, використовують новітні матеріали і технології, які згодом можуть застосовувати і в одязі для масового споживача. У 1970-ті рр. виникло поняття «одяг для спорту і відпочинку», пов'язане з перетворенням одягу для занять спортом на одяг не лише для активного, а й для пасивного відпочинку.

Виробничий одяг — це одяг, призначений для роботи на виробництві: спецівки, помаранчеві жилети дорожніх робочих, білі халати лікарів тощо. У виробничому одязі виділяють спецодяг, призначений для роботи в несприятливому для людини середовищі: одяг сталевара, шахтаря,

працівника хімічного виробництва, будівельного робітника, працівника нафтогазової промисловості, скафандр космонавта тощо. Він має виконувати захисну функцію і бути максимально зручним для виконання певних дій. Спецодяг шують зі спеціальних тканин: вогнетривких, водонепроникних, стійких до забруднень тощо. У комплект спецодягу обов'язково входять: спеціальне взуття (у будівельників, наприклад, з металевими прокладками), головні убори (шоломи, захисні каски), рукавиці тощо. Часто передбачається так звана апаратна частина, наприклад, лампочка, вмонтована в каску шахтаря.



Мал. 15.2. Виробничий одяг

Видовищний (сценічний) одяг — театральний і кінокостюм, естрадний костюм, цирковий костюм, карнавальний костюм, фольклорний костюм для танцювальних і музичних колективів, які виконують твори традиційного національного мистецтва. До такого одягу висувають особливі вимоги — він повинен відповідати характеру певного видовища, мати яскраве образне рішення і, як правило, менше враховувати тенденції сезонної моди.



Мал. 15.3. Видовищний (сценічний) одяг

ПОБУТОВОЇ ДІЯЛЬНОСТІ

Формений одяг (форма) визначає належність до певної організації, відомства. У форменому одязі на перший план виступає знакова функція, хоча в окремих випадках вона повинна виконувати і захисну функцію (військова форма). Військова форма — це максимально зручний і функціональний одяг, особливо призначений безпосередньо для бойових дій або навчань (він називається «польовий»). У парадній військовій формі найбільше значення має знакова функція. Можна також виділити відомчу форму, яку носять працівники певних відомств і організацій: прокурори, судді, льотчики, стюардеси цивільної авіації та провідники поїздів тощо. Вона відрізняється за кольором і покроєм, має знаки розпізнавання (насамперед формені гудзики).



Мал. 15.4. Формений одяг

Також різновидом форменого одягу є шкільна форма, яка визначає належність до певного навчального закладу.



Шкільна форма в Україні

- Зараз в Україні кожний навчальний заклад сам повинен вирішувати, запроваджувати форму чи ні. Найбільш престижні навчальні заклади, а також деякі школи мають свою власну форму, що підкреслює належність учня до того чи іншого навчального закладу, допомагає дисциплінувати учнів, прищеплювати їм гарні манери.

- Відтоді, як єдина шкільна форма була скасована, питання про зовнішній вигляд учнів вирішує керівництво навчальних закладів разом із батьківськими комітетами. Потрібна шкільна форма чи ні — дотепер є предметом суперечок.

- Сучасні українські модельєри одягу пропонують оздоблювати шкільну форму орнаментами національної вишивки, які можуть бути різні для кожного регіону.



Гарний одяг — як рекомендаційний лист.

Італійське прислів'я



Шкільна форма у світі

■ Шкільна форма в інших країнах відрізняється від нашої: десь вона більш консервативна, а десь — дуже модна і незвичайна. Наприклад, у Японії школярки красуються в матросках, званих там «сейлор-фуку». Навіть поза школою японки носять те, що нагадує їм звичну шкільну форму.



Мал. 15.5. Шкільна форма в Японії



Мал. 15.6. Шкільна форма у Великобританії

■ У США кожна школа сама вирішує, які саме види одягу дозволено надягати учням. Як правило, у школах заборонені топи, які відкривають живіт, а також штани з низькою посадкою. Джинси, широкі брюки з безліччю кишень, футболки з графікою — ось що обирають учні американських шкіл.

■ У Великобританії шкільна форма максимально наближена до класичного стилю одягу. У кожній престижній школі є свій логотип, тому учні зобов'язані приходити на заняття з «фірмовою» краваткою.



Мал. 15.7. Шкільний одяг у США

■ У більшості європейських країн теж немає єдиної форми, усе обмежується доволі суворим стилем. У багатьох країнах світу, як і в Україні, питання про шкільну форму залишається відкритим.

Побутовий одяг, який носить сучасна людина, поділяють на *повсякденний*, *урочистий* (святковий), *для відпочинку*, *домашній* (для роботи і відпочинку).

Повсякденний одяг призначений для роботи і різних занять (навчання, прогулянок, відвідувань виставок тощо). Характер і стиль повсякденного одягу залежать від роду діяльності людини, способу її життя. Кожна людина пред'являє до одягу свої вимоги, прагне виразити власну індивідуальність, проявити своє ставлення до світу і самої себе. Але насамперед одяг має бути зручним і комфортним, а також відповідати певній ситуації.

ПОБУТОВОЇ ДІЯЛЬНОСТІ

Особливу групу в повсякденному одязі становить вбрання для роботи, яке залежить від характеру діяльності, адже не випадково ще в XIX ст. виникли і сформувалися поняття «діловий одяг», «діловий костюм».



Мал. 15.8. Діловий одяг

Діловий одяг не має відволікати увагу від професійних якостей співробітника. Він повинен бути стриманим та елегантним.

Якщо людина працює в офісі, банку, міністерстві тощо, то до її робочого одягу пред'являють доволі суворі вимоги, які мають назву «дрес-код».



Дрес-код (англ. dress code, нім. Kleiderordnung, фр. code vestimentaire) — неписане правило, регламент в одязі, який демонструє належність людини до певної професійної або соціальної групи.

Дрес-код організації вважається складовою частиною корпоративної культури фірми і важливою частиною її бренду. Відповідний до стандартів бізнес-етикету, зовнішній вигляд співробітника відіграє неабияку роль у довірі клієнта до фірми загалом, демонструє стан справ у компанії, показує повагу до ділових партнерів і клієнтів, впливає на внутрішню комунікацію між співробітниками (вимоги до одягу працівника може бути закріплено в трудовому контракті, у такому разі за їх порушення передбачаються санкції).



Мал. 15.9. Одяг із дотриманням корпоративного дрес-коду



Добре вдягнена людина — це та, на чий одяг не звертають уваги.

Вільям Сомерсет Моєм, англійський письменник

Розділ 4

Як правило, це має бути строгий класичний костюм (для жінок часто неприйнятними вважаються брюки), взуття в класичному стилі. Неприпустимими є яскравий макіяж і прикраси, що привертають увагу (у жінок), а також сорочка або краватка яскравого забарвлення (у чоловіків).

Останнім часом колишні суворі вимоги до одягу для роботи, особливо щодо ділового одягу, пом'якшують. З'явилося поняття «стиль вільної п'ятниці», коли деякі фірми і компанії дозволили своїм співробітникам в останній день робочого тижня приходити на роботу в одязі, який вони самі виберуть, замість традиційного ділового костюма. Дослідження показали, що продуктивність праці та працездатність у цьому випадку вищі.



Новітні погляди на дрес-код

Сучасне європейське законодавство скасовує право роботодавців примушувати своїх співробітників дотримувати суворих правил в одязі.

У 2000 р. на юридичній конференції у Франції було заявлено, що віднині керівників компаній, які змушують своїх співробітників обов'язково носити костюм, переслідуватимуть у судовому порядку, адже диктат в одязі порушує права людини і суперечить свободі самовираження. Соціологи прогнозують, що в майбутньому, у зв'язку з поширенням глобальних комп'ютерних мереж, робоче місце людини буде переважно вдома, біля персонального комп'ютера. Це приведе до поступової заміни класичного костюма як одягу для роботи більш комфортним вбранням, наприклад, з трикотажу.

Дотримання певних вимог до одягу — дрес-коду — передбачають також деякі ситуації: ділова зустріч, весільна церемонія, світський прийом, звана вечерея. Як правило, у запрошенні на ці заходи стоять спеціальні позначення, що вказують на дрес-код. Етикетом встановлено такі основні дрес-коди одягу: строгий, повсякденний, діловий, вечірній.

Основні вимоги, які необхідно враховувати в моделюванні та доборі повсякденного одягу: комфортність, доцільність, простота форм, можливість комбінування різних елементів. У сучасному повсякденному одязі переважають комплекти, з'явилося поняття «раціонального», або «базового», гардероба, що складається з окремих речей (спідниць, брюк, блузок, джемперів, жакетів тощо), які добре поєднуються між собою.



Одяг може бути станом духа, характером, владою. Людина вдягається відповідно до того, ким вона є, або того, ким хоче бути.

Артуро Перес-Реверте, іспанський письменник і журналіст

Завжди пам'ятайте одне просте правило: одягатися слід для тієї роботи, яку ви хочете мати, а не для тієї, яку маєте.

*Дональд Трамп, американський підприємець, політик,
45-й президент США*

ПОБУТОВОЇ ДІЯЛЬНОСТІ

Урочистий (святковий) одяг — це вбрання для особливих випадків: різних урочистостей, прийомів, свят, відвідування театру (хоча в театр сучасна людина часто ходить у повсякденному одязі) тощо.



Мал. 15.10. Урочистий (святковий) одяг

Раніше існували доволі чіткі межі, які розділяли повсякденний та урочистий одяг: у повсякденних костюмах і сукнях використовували прості тканини стриманих кольорів і мінімум декоративного оздоблення, а в урочистих — тканини з яскраво вираженими фактурами (шовк, оксамит, атлас, парчу), оздоблення вишивкою, бісером, стразами, тасьмою, аплікацією тощо. У сучасній моді кордони між різними видами одягу практично розмиті, умовні. Однак традиції зберігаються в нарядному вбранні певного призначення: весільному (як і раніше, переважають білі сукні нареченої, хоча ця традиція виникла лише на початку XIX ст.), для офіційних урочистостей (наприклад, для чоловіка в таких випадках обов'язковий смокінг, для жінки — довга сукня), для офіційних прийомів (у цьому випадку особливості одягу визначає певний протокол заходу). Як і в повсякденному одязі, ступінь модності святкового вбрання залежить і від його призначення, і від особистого вибору його власника.

Одяг для відпочинку призначений для занять спортом, прогулянок, відпочинку біля моря (у тому числі одяг для пляжу), для відвідування дискотек і нічних клубів. Основні вимоги до нього: функційність і зручність, а також можливість проявити свою індивідуальність. Тому тут так багато елементів, запозичених зі спортивного одягу, і трикотажу.



Який би спосіб життя ви не вели, у вас має бути свій власний стиль, свій власний світ.

Ральф Лорен

Розділ 4



Мал. 15.11. Одяг для відпочинку

Домашній одяг — той, який людина носить удома, для відпочинку і для роботи. Сьогодні традиційні домашні халати, пеньюари, фартухи витісняються універсальними речами — джинсами і легінсами, трикотажними майками і джемперами. Останнім часом, завдяки популярності етнічного стилю, асортимент домашнього одягу поповнився новими формами, запозиченими з національного костюма: замість уже звичних східних халатів (які ввійшли в моду ще в XVII ст.) і кімоно (популярних з кінця XIX – початку XX ст.) поширилися арабські сукні та спідниці-саронг.



Мал. 15.12. Домашній одяг

Змінився і гардероб сучасної людини загалом. Якщо раніше переважав ситуаційний підхід до формування гардероба (для кожного випадку був потрібний особливий одяг), то нині популярна ідея раціонального гардероба, що складається з комплектів і багатофункціональних речей. Крім того, є актуальним й ігровий підхід, за якого в ньому можуть бути присутні вироби різних стилів, що допомагають людині змінювати свої образи, як актор змінює їх, одягаючи театральні костюми.



Справжня елегантність полягає в тому, щоб одягатися як усі, але неповторним чином.

Франсуаза Жиро, французька письменниця



Професія — модельєр одягу

Модельєр — фахівець зі створення моделей одягу, творець експериментальних зразків, який визначає образ і стиль, загальне конструктивне рішення, знаходить нові технологічні вирішення і розробляє декор, добирає кольори і матеріали, продумує аксесуари і доповнення. Виділяють такі спеціалізації:

1. *Художник-модельєр* — займається створенням ескізів, шукає нові форми і сили ети виробу на папері, опрацьовує можливі варіанти художньої обробки, детально зображує конструкцію виробу — від перших начерків до технічного рисунка, за яким конструктор розробляє креслення.

2. *Модельєр-конструктор* — займається розробкою креслень, змінює модельні особливості виробу згідно з ескізом художника-модельєра або замовника.

Але найбільш затребуваним фахівцем є *модельєр-універсал*, який вирішує різні завдання з масовими обсягами виробництва.

Обов'язки: розроблення нових видів одягу з урахуванням споживчого попиту і можливостей виробництва; створення колекцій одягу для показу в різних модних шоу; створення нової концепції одягу у вигляді ескізів; пошук конструкторського вирішення задуманої моделі; підготовка зразків для промислового виробництва.

Необхідні знання та навички: знання історії костюма, технологій і принципів роботи провідних фірм, сучасного стану світової моди; вміння відчувати, розуміти і враховувати потреби своїх сучасників; знання анатомії людини, естетики; навички в графіці та живописі, технічні знання у відповідній галузі; знання методики конструювання і моделювання виробів, особливостей підготовки швейних зразків до виробництва, основних властивостей матеріалів, технології виготовлення виробів.

Особисті якості: художні та конструкторські здібності; розвинене образне мислення, відчуття кольору та окомір; креативність; організаторські здібності.

Місця роботи: будинки моди; підприємства легкої промисловості, виробничі швейні об'єднання (фабрики, ательє); видавничі групи, що займаються випуском журналів мод; театри, палаци культури; освітні установи (викладацька діяльність).

Медичні протипоказання: захворювання органів зору, алергічні захворювання, порушення координації руху рук.

Освіта: виші та коледжі легкої промисловості.

Розділ 4



Визначні українські модельєри

Не лише в Україні, а й далеко за її межами добре відомі своїми роботами такі вітчизняні модельєри: Вікторія Гресь, Лілія Пустовіт, Сергій Смолін, Оксана Караванська, Віктор Анісімов, Діана Дорожкіна, Андре Тан, Оксана Муха, Олена Ворожбит і Тетяна Земськова, Федір Возіанов, Роксолана Богуцька, Олександр Гапчук, Айна Гасе, Валентина Сазонова, Саша Каневський, Ірина Каравай, Олена Сереброва, Ольга Альонова, Світлана Бевза, Лілія Літковська, Любця Чернікова, Ольга Громова, Маша Рева та інші.



Лабораторно-практична робота Визначення особливостей своєї фігури та розробка власного стилю в одязі

Мета роботи: визначити особливості власної фігури та розробити власний стиль в одязі.

Матеріали, інструменти: сантиметрова стрічка, папір, олівці, журнали мод.

Послідовність виконання роботи

1. Виміряй основні параметри свого тіла.
2. Визнач свій тип фігури та його особливості.
3. Сформулюй основні вимоги до власного одягу відповідно до свого способу життя та вподобань.
4. Вибери й обґрунтуй власний стиль в одязі, охарактеризуй його ознаки.
5. За журналами мод здійсни пошук моделей-аналогів обраного стилю.
6. Вияви характерні ознаки в кожному дібраному зразку.
7. Подай графічне зображення власного стилю.
8. Презентуй спроектований тобою власний стиль в одязі.



Ключові поняття: побутовий одяг, повсякденний одяг, виробничий одяг, формений одяг, спортивний одяг, видовищний одяг, святковий одяг, одяг для роботи і відпочинку, домашній одяг, дрес-код.



1. Які види одягу за призначенням ти знаєш?
2. Як поділяють одяг залежно від використання в костюмі?
3. Які є різновиди побутового одягу?
4. Чим відрізняється повсякденний одяг від урочистого (святкового)?
5. Що таке дрес-код?
6. Які складові впливають на вибір власного стилю?



Теми пошукових, дослідницьких та інформаційних проектів:

«Шкільна форма: історія та сучасність».

«Базовий гардероб: міфи та реальність».

«Види дрес-коду для різних ситуацій».

«Одяг для підлітків: основні тенденції та принципи моделювання».

«Видатні європейські модельєри минулого та сучасності».



За журналами мод по черзі обирайте зразки моделей одягу, пропонує своїм напарникам визначити й назвати основні характеристики певної моделі за призначенням, стилем тощо.



Об'єднавшись у групи, підготуйте і проведіть дискусію на тему «Шкільна форма: за і проти». Зберіть матеріал, проведіть опитування учнів, їхніх батьків і вчителів, доберіть аргументи та наочність.



1. Розроби та запропонуй власний варіант шкільної форми (обґрунтуй вибір конструкції, виконай ескізи).
2. Напиши статтю (есе) на тему «Одяг майбутнього» для молодіжної аудиторії та розмісти її в Інтернеті.
3. Зніми відеоролик на тему: «Як одягаються мої ровесники».

§ 16. Краватки, їх види та способи зав'язування

Розділ 4



Пригадай, що тобі вже відомо про...

- ◆ стилі одягу та їх ознаки;
- ◆ аксесуари та їх роль у створенні власного стилю;
- ◆ добір одягу залежно від ситуації.



А чи знаєш ти...

- Які види краваток існують?
- Як правильно дібрати краватку до костюма та сорочки?
- Які особливості носіння чоловічих та жіночих краваток?

Стильним і вишуканим аксесуаром, без якого важко уявити собі гардероб сучасної людини, є краватка.



Краватка — декоративний елемент одягу, зазвичай її носять чоловіки, але можуть надягати й жінки (до сорочки, блузи або сукні). Вона може мати діловий, строгий характер або бути ошатним доповненням (у цьому випадку її виготовляють з легких або блискучих тканин).



Мал. 16.1. Теракотові статуї біля усипальниці китайського імператора Цінь Шихуанді

Першу згадку про краватки можна знайти в історії Стародавнього Єгипту, де шматок тканини правильної геометричної форми, накинута на плечі, правив за своєрідний символ соціального статусу його власника. Також одними з перших краватки носили стародавні китайці. Про це, зокрема, свідчать статуї біля усипальниці імператора Цінь Шихуанді: на шиях вельмож і воїнів — пов'язки, які за формою нагадують сучасні краватки.

Римські легіонери пов'язували навколо шиї хустки, щоб було тепліше. Після розпаду Римської імперії цю моду перейняли стародавні племена сучасної Румунії. Від них вона перейшла до Хорватії, а потім — і до Парижа.



Походження моди на краватки в Європі

Часом закріплення в європейській моді цього елемента гардероба прийнято вважати 1635 рік. Після перемоги над яничарами турецького султана хорватські воїни були запрошені до двору французького короля Людовика XIV в нагороду за виявлені на полі бою мужність та звитягу.

Офіцери та вояки хорватської армії здавна носили строкаті шовкові шийні хустини. За легендою, парижани вказували на них і питали: «Що це таке?». А хорватські воїни вважали, що їх запитують: «Хто ви такі?» — і гордо відповідали: «Хорвати!».

Людовик XIV, відомий своєю любов'ю до речей і одягу, дуже вподобав новий предмет гардероба і став першим законодавцем моди на краватки у Франції, а отже, й в усій Європі.

Звідси й одна з версій походження французького слова cravatte («краватка»), що поширилося в усій Європі, — від à la croate (а-ля-кроат, «по-хорватськи, на хорватський зразок»). У більшості європейських мов можна зустріти щось подібне: gravata (грецьке), krawatte (німецьке), krawat (польське), cravata (румунське).



Мал. 16.2. Хорватські військові в традиційному вбранні

В Англії носіння краваток було запроваджене як високе мистецтво і вважалось ознакою джентльменства. Джентльменові пропонували на вибір до сотні різних способів зав'язування краваток. Вважалось також, що найсерйознішою образою, здатною нанести шкоду честі й репутації чоловіка, могло стати глузливе висловлювання з приводу його краватки.

Згодом чоловіки почали використовувати краватки для прояву своєї індивідуальності. Виникла ціла наука про особливості зав'язування краватки, були навіть написані підручники. У 1870-ті роки з'явилися готіві фабричні краватки, а до кінця XIX ст. — і затискачі для них. Однак сьогоднішній варіант краватки виник лише в XX ст.



Чоловік вартує того ж, що і його краватка — це він сам, нею він прикриває свою сутність, у ній проявляється його дух.

Оноре де Бальзак, французький письменник

Історія краваток у живописі



Шарль Лебрен. Людовік XIV з мереживною краваткою

Чорні шийні хустинки на портретах Наполеона I і Георга IV

Завдяки прогресу у сфері техніки і технологій, змінювалися конструкції швейних і трикотажних виробів. Один за одним проектували нові фасони краваток, для яких використовували нові тканини. Краватки шили з шовку, атласу і вовни, а їхнє забарвлення було різноманітним — від спокійного малюнка до екстравагантних принтів.

Види краваток. У більшості сучасних чоловіків у гардеробі зазвичай є 2–3, а то й більше краваток. І, швидше за все, це звичайні, так звані класичні краватки. Але існують й інші різновиди цього популярного аксесуара, про які дехто і не чув. Кожен з них можна поєднувати з будь-яким костюмом.

Усі чоловічі краватки можна поділити на чотири групи.

1. Класичні краватки (звичайна, регат, віндзор)

Звичайна краватка в середньому завдовжки 132–147 см та завширшки 7–9 см.

Краватка регат від інших краваток відрізняється тим, що її не потрібно зав'язувати, адже вона вже має вузол фабричного виготовлення і гумову тасьму із застібкою. Така краватка практична і зручна в носінні, тому її широко використовують у збройних силах, а також у поліції та інших службах такого роду.



Краватка входить у кімнату, випереджаючи свого господаря.

Харді Еміс, англійський модельєр

Краватка — це не просто останній штрих у вашому костюмі, а невід'ємна його частина.

Харді Еміс



Мал. 16.3. Звичайна краватка



Мал. 16.4. Краватка регат



Мал. 16.5. Краватка віндзор

Краватка віндзор — довша і ширша, має масивніший вигляд та чорний колір. Її часто виробляють у Великобританії.

2. Краватки для урочистих подій (аскот, шарпей, пластрон)

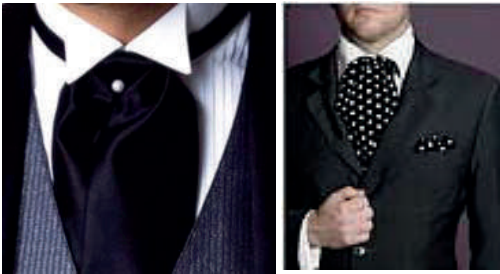

Мал. 16.6. Краватка аскот

1970-х років вона була дуже популярна серед британської молоді, її носило чимало рок-музикантів того часу. Зараз така краватка є неодмінним атрибутом чоловічого весільного костюма в США і деяких європейських країнах.



Мал. 16.7. Краватка шарпей

Краватка аскот своєю назвою зобов'язана англійському іподрому в невеликому містечку Аскот (там з початку XVIII ст. проводять Королівські скачки, які вирізняються особливим дрес-кодом). На початку XX ст. ця краватка стала популярним атрибутом не лише повсякденного, а й спортивного одягу. Від середини 1960-х і до середини

Краватка шарпей серед інших різновидів є найуніверсальнішою, тому що чудово поєднується з будь-якими комірцями і стилями одягу. Також вона приваблює незвичайним способом зав'язування. У Шотландії її часто надягають разом з кітлом як елемент національного костюма.

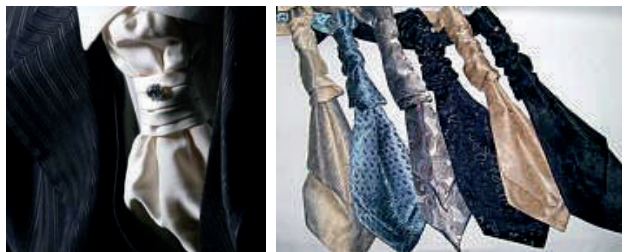

Мал. 16.8. Краватка пластрон

перлиною. Це один з найстаріших видів чоловічої краватки, який зберігся до наших днів практично в незміненому вигляді.



Мал. 16.9. Краватка-метелик

Краватка-бантик за розміром трохи менша від метелика, більш пласка і має вузькі краї. Як правило, її виготовляють з уже готовим вузлом, гумкою і застібкою, аналогічно до краватки регат, і переважно використовують як елемент форменого одягу офіціантів, працівників готелів, обслуги тощо.

4. Краватка боло

Ця цікава краватка є шкіряним шнурком, скріпленим рухомою брошкою з каміння, дерева чи металу. Вона походить від оздоблених різними камінцями та іклами тварин шнурків-оберегів, які носили індіанці племені навахо. У 2-й половині ХХ ст. краватка боло стала популярною завдяки появі музичного стилю «rockabilly». І зараз цьому виду краватки надають перевагу багато музикантів, особливо стилю кантрі, а в деяких штатах Америки (Арізона, Нью-Мехіко) він є частиною офіційного одягу.



Мал. 16.10. Краватка-бантик

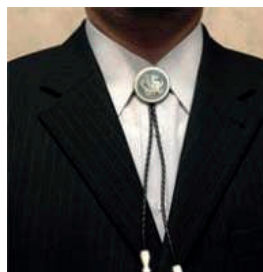

Мал. 16.11. Краватка боло

Краватка пластрон зовні дуже нагадує краватку аскот, внаслідок чого їх часто плутають. Але пластрон походить з Франції та носять його під жилет з тієї ж тканини, що й сама краватка. Як і аскот, пластрон скріплюють шпилькою з головкою-

Розділ 4

3. Краватка-метелик і краватка-бантик

На початку ХІХ ст. метеликом називали звичайну шийну хустку, кінці якої зав'язували у вигляді метелика (по-французьки — а la papillon). Сучасну **краватку-метелик** прийнято носити зі смокінгом або фраком. Причому зі смокінгом надягають чорний метелик, а з фраком — білий.



Цікаві факти про краватки

- Англійський король Яків II, купуючи шийну хустку до дня своєї коронації, заплатив 36 фунтів 10 шилінгів — чималу на ті часи (1685 р.) суму.
- У 1827 р. видатний французький письменник Оноре де Бальзак написав книгу «Мистецтво носіння краватки», де описав естетичну потребу носити краватки, а також численні способи їх зав'язування. Зокрема, краватку «побайронівськи» зав'язували вільно, щоб хустина не стискала горло. Так звана «трагічна» краватка чорного кольору була ознакою траурного і форменого одягу. Краватку «Вальтер Скотт» шили з картатої тканини, а біла призначалася для балів, урочистих подій, званих вечірок та обідів, і її належало носити з фракком або смокінгом, але в жодному разі не з піджаком. За часів Бальзака краватки були шовкові, вовняні, атласні з візерунками, часто з шитвом і додатковими оздобами.
- Краватка — це також незмінний атрибут студентської та шкільної форми в багатьох країнах світу. Перші краватки такого роду з'явилися в 1880 р. Студенти Оксфордського коледжу, які брали участь у традиційних гребних перегонах «Оксфорд — Кембридж», зняли зі своїх солом'яних капелюхів стрічки символічних кольорів навчального закладу і пов'язали їх на шиї чвертним вузлом.
- Сучасна краватка-метелик з'явилася в 1904 р. На прем'єрі опери Джакомо Пучіні «Мадам Батерфляй» вона красувалася на шиях оркестрових музикантів, адже «мадам Батерфляй» означає «пані Метелик». Відтоді цей вид краватки найнеймовірніших забарвлень міцно ввійшов у чоловічий гардероб ХХ ст.
- У 1924 р. вже в Новому Світі всім варіаціям шийних хусток і шарфів було дано відкоша: американський підприємець Джесі Лангсдорф запатентував свою «ідеальну краватку» — з трьох частин, скроєних навскіс. Результатом цього стало повсюдне витіснення поперечних та загальна стандартизація довгих краваток з картатих і смугастих тканин (саме ці принти стали основою для англійських клубних і студентських краваток).
- У кінці 1990-х рр. працівники лабораторії Кавендіш Кембриджського університету Томас Фінк і Йонг Мао за допомогою математичного моделювання дійшли висновку, що, використовуючи лише 9 рухів під час зав'язування краватки, можна зробити це 85 різними способами.

Жіноча краватка. Твердження, що краватка — суто чоловічий атрибут, першою спростувала герцогиня Луїза де Лавальєр, але її смілива ідея залишилася незрозумілою сучасникам. Другою відомою шанувальницею краваток була французька письменниця Жорж Санд. Але головною популяризаторкою жіночих краваток стала німецька кіноактриса Марлен Дітріх — «ікона стилю» 40-х років ХХ ст.

Сьогодні краватка як елемент жіночого гардероба є обов'язковим аксесуаром у кількох популярних стилях одягу — діловому, вінтажному, вуличному, ковбойському, кантрі тощо.

ПОБУТОВОЇ ДІЯЛЬНОСТІ

Серед жіночих моделей можна виділити два варіанти:

- 1) вузькі й довгі, зовні схожі на чоловічі;
- 2) короткі та широкі, кольорові та яскраві.

Якщо чоловіки зав'язують краватку туго, під саме горло, то жінки часто залишають вузол не затягнутим до кінця. Також жінки можуть носити краватку з тієї ж тканини, що й сорочка або блузка.



Мал. 16.12. Способи носіння краватки жінками

Краватка для школярів. Сьогодні краватка часто є ще й атрибутом шкільної форми. Класичну варто пов'язувати на іспити й інші офіційні заходи, а для шкільної вечірки можна обрати неоновояскраву або з 3D-малюнком.

Вибір краватки. Існує кілька основних правил вибору краватки.

До однотонних сорочок не рекомендують однотонних краваток. Так само краватки без малюнка не поєднують з однотонними сорочками (у цьому випадку потрібно вибирати сорочки в смужку чи клітинку). Для кращого ефекту колір малюнка сорочки має збігатися з тоном краватки.

Добираючи колір краватки, варто звернути увагу на загальну кольорову гаму одягу. Добре, якщо елементи одягу поєднуються за відтінком із краваткою. Але її тон не обов'язково має бути схожим на колір сорочки — можна поєднувати контрастні відтінки, наприклад, жовтий із синім, червоний з білим або білий з чорним. До костюма і сорочки темних кольорів добирають світлу краватку; до світлого костюма — темну.



Мал. 16.13. Краватка як атрибут шкільної форми



Сучасну краватку зазвичай вважають належністю офіційного костюма, але це не означає, що вона не може бути модною.

Бернхард Ретцель, німецький стиліст

Розділ 4

Довжину класичної краватки визначити просто: у зав'язаному стані вона має закривати пряжку ремня. Ширина класичної краватки коливається від 7 до 9 см, і її добирають залежно від ширини лацканів піджака.

Діловий етикет дозволяє носити краватку, тільки якщо в сорочки довгі рукави. Винятком може бути уніформа або неформальний стиль в одязі. Якщо надіта краватка, усі гудзики в сорочки мають бути застібнутими, а якщо краватки немає — верхній варто розстебнути.

Правильно дібрана краватка здатна візуально підкоригувати фігуру. Наприклад, струнким людям з вузькими плечима варто вибирати неширокі краватки з дрібним малюнком, розташованим горизонтально, а особам солідної комплекції краще носити широкі з вертикальними смугами.



В'язані краватки

В'язана краватка — новинка у світі одягу, доволі популярна серед чоловіків і жінок завдяки своїй практичності. У ній можна мати доречний вигляд і на офіційному заході, і в повсякденному житті. Вона дуже зручна, не мнеться і приємно зігріває. А ще такий аксесуар асоціюється із затишною домівкою, що додає впевненості в собі.

В'язані краватки бувають зв'язані спицями, гачком або на в'язальній машинці. Вони можуть бути гладенькими і рельєфними, однотонними й різнокольоровими, оздобленими вишивкою чи малюнком, з натуральної чи синтетичної пряжі. На них наклеюють пайетки, прикріплюють стрази, намистини і бісер. Цей модний аксесуар можна виготовити своїми руками.

Не варто вдягати в'язані краватки з офіційними діловими костюмами. Зате вони чудово поєднуються з безрукавками, светрами і жакетами. Колірне поєднання має бути контрастним: якщо краватка строката, то верх повинен бути однотонним, і навпаки.

В'язана краватка менш сувора й оригінально доповнює будь-який образ. Крім класичної моделі, неабиякої популярності набула в'язана краватка-метелик.



Мал. 16.14. Варіанти в'язаних краваток

Способи зав'язування краваток. Існує чимало способів створення краваткових вузлів, і їх вибір залежить від особистих уподобань.

Класичні вузли



Звичайний (оріентал)



Чвертний



Подвійний (Принц Альберт)



Кельвін



Віндзор



Напіввіндзор



Пратт (шелбі)



Метелик

Нестандартні вузли



Елдрідж



Трініті



Мюррелл



Ван Вейк



Балтус

Ось кілька найпростіших і найдоступніших варіантів зав'язування краватки у вигляді наочних схем.

1. Простий (чвертний) вузол — виконувати його найлегше. Він рекомендований тим, хто лише вчиться зав'язувати краватку.

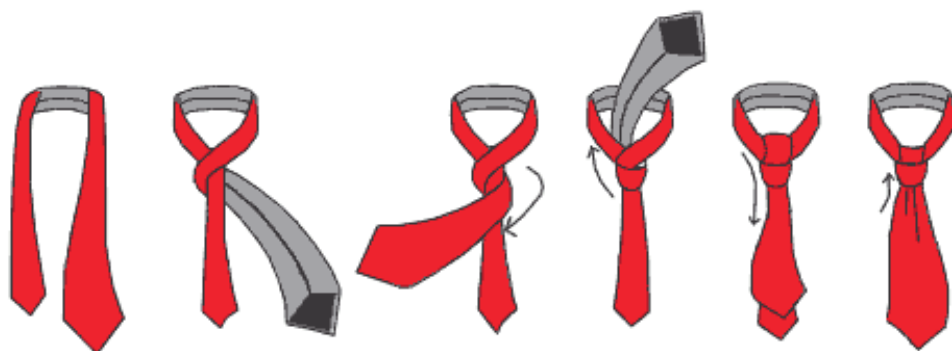

Розділ 4

2. Універсальний вузол (напіввіндзор) — найпопулярніший спосіб зав'язати краватку, рекомендований для шовкових краваток традиційної ширини, широких цупких і модних вузьких краваток.

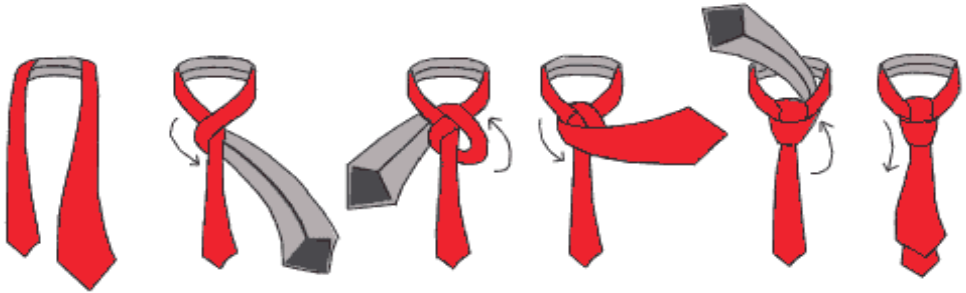

3. Елегантний вузол (віндзор). Зав'язувати його потрібно так само, як універсальний, додаючи ще один виток з боку правого кутка коміра. Використовуючи краватки різної ширини або змінюючи положення вузького і широкого кінців краватки, можна досягти необхідного розміру вузла.



4. Ще один спосіб зав'язати краватку — подвійним вузлом. Є ідеальним для високих комірів сорочок. Його зазвичай використовують для кашемірових або вовняних краваток із зимових колекцій.

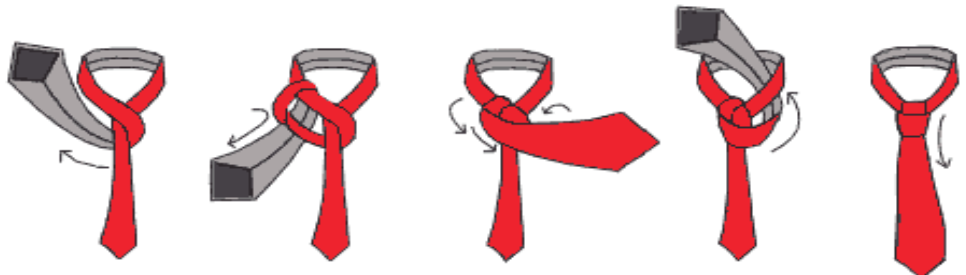

Добре зав'язана краватка — перший важливий крок у житті.

Оскар Уайльд, англійський прозаїк і драматург



Краватки-вишиванки

Яскравими та ефектними є чоловічі, жіночі й навіть дитячі краватки, оздоблені вишивкою в українському національному стилі. Вони можуть бути різноманітних фасонів, матеріалів, кольорів та візерунків.



Мал. 16.15. Вишиті краватки



Ключові поняття: краватка, класична краватка, краватка віндзор, краватка-метелик, краватка боло, вузол.



1. Що тобі відомо про історію краватки як аксесуара?
2. Назви та охарактеризуй основні види краваток.
3. Як правильно дібрати краватку до одягу?
4. Які особливості жіночих краваток?
5. У чому відмінність між різними краватковими вузлами?



Теми пошукових, дослідницьких та інформаційних проектів:
 «Роль аксесуарів у створенні власного стилю одягу».
 «Краватки в гардеробі моєї сім'ї».
 «Матеріали для виготовлення краваток: минуле та сьогодення».
 «Традиції носіння краваток у різних країнах».
 «Історія та способи зав'язування різних краваткових вузлів».



У парах по черзі повправляйтесь у зав'язуванні краваток різними вузлами, аналізуючи й оцінюючи результати.



Об'єднавшись у групи та розподіливши обов'язки, дослідіть особливості різних видів краваток та краваткових вузлів. З'ясуйте, від чого залежать відмінності між ними. Результати дослідження оформіть у вигляді презентації.



1. Переглянь в Інтернеті сайти та відеоуроки із зав'язування краваткових вузлів і визнач найцікавіші та найефективніші з них; створи їх рейтинговий список.
2. Навчись виконувати кілька нестандартних краваткових вузлів; зніми на відео майстер-клас з їх зав'язування та виклади його в Інтернет.
3. Збери колекцію фото вітчизняних або зарубіжних знаменитостей (політиків, артистів, громадських діячів тощо) у краватках.
4. Запропонуй та виготов свій варіант в'язаної краватки.

§ 17. З історії макіяжу. Макіяж як корекція форми та рис обличчя



Пригадай, що тобі вже відомо про...

- ◆ особливості догляду за обличчям і тілом;
- ◆ правила гігієни;
- ◆ поняття краси та привабливості;
- ◆ теорію кольоротипів.



А чи знаєш ти...

- Як і коли з'явилися макіяж і косметика в історії людства?
- Які основні функції та завдання макіяжу?
- Що означає «грамотний макіяж»?
- Як можна скоригувати форму та риси обличчя за допомогою макіяжу?

Історія макіяжу. Прагнення людини прикрашати себе з'явилося, мабуть, раніше за прагнення одягатися. Стародавні племена сприймали малюнки на обличчі як природну необхідність. За допомогою цих знаків вони висловлювали гнів, радість, горе, навіть своє суспільне становище.



Макіяж — це нанесення на шкірні покриви обличчя декоративних косметичних засобів для створення певного образу або маскування вад.

Косметика (від грецького *kosmetike* — мистецтво прикрашати) —

1. Догляд за обличчям і тілом з гігієнічною метою та для надання їм більшої привабливості, свіжості.
2. Засоби для додання свіжості та краси обличчю і тілу.

Історія макіяжу і гриму пов'язана з ритуальними і військовими обрядами, розвитком театрального мистецтва. У різні історичні періоди грим набирав то вигляду декоративної косметики, то форми масок.

У печерах Льодовикового періоду археологи знайшли палички для фарбування очей і брів, стержні для татування. Під час святкувань, релігій-



Мал. 17.1. Ритуальні та військові розписи обличчя

них ритуальних церемоній і обрядів, військових походів первісні люди фарбували тіло й обличчя примітивними барвниками: кольоровою глиною та крейдою, деревним вугіллям, соком трав і листя. Розмальовування (татування) обличчя і сьогодні застосовують в окремих племенах Африки й Америки.



Мал. 17.2. Макіяж у Стародавньому Єгипті

був виявлений цілий «косметичний кабінет». Знайдений у гробниці бюст цариці Нефертіті, виготовлений понад 3500 років тому, доніс до нас уявлення про тогочасний макіяж: обличчя ретельно загримоване, брови скориговані й подовжені, губи підкреслені. Мистецтво косметології єгиптяни довели до досконалості. Учені відновили близько 200 стародавніх рецептів на основі залишків з розкопок «фабрики» косметичних засобів єгипетської цариці Клеопатри, яка, до речі, навіть написала книгу з косметики — «Про ліки для обличчя».

Високого рівня косметика досягла й у народів Близького, Середнього й Далекого Сходу. Відтінки шкіри обличчя східних жінок були м'якими, макіяж — вишуканим. Відчувався високий смак і повна гармонія із зачіскою, прикрасами, вбранням.

У Римській імперії широко використовували бальзам, грим, пудру, пахощі. Косметичні засоби в Італії виготовляли вже в I–IX ст., а також ввозили з усіх кінців світу.

У Давній Україні-Русі користувалися фарбами «з городу»: для рум'ян брали скибочку буряка, для губ — плоди малини або вишні, для брів і очей — шматочок вуглинка і наліт сажі. У користуванні цими простими засобами наші модниці досягали неабиякої майстерності.

Розділ 4



Гарне обличчя є мовчазною рекомендацією.

Френсіс Бекон, англійський філософ, історик і політик

Середньовічний європейський ідеал жіночої зовнішності



Вільям Скротс.
«Єлизавета Тюдор»



Рогір ван дер Вейден.
«Портрет дами»

В епоху Середньовіччя для декоративної косметики настали важкі часи. Нафарбовані губи і підведені очі інквізиція прирівнювала до проявів чаклунства. Але вже в період пізнього Середньовіччя (XIV ст.) торговельні зв'язки зі Сходом сприяли поширенню косметичних олій, есенцій та інших косметичних засобів. У королівських палацах Європи вважали непристойним, якщо дама з'являлася без гриму.

У період Ренесансу ідеал красуні передбачав біле обличчя, тиціанівське (золотисто-каштанове) волосся, високий відкритий лоб, сині або карі очі, густі темні брови.

У XVII ст. в Європі до модних косметичних засобів додалася рисова пудра і так звані мушки: маленькі круглі шматочки з тканини — тафти або оксамиту — чорного кольору. В епоху рококо усі представники «вищого світу» — від дітей до людей похилого віку — пудрили перуки, наносили багато рум'ян і застосовували губну помаду. У період ампіру обличчя і волосся відновили свої природні кольори. Мода романтизму знову диктувала блідий, майже синьо-зелений колір обличчя.

Маякіж європейських модниць XVI–XVIII ст.

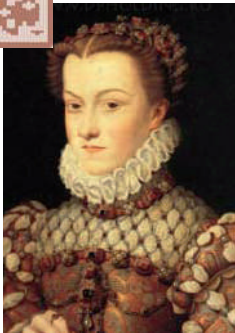

Франсуа Клуе.
«Єлизавета
Австрійська»



Тиціан.
«Красуня»



Франсуа Буше.
«Маркіза де Помпадур»

У давні часи для гримування обличчя користувалися випадковими барвниками (які іноді містили шкідливі речовини), соками трав і рослин. З розвитком театрального мистецтва з'явився професійний грим. На початку XVIII ст. для цього почали застосовувати спеціальні фарби.

У XIX і XX ст. з розвитком легкої промисловості, відкриттями в галузі хімії, медицини, біології з'явилися нові та якісні косметичні засоби, виготовлені на професійному рівні. Лише в XX ст. з моди вийшов кричущий і неприродний макіяж.

З появою кінематографа виникли перші гримери. Саме вони згодом пере kwalіфікувалися на візажистів (ця професія зовсім нещодавно відокремилася від індустрії кіно і стала доступною пересічним людям).

Протягом часу на розвиток косметичного мистецтва впливали клімат, традиції, соціальне становище, індивідуальні особливості, мода, релігія. Воно змінювало свої форми, пристосовувалося до суспільства, але ніколи не припиняло розвиватися й удосконалюватися.

У сьогоденні *косметологія* як наука про косметичні методи і засоби займається розробкою гігієнічних заходів, спрямованих на збереження шкіри, волосся і тіла. Вона вивчає і розробляє способи усунення недоліків шкіри, широко використовуючи досягнення фізіології, гігієни, біохімії, фармакології, хірургії та фізіотерапії.

Косметика (косметологія) поділяється на дві групи: 1) лікарська: гігієнічна (профілактична), лікувальна, хірургічна; 2) декоративна.

Гігієнічна косметика бореться з початковими стадіями старіння, а також здійснює догляд за станом шкіри. Лікувальна — охоплює різні способи покращення зовнішності, які проводять у косметичних салонах, а також у медичних центрах лікарі-дерматологи. Хірургічна — здійснює радикальне усунення недоліків зовнішності. А головна мета декоративної косметики полягає в тому, щоб зробити людину привабливою.

Умови грамотного макіяжу. Обличчя — це візитна картка людини. Насиченість кольору залежить від функції макіяжу. Наприклад, у разі природного макіяжу косметика має бути спокійних тонів і майже непомітною для очей. За класичними канонами, грамотний макіяж — з акцентом на одну деталь обличчя (як правило, виділяють або очі, або губи).

Форми обличчя та їх корекція за допомогою макіяжу. У реальному житті вкрай рідко трапляються обличчя, які чітко відповідають пропорціям «золотого перетину». Різноманіття форм умовно зводиться до семи основних видів:



Краса полягає в пропорції частин.

Поліклет, давньогрецький скульптор і теоретик мистецтва

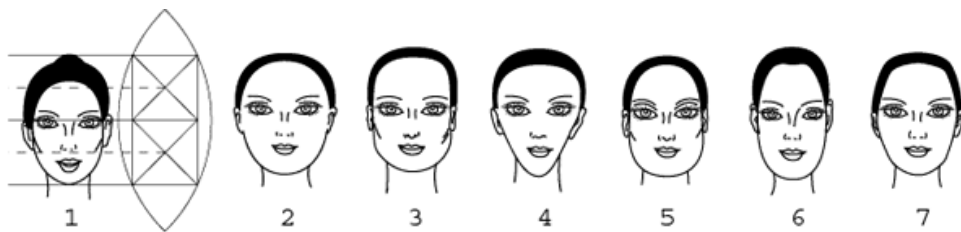

Мал. 17.3. Форми обличчя: 1) *овальне* (вважається ідеальним), 2) *кругле*, 3) *квадратне*, 4) *трикутне*, 5) *трапецієподібне*, 6) *прямокутне*, 7) *ромбоподібне*.

Часто в одному обличчі присутні елементи двох або навіть кількох основних форм. У цьому випадку обличчя відносять до тієї форми, характерні риси якої переважають.

Грамотно використовуючи макіяж, завжди можна щось оптично усунути або, навпаки, додати в рисах обличчя. Цього досягають за допомогою світлих або, відповідно, темних засобів декоративної косметики (тонального крему, пудри, тіней, натуральних маскувальних засобів), які наносять на певні ділянки обличчя.



Мал. 17.4. Корекція форми обличчя засобами макіяжу

Корекція очей за допомогою макіяжу. Правильний макіяж допомагає не лише надати очам виразності, а й скоригувати їхню форму та величину. Для корекції форми очей користуються контурним олівцем чорного, коричневого, синього кольорів або тонким пензликом з рідкою чи гелевою підводкою, проводячи риску по лінії росту верхніх вій. Іноді так само підкреслюють і нижню повіку. Таким чином збільшують розмір очей. За допомогою тіней можна скорегувати не лише форму очей, а й глибину, а також виправити деякі недоліки (подовжити круглі очі, «підняти» опущені повіки тощо).

Мигдалеподібну форму очей змінювати не потрібно. Інші форми вимагають корекції.



Дбаючи про красу, потрібно починати з серця і душі, інакше жодна косметика не допоможе.

Коко Шанель, французький модельєр



Мал. 17.5. Корекція опуклих очей



Мал. 17.6. Корекція глибоко посаджених очей

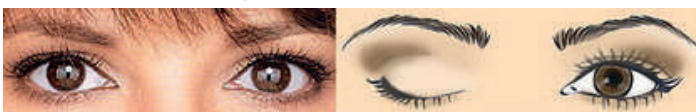

Мал. 17.7. Корекція очей з опущеними повіками



Мал. 17.8. Корекція широко розташованих очей

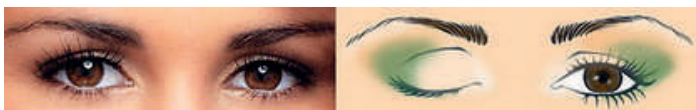

Мал. 17.9. Корекція близько розташованих очей

Аналогічно за допомогою макіяжу можна здійснювати візуальну корекцію інших рис обличчя — носа, підборіддя, губ, брів тощо.

Цікаві факти про макіяж

На початку ХХ ст. Максиміліан Факторович, більш відомий під ім'ям Макс Фактор (засновник знаменитої американської косметичної компанії), створив спеціальний прилад — «мікрометр краси», яким виявляли дефекти обличчя (наприклад, викривлення носа), щоб виправляти або маскувати їх у процесі нанесення макіяжу.

До речі, саме Макс Фактор у 1920 р. офіційно ввів в ужиток термін «make-up». До цього використовували термін «cosmetics», а поняття «макіяж» вживали лише щодо театральних акторів або людей із сумнівною репутацією і не використовували в пристойному товаристві. Того ж року Фактор представив свою косметику публіці, даючи можливість пересічним жінкам придбати «шматочок Голлівудського гламуру» у звичайних магазинах.



Мал. 17.10. Макс Фактор і його «мікрометр краси»



Професія — візажист

Візажист — це фахівець зі створення певного образу людини за допомогою різних технік і засобів макіяжу. Візажиста часто називають «художником по обличчю», від французького слова «visage» — «обличчя, образ, вигляд», або «make-up artist», що означає «художник з косметики».

Особливості професії. Візажист у прямому сенсі слова створює красу і стиль, роблячи людей привабливими і чарівними, приховуючи їхні недоліки і підкреслюючи переваги.

Залежно від обов'язків, розрізняють кілька спеціалізацій:

- *Візажист-майстер макіяжу* — здійснює лише нанесення косметики на шкіру обличчя клієнтів. Таких спеціалістів часто наймають на фотосесії, весілля та інші урочистості.
- *Візажист-стиліст* — створює для клієнтів постійний новий імідж (образ). В обов'язки цього фахівця входить добір і навчання клієнток оптимальної техніки макіяжу для повсякденних ситуацій і вечірнього виходу.
- *Візажист-косметолог* — визначає тип шкіри, здійснює добір оптимальних косметичних засобів з догляду для щоденного використання і навчання основ догляду за обличчям і шкірою. Для цього, крім диплома з курсів візажу, необхідно отримати сертифікат косметолога.

Візажисти не обмежуються використанням декоративної косметики, вони займаються й доглядом за бровами і віями: наданням форми, нарощуванням, фарбуванням. Є й апаратні візажисти, які роблять перманентний макіяж, що не змивається і виконується технікою татуажу.

Важливі якості: творча уява; художній смак; розрізнення кольорів; просторове й образне мислення; відчуття стилю, гармонії та симетрії; креативність; комунікабельність; тактовність; доброзичливість; пунктуальність; терпіння; уміння викликати прихильність до себе клієнтів та знаходити оригінальні рішення; стресостійкість; охайність; фізична витривалість.

Обов'язки: визначення типу шкіри обличчя клієнта і добір відповідних засобів, за допомогою яких можна усунути дефекти; вибір виду макіяжу; коригування контуру обличчя; маскування недоліків; підкреслення елементів обличчя: брів, вій, губ; нанесення макіяжу; індивідуальний добір косметичних засобів і декоративної косметики з порадами щодо їх використання в домашніх умовах.

Плюси професії: висока оплата праці (у популярних візажистів); цікава творча робота; можливість працювати на себе; вільний графік роботи; професія зобов'язує візажиста мати стильний і доглянутий зовнішній вигляд повсякденно.

Мінуси професії: ризик не виправдати очікування клієнта, якому може не сподобатися новий образ; робота стоячи (як у перукарів).

Місця роботи: салони краси, модельні агенції, косметологічні кабінети, теле- та кіностудії, театри, спеціалізовані магазини відомих косметичних марок тощо.

Освіта: курси візажу або профільні факультети в різних навчальних закладах; найновіші та яскраві тенденції макіяжу можна вивчити на курсах підвищення кваліфікації, підтвердженням чого буде відповідний сертифікат.

Види макіяжу. Існує чимало *видів макіяжу*, призначених для різних випадків:

- експрес-макіяж (нашвидкуруч);
- денний, або природний (чиста шкіра, світлі тіні та помада);
- вечірній (з акцентом на очі або губи);
- діловий, або консервативний (чіткі, строгі лінії);
- святковий (урочистий та екстравагантний, з використанням контрастних кольорів);
- весільний (ніжний і вишуканий);
- подійний (виразний та артистичний).

У доборі певного виду й нанесенні макіяжу необхідно враховувати місце перебування, урочистість ситуації, освітлення, одяг і зачіску.



Ключові поняття: макіяж, косметика, корекція обличчя, візажист.



1. Що таке макіяж?
2. Для чого використовують косметику?
3. Назви види макіяжу.
4. Як можна скоригувати форму і риси обличчя за допомогою макіяжу?
5. Як називають фахівця з макіяжу та які функції він виконує?



Теми пошукових, дослідницьких та інформаційних проектів:

- «Історія макіяжу та кінематограф».
- «Корекція форми носа за допомогою макіяжу».
- «Корекція форми губ за допомогою макіяжу».
- «Використання комп'ютерних технологій для створення макіяжу».
- «Визначні візажисти світу».



Запропонуйте в парах одні одним шляхи корекції форми та рис обличчя. Умотивуйте та обґрунтуйте свою точку зору, обговоріть висловлені рекомендації та сформулюйте спільну думку.



Ділова гра «Косметичний салон». Розподіливши в кожній групі обов'язки «стиліста», «візажиста», «перукаря», на паперових шаблонах із зображенням облич різної форми створіть (намалюйте кольоровими олівцями) святковий макіяж, запропонуйте відповідну зачіску та вбрання. Дайте назви своїм колективним проектам та презентуйте їх.



1. Розпитай своїх старших родичок (маму, бабусю) про їхній досвід щодо макіяжу та зроби презентацію родинних фото з прикладами макіяжу минулих років.
2. Збери колекцію фото з наочними взірцями різних видів макіяжу.
3. Пофантазуй і напиши статтю на тему «Макіяж майбутнього» для молодіжного Інтернет-видання, додай до неї власні проектні ескізи.

§ 18. Засоби для макіяжу, правила його добору й нанесення



Пригадай, що тобі вже відомо про...

- ◆ види макіяжу;
- ◆ можливості корекції зовнішності за допомогою макіяжу;
- ◆ правила техніки безпеки під час нанесення макіяжу.



А чи знаєш ти...

- У чому спільність мистецтва макіяжу та живопису?
- Які інструменти та матеріали потрібні для макіяжу?
- Як правильно виконувати макіяж різних видів?
- У чому полягає своєрідність макіяжу для молодого обличчя?

Інструменти та матеріали для макіяжу. Для виконання макіяжу необхідне певне оснащення.

Оснащення для макіяжу

Інструменти	Матеріали
<ol style="list-style-type: none"> 1) пензлі (для пудри, рум'ян; для нанесення засобів на очі, губи, брови); 2) губки (спонжі) з латексу (круглі, овальні, трикутні, ромбоподібні); 3) аплікатори для нанесення засобів декоративної косметики; 4) щіточки для розчісування вій і брів; 5) пінцет; 6) щипці для підкручування вій; 7) стругачка для косметичних олівців; 8) затискачі для волосся; 9) накидка на плечі; 10) косметичні серветки; 11) ватні тампони; 12) ватяні палички. 	<p>Косметичні засоби з догляду за шкірою (для всіх типів шкіри):</p> <ol style="list-style-type: none"> 1) очищувальні (косметичне молочко, вершки, пінка або лосьйон); 2) тонізувальні (тонік); 3) зволожувальні (денний крем). <p>Засоби декоративної косметики:</p> <ol style="list-style-type: none"> 1) маскувальні засоби (коректори); 2) тональний крем; 3) пудра; 4) рум'яна; 5) тіні для повік; 6) контурні олівці, підводка (для очей, губ, брів); 7) туш для вій; 8) губна помада, блиск або бальзам для губ.



Мал. 18.1. Інструменти для макіяжу: а — пензлик для губ, б — пензлик для пудри, в — пензлик для тіней, г — пензлик для рум'ян, д — пензлик для брів, е — спонж, є — щипці для підкручування вій, ж — пінцет

Розділ 4



Мал. 18.2. Варіанти молодіжного макіяжу

На думку фахівців, щоб мати гарний вигляд, молодим дівчатам потрібний мінімум косметичних засобів. Достатньо, якщо в арсеналі юної красуні будуть лише тіні, туш, рум'яна, прозора пудра і блиск для губ. У деяких випадках, якщо є проблеми зі шкірою, можуть знадобитися також коректор і тональний крем. Але, загалом, краще уникати засобів для створення надмірно важкого, щільного, переобтяженого макіяжу, який неминуче буде старити.

Косметичні засоби для молодіжного макіяжу (особливо його вечірнього варіанта), як правило, розраховані на сміливих, готових до створення нових образів, дівчат. Молодіжний макіяж характеризують натуральні, рожеві та перикові, відтінки, яскраві барви, блискітки, стрази тощо. Тональні засоби для молодої шкіри повинні не лише приховувати вади і вирівнювати тон обличчя, а й піклуватися про шкіру й мінімізувати активні виділення сальних залоз, притаманні молодому організму.

Активний темп життя, якого, швидше за все, дотримується юна людина, диктує вимоги до оформлення косметичних засобів. Вони мають бути зручні, компактні, стильні. Мабуть, з огляду на це більшість косметики для молоді виготовляють у компактних тубиках, флакончиках, олівцях, що займають у сумочці мінімум місця.

Розділ 4



Тіні для повік



Контурний олівець для очей



Олівець для брів



Гель для брів



Туш для вій



Губна помада



Блиск для губ



Бальзам для губ



Контурний олівець для губ



Пудра (компактна та розсипчаста)



Основа під макіяж



Маскувальний косметичний засіб



Рум'яна

Мал. 18.3. Засоби декоративної косметики

Правила добору й нанесення макіяжу. Основою макіяжу є образотворчі принципи, адже він передбачає роботу з фарбами та кольорами. Тому всі ключові поняття й виразні засоби живопису — *малюнок, лінія, світлотінь, відблиск, колористика* — використовують і в макіяжі.

Існують певні правила добору макіяжу до різних життєвих ситуацій, а також його нанесення:

1. Макіяж наносять лише на добре очищену шкіру й обов'язково на крем-основу, вибір якої залежить від виду і потреб шкіри.

2. Крем наносять за 10 хвилин до самого процесу макіяжу.

3. Використовувані косметичні препарати повинні відповідати типу шкіри (вона буває проблемна, нормальна, суха, жирна чи змішаного типу).

4. Колір пудри має відповідати кольору шкіри, очей, волосся, одягу.

5. За денного освітлення використовують ніжні тони, а за вечірнього — рожеві, оскільки штучне освітлення надає обличчю блілого відтінку. За неонових освітлення рекомендовані світлі тони — жовтий, блідої вохри, слонові кістки.

Денний макіяж за технікою нанесення можна вважати класичним, базовим для інших видів. Якщо опанувати його, то й інші не становитимуть особливих труднощів.

Макіяж для юних дівчат. Молодість — безцінний дар природи та найкраща оздоба. І юні дівчата взагалі не потребують декоративної косметики. У молодому віці для того, щоб мати гарний вигляд, достатньо робити загальні гігієнічні процедури, займатися спортом, а прогулянки на свіжому повітрі додадуть обличчю здорового рум'янцю, якого неможливо досягти жодними косметичними засобами. Якщо ж є потреба зробити макіяж, щоб додати впевненості та приховати деякі недоліки зовнішності, то він має бути дуже легким, майже непомітним.

Загальна послідовність нанесення макіяжу

- 1 → маскування недоліків шкіри (пігментні плями, вітіліго, судинна сітка, рубці, зморшки тощо маскують, затушовують)
- 2 → нанесення тону
- 3 → закріплення тону пудрою
- 4 → оформлення брів
- 5 → оформлення очей
- 6 → нанесення рум'ян
- 7 → оформлення губ



Елегантність — у доглянутості. Найкращий одяг, найдорожчі прикраси і косметика не варті нічого, якщо ви не доглядаєте за собою.
Крістіан Діор, французький модельєр одягу

Будь-який макіяж, у тому числі для молодшої шкіри, починається з її очищення. Шкіру можна очистити лосьйоном або тоніком. Потім її потрібно зволожити, використовуючи легкий денний крем. Після очищення варто дочекатися, коли шкіра підсохне і перестане блищати, тоді можна продовжити виконання макіяжу.

Якщо шкіра неідеальна, можна скористатися спеціальним маскувальним олівцем, який добре впорається з різними дрібними проблемами — почервоніннями і прищиками. Потім на проблемну шкіру потрібно нанести тонким шаром тональний крем (ідентичний кольору шкіри), ретельно розподілити його по всьому обличчю та злегка припудрити, щоби прибрати зайвий блиск. Якщо шкіра рівна і гладка, користуватися тональним кремом не варто, достатньо лише трохи припудрити обличчя прозорою пудрою.

Свіжого вигляду юному обличчю додадуть рум'яна світлих відтінків, які за допомогою спеціального пензлика потрібно нанести на вилиці та розтушувати.



Мал. 18.4. Приховування недоліків шкіри маскувальними засобами

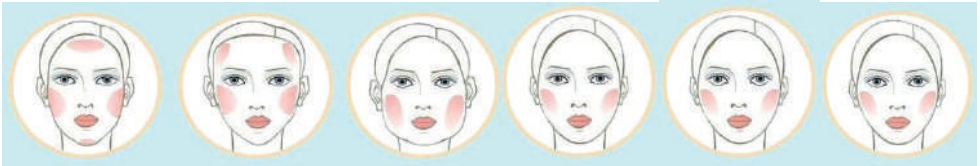

Мал. 18.5. Нанесення рум'ян залежно від форми обличчя

Відповідальний момент — макіяж очей. Замість того, щоб підводити очі суцільною чорною лінією, яка на юному обличчі має вульгарний вигляд, краще на нижній повіці між віями поставити крапочки — це зробить очі виразнішими. Щоб вії здавалися довшими, потрібно підфарбувати тушшю лише їхні кінчики. Туш не має обтяжувати вії, тому цілком достатньо нанести її в 1–2 шари. В особливих випадках (якщо передбачається похід у гості, на дискотеку або вечірку) і в дуже помірній кількості можна скористатися тінями для повік. Бажано обирати натуральні відтінки тіней (бежеві, сірі). Не слід забувати, що вони повинні обов'язково поєднуватися з кольором очей і одягу.

Якщо є потреба підфарбувати брови, то підводити їх потрібно не суцільною лінією, а короткими штрихами. Вискубувати брови юним дівчатам не рекомендовано (винятком можуть бути лише дуже густі та зрощені на переніссі брови).

Вечірній макіяж. Штучне освітлення приховує недоліки і пом'якшує барви, тому вечірній макіяж дає змогу вільніше поводитися з кольорами й обирати ефектніші образи. Головна відмінність — складніша техніка виконання із застосуванням засобів, що дають змогу тривалий час не турбуватися про свій зовнішній вигляд. Багато уваги приділяють очам. Тіні на повіки накладають у кілька етапів, використовуючи 3–4 кольори.

Розділ 4



Мал. 18.6. Варіанти нанесення тіней для вечірнього макіяжу



Мал. 18.7. Нанесення туші для вій

Щоби підкреслити колір губ, можна скористатися губною помадою натуральних тонів. Її можна замінити прозорим блиском, або ж обмежитися гігієнічною помадою чи бальзамом.

Такий макіяж матиме ніжний, делікатний, органічний і гармонійний вигляд, підкреслюючи природну чарівність юного личка.

Перед сном косметику потрібно обов'язково змивати м'яким засобом для зняття макіяжу.

Слід пам'ятати: на все свій час і місце. До школи не варто фарбуватися так, як на дискотеку. Зовнішня краса залежить не тільки і не стільки від кількості «фарби» на обличчі, скільки від правильного харчування, помірних фізичних навантажень і позитивного настрою.



Мал. 18.8. Масажні лінії, за якими потрібно здійснювати попереднє очищення обличчя та демакіяж



Ми вродливі рівно настільки, наскільки вважаємо себе вродливими.

Есте Лаудер, американський косметолог



Професія — косметолог

Косметолог (від грец. *kosmetike* — мистецтво прикрашати) — фахівець із розв'язання естетичних проблем шкіри, волосся і нігтів. Основа краси — здоров'я і доглянутість. На це і спрямовані зусилля косметолога. Сьогодні дедалі більше людей користуються послугами таких фахівців, у тому числі й чоловіки, які почали набагато ретельніше стежити за своєю зовнішністю.

Особливості професії. Косметологи можуть працювати в різних напрямках, які вимагають різного рівня підготовки.

Косметолог-естетист проводить косметичні процедури: масажі, маски, обгортання, чищення обличчя, депіляцію, фарбування брів і вій тощо. Це відносно нескладні процедури, не пов'язані з порушенням шкірного покриву. Їх проводять у багатьох салонах краси. Якщо косметолог-естетист не лише проводить процедури з догляду, а й наносить макіяж, його називають *косметологом-візажистом*.

Дерматолог-косметолог (лікар-косметолог) — може провести діагностику проблем шкіри і волосся, дібрати індивідуальні засоби лікування (наприклад, виявивши грибок чи алергію, він призначає і проводить процедури, виписує ліки), усунути невеликі дефекти типу папілом, судинних зірочок тощо. По суті, це маленькі операції. Складними операціями займаються *пластичні хірурги*.

Помічники косметолога, залежно від підготовки, можуть працювати як руками, так і за допомогою спеціальних апаратів. Але є безліч процедур, які може проводити лише дипломований лікар.

Робоче місце: косметологи без вищої медичної освіти можуть працювати в салонах краси, СПА-салонах тощо; лікарі-косметологи працюють також у СПА-центрах, у центрах косметології, науково-дослідних інститутах косметології, медичних установах, які надають косметологічну допомогу.

Важливі якості: доброзичливість, ввічливість, охайність, висока чутливість пальців до дрібної моторики, схильність до зосередженої роботи, здатність постійно поповнювати свої знання та вміння.

Освіта. *Помічник косметолога* може успішно працювати, закінчивши спеціальні курси або коледж. Часто крім курсів, що дають базові знання в галузі косметології, потрібні спеціальні курси з різних методів роботи.

Для роботи *лікарем-косметологом* або *пластичним хірургом* потрібно закінчити медичний вищий навчальний заклад. Там, де немає відповідної спеціальності, майбутні лікарі-косметологи, закінчивши факультет лікувальної справи, проходять інтернатуру або ординатуру з дерматовенерології, а потім отримують фундаментальну освіту з косметології.

Косметологія постійно поповнюється новими медичними знаннями, досягненнями біохімії, інженерії. Тому косметологи, незалежно від спеціалізації та рівня підготовки, регулярно підвищують свою кваліфікацію, опановують нові методи роботи. Дуже багато проблем, які ще недавно здавалися невивірними, зараз успішно вирішують.



Макіяж як мистецтво

Для професійних візажистів макіяж — це безмежне поле для реалізації творчих задумів. А дехто з митців поєднує його з елементами боді-арту. Звичайно, такий макіяж має специфічний вигляд і навряд чи підійде для виходу «у світ», проте оригінальні ідеї можуть бути використані для якоїсь тематичної вечірки чи незабутньої фотосесії.

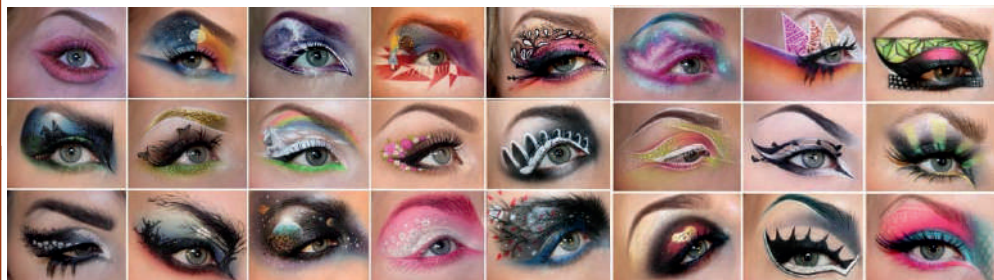

Мал. 18.9. Художній макіяж очей Сандри Холмбом (Швеція)



Мал. 18.10. Художній макіяж очей Таль Пелег (Ізраїль)

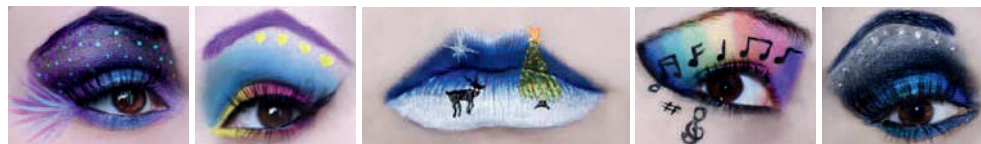

Мал. 18.11. Художній макіяж очей і губ Кеті Алвес (Канада)



Мал. 18.12. Поєднання макіяжу і боді-арту в роботах Свенї Йодіке (Німеччина)

Техніка безпеки на уроках роботи з макіяжем

Розділ 4

Нанесення макіяжу, здавалося б, — звичайна процедура, але, тим не менше, від неправильного використання косметики можуть розвинутися алергічні реакції та запалення, а іноді й виникнути травми.

Необхідно дотримувати таких правил:

1. Туш наносять лише на кінці вій. Відповідно до останніх досліджень, туш, накладена занадто близько до коренів вій, може блокувати слізні залози. Це призведе до висушування слизових оболонок ока, що спричиняє біль, дискомфорт, а іноді й порушення зорових функцій.

2. Не можна користуватися косметичними засобами спільно, оскільки з ними передаються бактерії, які можуть призвести до серйозних інфекційних захворювань очей, шкіри і слизових оболонок.

3. Заборонено переміщуватися під час нанесення макіяжу — це може призвести до травми очей.

4. Заборонено використання косметичних засобів із завершеним терміном придатності. Термін використання туші для вій — 3 місяці, помади — 6 місяців, тіні можуть слугувати 1–1,5 року, особливо якщо вони високої якості. Не можна використовувати косметику, яка має невідповідний запах або вигляд. У разі використання контактних лінз косметику для очей потрібно міняти частіше. Перенісши запалення очей, обов'язково потрібно змінити всі косметичні засоби.

5. Не можна розчиняти декоративну косметику водою. Водогінна вода не стерильна, і застосування її для розчинення може призвести до швидкого розмноження бактерій у косметичному засобі.

6. Олівці для очей мають бути завжди загострені. Це захистить повіки від можливих подряпин дерев'яною частиною олівця.

7. У разі потрапляння косметичного засобу в очі потрібно негайно промити їх водою.



Практична робота

Виконання денного макіяжу

Мета роботи: навчитись основ виконання денного макіяжу.

Матеріали, інструменти: набори косметичних інструментів і засобів.

Послідовність виконання роботи

1. Очисти обличчя косметичним молочком чи вершками або спеціальною пінкою для вмивання.
2. Протри його тоніком.
3. Нанеси крем під макіяж.
4. Скоригуй (тобто приховай) недоліки (плями, нерівності на шкірі) за допомогою олівця-коректора або тонального крему.
5. Наклади рум'яна на вилиці, підборіддя і крила носа.

ПОБУТОВОЇ ДІЯЛЬНОСТІ

6. Нанеси пудру за допомогою спеціального спонжа, надлишки видали пензликом.
7. Розчеши брови в напрямку росту волосків.
8. Нанеси тіні 2–3 кольорів на повіку горизонтально — від внутрішнього куточка ока до зовнішнього, піднімаючись до брів.
9. Використай олівець-підводку для чіткого виділення очей, передаючи глибину погляду і надаючи йому виразності.
10. Нанеси туш на вії нижньої та верхньої повік.
11. Познач контур губ пензликом або олівцем.
12. Нанеси помаду або блиск для губ відповідного тону пензликом.
13. Оціни отриманий результат.

Розділ 4



Ключові поняття: засоби для макіяжу, правила макіяжу, декоративна косметика, косметолог.



1. Назвіть засоби декоративної косметики.
2. Які особливості макіяжу для юного (підліткового) віку?
3. У чому полягають правила нанесення макіяжу?
4. У якій послідовності потрібно виконувати макіяж?
5. Чим відрізняється денний макіяж від вечірнього?
6. У чому полягає робота косметолога?



Теми пошукових, дослідницьких та інформаційних проектів:

- «Перманентний макіяж: переваги та ризики»
- «Новітні технології та засоби макіяжу».
- «Засоби та правила демакіяжу».
- «Макіяж до різних стилів одягу».
- «Макіяж і дрес-код».



У парах навзаєм визначте кольоротипи зовнішності одні одних та запропонуйте добір відповідних кольорів декоративної косметики. Обґрунтуйте та аргументуйте свій вибір.



Ділова гра «Салон краси». Об'єднавшись у групи, поділіть між собою ролі «клієнтів», «візажистів» та «експертів». «Візажисти» мають запропонувати варіанти денного та вечірнього макіяжу для «клієнтів», а «експерти» повинні оцінити їхню роботу і визначити переваги та недоліки. Потім можна помінятися ролями та продовжити гру.



1. Застосовуючи комп'ютерну програму для віртуального макіяжу, завантаж своє фото та розроби варіант макіяжу свого обличчя до різних ситуацій; результати оформи у вигляді портфоліо.
2. Переглянь в Інтернеті відеоблоги на тему макіяжу та створи їх рейтинг за критеріями доступності й ефективності.
3. Підготуй огляд-презентацію сучасних косметичних засобів для підлітків.

§ 19. Окуляри як елемент оздоблення обличчя. Корекція рис обличчя окулярами



Пригадай, що тобі вже відомо про...

- ◆ поняття та критерії краси;
- ◆ засоби корекції рис обличчя;
- ◆ кольоротипи;
- ◆ стилі одягу та модні аксесуари.



А чи знаєш ти...

Як давно з'явилися окуляри в історії людства?
Чому окуляри — це засіб корекції не лише зору, а й рис обличчя?
Як правильно дібрати форму та колір оправы?



3 історії окулярів

Історія окулярів сягає сивої давнини. Вважається, що ще в першій половині XI ст. арабський учений Ібн аль-Хайсам описав збільшувальну лінзу. На Заході першим спробував виготовити лінзи для очей визначний вчений і мислитель Роджер Бекон у 1267 р. Але ранні спроби спіткала невдача. Однак інформація про велике відкриття миттєво поширилася християнським світом.

І все-таки перші справжні окуляри народилися в кінці XIII ст. в Північній Італії. Оригінали найдавніших окулярів до наших днів не збереглися. Однак Томасо да Модена на фресці 1352 р. зобразив портрет кардинала Уго Провансальського з окулярами (пенсне) на носі. За двадцять років до того, у 1332 р., цей же художник зобразив кардинала Миколу Руанського, який читає книгу крізь монокль.

Найдавніші екземпляри XIV–XV ст. виготовляли в Італії, Франції та Німеччині. Тоді існували лише окуляри для далекозорих, для короткозорих вони з'явилися на 100 років пізніше. У XV ст. було винайдено і дротяні дужки, щоб заправляти їх за вуха.

Урешті-решт окуляри стали мало не ще однією деталлю гардероба і їх носили незалежно від якості зору. Члени вищих верств суспільства почали носити їх для створення інтелектуального, поважного вигляду. Колись найпопулярнішим варіантом були дві круглі лінзи, закріплені на ручці, які висіли на ший на золотому або срібному ланцюжку. Пізніше для чоловіків стало фешенебельним носити монокль з однією лінзою, який приставляли до ока. А для жінок лорнет — пара скелець на довгій ручці — став останнім штрихом туалету.

Історія окулярів у живописі



Фрідріх Герлін.
«Святий Петро за читанням»



Франсуа Клуе.
«Портрет Діани де Пуатьє»



Йозеф Борсос.
«Дама з лорнетом»



Йозеф Томінц.
«Портрет графині Сесілії
д'Ауерсперг»



Франческо Хайз.
«Автопортрет
у групі друзів»

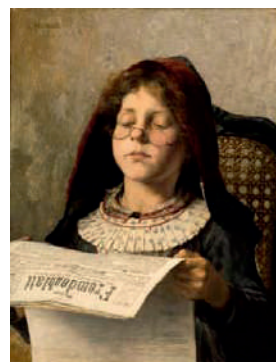

Георгіос Яковідіс.
«Дівчинка читає»

Розділ 4

Сьогодні окуляри призначені не лише виправляти зір, а й підкреслювати індивідуальність і завершувати імідж.

За призначенням сучасні окуляри поділяють на *офтальмологічні* (з оптичними лінзами для корекції зору), *сонячні* (сонцезахисні), *іміджеві* (зі звичайним склом), *спортивні*, *комп'ютерні* тощо.

За формою окуляри можуть бути *прямокутні*, *круглі*, *квадратні*, *овальні* та *трапецієподібні*. Модні нині моделі: «*кішечки*» (з товстою оправою і загостреними верхніми кутиками); «*метелики*» (теж із товстою оправою, але лінія, спрямована вгору, плавна); «*авіатори*» — (які повторюють лінії очної западини у співвідношенні 1: 2) та ін.

Незалежно від форми і різновиду окуляри можуть бути з оправою або без, і будь-який нюанс здатний істотно змінити образ. Найкращий варіант — мати кілька пар окулярів на різні випадки.

Для повсякденного користування головне, щоб оправа була легкою і зручною. До ділового образу пасуватиме оправа в класичному стилі, без зайвих деталей і прикрас (наприклад, безободкові та напівободкові моделі). Для активного відпочинку і занять спортом вона має бути обтічною, вирізнятися надійною фіксацією та підвищеною міцністю. Цікавим варіантом є окуляри зі змінними лінзами.

З величезного різноманіття оправ можна вибрати той варіант, який прикрасить обличчя. Якщо ж окуляри категорично не подобаються, їх можна, хоча б тимчасово, замінювати контактними лінзами (за допомогою яких, у разі бажання, можна навіть змінювати колір очей).



Мал. 19.1. Окуляри як засіб корекції зору та модний аксесуар

Корекція рис обличчя окулярами. За допомогою правильно дібраної оправы можна оптично виправити форму носа і загальний вигляд обличчя. Наприклад, можна візуально «вкоротити» занадто довгий і «звужити» широкий ніс, якщо носити окуляри з широкою основою і трохи нижче від перенісся. Якщо людина має довгий ніс, то оправа окулярів не повинна відкривати брови; слід звернути увагу на те, щоб перемичка була подвійною або широкою. Людям із дрібними рисами обличчя і маленьким носом окуляри рекомендовано надягати на ніс якомога вище, до того ж їм не слід носити окуляри в масивній та яскравій оправі — під великими окулярами обличчя «губиться». Обличчя з коротким носом прикрасять витончені оправы світлих тонів або прозорі; перемичка має бути тонкою і високою. У разі вираженого підборіддя варто використовувати круглі окуляри або квадратні, але заокруглені по краях; яскраві дужки або незвичайні елементи на них допоможуть відвернути увагу від підборіддя. Обличчя з широко посадженими очима матиме гарний вигляд в окулярах з вузькою перемичкою. Практично всім варто вибирати оправы, які відповідають власній (але не штучно створеній) лінії брів.

Добираючи окуляри, потрібно передусім враховувати форму обличчя.



Розділ 4

Мал. 19.2. Добір окулярів за формою обличчя

Як відомо, умовно всі типи обличчя можна поділити на кілька груп, які позначають геометричними фігурами. Для кожного типу є відповідні оправы окулярів, а є такі форми, які не рекомендовані. Єдиний виняток — окуляри, які мають форму очних западин людини. Такі моделі можна назвати універсальними, адже личать вони практично всім.

Окуляри будь-якої форми личать лише людям з овальним обличчям. Але найкращий вигляд на такому обличчі мають окуляри з оправою класичної форми, що гармонує з лініями обличчя. Верхня лінія оправы окулярів повинна відповідати лінії брів.

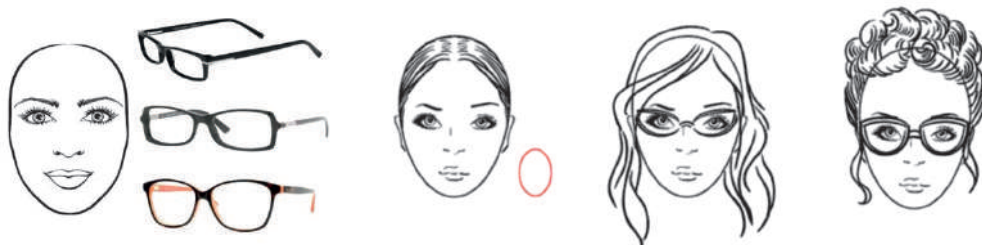

Мал. 19.3. Добір оправы до обличчя овальної форми

Для трикутного (серцеподібного) обличчя рекомендовані окуляри середніх розмірів в овальній оправі. Брови при цьому має бути видно над оправою.



Мал. 19.4. Добір оправы до обличчя серцеподібної форми

Рідше, але трапляється й форма обличчя у вигляді трикутника вершиною вгору — з масивною нижньою частиною. Візуально зрівноважити пропорції такого обличчя можна за допомогою широких округлих окулярів, які оптично розширяють обличчя, звужене в скронях.

Людам із круглим обличчям пасуватимуть окуляри у формі трапеції з піднятими до скронь верхніми кутками. Від круглої або овальної форм оправ варто відмовитися, як і від оправ світлих кольорів.

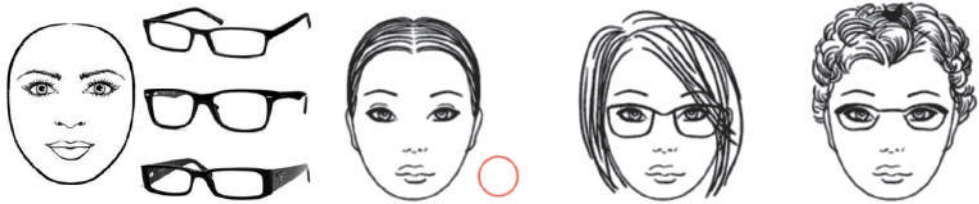

Мал. 19.5. Добір оправ до обличчя круглої форми

Якщо обличчя занадто широке, плоске або повне, потрібно носити окуляри овальної, квадратної або круглої форми.

І, нарешті, людям з квадратним або прямокутним обличчям рекомендовані округлена, овальна і трикутна із закругленими кутами форми оправ. При цьому верхня лінія оправ повинна злегка виходити за зовнішні точки брів.

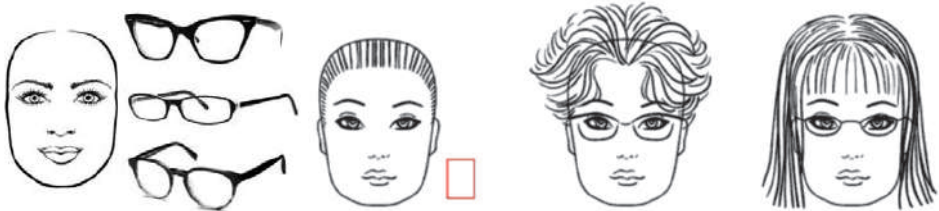

Мал. 19.6. Добір оправ до обличчя прямокутної форми

Що стосується кольору оправ, то білявим найкраще личать сіро-блакитний, синій, смарагдово-зелений кольори; брюнетам — сіро-блакитний або металевий (сріблястий). Рудоволосим пасуватимуть окуляри в оправі оливкового, блакитного або білого кольорів. Колір оправ повинен відповідати й кольоротипу людини.

І, звичайно ж, у виборі окулярів потрібно враховувати їхню відповідність загальному стилю одягу, зачісці та вигляду.



Мода, як і архітектура, — питання пропорцій.

Коко Шанель, французький модельєр



Ключові поняття: окуляри, оправа, форма обличчя, корекція рис обличчя.



1. Яку роль відіграють окуляри для здоров'я та створення іміджу людини?
2. На що варто звертати увагу, добираючи їх?
3. Які види окулярів тобі відомі?
4. Яким чином можна скоригувати форму та риси обличчя за допомогою цього аксесуара?
5. Як правильно вибрати колір оправы окулярів?



Теми пошукових, дослідницьких та інформаційних проектів:

- «Мода на окуляри: історія та сучасність».
- «Окуляри та стилі одягу».
- «Макіяж для тих, хто носить окуляри».
- «Поєднання окулярів з прикрасами».



У парах визначте форму обличчя одні одних та запропонуйте найдоречніші форми окулярів, обґрунтовуючи свій вибір.



Ділова гра «Мода минає, стиль залишається». Об'єднавшись у групи по 5 осіб, розподіліть між собою ролі «художника-модельєра», «кравчині», «стиліста», «психолога» і «моделі».

Завдання для кожної ролі:

1. Художник-модельєр малює модель одягу в певному стилі та зазначає, для якого типу фігури вона пасуватиме найкраще.
2. Кравчиня розповідає, з яких деталей складається костюм, які тканини можна використати, як здійснюється процес шиття тощо.
3. Стиліст вказує, які аксесуари, зачіска і макіяж пасують до одягу даного стилю.
4. Психолог розповідає, якому характеру відповідає цей стиль, що він говорить про людину, яка надає йому перевагу.
5. Модель показує (розігрує) якусь ситуацію, у якій доречний цей стиль одягу.

У кінці уроку кожна група робить презентацію свого проекту.



1. Збери колекцію фотографій визначних осіб, які носять окуляри, та проаналізуй, наскільки вдало вони добирають цей аксесуар до своєї зовнішності.
2. Розроби анкету і проведи в одній із соціальних мереж опитування своїх ровесників на тему «Окуляри: за і проти»; результати представ у вигляді презентації.



Стиль — це сама людина.

Жорж Бюффон, французький учений-енциклопедист

ТЕСТИ ДЛЯ САМОПЕРЕВІРКИ

Вибери одну правильну відповідь.

- Розділ 4*
- Який з перелічених стилів належить до тематичних?
 А класичний Б романтичний В спортивний Г морський
 - Ознакою якого стилю є використання тканин із квітковим принтом?
 А класичного Б кежуал В романтичного Г спортивного
 - Який тип фігури вважають найбільш пропорційним?
 А «груша» В «пісковий годинник»
 Б «яблуко» Г «трикутник»
 - Як називають чітко визначені правила, регламент в одязі для певних місць або ситуацій?
 А пін-код Б штрих-код В дрес-код Г байт-код
 - Як називають краватку у вигляді шнурка з брошкою-затискувачем?
 А балу Б боло В балі Г балон
 - Що з переліченого є назвою виду краватки та краваткового вузла?
 А стюарт Б капетінг В меровінг Г віндзор
 - Яку країну вважають «колискою» макіяжу?
 А Стародавній Китай В Стародавній Єгипет
 Б Стародавню Грецію Г Стародавній Рим
 - Обличчя якої форми вважається ідеальним і не потребує корекції?
 А кругле Б квадратне В прямокутне Г овальне
 - Техніка нанесення якого виду макіяжу є базовою для інших видів?
 А денного Б вечірнього В весільного Г подіумного
 - Який із перелічених засобів декоративної косметики у процесі виконання макіяжу наносять останнім?
 А тіні для повік В губну помаду (або блиск для губ)
 Б туш для вій Г тональний крем
 - У якому столітті виникли перші окуляри?
 А XIII Б XV В XVIII Г XX
 - Яка форма окулярів найкраще пасуватиме до круглого обличчя?
 А кругла Б овальна В трапецієподібна Г квадратна

За кожну правильну відповідь — 1 бал.

Розділ 5

ТЕХНОЛОГІЯ ВИГОТОВЛЕННЯ ВИРОБІВ У ЕТНІЧНОМУ СТИЛІ



Ти вмітимеш:

- розрізняти стилі інтер'єру та одягу;
- розпізнавати національні костюми;
- виготовляти вироби в етнічному стилі та оздоблювати їх.

Ти знатимеш:

- особливості етнічного стилю;
- види та ознаки українських етнічних виробів.



§ 20. Основи матеріалознавства. Конструкційні матеріали та їхні властивості



Пригадай, що тобі вже відомо про...

- ◆ матеріали, які використовують для виготовлення виробів інтер'єрного призначення;
- ◆ властивості конструкційних матеріалів як один із чинників, що впливає на форму предмета.



А чи знаєш ти...

Які матеріали найкраще використовувати для створення виробів в етнічному стилі?
На які властивості потрібно звертати увагу, вибираючи матеріал для виготовлення виробу?

Особливості конструкційних матеріалів як один із чинників, що характеризує етнічний стиль. Матеріали, які використовують для виготовлення виробів в етнічному стилі. Властивості матеріалів. У людей завжди була потреба прикрашати своє житло цікавими предметами інтер'єру, оригінально оздоблювати одяг, створювати об'єкти мистецтва. Для виготовлення цих виробів різні народи використовували певні матеріали. Їх вибір залежав від традицій та культурних особливостей народу, на які впливали історичні обставини і кліматичні умови місцевості.

Вироби, створені з використанням національного колориту, характерного для традицій того чи іншого народу, тієї чи іншої культури, відносять до етнічного стилю. Даному стилю притаманні насамперед натуральні матеріали. Розглянемо деякі з них.

Деревина. Одним з найпопулярніших матеріалів для багатьох народів є деревина. Вона має такі переваги:

- здатність піддаватися обробці;
- високу міцність за невеликої маси;
- гарний зовнішній вигляд;
- можливість нанесення захисно-декоративних покриттів;
- високу опірність до вібраційних навантажень;
- довговічність (у сухому середовищі).

ВИРОБІВ У ЕТНІЧНОМУ СТИЛІ

Також застосування деревини пояснюється причинами суто практичного характеру: доступністю і достатньою кількістю.

Для кожного народу характерне використання певних порід деревини. Наприклад, в Україні особливе місце посідає смерека (ялина європейська). Це дерево росте в Карпатах на висоті від 700 до 1600 м. У деяких товщина стовбура сягає 1,5 м, а заввишки смереки бувають 40–60 м. Займає смерека понад 40 % площі всіх карпатських лісів і посідає третє місце за запасами (після сосни і дуба) в Україні.

Весь побут гірських жителів тісно пов'язаний із цим деревом. Воно здавна було основним матеріалом для будівництва житлових і громадських споруд, а також виготовлення предметів побуту.

Деревину смереки цінують за її м'якість, легкість, рівномірний білий колір, який із часом не тьмяніє. Вона має дрібні волокна і рівномірний приріст по діаметру, що забезпечує добрі резонансні властивості. Саме тому ця деревина йде на виготовлення деяких традиційних музичних інструментів, зокрема трембіт.

Розділ 5



Мал. 20.1. Смереки і трембіти з їх деревини

У Японії для виготовлення мініатюрних скульптур нецке, які є своєю візитівкою цієї країни, часто використовують м'який і зручний для різьблення кипарисовик, твердий і довговічний самшит японський, а також персімону (дерева якої має жовтуватий колір і чорну серцевину), прунусу та сакуру.



Природа дає достатньо, щоб задовольнити природні потреби.

Сенека, давньоримський філософ

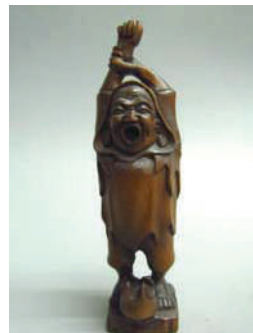

Мал. 20.2. Самшит і нецке з його деревини

З особливою повагою ставляться до деревини скандинавські народи. Для виготовлення побутових виробів вони часто використовують сосну.



Природа нічого не створює без мети.

Жуль Верн, французький письменник-фантаст



Мал. 20.3. Сосна і виріб (стілець) з її деревини

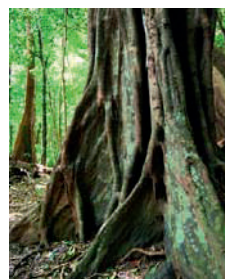

Мал. 20.4. Ебенове дерево і вироби (столові прибори) з його деревини

Народи Африки для виготовлення різноманітних виробів використовують ебенове дерево, яке має чорну деревину та тоне у воді (щільність ебена — до 1300 кг/м^3 за вологості 15 %).

Метал. Властивості металу роблять його популярним конструкційним матеріалом у різних народів.



Прогрес — закон природи.

Вольтер, французький філософ і письменник

ВИРОБІВ У ЕТНІЧНОМУ СТИЛІ

Основні властивості металу:

- здатність сприймати технологічні операції обробки, які надають виробам потрібних розмірів і властивостей;



Мал. 20.5. Етнічні прикраси з металу (Туреччина)

- здатність піддаватися механічній обробці і набувати заданої форми;
- здатність без руйнування змінювати свою форму під час обробки тиском;
- здатність чинити опір дії зовнішніх сил;
- здатність відбивати світлові промені, що потрапляють на нього;
- здатність міцно з'єднуватися шляхом розплавлення місця з'єднання.

Для виготовлення прикрас різні народи часто використовують саме метал.

Природні матеріали. Етнографія деяких народів Австралії, Південно-Східної Азії, Африки й Америки засвідчує широке використання виробів, виготовлених плетінням із природних матеріалів (лози, соломи, рогозу).

Основні властивості природних матеріалів:

- доступність;
- гнучкість;
- можливість регулювання кольору виробу;
- міцність;
- екологічність.

Ще з XV–XVI ст. в Україні з соломи плели кошики та крилаті капелюхи — брилі.

У багатьох народів Африки поширене плетіння виробів з волокон пальми рафії. Її використовують у виготовленні та декоруванні капелюшків, сумок, кошиків, килимків тощо.

За зовнішнім виглядом рафія являє собою дуже довгі, нерівні та волокнисті стрічки. Волокна натуральної рафії мають світлий кремовий відтінок. Також трапляються волокна, забарвлені в різні відтінки вже в процесі обробки. Волокна пальми після висушування зберігають свою м'якість і пластичність. Цей матеріал не піддається впливу вологи і зберігає свої властивості за різних погодних умов. Готова до використання рафія еластична, міцна і легко розщеплюється на стрічки.



Мал. 20.6. Бриль — головний убір українських селян



Мал. 20.7. Рафія та ваза з неї



**Плетені вироби з соломи та рогозу
в акварелях львівського художника Юрія Глоговського (1777–1838)**



Львівська міщанка
(1834 р.)



Львівська кухарка
(1834 р.)



Львівська
круп'ярка (1834 р.)



Селянка з Винників
(1834 р.)

Текстильні матеріали. Чи не найпоширенішими типовими виробами етнічного стилю є національні костюми. Вибір тканини для певних видів одягу зазвичай зумовлений кліматичними умовами проживання та культурними особливостями різних народів.

Наприклад, шотландські національні жіночі спідниці, як і чоловічі кілти, шують з вовняної тканини — тартану; традиційний одяг монгольських і тюркських народів делі (довгий халат або каптан) зазвичай виготовляють із бавовни, шовку або парчі; верхній грузинський жіночий одяг, так звану «катібі», шують переважно з оксамиту; сарі в Індії виготовляють із бавовни, льону, шовку; для виготовлення пончо народи Латинської Америки використовують вовну. Для національного одягу українців віддавна було характерним використання лляного і конопляного полотна та вовняної тканини.

ВИРОБІВ У ЕТНІЧНОМУ СТИЛІ

Також практично всі народи світу з найдавніших часів до сьогодення широко застосовують виготовлені з текстильних матеріалів різноманітні предмети інтер'єру — меблі, покривала, рушники, скатертини тощо.

Папір. Деякі народи Азії для виготовлення різноманітних виробів широко використовують папір, що пов'язано з традиціями їхніх культур. Насамперед це властиво для виробів у техніках орігамі, пап'є-маше, аплікації тощо.

Парасольки та віяла з паперу дуже прості у виготовленні. Іноді їх обробляють спеціальною олією, щоб зробити невразливими для вологи. Що стосується декоративної сторони, то тут паперовим парасолькам немає рівних. На них можна наносити будь-які зображення в будь-якому поєднанні.

Основні властивості паперу:

- м'якість;
- можливість деформування;
- легкість у виконанні згинання і різання;
- можливість здійснювати фарбування;
- уразливість до дії вологи.

Сучасні конструкційні матеріали. Їхні властивості, переваги та недоліки порівняно з традиційними. Коли традиційні матеріали не задовольняють вимогам дизайнерів або йдеться про необхідність зменшити собівартість виробів у етнічному стилі, для їх створення використовують і сучасні конструкційні матеріали. До таких належать матеріали, що є композиціями, отримуваними штучним шляхом з двох і більше різнорідних матеріалів, які істотно відрізняються один від одного за властивостями.

Варто зазначити, що до складу композиційних матеріалів можуть входити різноманітні компоненти. Результатом є отримання нового комплексу властивостей.

Найпоширеніші композиційні матеріали: склопластики, гетинакс, текстоліт, деревостружкова плита, фанера.

Використання сучасних конструкційних матеріалів для створення об'єктів етнічного стилю має як переваги, так і недоліки.

Основні переваги:

- можливість змінювати властивості виробу;
- можливість здешевити виріб;



а



б

Мал. 20.8. Вироби з паперу:
а — віяло, б — парасоля

- збереження природних ресурсів;
- покращення експлуатаційних характеристик;
- надання виробу нових естетичних ознак.

Головним недоліком використання сучасних конструкційних матеріалів у виготовленні виробів етнічного стилю є те, що певним чином втрачається автентичність сприйняття об'єкта, тобто виріб стає «бездушним» і «неживим».

Економне використання матеріалів. Використовуючи природні матеріали, варто пам'ятати, що їх запаси не безмежні. Незважаючи на те що ліси є поновлюваним ресурсом, швидкість їх вирубки занадто висока і не покривається швидкістю відтворення. Щороку знищують мільйони гектарів листяних і хвойних лісів. Тропічні ліси, у яких мешкає понад 50 % відомих на Землі видів тварин, раніше покривали 14 % планети, а тепер — лише 6 %. Лісові масиви Індії за останні півстоліття скоротилися за площею з 22 до 10 % території країни. Економно використовуючи деревину, ми таким чином зберігаємо ліси — «легені» нашої планети.

Конструкційні матеріали — це результат праці багатьох людей. Адже кожна заготовка, перш ніж потрапити до нас, пройшла тривалий шлях виготовлення, обробки, транспортування тощо.

Власними безвідповідальними діями під час створення виробу ми можемо перетворити матеріал на відходи, які майже нічого не варті. Тому, вибираючи виріб для виготовлення, потрібно обов'язково здійснювати його економічне обґрунтування, а перед виконанням певних технологічних операцій необхідно ретельно продумувати всі дії.



Лабораторно-практична робота

Дослідження властивостей конструкційних матеріалів, які використовують для виготовлення виробів в етнічному стилі

Мета роботи: дослідити властивості різних конструкційних матеріалів, які використовують для виготовлення виробів в етнічному стилі.

Матеріали, інструменти: комп'ютер, зразки конструкційних матеріалів.

Послідовність виконання роботи

1. Здійсни організацію робочого місця.
2. Визнач назви запропонованих конструкційних матеріалів.
3. Проведи експерименти, досліди з матеріалами. Проаналізуй їхні властивості.
4. Знайди в Інтернеті інформацію про досліджувані матеріали.
5. Порівняй отримані під час дослідів результати з інформацією з інтернет-джерел.
6. Здійсни письмове оформлення результатів дослідження.
7. Оціни власну роботу.

ВИРОБІВ У ЕТНІЧНОМУ СТИЛІ

Розділ 5



Ключові поняття: конструкційний матеріал, властивості конструкційних матеріалів, деревина, природний матеріал, сучасні конструкційні матеріали, економне використання матеріалів.



1. Які матеріали використовували різні народи для виготовлення об'єктів побуту?
2. Назви основні властивості деревини.
3. Які особливості застосування природних матеріалів для виготовлення виробів?
4. Яким чином використовують папір для виготовлення виробів у різних народів?
5. Що відносять до сучасних конструкційних матеріалів?
6. Які переваги та недоліки сучасних матеріалів порівняно з традиційними?
7. Чому необхідно економно використовувати матеріали?



Теми пошукових, дослідницьких та інформаційних проектів:
«Яку деревину використовують для виготовлення етнічних виробів у нашій місцевості?»
«Які народи найдавніше використовували для виготовлення виробів метал?»
«Традиційний матеріал проти сучасного аналога» (Порівняльний аналіз).
«Як я можу сприяти збереженню природних ресурсів нашої планети?»
«Шлях заготовки: від природних умов до шкільної майстерні»



У парах по черзі називайте народ або країну, а напарники мають називати матеріали, які цей народ традиційно використовує для виготовлення виробів.



У групах організуйте і проведіть дослідження виробів етнічного стилю для визначення використаних матеріалів.



1. Знайди вдома об'єкти, які характеризують етнічний стиль, та визнач, з якого матеріалу вони виготовлені.
2. Візьми інтерв'ю у своїх бабусь та дідусів. Дізнайся, які матеріали вони використовували для виготовлення різноманітних виробів своїми руками.



Розум полягає не лише в знаннях, а й в умінні застосувати ці знання на ділі.

Аристотель, давньогрецький учений-енциклопедист

§ 21. Стилi інтер'єру. Етнічний стиль



Пригадай, що тобі вже відомо про...

- ◆ дизайн;
- ◆ інтер'єр;
- ◆ властивості різних матеріалів, які використовують для оздоблення житла.



А чи знаєш ти...

Які стилі інтер'єру існують?

У чому своєрідність етнічних стилів інтер'єру?

Які елементи характерні для традиційного інтер'єру різних народів світу?

З історії стилів інтер'єру приміщень. Стилів і видів інтер'єру сьогодні існує безліч, адже дизайн та архітектура приміщень розвивалися разом з людською історією і культурою століттями, вбираючи в себе різні елементи мистецтва, побуту різних народів, техніки тощо.



Інтер'єр — архітектурно і художньо оформлений внутрішній простір будівлі, що забезпечує людині естетичне сприйняття і сприятливі умови життєдіяльності.

Стиль — сукупність рис, єдність виразних прийомів і засобів, художня чи ідейна спільність, притаманна як певному часу або напрямку в архітектурі, так і конкретній людині або її оселі.

Усі ці стилі можна поділити на кілька груп: *історичні, сучасні, етнічні (народні, географічні)*. Також іноді в окрему групу виділяють *еклектичні* стилі, тобто ті, що є поєднанням двох або більше стильових напрямків у дизайні інтер'єру.

Історичні стилі інтер'єру — це художні напрями архітектури та дизайну, які відповідають певному історичному періоду розвитку культури і побуту людства. Кожен з них відображає один з етапів розвитку мистецтва певного часу (античний і романський стилі, готика, ренесанс, маньєризм, бароко, рококо, класицизм, неокласицизм, модерн тощо) або ж певну філософію або течію мистецтва (романтизм, бідермаєр, конструктивізм, шинуазрі тощо).

ВИРОБІВ У ЕТНІЧНОМУ СТИЛІ

Сучасні стилі інтер'єру — це ті напрями дизайну, які сформувалися нещодавно. З розвитком технічного прогресу з'явилися такі стилі, як хай-тек і техно. Еволюція промисловості привела до появи популярного нині стилю лофт. Кожен з цих напрямів дизайну передбачає використання сучасних матеріалів, контрастних кольорів, кольору «металік».

Розділ 5



Мал. 21.1. Інтер'єр у стилях бароко (а) і рококо (б)

Існує кілька стилів, в основі яких — різні жанри і прояви сучасного мистецтва, наприклад, поп-арт, онто-арт, манга, гранж, мінімалізм. Серед сучасних інтер'єрних напрямів також є ті, що орієнтовані на певну частину життя людини (наприклад, мисливський, морський) або звернені до минулого (ретро, вінтаж, шеббі-шик).

Етнічні стилі інтер'єру — це напрями, які мають у собі національні особливості дизайну житлових приміщень якоїсь країни й зумовлені культурними традиціями та способом життя людей, які, у свою чергу, пов'язані з географічним положенням країни та її кліматичними умовами. Інтер'єри в таких стилях характерні для певних місцевостей (наприклад, французький чи середземноморський) або оформлені за допомогою декоративних елементів (масок, статуєток, вишивок, посуду, килимів та інших предметів), які втілюють національний колорит.



Мал. 21.2. Інтер'єр у стилях хай-тек (а) і лофт (б)

Матеріали для дизайну інтер'єру в етнічному стилі добирають натуральні та екологічно чисті: палісандр, ебенове і червоне дерево, бамбук, ротанг, каміння і глину, кістку, шкіру, пір'я птахів. Переважають предмети ручної роботи або їх майстерні копії. Неабияка роль у створенні етнічних інтер'єрів належить текстильним декоративним виробам.

Характеристика етнічних стилів оформлення інтер'єру. До етнічних належать стилі *кантрі*, *англійський*, *американський*, *прованс*, *індійський*, *японський*, які є одними з найпопулярніших у сучасному світі.

Стиль кантрі (селянський стиль) позбавлений поняття сучасності або несучасності. Його теплота внесе затишок у будь-яке приміщення. Слово «кантрі» (country) — англосаксонського походження, воно означає одночасно країну і село. Стиль народився в США, але давно відійшов від першоджерела, став міжнародним та існує в безлічі різновидів.

Для такого інтер'єру добирають природні тони: усі відтінки коричневого, жовтий, теракотовий, помаранчевий, рожевий кольори. Можуть траплятися й відтінки синього, зеленого, фіолетового, але вони мають бути максимально приглушеними і теплими.

Відповідного колориту приміщенням додають штори, покривала, скатертини, серветки, килимки з орнаментальними малюнками, плетені абажури і меблі. Стіни прикрашають розписні керамічні тарілки, металева чеканка, оригінальне макраме. Найголовніші атрибути стилю кантрі — набивні ситці та клаптева техніка печворк.



Мал. 21.3. Інтер'єри в стилі кантрі

Англійський стиль — елегантний і затишний напрям. Він передбачає лаконічність форм і продуманість деталей. Його основні принципи — аристократизм і стриманість. Головне в цьому стилі — добротність, справжність і натуральність в усьому. У наш час він виражається як у прямому копіюванні його історичних різновидів (вікторіанський стиль, чиппендейл, шератон), так і в еклектичному поєднанні духу і рис різних епох.

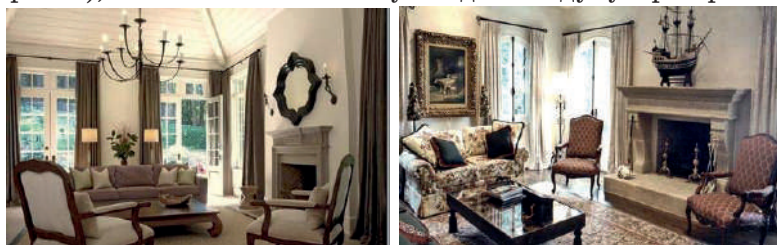

Мал. 21.4. Інтер'єри в англійському стилі

ВИРОБІВ У ЕТНІЧНОМУ СТИЛІ

Незмінними предметами декору англійського стилю є картини, сімейні фотографії в масивних дерев'яних рамках, фамільні портрети, настільні лампи і настінні бра, великі дзеркала в дорогих рамах із позолотою.



- За опитуваннями, більш ніж для третини британців улюблене місце в будинку — вітальня. Найпопулярніший предмет у цій кімнаті — витвір мистецтва. На другому місці (з невеликим відривом) — багатофункційний телевізор.
- 62 % жінок Великобританії бажають мати вдома камін, серед чоловіків цей показник становить лише 54 %.

Розділ 5

Американський стиль. Цей стиль в інтер'єрі майже завжди асоціюється з так званими квартирами-студіями, де кухня, їдальня і вітальня, як правило, об'єднані між собою різними оригінальними способами. Він може поєднувати в собі класику, готику, модерн і навіть бароко. Основні його риси — простота й універсальність, а також свобода в просторі та розмірах меблів.



Мал. 21.5. Інтер'єри в американському стилі

Стиль прованс в інтер'єрі є французькою інтерпретацією стилю кантрі. Його назва походить від однойменного регіону на півдні Франції. Протягом кількох століть художники з усього світу з'їжджали сюди, щоб зобразити соковиту, повну яскравих барв природу Провансу на своїх полотнах. Під впливом цієї природної краси і сформувався прованський стиль — світлий, затишний і навіть запашний через наявність безлічі квітів у приміщенні.

Стиль прованс швидко набув популярності, особливо серед митців, а в XIX ст. поширився в усій Європі. У сьогоденні інтер'єр житла в цьому стилі привертає увагу своїм комфортом і особливою атмосферою. У ньому гармонійно поєднуються французька розкіш і сільська простота.



Завдання дизайнерів, які створюють предметне оточення, — пробудити фантазію, змусити замислитися навіть над найпростішими речами.

Матіас Хофман, німецький дизайнер

Французький Прованс у живописі

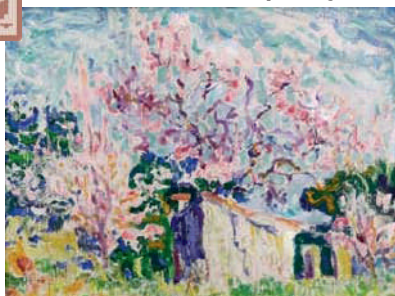

Поль Сіньяк. «Весна в Провансі»



Габріель Дешампс. «Прованський пейзаж»

У дизайні інтер'єру в стилі прованс найчастіше використовують білий, світло-кремовий, пісочний, лавандовий, приглушений індиго, теракотовий, світло-сірий кольори помірних, наче вигорілих на сонці, відтінків. Важлива особливість цього стилю — повна відсутність темних і кричущих тонів.

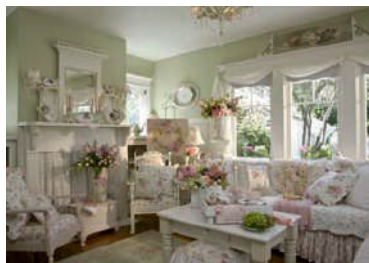

Мал. 21.6. Інтер'єри в стилі прованс

Індійський стиль привнесе відчуття комфорту і спокою в будь-яке житло. Перевагу віддають червоному, малиновому, оранжевому, зеленому і бірюзовому кольорам. Доповнити інтер'єр в індійському стилі допоможуть розписні килими і покривала, легкі або, навпаки, громіздкі штори, порцеляновий посуд, різноманітні вази і статуєтки з індійськими мотивами, дзеркала і світильники з латуні.

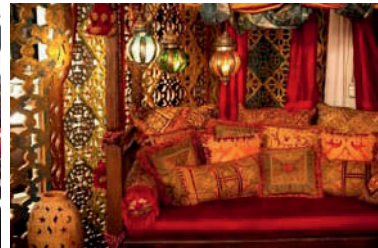

Мал. 21.7. Інтер'єри в індійському стилі

ВИРОБІВ У ЕТНІЧНОМУ СТИЛІ

Японський стиль — це переважання чітких ліній у поєднанні з ніжними відтінками колірної гами, що створює неймовірний комфорт і простір. Інтер'єр у цьому стилі вирізняється простотою та стриманістю, а натуральні матеріали (кедр, рисовий папір, клен, бамбук, камінь і плетена лоза) додають відчуття гармонійного єднання з природою.

Традиційний японський будинок не має стін, і пейзаж є природним продовженням інтер'єру. Зсередини будинок ділиться не на кімнати, а на функційні зони (за допомогою ширм, завіс, перепадів рівня підлоги).



Мал. 21.8. Інтер'єри в японському стилі

Принциповою особливістю японського стилю є наявність у приміщенні лише найнеобхідніших предметів меблів, побуту і декору.

Скульптурні мініатюри (нецке), ляльки з дерева, бронзові статуєтки, сувої з ієрогліфами (какемоно), бамбукові або солом'яні килимки, скриньки, віяла, карликові дерева (бонсаї), композиції з квітів (ікебана), світильники і витончений керамічний та порцеляновий посуд — усе це додає інтер'єру завершеного вигляду.



Професія — мистецтвознавець

Мистецтвознавець — науковець, який спеціалізується на дослідженні художніх творів (насамперед — образотворчого мистецтва).

Особливості професії. Мистецтвознавство в широкому розумінні — це комплекс суспільних наук, які вивчають художню культуру загалом і окремі види мистецтва зокрема. До нього належать літературознавство, музикознавство, театрознавство, кінознавство тощо. У вузькому, найпоширенішому, значенні мистецтвознавство — це наука про пластичні види мистецтва: архітектуру, живопис, скульптуру, графіку, декоративно-ужиткове мистецтво. Це наукове і критичне осмислення мистецтва, яке сприяє його розвитку та популяризації.

Мистецтвознавці, які спеціалізуються на певній добі, творчості окремого митця або художньому напрямку, можуть бути експертами з оцінки картин, скульптур, предметів декоративно-ужиткового мистецтва. Вони оцінюють вартість твору (визначають його можливий вік, епоху створення, авторство) з огляду на художню

манеру, історичний контекст його виникнення тощо. Іноді для оцінки достовірності твору цього недостатньо. Тоді залучають фахівців наукових лабораторій, які досліджують фізичні властивості, хімічний склад, технологію предметів мистецтва.

Робоче місце: музеї, художні галереї, науково-дослідні інститути, антикварні салони. Також мистецтвознавець може працювати журналістом у пресі чи Інтернеті, на радіо або телебаченні.

Важливі якості: широкий світогляд у галузі мистецтва, хороша пам'ять, аналітичні здібності, вміння висловлювати свої думки.

Знання та навички. Мистецтвознавець навчається все життя. Базові знання, які дає йому вищий навчальний заклад, охоплюють історію мистецтва різних країн, теорію мистецтва, музеєзнавство, археологію тощо. Також сучасному фахівцеві з мистецтва необхідне знання іноземних мов.

Освіта. Фах «Мистецтвознавець» можна отримати у вищих навчальних закладах.



Ключові поняття: *інтер'єр, дизайн, стиль інтер'єру, історичні стилі, сучасні стилі, етнічні стилі, стиль кантрі, англійський стиль, американський стиль, стиль прованс, японський стиль.*



1. Які стилі інтер'єру існують?
2. Назви характерні особливості різних груп інтер'єрних стилів.
3. У чому полягають особливості етнічних стилів інтер'єру?
4. Охарактеризуй відомі тобі етнічні стилі та їх утілення в інтер'єрі.
5. Що являє собою професія мистецтвознавця та які її особливості?



Тематику пошукових, дослідницьких та інформаційних проектів:

«Які стилі інтер'єру найпопулярніші в нашій місцевості?»

«Історія та сучасна інтерпретація етнічних стилів інтер'єру».

«Причини популярності етнічних стилів інтер'єру в наш час».

«Етнічні стилі інтер'єру в живописі».

«Колірна гама і матеріали, притаманні різним етнічним стилям інтер'єру».

«Роль елементів декору та витворів народного мистецтва у створенні інтер'єру в етнічному стилі».



У парах по чергово називайте різні етнічні стилі інтер'єру та характеризуйте їх особливості, доповнюючи одні одних.



У групах дослідіть особливості окремих етнічних стилів інтер'єру, обговоріть їх, доберіть фото- та відеоматеріали, створіть презентації та представте їх у класі.



1. Розроби власні варіанти дизайну приміщень у різних етнічних стилях і представ їх у вигляді ескізів або колажів.
2. Збери інформацію та напиши статтю про стиль інтер'єру, який тебе цікавить. Розмісти її в мережі Інтернет.

§ 22. Етнічні стилі одягу

Розділ 5



Пригадай, що тобі вже відомо про...

- ◆ поняття стилю;
- ◆ етнічний стиль та його різновиди в інтер'єрі.



А чи знаєш ти...

- Які етнічні стилі існують в одязі?
- Що є спільного і відмінного в етнічному вбранні різних народів?
- У чому секрет популярності етнічних стилів?
- Як добирати та поєднувати етнічні елементи в одязі?

З історії стилів одягу. Сучасний одяг існує в розмаїтті стилів, що склалися в різні епохи та на різних континентах.

Етнічний стиль в одязі, або, як його ще називають, *стиль етно*, з'явився в 60-ті роки ХХ ст. У той період бурхливо пропагували моду на міні-спідниці, шорти тощо. Однак молодіжній субкультурі хіпі, яка також розвивалася в цей час, ці модні тенденції були не до душі, тому представники цього напрямку вирішили короткій спідниці протиставити довгі балахони і спідниці, вузьким штанам — широкі. Спільнота хіпі була відкрита для всіх охочих, незалежно від віросповідання і національності. Тому в цю субкультуру міцно ввійшли мотиви багатьох культур, а отже, багатогранний і неоднозначний етнічний стиль увібрав у себе найяскравіші й найхарактерніші риси одягу різних народів.



Етнічний стиль одягу — стиль, у якому комплекти одягу відтворюють риси національного костюма певного народу (етносу). Головним у складанні комплекту є використання характерних для нарядів тієї чи іншої нації крою, матеріалів, відтінків, орнаментів, декору, аксесуарів.

На модних подіумах цей стиль почав з'являтися ще в 1960-х рр. Але піком популярності можна вважати період 1990-х років, коли численні модельєри одягу почали черпати натхнення для своїх колекцій з культур Азії, Африки і корінних американців. Надалі з'явилися варіації на теми етнічних традицій Північної та Східної Європи.



Мал. 22.1. Етнічний одяг у колекціях сучасних дизайнерів одягу

Якщо говорити про загальні риси цього стилю, то передусім це використання натуральних тканин: льону, шовку, бавовни, вовни і шкіри. Людина в етнічному образі завжди виділяється з натовпу завдяки своїй яскравій індивідуальності та вмінню об'єднувати традиції різних народів із сучасною модою.

Стиль кантрі (від англійського слова country — село, країна) — сільський стиль американського Заходу кінця XIX ст. Американці називають його «вестерн» (western — західний) — стиль ковбоїв і фермерів. Цей стиль поєднує в собі індіанські та ковбойські культурні особливості. Для нього характерний одяг із замші та шкіри, вишитий бісером і намистинами, бахрома, сумки-торбини, мокасини, чоботи з вузькими носами і широкими халявами в ковбойському стилі та сорочки із ситцю.



Мал. 22.2. Одяг у стилі кантрі

Сьогодні одяг у стилі кантрі — це сині джинси, ковбойські крилатий капелюх і чоботи, картаті сорочки, замшеві куртки з бахромою, спідниці, блузи та сукні з оздобленням із домотканого мережива, широкі шкіряні пояси з пряжками і багато іншого. Проте зовсім не обов'язково повністю вдягатися в одяг у цьому стилі. Достатньо вибрати речі, стилізовані під нього, або окремі деталі, щоб освіжити весь образ.

ВИРОБІВ У ЕТНІЧНОМУ СТИЛІ

Стиль «американський підліток» також передбачає насамперед джинси та сорочки в клітинку, але вже в поєднанні з футболками, куртками-бомберами, светрами і спортивним взуттям. Саме такий набір зривняв американський стиль одягу для чоловіків і жінок, що сприяло великій популярності цієї модної течії в багатьох країнах світу.

Родоначалником такої моди був стиль кантрі, заснований на традиціях національного вбрання корінних жителів Нового Світу та вподобаннях щодо одягу пастухів, а для них, як уже зазначалося, були характерні практичність, функційність і комфортність. За минулі кілька сотень років первинні ознаки модних тенденцій одягу населення США залишилися майже без змін, до них лише додалися нові риси.

Перелічимо кілька важливих чинників, що беруть участь у формуванні сучасного американського стилю.

Тканини — лише на натуральній основі. Найпоширеніші — бавовна і льон. Дуже популярні трикотаж і джинс — денім. Необроблені краї одягу і декоративних елементів є ще однією специфічною прикметою цього стилю (наприклад, «розпатлана» аплікація у вигляді букв або фігурок на светрі передає своєрідність і розкріпачену атмосферу США).

Кольори — будь-які, починаючи від стриманих світлих і закінчуючи насиченими кислотними. Найчастіше все-таки трапляється яскравий одяг, що привертає увагу і створює позитивний настрій. Дуже поширені набивні принти різної тематики: зображення героїв анімації та кіно, музикантів, краєвидів міст, продуктів, напоїв тощо.



Мал. 22.3. Одяг у стилі «американський підліток»

Фасони одягу — простий крій, що створює зручність у носінні. Речі бувають прямі, приталені або розширені донизу — головне, щоб їх можна було легко комбінувати між собою. Щодо взуття, то перевагу найчастіше віддають ковбойським чоботам, мокасинам, кедам або кросівкам. Для дівчат доречні також легкі балетки і босоніжки на танкетці.

Американський стиль одягу здобув широку популярність далеко за межами своєї історичної батьківщини. Сьогодні він не має чітких меж і жорстких правил. Сучасна американська мода об'єднує в собі елементи різних стилів. Добір окремих предметів гардероба або деталей костюма базується на простоті виконання та універсальності застосування.

Стиль сафарі (інша назва — *колоніальний стиль*) з'явився в 1960-ті роки, коли англійці та французи почали активно освоювати території Африки. Саме слово *сафарі* в перекладі з арабської означає «африканське полювання» або «експедиція». Це переважно стиль для подорожей, який запозичує елементи тропічної військової уніформи. Його прикметні риси сформувалися у відповідь на нетиповий для європейців клімат. Одяг для мандрівників шили на замовлення, щоб він був комфортним у спеку.

Характерні особливості стилю — вільний силует та безліч накладних кишень, погонів, ременів. Велика кількість накладних кишень пояснюється необхідністю все найважливіше носити із собою, а пояс був необхідний для кріплення фляги з водою і ножа. Знаковими атрибутами стилю є панамы або світлі капелюхи з невеликими крисами, які мали захищати обличчя від сонця.

Вбрання у стилі сафарі зазвичай шують з натуральних тканин (льон, бавовна). Основні кольори: усі відтінки бежевого, гірчичного, пісочного, сірого, жовтого, шоколадного і хакі. Сьогодні одягу в цьому стилі також притаманні анімалістичні та рослинні принти. Характерне взуття — черевики на шнурівці та сандалі на ремінцях.



Мал. 22.4. Одяг у стилі сафарі

Свою популярністю сафарі завдячує французькому модному дому Крістіана Діора, який першим у 1967 р. випустив свою колекцію в цьому стилі. Пізніше Ів Сен-Лоран популяризував його серед звичайного населення, зробивши одяг у стилі сафарі не лише комфортним, а й придатним для повсякденного міського життя.

ВИРОБІВ У ЕТНІЧНОМУ СТИЛІ

Види етнічних стилів одягу, їхні особливості. Історично склалося, що кожна група людей, об'єднана тривалим спільним проживанням на певній території, мала свої традиції та звичаї, які виявлялися, зокрема, й у манері вдягатися. Так з'явилися і сформувалися різні етнічні стилі одягу.

Грецький стиль вирізняється простотою крою і забарвлення одягу. Як правило, більшість грецьких суконь має завищену талію і глибокий виріз на спідниці. Одяг шують з однотонних, найчастіше світлих тканин, і прикрашають декоративним поясом. Окрім того, Греція є родоначальником асиметрії в одязі. Саме звідти прийшли до нас сукні з однією лямкою. У сучасній моді цей фасон активно використовують для створення вечірнього вбрання.

Розділ 5



Мал. 22.5. Сукні в грецькому стилі

Єгипетський стиль уособлює суворість і чіткість ліній. Практично всі предмети одягу мали прямий силует і були пошиті з льняної тканини, яка найкраще відповідала посушливому клімату цієї країни. Усі аксесуари виготовляли з натуральних матеріалів, найчастіше з металу. На них наносили зображення богів та інші обереги. Взуття являло собою відкриті сандалі з кріпленням для великого пальця (сьогодні такий фасон теж є дуже популярним, хоч і зазнав деяких змін).



Мал. 22.6. Жіночий одяг у єгипетському стилі



Одяг Стародавнього Єгипту та сучасність

Про культуру Єгипту написано тисячі книг і наукових праць. Багато досліджень присвячено виникненню єгипетського стилю — в архітектурі, в скульптурі, в одязі та інтер'єрі.

Єгипетський стиль в одязі формувався протягом чотирьох тисячоліть. В епоху Ранняго Царства одяг був простий: калазіріс (довгий сарафан) для жінок і схенті (білосніжна пов'язка на стегнах) для чоловіків. За вбранням завжди можна було визначити, до якого стану належить людина. Людям з вищих верств суспільства можна було носити головні убори та вбрання блакитного, жовтого і коричневого кольорів. З розвитком торгівлі та під впливом Сходу в моду ввійшов багатшаровий одяг.



Мал. 22.7. Традиційний одяг стародавніх єгиптян

Єгиптяни — основоположники стилю унісекс, адже в них не було особливих відмінностей в одязі для чоловіків і жінок. Часом наряди розрізнялися лише вишуканістю оздоблення або кольором. У Стародавньому Єгипті вперше у світі з'явилася мода на перуки, накладні бороди і шиньйони.

Сучасний сплеск моди на вироби в єгипетському стилі виник у 20-х роках ХХ ст., коли розпочалися розкопки стародавніх поховань. У наш час модельєри одягу приділяють багато уваги цьому напрямку. У колекціях сучасних дизайнерів часто присутнє вбрання, створене за канонами Стародавнього Єгипту: прями форми, чіткий геометричний малюнок, витончене драпірування, стильні прикраси.

Африканський стиль. Прикметна особливість африканського одягу — яскраві геометричні та анімалістичні принти, легкі тканини і вільні фасони. Також значний акцент роблять на всіляких декоративних елементах. Чималу роль у створенні африканського образу відіграють прикраси — дерев'яні та металеві браслети, колье із зображенням тварин і підвіски у вигляді зубів диких мешканців джунглів.

ВИРОБІВ У ЕТНІЧНОМУ СТИЛІ



Розділ 5

Мал. 22.8. Одяг в африканському стилі

Індійський стиль. Традиційне індійське жіноче вбрання — сарі — відоме в усьому світі. Звичайно, європейські дизайнери його значно трансформували, але все ж національні риси збереглися. Завдяки Індії стали популярними каміння і стрази, якими оздоблюють одяг. Легкі та прозорі тканини також прийшли до нас звідти. Потрібно згадати і про витончену індійську вишивку, яка досі вважається головною окрасою будь-якого предмета одягу і замінює навіть найдорожчі прикраси.



Мал. 22.9. Одяг в індійському стилі

Східний стиль. Східні мотиви ведуть своє походження з мусульманських країн. Незважаючи на суворі канони в одязі, східні жінки та чоловіки вміють підкреслити свій смак і багатство гардероба. До того ж національне вбрання цих країн можна цілком гармонійно поєднувати із сучасними предметами одягу. До східних нарядів належать штани-шаровари, штани-алладіни, штани-палаццо, «глухі» туніки і кофти, шовкові хустки, накидки з прозорих тканин. Східний стиль має характерні принти, які, звичайно, поступаються за ефектністю африканським, але також дуже колоритні та самобутні.



Мал. 22.10. Одяг у східному стилі

Японський стиль. Японія — країна, яка дуже довго шанувала свої національні традиції, не бажаючи запозичувати новий досвід з інших частин світу. Але сьогодні японці можуть позмагатися з представниками будь-яких країн за звання «модних експериментаторів». Японське кімоно перейняли всі країни світу в його первісному вигляді. Збереглися і квіткові мотиви, які прикрашають більшість предметів одягу та аксесуарів японців.



Мал. 22.11. Одяг у японському стилі

Поєднання мотивів різних етнічних стилів. Сьогодні особливо популярними є різноманітні етнічні поєднання: сукні, які за кроєм нагадують японські кімоно, можуть бути розшиті візерунками, типовими для мексиканських пончо; широкі іспанські спідниці — пошиті з тканин із лаконічними японськими квітами; африканські орнаменти — відтворені на сукнях-сарі.

Сьогодні неабиякої популярності в усьому світі набув так званий стиль *бохо* (або *етно-бохо*), який, зокрема, є чудернацьким та ефектним поєднанням різноманітних етнічних традицій у сучасному варіанті.

ВИРОБІВ У ЕТНІЧНОМУ СТИЛІ



Мал. 22.12. Одяг у стилі етно-бохо

Добираючи вбрання в етнічному стилі, не обов'язково копіювати його повністю. Іноді достатньо використати лише деякі найхарактерніші елементи, зокрема аксесуари та прикраси. Одними лише намистом або сережками можна підкреслити свою прихильність до певної етнокультури. Пояси, хустки, накидки з характерним оздобленням — усе це вигідно доповнить будь-який образ. До того ж етнічний стиль передбачає яскраві, масивні прикраси у великих кількостях.



Мал. 22.13. Етнічні прикраси

У наші дні етнічний стиль уже завоював провідні позиції у світі моди і не збирається ними поступатися. Основними причинами цього є свобода, різноманіття, природність, яскравість, які він несе із собою. Його послідовники — це зазвичай творчі особистості, які не бояться показати свою індивідуальність, при цьому залишаючись у гармонії з навколишнім світом і самими собою. Багато в чому саме завдяки розвитку цього стилю наше суспільство знову переживає моду на hand made — вироби ручної роботи.

Сьогодні люди дедалі частіше звертаються до своїх витоків, тому етнічний стиль у різних проявах уже тривалий час перебуває на піку популярності в усьому світі як поєднання базових національних традицій, світових модних тенденцій і високих стандартів якісного пошиття та оздоблення.



Успішний дизайн означає дещо більше, ніж створення модних образів і вибір правильного бренда.

Алессандро Мендіні, італійський архітектор, дизайнер



Етнічний одяг у живописі

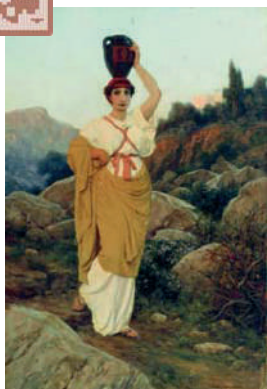

Стефан Бакалович.
«Грекиня»



Марія Фортуні.
«Арабський вождь»



Клод Моне.
«Камілла в японському кімоно»



Професія — дизайнер

У широкому значенні дизайнер — це фахівець, який займається художньо-технічною діяльністю в рамках будь-якої з галузей дизайну.

У сучасному дизайні прийнято виділяти кілька напрямків: промисловий дизайн, дизайн середовища, ландшафтний дизайн, графічний дизайн, архітектурний дизайн, дизайн одягу, взуття, аксесуарів.

Відповідно, можливі спеціалізації сучасного дизайнера: дизайнер інтер'єру, дизайнер одягу, веб-дизайнер, дизайнер рекламної продукції, архітектор, проектувальник, ілюстратор та ін.

Види діяльності: визначення концепції та ідеї майбутньої роботи (розробка фірмового стилю або дизайн-проекту); виготовлення продукції; контроль за всіма етапами підготовки проекту.

Місця роботи: дизайн-студії та майстерні; видавництва; друкарні; рекламні агенції та компанії; індивідуальна трудова діяльність.

Професійні знання та навички: знання основ малюнка, живопису, графіки, композиції, а також технологій виробництва дизайн-продуктів у певній сфері діяльності; володіння спеціалізованими комп'ютерними графічними програмами.

Особисті якості: художні здібності; розвинений естетичний смак; відчуття гармонії та симетрії, креативність; просторове і колірне сприйняття; увага до деталей; абстрактність, асоціативність і гнучкість мислення; уміння передбачати результат; здатність до конструювання і проектування.

Освіта. Фах дизайнера можна отримати в коледжах, вищих навчальних закладах або на професійних курсах.

В'язання в етнічному стилі



Стильні етнічні вироби можна виготовити своїми руками, зокрема зв'язавши їх спицями.



Мал. 22.14. Зразки в'язаних спицями виробів у етнічному стилі



Ключові поняття: *стилі одягу, стиль кантрі, стиль «американський підліток», стиль сафарі, етнічні стилі, аксесуари, матеріали.*



1. Які стилі одягу тобі відомі?
2. Чим вирізняється етнічний стиль та які його різновиди існують?
3. Охарактеризуй провідні ознаки різних етнічних стилів одягу.
4. Як поєднують різні етнічні стилі в одязі?
5. Що являє собою професія дизайнера та які її особливості?



Теми пошукових, дослідницьких та інформаційних проектів:

«Етнічні стилі: історія та сучасність».

«Відтворення етнічних стилів одягу в різних видах образотворчого мистецтва».

«Роль аксесуарів у створенні образів у етнічному стилі».

«Які матеріали та кольори найдоречніші в одязі різних етнічних стилів?»

«Поєднання етнічного одягу з відповідними зачісками та макіяжем».



У парах по черзі одні називають народ або країну, інші — особливості стилю, характерні для етнічного одягу цього народу або країни.



Ділова гра «Показ моделей етнічного одягу». У групах розподіліть ролі «модельєрів», «стилістів», «перукарів» і «моделей», зберіть потрібну інформацію, розробіть ескізи і представте варіанти образів у різних етнічних стилях.



1. Знайди вдома предмети одягу та аксесуари етнічного характеру та визнач, до яких стилів вони належать.
2. За журналами мод проаналізуй етнічні стилі, представлені в останніх колекціях світової моди, та підготуй презентацію про їх сучасне втілення.

§ 23. Український етнічний стиль



Пригадай, що тобі вже відомо про...

- ◆ етнічні стилі;
- ◆ втілення етнічних стилів в одязі та інтер'єрі;
- ◆ види українського декоративно-ужиткового мистецтва.



А чи знаєш ти...

Які особливості українського етнічного стилю?
 У чому своєрідність національного костюма українців?
 Як можна створити сучасний інтер'єр в українському етнічному стилі?

З історії виникнення українського етнічного стилю. Український народ володіє надзвичайно багатою культурною спадщиною. Етнічний стиль, заснований на його традиціях, дуже самобутній і колоритний. Він формувався від покоління до покоління, зазнаючи еволюційних змін під впливом історичних подій та інших чинників, але при цьому зберігаючи свій неповторний характер.

Національний (народний) костюм — вбрання, що відображає індивідуальність певної етнічної групи людей та характеризує особливості її культури.

Національний костюм кожного народу світу є яскравим проявом його етнічних традицій.



Мал. 23.1. Національний одяг народів Центральної та Південно-Східної Європи:
 1) чехи; 2) словаки; 3) поляки; 4) болгари; 5) румуни; 6) угорці; 7) серби; 8) лужичани.

ВИРОБІВ У ЕТНІЧНОМУ СТИЛІ



Розділ 5

Мал. 23.2. Національний одяг народів Азії та Північної Африки:

1) китайці; 2) тибетці; 3) мяо; 4) корейці; 5) монголи; 6) індійці; 7) в'єтнамці; 8) араби.

Історія українського національного костюма невіддільна від історії народу. За активного розвитку цивілізації, зміни побуту і систем господарювання вдосконалювався й одяг. Великий крок у розвитку естетичного сприйняття вбрання наші пращури здійснили в період Київської Русі. Остаточно особливості українського національного одягу окреслилися за часів Запорозької Січі. Саме тоді з'явилися критерії, за якими кожен елемент одягу свідчив про належність людини до певної верстви населення: духовенства, козацької старшини, селянина тощо.

Національний костюм українського народу — це яскраве і вишукане вбрання. Він буває жіночим і чоловічим, а також має вікові особливості, наприклад, може бути дитячим, підлітковим, юнацьким, передвесільним, дорослим тощо. За ступенем нарядності — повсякденним, святковим, весільним. Кожен різновид унікальний за своїми орнаментами та композиціями. Також весь одяг відрізнявся залежно від пори року (літній і зимовий), соціального стану населення українських земель (шляхта, козаки (військовики), міське населення, посполиті, селяни, чумаки), природно-кліматичних особливостей певної місцевості.

Регіональні ознаки українського етнічного стилю одягу. Залежно від регіону, кожен варіант українського національного вбрання має свої силуетні та колірні вирішення, орнаменти й інші особливості.

Найдавнішим і найпоширенішим видом чоловічого та жіночого українського національного одягу є вишиванки, тобто *сорочки*, пошиті з двох шматків полотна й оздоблені вишивкою. На лівому березі Дніпра вони були без комірця і зав'язувалися шнурком, а на правому березі мали комірць, часом стійку. Верхня частина була з тонкого полотна, нижня — з грубого і називалася підтачка або надточка. Сорочки вишивали на зап'ястях та біля шиї, а жіночі — ще й на верхніх частинах рукава, «поликах» (поперечних смугах завширшки 10–15 см), та по подолу.



Мал. 23.3. Український національний одяг різних регіонів
(худ. А. Перепелиця та З. Васіна)



З історії української вишивки

■ Давньогрецький історик Геродот стверджував, що вишивкою був прикрашений одяг скіфів, які тривалий час проживали на території України.

■ На Черкащині археологи знайшли зображення чоловіків в одязі, дуже схожому на український національний костюм. Знахідка датована VI ст. н. е. Такі ж сорочки приписували трипільцям.

■ Арабський мандрівник X ст. Ахмад ібн Фадлан у своїх розповідях про русів згадував, що вони мали вишитий одяг.

■ Уродженець Тернопільщини Юліан Панькевич в образах іконостасу храму Святого пророка Іллі у с. Боршів на Перемишлянщині (кінець XIX ст.) вперше зобразив Ісуса Христа, Богородицю та апостолів в українських вишиванках.

■ Щороку в третій четвер травня відзначається міжнародне свято — Всесвітній день вишиванки. У цей день кожен охочий може долучитись до святкування, одягнувши вишиванку на роботу, до університету, школи чи садочка.



Традиційні чоловічі *штани* (*шаровари*, *ногавиці*, *гачі*) закріплювали на тілі за допомогою спеціального ремня або шнурка. Вони були полотняні та суконні; вузькі, до яких носили сорочку навипуск, або широкі (тоді сорочку заправляли всередину). Гуцули прикрашали нижні краї штанин вишивкою з яскравих вовняних ниток.

Жіноче вбрання, залежно від регіону, мало безліч варіантів. Розкішні й щедро оздоблені елементи костюма ідеально підкреслювали лінію

ВИРОБІВ У ЕТНІЧНОМУ СТИЛІ

Розділ 5

талії та округлість жіночих форм. Гармонійність вбрання досягалася переважанням горизонтальних ліній і використанням у покрої геометричних форм (трикутник і квадрат). Це створювало відчуття масивності верхньої частини, яка плавно згладжувалася в області талії.

Основними видами поясного жіночого одягу були *плахта* та *запаска* (*дерга, опинка, горботка, обгортка, фота*). Спідниці були ткани або полотняні, з вибитим візерунком або без нього. На півночі носили білі, а на Волині ще й вишиті *фартухи* (*передники, попередниці*). Найбагатше оздоблені були фартухи на Поділлі та в Карпатах.

Одним з різновидів верхнього одягу чоловіків та жінок Полісся, Волині, козацької України була *свита* (*полотнянка, юпка, чамарка*) — прототип сучасного пальто, переважно білого кольору та, залежно від регіону, різної форми й довжини. У Карпатах, на Буковині та Покутті носили *сердак*. Верхній плечовий широкий одяг, різновид плаща з відлогою в різних регіонах називали *кобеняк, опонча, бурка, чуганя, гуня, сіряк, кирея* та ін. Жінки і чоловіки носили *кептар* (*коцовейка, гуцуляк, бунда, катанка, лейбик, горсик*) — частину одягу без рукавів. У ХІХ ст. він був як білий кожушок, з невеликим коміром або без нього. Гуцули мали розшиті кептарі, бойки взагалі не вишивали їх. У деяких регіонах кептар був з повсті й називався *катанка*. Узимку вдягали *кожух* (*шуба, губа*) — хутрянний одяг, подібний на кептар, але з рукавами і довший. Кожухи були довгі та короткі, з рукавами і без. Кожух, покритий сукном, називали також *байбарак, бекеша, жупан*.

Регіональні особливості оздоблення українського національного одягу. У кожному регіоні України були свої особливості й щодо оздоблення народного вбрання.

Полісся вирізнялося неоднорідністю традиційного декору. За характером зовнішнього вигляду костюма цю територію можна умовно поділити на дві частини: правобережну (Центральне і Волинське Полісся) і лівобережну (Східне Полісся). На Центральному і Волинському Поліссі панівним способом декорування було ткацтво, тоді як для Східного було характерне поєднання вишивки та ткацтва. Колорит декору був загалом стриманий, переважала монохромність (для Центрального і Східного Полісся був характерний червоний колір, а для Східного — білий).

Використовували також двоколірні поєднання (червоний із чорним, червоний із білим), які до початку ХХ ст. практично витіснили одноколірний орнамент. Загалом поліська вишивка вирізняється чіткими графічними елементами геометричного орнаменту. Основні мотиви: восьмипелюсткові розетки, ромби, трикутники, а також геометризовані рослинні візерунки. Верхній одяг був доволі стриманим за декором, який складався зі шнурів і суконних нашивок.



Український національний одяг Полісся в живописі

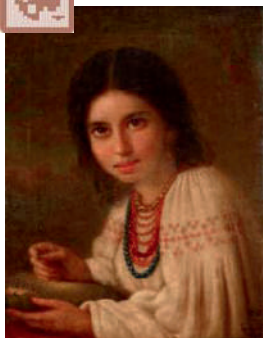

Микола Брянський.
«Дівчина із соняшником»



Микола Брянський.
«Портрет Є. М. Дараган»



Василь Тропінін.
«Українка в намітці»

В оздобленні одягу **Центральної України (Середньої Наддніпрянщини)** переважала вишивка. Для Лівобережжя була характерна вишивка білими, сірими або підсиненими нитками в поєднанні з ажурним вирізуванням тканини. Орнамент — геометричний, рослинний, значно рідше зооморфний. На Правобережжі використовували вишивку червоним і синім кольорами, а згодом — і багатоколірну. З кінця XIX ст. набула поширення червоно-чорна вишивка хрестом. Для оздоблення безрукавного і верхнього одягу найчастіше використовували аплікацію з бавовняного оксамиту — плісу. Кожухи декорували вишивкою або аплікацією зі шкіри.



Український національний одяг Центральної України в живописі

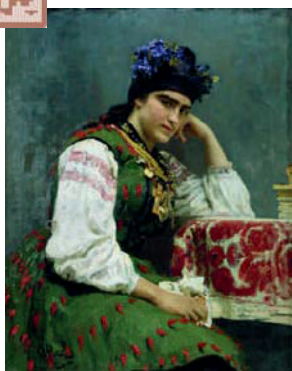

Ілля Рєпін.
«Портрет С. М. Драгомирової»



Микола Кузнецов.
«Селянин»



Микола Пимоненко.
«Молода господиня»

ВИРОБІВ У ЕТНІЧНОМУ СТИЛІ

Для народного костюма *Поділля* та *Галичини* здебільшого була характерна одно- або двоколірна вишивка (червоний і чорний кольори), переважали геометричні візерунки. Значною кількістю оздоб (вишивкою, шнурівкою) вирізнявся верхній одяг. У південно-західній частині Поділля широко застосовували аплікацію і вовняні кисті (китиці).

Розділ 5

Український національний одяг Поділля

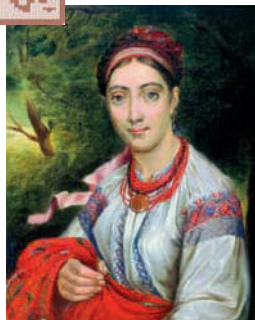

Василь Тропінін.
«Дівчина-українка в пейзажі»



Василь Тропінін.
«Українець»



Василь Тропінін.
«Дівчина з Поділля»

На *Півдні України* розвиток промисловості та приплив населення з інших регіонів формували особливий тип костюма. Тут раніше, ніж будь-де в Україні, отримали поширення фабричні тканини і мереживо, а вишивка набула поліхромності. Орнамент найчастіше був рослинним, зображення — натуралістичними (найхарактерніші мотиви вишивки — «виноград» і «рожі»). Верхній одяг практично не декорували.

Український національний одяг Півдня України

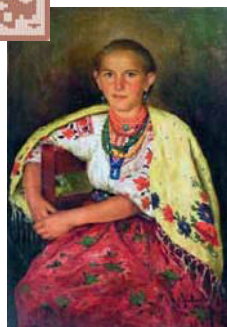

Іван Дряпченко.
«Українка»

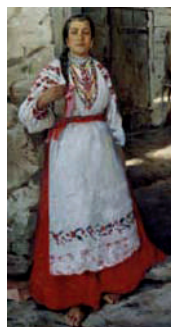

Костянтин Вещілов.
«Селянська дівчина»

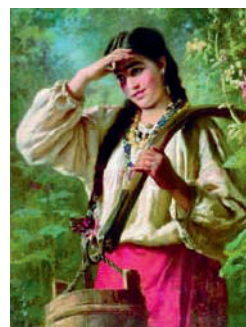

Костянтин Маковський.
«Українська дівчина з коромислом»

Карпатський регіон вирізняється пишнотою і різноманітністю декору. Значне місце в оздобленні тут посідала вишивка, також були поширені ткацтво й аплікація. Колорит – одно-, дво- і багатокольорний із переважанням червоного і чорного кольорів. Місцями одяг також прикрашали кольоровим бісером, срібною або золотою ниткою, металевими пластинами. Орнаментальні мотиви — переважно геометричні: ромби (часто з виступами), трикутники, ламані криві, косі хрести тощо. Різноманітність і велика кількість оздоблень надавали верхньому одягу з сукна та хутра надзвичайної мальовничості. Використовували різні техніки: вишивку, шнурівку, аплікацію зі шкіри та сукна тощо.

Український національний одяг Карпатського регіону в живописі



Корнило Устиянович.
«Гуцул»



Корнило Устиянович.
«Гуцулка біля джерела»



Корнило Устиянович.
«Бойківська пара»

Традиційний одяг *Слобожанщини*, поряд із тканим орнаментом і вишивкою, декорували нашивками з тканини, мережива і тасьми. Колорит обробки — соковитий, яскравий, із переважанням червоного кольору. Жіночі сорочки зберегли давньослов'янський покрій — із видовженими вузькими рукавами і акцентом декору на вузькій частині рукава. Різнокольорову вишивку доповнювали різними нашивними елементами зі стрічок, позументу і срібної бахромки. Поясний одяг (запаски і плаhti) теж прикрашали яскравими аплікаціями з парчі, плісу і кумачу. Нагрудний одяг оздоблювали декоративними швами, оборками, мереживом.



Якби надати всім народам у світі можливість вибирати найкращі з усіх звичаїв і звичок, то кожен народ, уважно розглянувши їх, обрав би свої власні.

Геродот Галікарнаський, давньогрецький історик

ВИРОБІВ У ЕТНІЧНОМУ СТИЛІ

Український національний одяг Слобожанщини в живописі

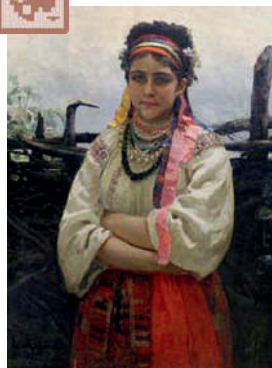

Ілля Рєпін.
«Українка біля тину»



Костянтин Трутовський.
«Біля тину»

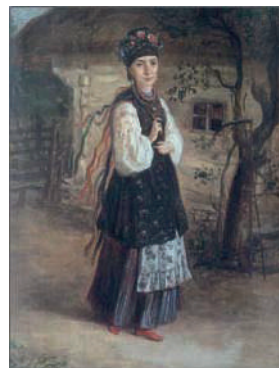

Костянтин Трутовський.
«Українка»

Розділ 5

У наш час носити національний одяг цілком актуально і навіть модно. Українці почали активніше заглиблюватися у вивчення історії та повертатися до своїх витоків. Хвиля патріотизму й відродження традицій, що виявляється, зокрема, і в одязі, триває та набуває поширення серед наших співвітчизників. Сьогодні в Україні, та й у світі загалом, пік популярності стилю етно. Вишиванки — у тренді, вони адаптуються до більш класичних форм: суконь, тунік, сорочок, навіть купальників, — тобто переходять у різні види побутового одягу.



Українська вишиванка у сучасному світі

■ Сьогодні вишиванки можна побачити на світових модних подіумах та на голлівудських зірках. А славетний Джим Моррісон носив вишиванку ще до того, як це стало трендом. Кажуть, сорочку подарував Джимові художник Андрій Варгола, більш відомий як Енді Ворхол, а придбав він її в українському етно-магазині в Нью-Йорку, де вишиванки також купували Джимі Хендрікс, Роберт Редфорд та Вуді Аллен.

■ Українську вишиванку визнали наймоднішим одягом літа 2016 року. «Неофіційний топ літа», — з таким заголовком вийшла стаття про український національний одяг у розділі «Стиль» престижного видання The New York Times.

■ Дочка легендарного рок-музиканта Оззі Осборна, співачка Келлі Осборн похвалилася фото в сукні-вишиванці від українського дизайнера Юлії Магдич і прокоментувала його: «Люди можуть думати, що Нью-Йорк — серце моди, але я думаю, що це — Україна».

■ Американська «королева бурлеску» Діта фон Тіз неодноразово демонструвала свої фото в сукнях-вишиванках відомого українського дизайнера Віті Кін.

- Королева Нідерландів Максима відвідала Літні Олімпійські ігри 2016 р. в Ріо в сукні-вишиванці від дизайнера Віти Кін.
- Усесвітньо відома британська співачка та композитор Адель позувала в українській вишиванці для модного журналу Vogue.
- У січні 2017 р. гравці канадської команди «Дофінські Королі» (у м. Дофін проживає потужна українська діаспора, понад 40 % населення має українське походження і володіє мовою) одягли на черговий матч Молодіжної хокейної ліги (MJHL) форму у вигляді української вишиванки. Захід пройшов у рамках спеціального шоу під назвою «Українська ніч».

Акcesуари та прикраси в українському етнічному стилі. Важливу роль у національному вбранні українців відіграють пояси, головні убори, взуття і прикраси, які не лише слугують доповненням до костюма, а й відображають естетичні вподобання наших предків.

Пояс (*крайка, пас, литий пас, черес, ремінь*), причому переважно для чоловіків, вважався ознакою гідності, сили і мужності. За декором та матеріалом, з якого виготовлено акcesуар, визначали статус і фінансові можливості його власника. Але дівчата і жінки теж полюбили підперезуватися й охоче оздоблювали пояси як для себе, так і для чоловіків. Пояс вважався одним з найцінніших подарунків, він ніс у собі величезне смислове навантаження і сприймався як оберег.

За жіночим **головним убором** найчастіше визначали статки родини, її соціальний статус, а також вік і сімейний стан власниці.

Дівчата носили на голові *вінки* з квітів, пир'я та перлин або *колко* з кори, покриті барвистою тканиною і стрічками. З живих квітів у вінки вплітали маки, чорнобривці, волошки, рожі (мальви), восени — жоржини та крокуси. На Правобережній Україні стрічки у великій кількості прив'язували до вінка і спускали по плечах; на Чернігівщині стрічок було менше, їх прив'язували до поперечної стрічки і вони йшли від шиї по спині. На Полтавщині та Харківщині дівчата заплітали косу, яку пускали по спині, й у неї вплітали стрічки. На Лівобережжі стрічки були одноколірні, на Правобережжі — прикрашені квітковими та геометричними орнаментами.

Жінки покривали голови *очіпком*, на якому зверху носили *обрус* або шовкову чи лляну *перемітку* (*намітку*). З часом почали носити також *хустки*: спочатку білі, пізніше — різних кольорів. Традиційним головним убором шляхетних заміжніх жінок, за козацьких часів поширеним по всій Україні, був *кораблик* — невелика шапочка довгувато-округлої форми з низькими краями, що спереду та позаду стирчать догори. Чоловіки, залежно від пори року, носили хутрянні (баранячі) *шапки* (*кучми*), шкірянні чи сукняні *капелюхи* та солом'яні *брилі*.

Українські народні головні убори на поштових марках



Розділ 5

Характерним аксесуаром у деяких регіонах, зокрема на Буковині та Гуцульщині, були й **сумки** — шкіряні або ткані, gobеленові (*бесаги, торбини, тайстри*), виготовлені з натуральних (екологічних) матеріалів та оздоблені в національному дусі.

Взуття теж відображало соціальний і майновий статус людини: заможні люди носили дорогі шкіряні *чоботи*, селяни — плетені зі стебел рослин *личаки* або *постоли* зі свинячої чи волової шкіри. Заможні жінки носили *сап'янци* з кольорової шкіри. Пізніше *чобітки* дійшли і до селянок, хоча переважно як елемент святкового вбрання.

Основними **прикрасами** українських жінок були *сережки, намисто, хрестики*. Чоловіки теж не цуралися деяких прикрас, зокрема каблучок, але для них основними атрибутами були зброя і пояс.

На території Західної України особливою популярністю користувались прикраси, виготовлені з бісеру: *гердани, селянки, кризи*.

Гердани — нагрудні бісерні прикраси у вигляді петлі з двох смужок, з'єднаних медальйоном у місці сонячного сплетіння. Колись їх носили переважно чоловіки, але надівали й жінки. Традиційним орнаментом гердана був геометричний ромб з різнобарвних намистин, які в по-

єднанні з вишивкою на сорочці утворювали яскравий оригінальний малюнок, що символізував вир безкінечності духовного буття. Цей елемент традиційного костюма українок вважали оберегом, який не можна передавати іншій людині.



Мал. 23.4. Ґердани



Мал. 23.5. Кризи

Кризи — широкі (до 20 см) округлі комірці, виготовлені з бісеру на основі геометричних та рослинних поєднань, що вкривали шию, груди та плечі жінки. Їх носили у свята лемки і бойки. На свята одягали відразу кілька барвистих криз різної довжини та ширини. Для того щоб сплести один такий комір, потрібно витратити близько 200 годин.

Силянки, або *плетінки* — різнобарвні смужки з бісеру завширшки 2–3 см, назва яких походить від способу виготовлення прикрас (силяння — нанизування намистин на нитку). Силянки були повсякденними прикрасами і вважалися оберегами, значення та сила яких різнилися залежно від орнаменту.

Одними з найпопулярніших нагрудних прикрас на Гуцульщині були *шелести* — металеві намиста з невеликих круглих бубонців (дзвіночків). На думку дослідників, це найстаровинніша з усіх відомих слов'янських прикрас.



Мал. 23.6. Силянки



Мал. 23.7. Шелести

Згарди — традиційна гуцульська шийна прикраса-оберіг, металеве намисто з кількох рядів нанизаних на дротик або ремінець литих хрестиків з латунними або мідними «переміжками». Ззаду на шиї згарди з'єднуються двома дисками (чепрагами) із сонячною символікою: колом із вісьмома, шістьма або чотирма спицями розеткою або концентри-

ВИРОБІВ У ЕТНІЧНОМУ СТИЛІ

чними колами. Уперше дівчинці дарували таку прикрасу у віці 6 років на іменини. З роками кількість оберегів зростала, утворюючи своєрідне кільце. Масивні згарди з розп'яттям називали «газдівськими», тому що носили їх заможні люди — газди (господарі).



Мал. 23.8. Згарди



Мал. 23.9. Пацьорки

Найдешевшими, а отже, й найдоступнішими для більшості населення були *пацьорки* — намиста з різних матеріалів, які склалися переважно з одного разка. Виняток становили *писані пацьорки* — масивні нагрудні прикраси з коштовних венеціанських намистин із кольорового скла, декорованих золотом і розписаних фарбами.



Мал. 23.10. Перли

До недорогих прикрас можна віднести й *перли* — намиста з напівпрозорого скла. Як правило, на шию одягали чимало перлів різного кольору й довжини.

Коралі, або *бунти* — найпоширеніше традиційне намисто українок з коралових намистин у формі циліндрів або барилиць, нанизаних на нитку (разок). Кількість разків у коралях — від 1 до 30. Що заможнішою була дівчина, то густішими були її коралі, які часто поєднували з іншими елементами традиційних народних прикрас, залежно від регіону проживання та матеріального достатку.

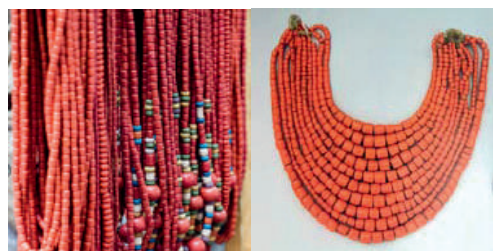

Мал. 23.11. Коралі



Мал. 23.12. Дукачі

Розділ 5

Дукач, або *лічман* — ювелірний виріб у вигляді підвіски великої монети чи медалі з металевим бантом, прикрашеним коштовним камінням. Підвіску закріплювали по центру намиста з коралів, бісеру, перлів або вшали на шию на широкій стрічці поверх численних низок намиста. Дукачі виготовляли із золота, срібла, міді та інших металів, тому вони були поширені в усіх верствах суспільства.

Дукати — це монети (зазвичай срібні або золоті), нанизані на нитку та скріплені між собою у вигляді намиста, зазвичай поєднані з бісером або коралами. Такі прикраси підкреслювали статус власника, тому їх носили лише багаті панночки. Вони також становили основу приданого нареченої.

Салбами на Буковині називали різновид намиста зі срібних монет на тканинній основі. Схожі нагрудні прикраси є частинами національних костюмів багатьох слов'янських та тюркських народів.



Мал. 23.13. Дукати



Мал. 23.14. Салби

Останнім часом українки дедалі частіше почали носити оригінальні прикраси в національному стилі, багато з яких зроблено власноруч або придбано в сучасних народних майстринь.

Український етнічний стиль інтер'єру, його ознаки та особливості. Український етнічний стиль інтер'єру колоритний і різноманітний, адже в кожному регіоні країни є щось самобутнє і цікаве. Дуже часто український стиль, який поєднує в собі стародавні традиції та сучасність, використовують для оформлення ресторанів, кафе або готелів. Останнім часом він набирає популярності в оздобленні житлових приміщень, і не лише в Україні, а й за кордоном.

Колись будинки в Україні споруджували переважно з дерев'яних брусів, рідше з глини та соломи, з обов'язковою присутністю грубки, яку розписували квітами, фігурками тварин і візерунками. Піч була домашнім оберегом і символом здоров'я. На ній спали, у ній готували їжу, її використовували для організації лазні, біля неї давали найважливіші обіцянки і клятви, укладали договори, які вважалися непорушними.

ВИРОБІВ У ЕТНІЧНОМУ СТИЛІ



Мал. 23.15. Піч в українському інтер'єрі у традиційному дусі

Крім печі, важливу роль в інтер'єрі відігравав великий стіл, за яким збиралася вся родина. Його виготовляли з міцної деревини і використовували для проведення різних обрядів.

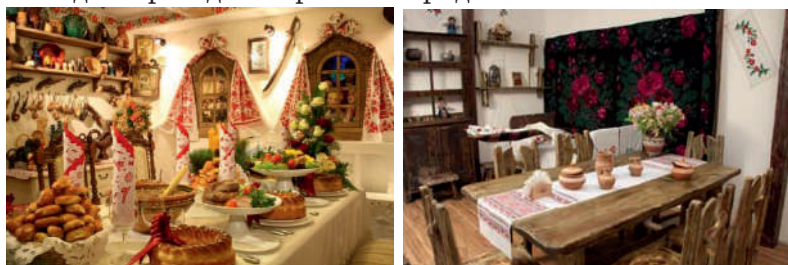

Мал. 23.16. Стіл у традиційному українському інтер'єрі

За старих часів кожен будинок прикрашали вишитими господинею рушниками із обереговою символікою. Існували пологові, хрестильні, весільні, хлібосольні та інші рушники. Ними прикрашали ікони, стіни, вікна, ліжка тощо.

На стіни також вішали дерев'яні розписні ложки, тарілки та декоративні віники-обереги, які можна побачити в українських домівках і сьогодні. Такі віники прикрашали стрічками, горіхами, бобами, горохом, пшеничним зерном, сухими рослинами та квітами. Кожен елемент мав певний сенс. Вважалося, що один з них приносив у дім здоров'я, другий — багатство, третій — сімейний добробут тощо.

Меблі в українській хаті завжди мали прості форми, але виготовляли їх переважно з дуба та інших якісних порід дерева. З деревини виготовляли не лише меблі, а й хатне начиння — ложки, відра.

Українці розписували своє житло не лише всередині, а й зовні, а віконні рами, двері, меблі прикрашали вигадливим різьбленням по дереву. У житлі обов'язково була полиця для ікон, яку встановлювали на покуті. Були й полиці, куди ставили плетені кошики, посуд, лялькомотанок у національних костюмах (їх ще називали берегинями, адже

вважалося, що вони охороняють затишок у домі). Посуд виготовляли переважно з глини: це були різні горщики, глечики та миски, розписані візерунками. При цьому для кожного регіону України характерні свої мотиви, кольори і сюжети розпису.

Крім того, прикметними особливостями українського стилю здавна були і є різні ткани, вишиті, плетені предмети декору. Основні кольори інтер'єру — білий, червоний, чорний, але можуть бути присутні й інші — синій, коричневий, зелений. Найголовніше — це простота, затишок і природність.

Український колорит у сучасному інтер'єрі. У сьогоднішні дедалі більше українців залюбки прикрашають патріотичними мотивами не лише одяг, а й свою оселю. До того ж, в епоху новітніх технологій етнічний стиль набув нового втілення.

Сучасні дизайнери, створюючи інтер'єри в українському стилі, спираються на народні традиції. Дещо грубувата фактура штукатурки, дерев'яна або викладена керамічною плиткою підлога, дерев'яні балки, частковий розпис стін дають змогу відтворити український колорит у сучасній квартирі.



Мал. 23.17. Інтер'єр сучасного житла в українському етнічному стилі

Найчастіше етнічні мотиви (зображення національної символіки, елементів традиційного розпису тощо) наносять на текстильні вироби: килими, штори, покривала тощо.

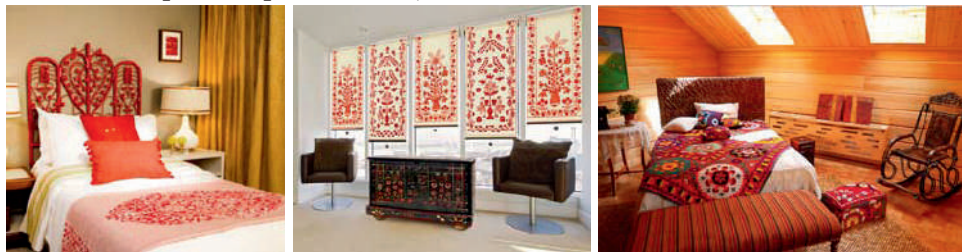

Мал. 23.18. Текстильні інтер'єрні вироби в українському стилі

ВИРОБІВ У ЕТНІЧНОМУ СТИЛІ



М'які меблі в українському етнічному стилі

Український дизайнер Марта Серветник для виготовлення м'яких меблів використовує справжні гуцульські килими з домотканого вовняного полотна. У результаті копіткої роботи виходить сучасний дизайнерський виріб, а точніше — вишукане крісло в етнічному стилі, з неабиякою історією та національним колоритом.

Розділ 5



Мал. 23.19. М'які меблі в етнічному стилі українського дизайнера Марти Серветник

Українські жінки віддавна декорували текстильні вироби не лише вишивкою, а й вибитими на них фарбами за допомогою дерев'яних штампів малюнками (техніка звалась *вибійка*). Сьогодні цю давню техніку використовують у створенні текстильних шпалер, постільної білизни і скатертин. Ще один старовинний спосіб декору — *витинання*. Але якщо традиційно витинанки виготовляють з паперу, то в сучасному інтер'єрі — з вінілових плівок, текстилю та інших матеріалів.



З історії витинанок

Перші ажурні вироби з паперу з'явилися в Китаї — тоді ж, коли й перші ножиці. Звідти мода на них пішла в Персію, а потім — і до Європи. Але саме в Україні вони закріпилися настільки, що перетворилися в народне мистецтво. Для оздоблення елементів домашнього побуту (печей, вікон, стін, стола до свят) витинанки почали застосовувати в середині XIX ст.

Кольоровими візерунками українці здавна прикрашали не лише свій одяг, а й дім. Сьогодні ця тенденція повертається, і в наш час українці наносять орнаменти у традиціях національного розпису або вишивки на стіни та меблі, викладають їх з мозаїки, вирізають з дерева тощо.



Дизайн — це не стільки професія, скільки ставлення до життя.

Маталі Крассе, французький дизайнер

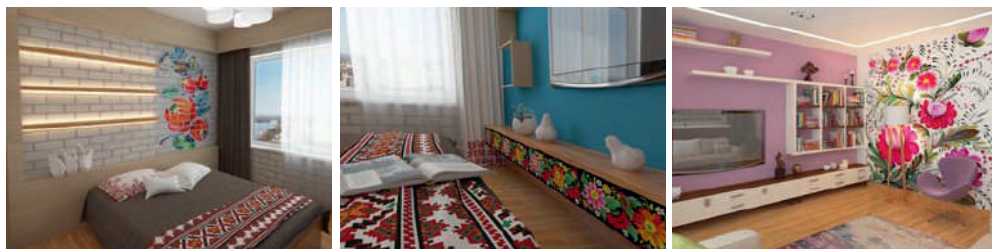

Мал. 23.20. Оздоблення стін і меблів елементами петриківського розпису



«Вишиті» меблі

Українська вишивка надихнула дизайнера Ярослава Галанта створити унікальну колекцію меблів у національному стилі. Майстер буквально вишив візерунки кольоровими нитками крізь тисячі отворів на меблях. Колекція українського дизайнера мала колосальний успіх на меблевій виставці в Мілані 2012 р.

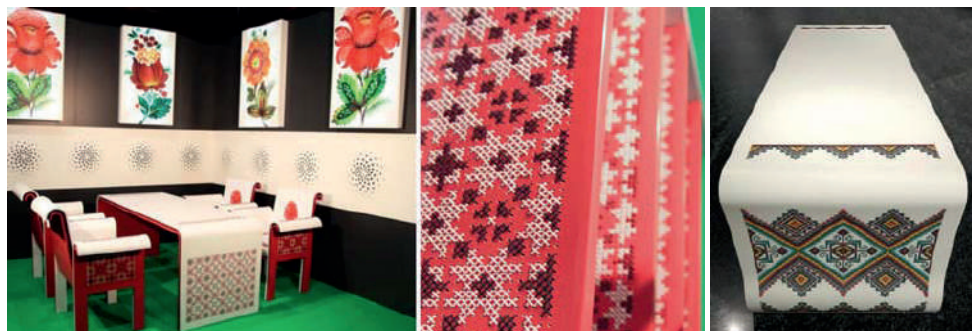

Мал. 23.21. Меблі українського дизайнера Ярослава Галанта

У сучасній ванній кімнаті український стиль можна створити за допомогою орнаментального панно на стіні, виконаного з мозаїки, або барвистого фриза з готовим орнаментом у традиційних мотивах і кольорах української вишивки.



Мал. 23.22. Орнамент української вишивки в інтер'єрі сучасної ванної кімнати

ВИРОБІВ У ЕТНІЧНОМУ СТИЛІ

Також можна надати оселі українського колориту, використовуючи поєднання синього і жовтого та їх відтінків.



Мал. 23.23. Використання української національної колористики в сучасному інтер'єрі

Види українських етнічних виробів. Асортимент виробів, які представляють яскраву і неповторну національну культуру України, сьогодні є надзвичайно широким. Окрім традиційних вишиванок і рушників, до самобутніх витворів українського декоративно-ужиткового мистецтва належать скатертини, килими, гобелени, керамічний посуд, різноманітні предмети декору інтер'єру, аксесуари, прикраси і сувеніри. У наші дні творцями цих виробів є як майстри традиційних народних ремесел і художніх промислів, так і сучасні дизайнери.



Мал. 23.24. Сучасні українські вишиванки (модельєра Роксолани Богуцької)



Мал. 23.25. Ткани та вишиті скатертини в українському національному стилі



Мал. 23.26. Українські рушники

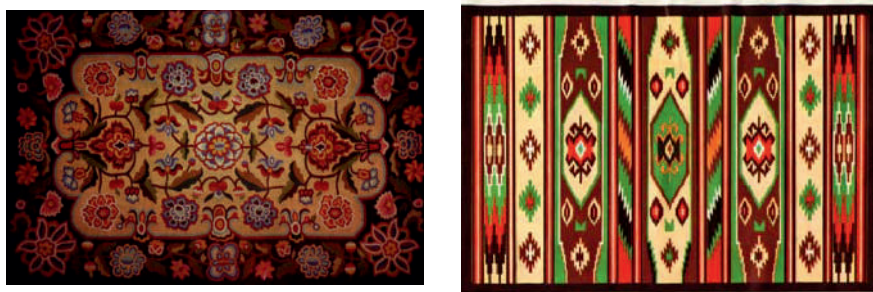

Мал. 23.27. Українські килими



Мал. 23.28. Вироби української кераміки



Мал. 23.29. Предмети декору інтер'єру та сувеніри в українському національному стилі

ВИРОБІВ У ЕТНІЧНОМУ СТИЛІ



Мал. 23.30. Ляльки-мотанки та сувенірні ляльки в українському національному одязі



Мал. 23.31. Аксесуари в українському етнічному стилі



Мал. 23.32. Сучасні прикраси в українському етнічному стилі

У малюнках 23.25–23.31 використано зображення експонатів Національного музею українського народного декоративного мистецтва.



«Автовишиванка»

Останнім часом в українців з'явився новий тренд: автомобілісти прикрашають свої транспортні засоби спеціальними наліпками з орнаментом у стилі української вишивки. Такі наліпки можна почепити на будь-яку рівну поверхню, і популярністю вони користуються не лише в Україні, а й у Німеччині, Австралії, Новій Зеландії та інших країнах.



Ключові поняття: український етнічний стиль, національний костюм, український етнічний інтер'єр, аксесуари та прикраси в етнічному стилі.



1. Що таке національний одяг?
2. Охарактеризуй ознаки українського національного вбрання.
3. У чому полягають регіональні особливості українського народного одягу?
4. Які аксесуари та прикраси притаманні українському етнічному стилю?
5. Назви ознаки українського стилю в інтер'єрі.
6. Як втілюються риси українського етнічного стилю в сучасних виробках?



Теми пошукових, дослідницьких та інформаційних проектів:
 «Інтер'єр української хати в художній літературі та живописі XIX–XX ст.»
 «Український національний костюм: історія, значення, сучасність».
 «Український національний одяг мого регіону».
 «Етнічні мотиви в колекціях одягу українських модельєрів».
 «Етнічні вироби майстрів мого краю».



У парах почергово повправляйтеся в умінні розпізнавати ознаки українського етнічного стилю: одні називають елементи традиційного інтер'єру, одягу чи аксесуарів, а інші характеризують їх.



Об'єднавшись у групи, організуйте та проведіть дослідження особливостей національного костюма в різних регіонах України: розподіліть обов'язки, доберіть матеріал з різних інформаційних джерел, представте результати у формі презентації.



1. За матеріалами Інтернет-джерел і друкованих ЗМІ дізнайся, хто із сучасних вітчизняних діячів політики і культури носить одяг в українському етнічному стилі; представ добірку їх фотографій.
2. Довідайся, інтер'єри яких установ та закладів твого села чи міста оформлені в українському етнічному стилі. Збери відомості про них і виклади їх у жанрі статті до науково-популярного видання.
3. Розроби проект інтер'єру своєї кімнати в українському етнічному стилі та створи його графічне зображення (від руки або за допомогою комп'ютерної програми).
4. З'ясуй, які етнічні вироби представлені в сувенірних крамницях твоєї місцевості, та проаналізуй їх асортимент.
5. Обміркуй та запропонуй свій бізнес-проект з виготовлення виробів в українському етнічному стилі. Обґрунтуй його доцільність, склади перелік необхідних матеріалів, представ графічне зображення майбутніх виробів та їх реклами.

§ 24. Виготовлення виробу в етнічному стилі

Розділ 5



Пригадай, що тобі вже відомо про...

- ◆ поняття «етнічний стиль»;
- ◆ матеріали, які використовують для створення виробів у етнічному стилі.



А чи знаєш ти...

Що необхідно знати, аби створити виріб у етнічному стилі?
Як обрати для виготовлення виріб етнічного стилю?
Як оздобити такий виріб?

Вибір виробу в етнічному стилі. Маючи досвід виготовлення виробів із різних матеріалів та виконання творчих проектів, у виборі нового виробу можна й потрібно використовувати вже набуті вміння та навички. Розглянемо кілька важливих кроків, які в цьому допоможуть.

1. Вибір етнічного стилю. Спочатку потрібно поміркувати над запитаннями: «Про який етнічний стиль я бажаю більше дізнатись? Який національний стиль мені ближчий та цікавіший?». Можливо, це будуть екзотичні стилі народів Азії, Африки, Європи чи Америки. А, може, — український національний стиль, який теж має прадавні витоки і славетні традиції.

Вибравши етнічний стиль, варто знайти про нього певну інформацію:

- опис характерних особливостей стилю;
- фотографії виробів у цьому стилі;
- відеоматеріали.

2. Вибір типу об'єкта виготовлення. Після того як вибрано етнічний стиль, необхідно визначити напрям пошуку об'єкта для виготовлення (для цього можна скористатися банком ідей). Наприклад, це може бути предмет інтер'єру, одяг, прикраса, лялька чи інша дитяча іграшка, футляр для окулярів або мобільного телефону, сумка тощо.

3. Вибір виробу для виготовлення. Коли вже відомий напрям пошуку об'єкта виготовлення, потрібно конкретизувати різновид майбутнього виробу та обґрунтувати здійснений вибір.

Наприклад: гердан, декоративна тарілка тощо.

Конструювання виробу. Коли визначено виріб для виготовлення, можна розпочинати його конструювання.

Етапи конструювання:

1. Аналіз проблеми, яка потребує вирішення.
2. Дослідження схожих виробів для визначення кращих якісних рис.
3. Застосування методів активізації творчості (метод фокальних об'єктів, морфологічний аналіз тощо).
4. Створення ескізу.
5. Розробка креслень або технічної документації виробу.

Оздоблення виробів в етнічному стилі. Виріб в етнічному стилі як предмет матеріальної культури,

окрім практичного призначення, покликаний виконувати й естетичну функцію — задовольняти властиві лише людині потреби в спогляданні й творенні прекрасного. Перетворити предмет одягу або побутову річ на витвір мистецтва допомагає декорування, тобто декоративне оздоблення.

Художнє оформлення сучасного виробу, виконаного в етнічному стилі, визначається оригінальними традиціями певного народу, зокрема українського. Зазвичай є доречним використання таких декоративних технік, як аплікація, вишивка і традиційний розпис із застосуванням орнаментів рослинного або геометричного характеру. Найчастіше саме завдяки характерному декору виріб набуває національного колориту і фольклорної стильової спрямованості.



Конструювання — це процес створення об'єкта, що полягає у визначенні форми, розмірів, взаємного розташування й параметрів частин та елементів конструкції об'єкта.



Декор — художня система, сукупність оздоблювальних елементів, які не мають практичного призначення, однак виконують естетичну функцію.

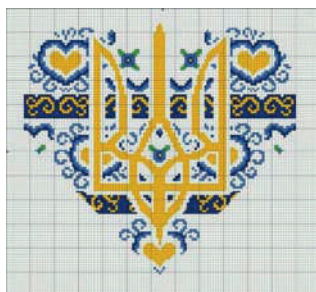

Мал. 24.1. Схеми оздоблення вишивкою виробів в українському етнічному стилі

Однак сучасний декор відрізняється від історичних зразків і технологією виконання, і візерунками, і оздоблювальними матеріалами. Тому дизайнери намагаються трансформувати елементи вишивки, аплікації, у

ВИРОБІВ У ЕТНІЧНОМУ СТИЛІ

тому числі завдяки новітнім технологіям і полімерним матеріалам різного волокнистого складу.

Окрім тканин, у виготовленні й оформленні етнічних виробів широко використовують натуральну і штучну шкіру (останній часто віддають перевагу через її дешевизну, легкість та зручність в обробці), хутро, замшу, метал, дерево, різноманітні плівки.



Мал. 24.2. Варіанти оздоблення сумки (еко-торбинки) в різних етнічних стилях

Також дуже поширеним є оформлення виробів у етнічному стилі деталями, виконаними з оздоблювальної тканини або спеціальних матеріалів, наприклад, мереживом, тасьмою, шнуром, сутажем, бахромою, стрічками тощо. Таке оздоблення доволі легке у виконанні й деколи може з успіхом замінити трудомістку вишивку.



Мал. 24.3. Оздоблення шкіряних браслетів в етнічному стилі за допомогою вишивки (а) та мережива (б)

Застосування декору є вдалим лише тоді, коли воно сприяє створенню цілісного, гармонійного, оригінального виробу, що відповідає вимогам сучасності. Наскільки декор прикрасить виріб, значною мірою залежить від смаку і майстерності його автора й виконавця.

Послідовність виготовлення виробу. Не варто розпочинати роботу над виробом, якщо не визначено всі етапи його виготовлення і не виконано графічне зображення.

До основних етапів виготовлення виробу належать: пошук та аналіз ідей виготовлення майбутнього виробу (формування задуму); виконання графічних зображень; добір конструкційних матеріалів, необхідних інструментів і пристосувань; виконання технологічних операцій; контроль якості виготовлення виробу та самооцінка роботи.



БАНК ІДЕЙ ДЛЯ ВИГОТОВЛЕННЯ ВИРОБІВ
В УКРАЇНСЬКОМУ ЕТНІЧНОМУ СТИЛІ

Ляльки в національних костюмах



Дерев'яні іграшки



М'яка іграшка



Кухонні дошки



Краватка



Краватка-метелик з вишивкою



ВИРОБІВ У ЕТНІЧНОМУ СТИЛІ

Клатч

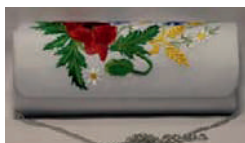

Розділ 5

Декоративні тарілки

Гердан з бісеру

Серветниця



Рукавичка-прихватка

Годинник



Гаманець

Чохол для окулярів



Сила традицій і сила творчості в їх поєднанні — животворне джерело всякої культури.

Петро Савицький, диякон УГКЦ, науковець, публіцист

ПРИКЛАДИ ВИРОБІВ У ЕТНІЧНОМУ СТИЛІ
ТА ТЕХНОЛОГІЯ ЇХ ВИГОТОВЛЕННЯ

Еко-торбинка в етнічному стилі

Матеріали та інструменти: льняна тканина, матеріал для підкладки, нитки для шиття, шпильки, ножиці, лінійка.

Послідовність виконання роботи

Для того щоб пошити еко-торбинку, необхідно спочатку на папері зробити викрійку деталей майбутнього виробу: основної частини (полотно 700 x 400) та ручки (800 x 60). Задню і передню сторони торбинки потрібно зшити між собою. Тканину для ручки слід скласти, загинаючи краї всередину, прострочити по всій довжині і пришити до торбинки. Усередину у виріб вшивають підкладку, подвійною строчкою зверху.

Оздобити торбинку можна вишивкою, аплікацією чи іншими декоративними елементами і техніками в обраному етнічному стилі.

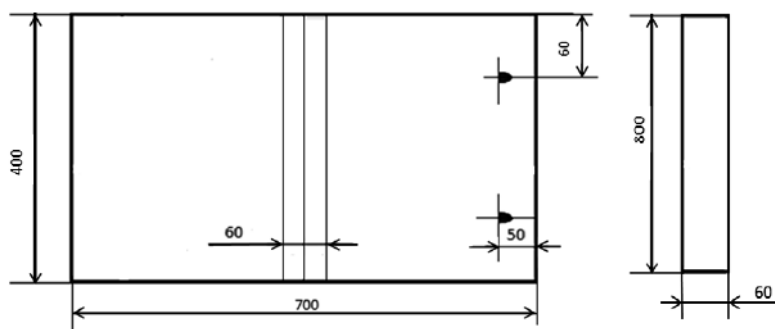

Мал. 24.4. Креслення деталей торбинки

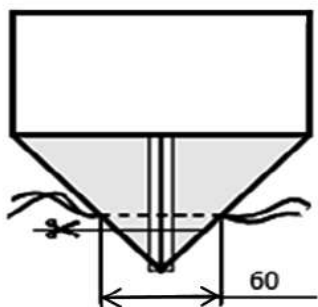

Мал. 24.5. Виготовлення дна торбинки



Мал. 24.6. Готовий виріб — еко-торбинка в етнічному стилі

ВИРОБІВ У ЕТНІЧНОМУ СТИЛІ

Намісто «Маки» в українському етнічному стилі

Матеріали та інструменти: волосінь, бісер, чорні намистини, чорні та червоні гудзики, голка, ножиці.

Послідовність виконання роботи

Спочатку необхідно сплести з бісеру шість пелюсток декоративного маку цегляним плетінням.



Мал. 24.7. Матеріали для намиста «Маки»

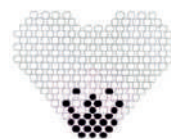

а



б

Мал. 24.8. Пелюстки маку:

а — схема плетіння;

б — готовий елемент



а



б

Мал. 24.9. Маки з бісеру:

а — лицьовий бік; б — виворітний бік

Чорний гудзик та пелюстки потрібно з'єднати з тканиною, внаслідок чого утворюється об'ємна квітка.

З червоних гудзиків та чорних намистин нанизують намисто. Збирання виробу виконують з'єднанням квітів із кількома низками чорних намистин.



Мал. 24.10. Готовий виріб — намисто в українському етнічному стилі



Думайте про зміст, який ви хочете вкласти у створюваний предмет, і лише потім прийде форма. У речі буде свій дух. А дух, на відміну від форми, скопіювати складно.

Енріко Тонуччі, італійський дизайнер

Догляд за виробами в етнічному стилі значною мірою залежить від матеріалів, з яких вони виготовлені, та виду оздоблення.

Наприклад, особливого догляду потребують вишиті вироби. Їх бажано прати в теплій воді вручну, не можна надовго замочувати й у жодному разі не слід кип'ятити. У випадку машинного прання потрібно покласти виріб у спеціальну торбинку та встановити режим ручного або делікатного прання з ретельним полосканням (залишки прального засобу на виробі можуть призвести до появи плям). Температура прання має бути низькою (до 30 °С), а функція віджимання — вимкнута. Не слід використовувати вибілювальні засоби, у разі сильного забруднення можна додати у воду трохи солі. Викручувати випрані вироби також не варто (це може пошкодити нитки вишивки). Сушити їх потрібно в розправленому вигляді, а прасувати — у разі потреби — з виворітного боку, за низької температури праски та через марлю або іншу білу тканину.

Правила безпечної праці під час виготовлення виробів

1. Робочі інструменти розміщують за правилом: ближче — ті, якими користуються частіше, далі — ті, якими користуються рідше.
2. Передавати різальні або колючі інструменти потрібно гострими частинами «до себе», а брати — «від себе».
3. Виконуючи роботу, необхідно запобігати падінню заготовки, кроями якої можна травмуватися.
4. Працювати можна лише справним інструментом.
5. За потреби варто користуватися захисними окулярами.
6. Необхідно дотримувати режиму праці й відпочинку.



Мало розробити зовнішній вигляд речі. Дизайнер має уявляти, як його ідеї втіляться в життя, які матеріали можна використати, як цей предмет буде відтворюватися або збиратися і, нарешті, скільки він коштуватиме. Завдання дизайнера — створити гарну і зручну річ, дизайн заради дизайну давно вже нікому не потрібний.

Паоло Пінінфаріна, італійський інженер, дизайнер і бізнесмен

ВИРОБІВ У ЕТНІЧНОМУ СТИЛІ

Розділ 5



Практична робота Виготовлення виробу в етнічному стилі

Мета роботи: виготовити виріб в обраному етнічному стилі.

Матеріали, інструменти: залежно від обраного виробу.

Послідовність виконання роботи

1. Здійсни вибір етнічного стилю.
2. Обери виріб для виготовлення та вид його оздоблення.
3. Виконай необхідні графічні зображення виробу.
4. Виконай конструювання виробу.
5. Визнач технологічну послідовність виготовлення виробу.
6. Добери необхідні інструменти та пристосування для виготовлення виробу.
7. Виготов деталі виробу з дотриманням правил безпечної праці.
8. Обери спосіб з'єднання деталей виробу.
9. З'єднай деталі виробу.
10. Виконай оздоблення виробу.
11. Здійсни контроль якості виробу.



Ключові поняття: вибір етнічного стилю, конструювання виробу, послідовність виготовлення виробу



1. Що необхідно зробити, аби вибрати етнічний стиль?
2. Яка послідовність вибору виробу в етнічному стилі?
3. Що таке конструювання виробу?
4. Назви етапи конструювання виробу.
5. Назви етапи виготовлення виробу.
6. Які особливості оздоблення виробів в етнічному стилі?



Теми пошукових, дослідницьких та інформаційних проектів:

«Етнічний стиль, про який я хочу дізнатися».

«Вироби в етнічному стилі: як їх виготовляли мої бабусі й дідусі».

«Кращі майстри виробів в українському етнічному стилі».



У парах по чергово розкажіть про причини свого вибору певного етнічного виробу та обґрунтуйте його.



У групах за «круглим столом» обговоріть, які вироби найбільш приємні різним етнічним стилям, та оберіть об'єкти для виготовлення.



1. Дізнайся про наявність та вартість виробів етнічного стилю у твоїй місцевості.
2. Створи відеоролик «Моє виготовлення виробу в етнічному стилі».
3. Добери приклади оздоблення виробів у різних етнічних стилях, представ їх у вигляді презентації.

ТЕСТ ДЛЯ САМОПЕРЕВІРКИ

Розділ 5

Вибери одну правильну відповідь.

1. Здатність міцно з'єднуватися шляхом розплавлення місця з'єднання є властивістю
 А металу Б деревини В рафії Г паперу
2. Виготовлення етнічних виробів із паперу найхарактерніше для культури народів
 А Європи Б Африки В Азії Г Скандинавії
3. Країна, яку вважають батьківщиною стилю кантрі
 А США Б Великобританія В Франція Г Німеччина
4. Країна, у якій виник стиль прованс
 А Великобританія В США
 Б Франція Г Італія
5. Етнічний стиль інтер'єру, основною рисою якого є мінімалізм
 А англійський Б американський В індійський Г японський
6. Етнічний стиль одягу з'явився в
 А 70-ті рр. XIX ст. В 60-ті рр. XX ст.
 Б 20-ті рр. XX ст. Г 80-ті рр. XX ст.
7. Модельєр, який першим створив колекцію одягу в стилі сафарі
 А Крістіан Діор В Ів Сен-Лоран
 Б Коко Шанель Г Роксолана Богуцька
8. Етнічний стиль одягу, для якого характерні сукні середньої або максимальної довжини із завищеною лінією талії
 А східний Б єгипетський В африканський Г грецький
9. Найдавнішим і досі найпоширенішим видом українського національного одягу є
 А кептар Б свита В вишиванка Г плахта
10. Різнокольорову вишивку доповнювали різними нашивними елементами зі стрічок, позументу і срібної бахроми в оздобленні одягу
 А Полісся В Півдня України
 Б Поділля Г Слобожанщини
11. Бриль — головний убір українських селян, матеріалом для виготовлення якого була
 А шкіра Б замша В солома Г тканина
12. Традиційна українська нагрудна прикраса, виготовлена з бісеру
 А дукач Б гердан В перли Г коралі

За кожную правильну відповідь — 1 бал.

Зміст

Розділ 1. ОСНОВИ МАТЕРІАЛОЗНАВСТВА

§ 1. Матеріали синтетичного походження. Властивості тканин синтетичного походження	6
§ 2. Пряжа, її види та властивості	14

Розділ 2. ТЕХНОЛОГІЯ ВИГОТОВЛЕННЯ ВИРОБІВ, В'ЯЗАНИХ СПИЦЯМИ

§ 3. В'язання спицями як вид декоративно-ужиткового мистецтва	26
§ 4. Елементи в'язання спицями	45
§ 5. Способи вив'язування основних петель	52
§ 6. В'язання візерунків	60
§ 7. Вибір виробу для виготовлення	70
§ 8. Розрахунок кількості петель і рядів для в'язання деталей виробу. Використання орнаментів	79
§ 9. Способи з'єднання деталей виробу	87
§ 10. Оздоблення в'язаних виробів і догляд за ними	94

Розділ 3. ОСНОВИ ТЕХНІКИ, ТЕХНОЛОГІЙ І ПРОЕКТУВАННЯ

§ 11. Автоматизація, комп'ютеризація та роботизація сучасних технологічних процесів	104
§ 12. Основи проектної діяльності	111
§ 13. Проектування майбутньої професійної діяльності	120

Розділ 4. ТЕХНОЛОГІЯ ПОБУТОВОЇ ДІЯЛЬНОСТІ

§ 14. Стилї в одязі. Врахування особливостей фігури для вибору власного стилю	134
§ 15. Види одягу та його вибір	151
§ 16. Краватки, їх види та способи зав'язування	161
§ 17. З історії макіяжу. Макіяж як корекція форми та рис обличчя	172
§ 18. Засоби для макіяжу, правила його добору й нанесення	180
§ 19. Окуляри як елемент оздоблення обличчя. Корекція рис обличчя окулярами	190

Розділ 5. ТЕХНОЛОГІЯ ВИГОТОВЛЕННЯ ВИРОБІВ У ЕТНІЧНОМУ СТИЛІ

§ 20. Основи матеріалознавства. Конструкційні матеріали та їхні властивості	198
§ 21. Стилї інтер'єру. Етнічний стиль	206
§ 22. Етнічні стилї одягу	213
§ 23. Український етнічний стиль	224
§ 24. Виготовлення виробу в етнічному стилі	245

Навчальне видання

Пелагейченко Микола Леонідович

Біленко Олена Володимирівна

**Трудове навчання
(обслуговуючі види праці)**

Підручник для 9 класу
загальноосвітніх навчальних закладів

Рекомендовано Міністерством освіти і науки України

Видано за рахунок державних коштів. Продаж заборонено.

Головний редактор Іван Білах
Наукові консультації та редагування Галина Мамус
Комп'ютерне верстання Мар'яна Тераз
Дизайн Інна Малявська

Підписано до друку 30. 06. 2017 р. Формат 70x100 1/16.
Папір офсетний. Гарнітура SchoolBook. Друк офсетний.
Умовно-друк. арк. 20,736. Обл.-вид. арк. 22,5.
Наклад 6447 прим. Зам. № 6.

ТзОВ «Видавництво Астон» 46006, м. Тернопіль, вул. Гайова, 8
Свідоцтво про внесення до Державного реєстру суб'єктів
видавничої справи ТР №28 від 09. 06. 2005 р.
www.aston.te.ua, E-mail: tovaston@gmail.com